



УНІВЕРСИТЕТ
Короля Данила

СПІВДРУЖНІСТЬ НАУК:

АРХІТЕКТУРА, ЕКОНОМІКА, ПРАВО,
ІНФОРМАЦІЙНІ ТЕХНОЛОГІЇ

МАТЕРІАЛИ
XII ВСЕУКРАЇНСЬКОГО СТУДЕНТСЬКОГО
НАУКОВОГО СИМПОЗІУМУ

15 ЛИСТОПАДА 2024 Р.

Івано-Франківськ
2024



**УНІВЕРСИТЕТ
Короля Данила**

**СПІВДРУЖНІСТЬ НАУК:
АРХІТЕКТУРА, ЕКОНОМІКА, ПРАВО, ІНФОРМАЦІЙНІ ТЕХНОЛОГІЇ**

Матеріали

**XII Всеукраїнського студентського
наукового симпозіуму
(15 листопада 2024 рік)**

Івано-Франківськ – 2024 р.

УДК 72:33:340(001.8)

С 88

Співдружність наук: архітектура, економіка, право, інформаційні технології : матеріали XII Всеукраїнського студентського наукового симпозіуму (м. Івано-Франківськ, 15 листопада 2024 року). Івано-Франківськ : Редакційно-видавничий відділ Університету Короля Данила, 2024. 848 с.

Cooperation of sciences: architecture, economics, law, information technology : documents of XII All-Ukrainian Student Scientific Symposium (Ivano-Frankivsk, 15 November 2024). Ivano-Frankivsk : Editorial publishing department of University King Danylo, 2024. 848 p.

Рекомендовано до друку Вченою радою Університету Короля Данила (протокол № 5 від 21.11.2024 р.).

У збірнику опубліковано матеріали XII Всеукраїнського студентського наукового симпозіуму «Співдружність наук: архітектура, економіка, право, інформаційні технології» (15 листопада 2024 року).

Усі права захищені. При будь-якому використанні матеріалів конференції покликання на джерела є обов'язковим.

*Алекперов Д. Р.,
студент I курсу, ПДс-24-3,
факультет суспільних і прикладних наук,
ЗВО «Університет Короля Данила»;
науковий керівник: Луцький Р. П.,
директор Науково-дослідного інституту
імені Академіка Івана Луцького,
доктор юридичних наук, професор,
ЗВО «Університет Короля Данила»,
м. Івано-Франківськ, Україна*

КОНСТИТУЦІЙНО-ПРАВОВИЙ СТАТУС ІНОЗЕМЦІВ У ПЕРІОД ВІЙНИ

Сьогодні поняття «правовий статус» у науково-юридичній літературі вживається у двох значеннях: у широкому – це загальне поняття, що включає різноманітні елементи, які об'єднані тим, що вони характеризують положення людини у суспільстві; у вузькому – це права людини, обов'язки, гарантії тощо.

Правовий статус іноземців в Україні визначають Конституція України, закони України «Про правовий статус іноземців та осіб без громадянства» [5] та «Про біженців та осіб, які потребують додаткового або тимчасового захисту», інші нормативні акти та міжнародні договори України.

Так, відповідно до чинного законодавства України «іноземець» – це особа, яка не перебуває у громадянстві України і є громадянином (підданим) іншої держави або держав. Звідси іноземець має такі ознаки: 1) фізична особа; 2) не є громадянином України; 3) є громадянином (підданим) іншої держави.

За своїм правовим статусом іноземців в Україні поділяють на: 1) іноземних громадян, які на законних підставах тимчасово проживають на території держави або іммігрували на постійне проживання; 2) іноземців, які перебувають в Україні на іншій законній підставі, вважають такими, що тимчасово перебувають в Україні.

Варто підкреслити, що іноземець, перебуваючи за межами своєї держави, зберігає з нею юридичний обов'язок, підкоряється її законам, користується її

підкуванням і захистом та, водночас, підпадає під дію юрисдикції держави, на території якої перебуває [1].

Тимчасове проживання на території України таких іноземців та осіб без громадянства підтверджується посвідченням особи, яка потребує додаткового захисту в Україні, або посвідченням особи, якій надано тимчасовий захист в Україні.

Іноземці та особи без громадянства вважаються такими, які на законних підставах перебувають на території України, якщо:

- відповідно до закону прибули в Україну для працевлаштування та отримали посвідку на тимчасове проживання на період роботи в Україні;
- прибули в Україну для участі у реалізації проєктів міжнародної технічної допомоги, зареєстрованих у встановленому порядку, та отримали посвідку на тимчасове проживання на період роботи в Україні;
- прибули в Україну з метою проповідування релігійних віровчень, виконання релігійних обрядів чи іншої канонічної діяльності за запрошенням релігійних організацій та погодженням з державним органом, який здійснив реєстрацію відповідної релігійної організації, та отримали посвідку на тимчасове проживання на період діяльності в Україні;
- прибули в Україну для участі у діяльності філій, відділень, представництв та інших структурних осередків громадських (неурядових) організацій іноземних держав, зареєстрованих у встановленому порядку, та отримали посвідку на тимчасове проживання на період діяльності в Україні;
- прибули в Україну для роботи у представництвах іноземних суб'єктів господарювання в Україні, зареєстрованих у встановленому порядку, та отримали посвідку на тимчасове проживання на період роботи в Україні;
- прибули в Україну для роботи у філіях або представництвах іноземних банків, зареєстрованих у встановленому порядку, та отримали посвідку на тимчасове проживання на період роботи в Україні [2].

За порушення українського законодавства іноземці несуть відповідальність, яку умовно можна поділити на загальну та спеціальну.

Загальна відповідальність полягає в тому, що іноземці, які вчинили злочин, адміністративні та інші правопорушення, несуть відповідальність на тих самих загальних підставах, що й громадяни України.

До спеціальних видів юридичної відповідальності можна віднести відповідальність за порушення порядку перебування в Україні, транзитного проїзду через її територію тощо, яка передбачає наступні види покарань: 1) скорочення строку тимчасового перебування на території України; 2) примусове повернення іноземців; 3) видача іноземців іншій державі для притягнення до кримінальної відповідальності чи для виконання вироку суду; 4) передача іноземців та осіб без громадянства для відбування покарання; 5) примусове видворення іноземців [3].

Іноземцям не дозволяється впливати на формування державних органів або обіймати державні посади, зокрема через заборону участі у виборах і референдумах. Також вони не мають права створювати або приєднуватися до політичних партій, оскільки політична діяльність та доступ до влади вважаються прерогативою громадян України. Такі обмеження покликані захищати національну безпеку, суверенітет та уникати політичної залежності від осіб, які не мають громадянства [4].

Конституційно-правовий статус іноземців в Україні відображає баланс між захистом прав людини та інтересами національної безпеки. Україна надає іноземцям широкі права й свободи, включно з правом на працю, освіту та судовий захист. Водночас існують обґрунтовані обмеження, зокрема в політичній сфері, що запобігають участі іноземців у формуванні влади та впливу на державні процеси. Такий підхід дозволяє Україні дотримуватися міжнародних стандартів, захищаючи при цьому суверенітет і безпеку держави. Але незважаючи на гарантовані права та свободи, держава встановлює певні обмеження для іноземців, особливо в політичній сфері. Іноземці не можуть брати участь у виборах, референдумах, займати державні посади та вступати до політичних партій. Це спрямовано на захист державного суверенітету та політичної стабільності країни, забезпечуючи баланс між дотриманням прав

іноземців і збереженням національної безпеки. Таким чином, Україна демонструє відповідність.

Список використаних джерел

1. Демиденко Д. В. Особливості правового статусу іноземців в Україні. *Харківський національний університет внутрішніх справ*. 2018. URL: https://univd.edu.ua/general/publishing/konf/17_05_2018/pdf/29.pdf

2. Основи правового статусу людини і громадянина. Громадянство України. Правове становище іноземців та осіб без громадянства. Правовий статус біженців / Міністерство внутрішніх справ України Національна академія внутрішніх справ. 2014. URL: <https://www.naiu.kiev.ua/files/kafedru/kmp/lectures/pslg/lekc2-pr-svob.doc>

3. Петро Є. Ю. Конституційно-правовий статус іноземців в Україні та механізм його забезпечення : автореф. дис. ... канд. ю. наук : 12.00.02 / Харківський національний університет внутрішніх справ. Харків, 2013. 23 с. URL: <https://dspace.univd.edu.ua/server/api/core/bitstreams/9a401d9b-670e-40a7-b362-84160f598573/content>

4. Конституція України. URL: <https://zakon.rada.gov.ua/laws/show/254%D0%BA/96-%D0%B2%D1%80#Text>

5. Про правовий статус іноземців та осіб без громадянства : Закон України. URL: <https://zakon.rada.gov.ua/laws/show/3773-17#Text>

*Андрейчук В. Р.,
студент II курсу магістратури, МППЗд-23-1,
факультет суспільних і прикладних наук,
ЗВО «Університет Короля Данила»;
науковий керівник: Стисло Т. Р.,
доцент кафедри інформаційних технологій,
кандидат юридичних наук,
ЗВО «Університет Короля Данила»,
м. Івано-Франківськ, Україна*

ДОСЛІДЖЕННЯ КОНЦЕПЦІІ ТЕСТУВАННЯ ІНТЕРФЕЙСУ КОРИСТУВАЧА

З розвитком цифрових технологій та збільшенням кількості користувачів інтернет-ресурсів зростає потреба в якісних, зручних та доступних інтерфейсах користувача. Тестування інтерфейсу користувача відіграє ключову роль у забезпеченні якості, функціональності та користувацької привабливості продукту. Воно дозволяє виявити проблеми у дизайні, функціональності та продуктивності, покращити досвід користувача і, таким чином, забезпечити конкурентну перевагу на ринку. У цій роботі досліджуються сучасні підходи до тестування інтерфейсу користувача, включаючи автоматизацію тестування, юзабіліті-тестування та доступність.

Автоматизація тестування інтерфейсу стала стандартом у сфері розробки, оскільки вона дозволяє суттєво знизити витрати часу і людських ресурсів. Автоматизовані UI-тести створюються для повторюваних завдань, таких як перевірка основних функцій, навігації, коректного відображення елементів та інтерактивності. Це забезпечує цілісність програмного забезпечення і допомагає підтримувати стабільність продукту під час змін у кодовій базі.

Інструменти, такі як Selenium, Appium (для мобільних додатків) і Cypress (для швидкого автоматизованого тестування у веббраузерах), дозволяють розробникам створювати скрипти, що тестують елементи інтерфейсу, зокрема кнопки, форми, меню, випадаючі списки та інші інтерактивні елементи [1]. Наприклад, Selenium дозволяє розробляти тестові сценарії на таких мовах

програмування, як Java, Python, JavaScript, що робить його гнучким для інтеграції в різні технологічні стеки.

Такі тести ефективно застосовуються у випадках регресійного тестування (перевірки змін у коді), оскільки автоматизовані тестові скрипти можуть швидко перевірити, чи не призвели оновлення до помилок. Проте автоматизація також має обмеження: вона не завжди здатна врахувати суб'єктивний досвід користувачів, такий як емоції чи враження від дизайну.

Юзабіліті-тестування зосереджується на виявленні труднощів, які можуть виникати у користувачів під час роботи з інтерфейсом. На відміну від автоматизованих тестів, цей вид тестування передбачає участь реальних користувачів, які виконують низку завдань, як-от: реєстрація облікового запису, заповнення форми, пошук певного елемента тощо. Під час такого тестування дослідники збирають якісні та кількісні дані, що допомагає зрозуміти, наскільки інтуїтивно зрозумілий інтерфейс, і чи можуть користувачі легко виконувати завдання без сторонньої допомоги.

Результати юзабіліті-тестування дозволяють визначити такі аспекти, як складність навігації, тривалість виконання дій, розуміння користувачами значення іконок та текстових елементів. Юзабіліті-тестування часто використовується в етапі створення прототипів або в бета-версіях продукту, щоб мінімізувати помилки на фінальних етапах розробки.

Обов'язковою вимогою для багатьох цифрових продуктів стала доступність. Це стосується користувачів з різними видами інвалідності (наприклад, з обмеженнями зору, слуху, моторики або когнітивними порушеннями). Тестування доступності перевіряє відповідність інтерфейсу вимогам WCAG (Web Content Accessibility Guidelines), що регламентують правила доступності для вебконтенту [2].

Для цього застосовуються інструменти, як-от: Axe та WAVE [3], які виявляють проблеми, пов'язані з контрастом кольорів, наявністю альтернативного тексту для зображень, правильним структурованим розташуванням заголовків та елементів управління, такими як форми.

Наприклад, Ахе автоматично сканує вебсторінки на наявність помилок, які можуть вплинути на доступність інтерфейсу для людей із вадами зору. Після виправлення цих помилок інтерфейс стає доступнішим для ширшого кола користувачів і відповідає законодавчим вимогам у багатьох країнах [4].

Окрім тестування функціональності, важливим аспектом є збереження візуальної цілісності інтерфейсу на всіх етапах розробки. Візуальне регресійне тестування дозволяє виявляти випадкові зміни у зовнішньому вигляді інтерфейсу, такі як зрушення елементів, зміни розмірів або кольорів. Це допомагає уникнути ситуацій, коли зміни в коді призводять до збоїв в інтерфейсі, наприклад, на мобільних або різних розмірах екранів. Інструменти AppliTools та Percy дозволяють створювати скріншоти інтерфейсу до та після внесення змін і порівнювати їх, виявляючи розбіжності на рівні пікселів. Це підвищує стабільність візуального відображення інтерфейсу та допомагає підтримувати консистентність на всіх пристроях і браузерах.

Продуктивність інтерфейсу є важливим показником, який суттєво впливає на задоволення користувачів. Повільне завантаження сторінок, довгий час відгуку при натисканні кнопок або затримка в анімаціях призводять до негативного досвіду і можуть стати причиною відтоку користувачів. Тестування продуктивності включає оцінку таких параметрів, як швидкість завантаження сторінок, час відповіді на запити користувачів та ефективність використання ресурсів. Інструменти, такі як Google Lighthouse та PageSpeed Insights, надають рекомендації щодо оптимізації продуктивності інтерфейсу, включаючи зменшення розміру зображень, кешування ресурсів, мінімізацію скриптів і стилів. Lighthouse, зокрема, дозволяє вимірювати продуктивність для мобільних та десктопних версій сайту, забезпечуючи комплексний підхід до підвищення продуктивності інтерфейсу [5].

Ці методи тестування інтерфейсу користувача взаємодоповнюють один одного, дозволяючи створювати якісні, доступні та функціональні інтерфейси. Систематичне застосування зазначених інструментів та підходів допомагає

уникнути критичних помилок на етапі релізу продукту, підвищує задоволеність користувачів і покращує загальний досвід взаємодії з продуктом.

Список використаних джерел

1. Cypress. End-to-End Testing for Web Applications. URL: <https://www.cypress.io/>
2. W3C. Web Accessibility Initiative WAI. WCAG 2 Overview. URL: <https://www.w3.org/WAI/standards-guidelines/wcag/>
3. WAVE. Web accessibility tool. WAVE Documentation. URL: <https://wave.webaim.org/>
4. Deque. Axe by deque systems. Accessibility testing tool. URL: <https://www.deque.com/axe/>
5. Chrome for developer. Lighthouse. Web performance testing tool by Google. URL: <https://developers.google.com/web/tools/lighthouse>

*Афонін Д. О.,
студент III курсу бакалаврату,
факультет міжнародної торгівлі та права,
ЗВО «Державний торговельно-економічний університет»;
науковий керівник: Букатова Д. М.,
доцент кафедри міжнародного, цивільного та
комерційного права,
кандидат юридичних наук, доцент,
ЗВО «Державний торговельно-економічний університет»,
м. Київ, Україна*

ОСОБЛИВОСТІ ПОСВІДЧЕННЯ ДОГОВОРУ ДОВІЧНОГО УТРИМАННЯ

Договір довічного утримання становить специфічний інститут цивільного права, що поєднує елементи речових та зобов'язальних правовідносин, забезпечуючи довічний матеріальний та соціальний захист відчужувача в обмін на передачу майна у власність набувача.

Відповідно до національного законодавства за договором довічного утримання (догляду) одна сторона (відчужувач) передає другій стороні (набувачеві) у власність житловий будинок, квартиру або їх частину, інше нерухоме майно або рухоме майно, яке має значну цінність, взамін чого набувач зобов'язується забезпечувати відчужувача утриманням та (або) доглядом довічно [2, с. 744].

Загалом найчастіше за цим договором передається нерухоме майно в якому проживає відчужувач, тобто його житло, однак законодавець не обмежує сторони у виборі майна, яке перейде набувачу. При цьому на відміну від спадкового договору право власності на таке майно з'являється у набувача відразу після нотаріального посвідчення договору чи в день проведення державної реєстрації на нерухоме майно, а не після смерті відчужувача [4, с. 63]. Однак, на майно у договорі довічного утримання накладається обтяження, а саме заборона відчуження, що передбачено Законом України «Про нотаріат», нотаріус в свою чергу робить напис про це на всіх примірниках такого договору [1, с. 73; 5]. Тобто набувач одразу стає власником майна і не може розпоряджатися ним, а відчужувач не може розпоряджатися майном, однак може користуватися ним.

У договорі довічного утримання сторонами є будь яка фізична особа, незалежно від її віку та стану здоров'я (відчужувач) та дієздатна повнолітня фізична особа чи юридична особа (набувач) [2, с. 746]. У випадку якщо набувачами є декілька фізичних осіб, то їх обов'язок перед відчужувачем є солідарним, а якщо один з набувачів не виконує своїх обов'язків, то всі обов'язки має виконувати інший або інші [3, с. 205]. Коли ж відчужувачем є один з співвласників майна, що є у спільній сумісній власності, то нотаріус буде посвідчувати такий договір тільки після визначення частки співвласника або визначення порядку користування цим майном між співвласниками. У разі, коли майно, що є предметом договору належить подружжю на праві спільної сумісної власності, то нотаріус посвідчить при згоді обох з подружжя [5]. Також договір можна укласти на користь третіх осіб.

Однією з особливостей договору довічного утримання є те, що не дивлячись на знищення майна або його пошкодження, обов'язок набувача продовжує існувати. Також предмет договору довічного утримання не вноситься до спадкової маси, оскільки право власності вже перейшло до набувача, однак зобов'язання за цим договором мають спадковий характер та спадкоємці одержувача майна можуть продовжити доглядати за відчужувачем і після його смерті отримати дозвіл на розпоряджання майном. У разі ж розірвання договору, нотаріус повинен повернути відчужувачу первинний документ, що посвідчував право власності на майно, або його дублікат, а якщо предметом договору було рухоме майно, яке підлягає реєстрації, то нотаріус разом з своїм листом про припинення дії договору, цей документ (або його дублікат) подає відповідному органу реєстрації для перереєстрації [5].

Однією з проблем таких правовідносин є незрозуміння сторонами різниці між договором дарування та договором довічного утримання, що часто приводить до певних конфузів. Тому роль нотаріуса в даних правовідносинах має важливу роль, оскільки саме на нього покладається обов'язок роз'яснити всі аспекти договору, який посвідчується, а також перевірити чи зазначено в договорі зобов'язання набувача перед відчужувачем щодо матеріального забезпечення, а також усіх видів догляду (опікування) з їх конкретизуванням або без такого, та чи визначена грошова оцінка матеріального забезпечення відчужувача, яка встановлюється за згодою сторін. Також, якщо набувач зобов'язаний забезпечити набувача житлом, нотаріус повинен перевірити чітко визначену частину помешкання для проживання відчужувача [5]. Тобто нотаріус повинен чітко визначити, що саме хоче отримати відчужувач майна та чи погоджується на це отримувач, перед посвідченням договору довічного утримання [3, с. 205]

На практиці часто виникають ситуації, коли відчужувач зловживає своїми правами. Так, він може навмисно змінити своє місце проживання, щоб набувач не міг виконувати своїх обов'язків, що може стати причиною для розірвання договору. Однак законодавець передбачає, що якщо кредитор (відчужувач)

відмовляється належним чином отримувати виконання зобов'язання, то боржник (набувач) може не надавати утримання протягом такого строку [4, с. 63].

Отже, оскільки договір має тривалий характер, є ризиковим та має особливості щодо часу набуття всіх прав на предмет договору, його укладення та виконання потребують особливої уваги до правового регулювання й нотаріального посвідчення. Це дозволяє забезпечити баланс інтересів сторін, знизити ризики можливих зловживань та гарантувати належне виконання обов'язків, передбачених угодою.

Список використаних джерел

1. Про нотаріат : Закон України від 02.09.1993 № 3425-ХІІ. URL: <https://zakon.rada.gov.ua/laws/show/3425-12> (дата звернення: 19.10.2024).

2. Цивільний кодекс України від 16.01.2003 № 435-IV. URL: <https://zakon.rada.gov.ua/laws/show/435-15> (дата звернення: 16.10.2024).

3. Гавінська О. А. Правове регулювання посвідчення договору довічного утримання (догляду). *Економіка. Фінанси. Менеджмент: актуальні питання науки і практики*. 2019. № 1. С. 201–215.

4. Івашова І. П. Особливості правового регулювання договору довічного утримання (догляду). *Науковий вісник Міжнародного гуманітарного університету*. 2017. № 26. С. 62–64.

5. Про затвердження Порядку вчинення нотаріальних дій нотаріусами України : наказ Міністерства Юстиції України від 22.02.2012 № 296/5. URL: <https://zakon.rada.gov.ua/laws/show/z0282-12#Text> (дата звернення: 16.10.2024).

Бабак Ю. В.,
студент IV курсу, ПЗс-21,
факультет суспільних і прикладних наук,
ЗВО «Університет Короля Данила»;
науковий керівник: Пашкевич О. П.,
професор кафедри інформаційних технологій,
кандидат технічних наук, доцент,
ЗВО «Університет Короля Данила»,
м. Івано-Франківськ, Україна

ДЕЦЕНТРАЛІЗОВАНА СИСТЕМА КОЛЕКТИВНОГО ПРИЙНЯТТЯ РІШЕНЬ ЯК ОСНОВА ДЕЦЕНТРАЛІЗОВАНИХ АВТОНОМНИХ ОРГАНІЗАЦІЙ (DAO)

В умовах швидкого розвитку інформаційних технологій та зростання потреб у демократичних процесах серед різних спільнот виникає необхідність у надійних, доступних та прозорих інструментах колективного прийняття рішень. Децентралізовані платформи пропонують саме такі можливості, зменшуючи залежність від централізованих сервісів, забезпечуючи прозорість і цим здобуваючи довіру через технології типу блокчейн. Це особливо важливо для великих, географічно розподілених організацій, які стикаються з труднощами у фізичному зборі членів для обговорень та голосування.

Метою проєкту є створення децентралізованої системи колективного прийняття рішень, яка дозволить спільнотам безперешкодно приймати рішення за допомогою цифрових інструментів, усуваючи ризики, пов'язані з централізованими системами.

Основні завдання дослідження включають аналіз існуючих платформ, розробку функціональних вимог до системи та створення прототипу платформи.

Було враховано досвід існуючих централізованих та децентралізованих рішень, таких як Loomio, LiquidFeedback, democracyOS, Aragon та інші.

Ключові аспекти системи, що розробляється

1. **Демократичний механізм членства та голосування:** учасники мають можливість створювати та підтримувати різні ініціативи через голосування та аргументацію «за» або «проти».
2. **Підтримується два методи голосування:** вибір одного рішення з усіх запропонованих та формування рейтингу рішень (метод Шульце).
3. **Зміна параметрів** організації та голосувань (наприклад, кворум) відбувається через спеціальні голосування.
4. **Безпека та прозорість:** усі дії в системі захищено криптографічними підписами, що унеможлиблює несанкціоноване втручання та маніпуляцію даними.
5. **Децентралізація:** мережа платформи працює на основі розподіленої однорангової системи, що виключає можливість залежності від окремого сервера або адміністратора; це забезпечує стійкість системи і її доступність у довгостроковій перспективі.
6. Можливість роботи зі **смартфона або планшета.**
7. **Відкритий код:** можливе встановлення системи на своєму сервері, а також модифікація системи під свої потреби.

Більше деталей про доступний і запланований функціонал можна знайти у відповідному розділі довідки і у цьому документі.

Ризики проєкту

- Невелика поширеність і затребуваність демократичної процедури колективного прийняття рішень (людям простіше коли хтось вирішує за них, зручно коли є авторитет якому просто всі довіряють).
- Відкрита природа всіх даних на платформі підходить далеко не всім організаціям.
- Низька технічна грамотність людей: для більшості освоєння подібного інструменту є важкою задачею (легше підняти руку, чи поставити галочку на папері і вкинути в урну).

- Інертність людей і не бажання розвиватися: продовжують користуватися тим простішим що знають і до чого привикли, закриваючи очі на недоліки і не хочуть переходити на щось нове.
- Значний поріг входу при освоєнні через значну відмінність від централізованих сервісів (починаючи з процедури реєстрації і логіну, незрозумілі терміни та елементи в інтерфейсі).
- Продукт не вирішує, як і інші рішення, проблеми незрілого суспільства та окремих його представників які призводять до викривлення результатів голосування (підкуп, примус, популізм тощо).

Результати дослідження

Прототип, що розробляється (проект під назвою «Сила Довіри», <https://power-of-trust.net>), демонструє можливість демократичного самоуправління у децентралізованих групах (DAO), де учасники можуть брати активну участь у прийнятті рішень. Децентралізованість та прозорість зменшує ризики узурпації влади та підвищує довіру до системи.

Подальші дослідження та тестування можуть зосередитися на підвищенні безпеки та на масштабуванні платформи для більшої кількості користувачів.

Список використаних джерел

1. Aragon Association. Aragon Whitepaper: Building DAOs with Aragon. 2023.
URL: <https://aragon.org>
2. Loomio Team. Loomio: A Platform for Collective Decision Making. 2023.
URL: <https://loomio.org>
3. Tapscott D., Tapscott A. Blockchain Revolution: How the Technology Behind Bitcoin Is Changing Money, Business, and the World. Penguin, 2016.

*Бабій М. М.,
студентка I курсу магістратури
спеціальності «Право»,
ЗВО «Львівський державний університет внутрішніх справ»;
науковий керівник: Бутинська Р. Я.,
доцент кафедри господарсько-правових дисциплін,
кандидат юридичних наук, доцент,
ЗВО «Львівський державний університет внутрішніх справ»,
м. Львів, Україна*

КОНЦЕПЦІЯ ГІДНОЇ ПРАЦІ ТА МЕХАНІЗМ ЇЇ РЕАЛІЗАЦІЇ

Процес глобальної економічної інтеграції змушує Україну, як і більшість інших країн, зіштовхнутися з низкою серйозних проблем у сфері праці, пов'язаних з низьким рівнем заробітної плати, високим рівнем безробіття. А тому в сучасних умовах досягнення справедливих умов праці і загалом гідної праці в інтересах усього працюючого населення країни стало нагальною потребою і викликом часу [0, с. 91].

Концепція гідної праці спрямована на реалізацію чотирьох головних стратегічних цілей, що дозволяють задовольнити потреби людей та одночасно забезпечити продуктивне зростання і сталий розвиток: втілення в життя основних прав у сфері праці; розширення можливостей зайнятості та отримання доходу; удосконалення систем соціального захисту; зміцнення соціального діалогу [0, с. 279–280].

Щодо права на працю, то дане питання регулюється низкою нормативно-правових актів, серед яких провідне місце займають Конституція України, Кодекс законів про працю України, Закони України «Про оплату праці», «Про зайнятість населення» та інші. Також, у зв'язку із введенням на території України воєнного стану були прийняті і нові нормативно-правові акти, наприклад, такі як Закон України «Про організацію трудових відносин в умовах воєнного стану».

Так, відповідно до статті 43 Конституції України кожен має право на працю, що включає можливість заробляти собі на життя працею, яку він вільно обирає або на яку вільно погоджується. Держава створює умови для повного

здійснення громадянами права на працю, гарантує рівні можливості у виборі професії та роду трудової діяльності, реалізовує програми професійно-технічного навчання, підготовки і перепідготовки кадрів відповідно до суспільних потреб [0].

Конституційний Суд України, у своєму рішенні, у справі № 1-16/2007, від 16 жовтня 2007 року вказує на те, що право на працю означає не гарантування державою працевлаштування кожній особі, а забезпечення саме рівних можливостей для реалізації цього права [0].

Право на працю, на мою думку, тісно пов'язане також із питанням недопущення дискримінації.

Їх зв'язок насамперед простежується в Конституції України, а саме у статті 24, в якій зазначається про те, що громадяни мають рівні конституційні права і свободи та є рівними перед законом. Зокрема, рівність прав жінки і чоловіка забезпечується: наданням жінкам рівних з чоловіками можливостей у громадсько-політичній і культурній діяльності, у здобутті освіти і професійній підготовці, у праці та винагороді за неї; спеціальними заходами щодо охорони праці і здоров'я жінок, встановленням пенсійних пільг; створенням умов, які дають жінкам можливість поєднувати працю з материнством; правовим захистом, матеріальною і моральною підтримкою материнства і дитинства, включаючи надання оплачуваних відпусток та інших пільг вагітним жінкам і матерям [0].

Також зв'язок таких двох категорій простежується і в Законі України «Про забезпечення рівних прав та можливостей жінок і чоловіків», у якому йдеться про те, що жінкам і чоловікам забезпечуються рівні права та можливості у працевлаштуванні, просуванні по роботі, підвищенні кваліфікації та перепідготовці [0].

На мою думку, право на працю на законодавчому рівні закріплено досить повно, враховуючи всі міжнародні норми, проте механізм його реалізації дещо відрізняється.

Як зазначає Шаульська Л. В., механізм реалізації Концепції гідної праці будується на поєднанні державного і договірного регулювання з наданням переваги договірному: державні стандарти встановлюють мінімальні гарантії, орієнтацію на високі стандарти гідної праці мають забезпечувати договірні норми, профспілковий вплив на трудові процеси. В основу механізму закладено принцип відповідності гідності праці від якості робочої сили: при покращанні умов реалізації трудового потенціалу має бути врахована ступінь реалізації вимог роботодавців до якісних характеристик персоналу і одночасно створені стимулюючі умови для вдосконалення і підвищення використання у праці професійних знань і вмінь [0, с. 280].

Жернаков В. В. зазначає про те, що на шляху утвердження і реалізації права на гідну працю слід зробити багато кроків. Першими з них мають бути внесення відповідних змін до чинного Кодексу законів про працю, де право на гідну працю слід закріпити серед основних прав працівників. Крім того, у проєкті Трудового кодексу право на гідну працю має бути викладено в окремій статті з розкриттям його змісту, а серед принципів правового регулювання трудових відносин має бути закріплено принцип забезпечення права на гідну працю. Відповідний обов'язок має міститися серед основних обов'язків роботодавців і соціальних партнерів [0, с. 99].

Я погоджуюся із твердженням науковців, вважаю, що реалізація права на гідну працю повинна починатися із закріплення його визначення на законодавчому рівні, а принцип його реалізації повинен бути однією із основних цілей трудового права загалом.

На мою думку, однією із найважливіших цілей як держави так і трудового права є забезпечення гідної праці людства та гідної її оплати, адже саме їх реалізація забезпечує людині змогу відчувати себе «громадянином у своїй державі», дає змогу людям відкривати свої можливості, які безсумнівно будуть спрямовані і на благо держави.

Отже, можна дійти висновку, що концепція гідної праці є елементом правової політики держави, визнанням цінності як самої праці, так і її

виконавця – людини (працівника). Право на гідну працю – це одне з основних завдань не лише трудового права, але й держави загалом. Право на гідну працю включає в себе багато складових, серед яких провідне місце займає право на гідну оплату праці. Саме гідна оплата праці є економічною свободою громадянина та його здатністю реалізовувати свої потреби. Право на працю пов'язане також з іншими актуальними питаннями сьогодення, серед яких є недопущення дискримінації.

Список використаних джерел

1. Гостюк О. Концепція гідної праці як елемент правової політики держави. *Підприємництво, господарство і право*. 2016. № 6. С. 90–93.
2. Шаульська Л. В. Реалізація концепції гідної праці на основі забезпечення конкурентоспроможності активів людського капіталу. *Вісник Приазовського державного технічного університету*. Серія : Економічні науки. 2014. Вип. 28. С. 278–283.
3. Конституція України від 28 червня 1996 року. URL: <https://zakon.rada.gov.ua/laws/show/254%D0%BA/96%D0%B2%D1%80#Text>
4. Рішення Конституційного суду України у справі № 1-16/2007 від 16 жовтня 2007 року. URL: <https://zakon.rada.gov.ua/laws/show/v008p710-07#Text>
5. Про забезпечення рівних прав та можливостей жінок і чоловіків : Закон України від 8 вересня 2005 року. URL: <https://zakon.rada.gov.ua/laws/show/2866-15#Text>
6. Жернаков В. В. Право на гідну працю: питання формування і забезпечення. *Розвиток трудового права і права соціального забезпечення : теорія і практика : тези доп. та наук. повідомл. учасн. VIII Наук.-практ. конф. (м. Харків, 5 жовт. 2018 р.)*. Харків, 2018. С. 95–99.

Baibarza D.,
*cadet 3d year cadet of the Faculty of
Training of Specialists for Pre-Trial,
Investigation Bodies of the National Police of Ukraine,
Dnipro State University of Internal Affairs;
Scientific supervisor: Serafymova O.,
lecturer of the Department of Language Studies,
Dnipro State University of Internal Affairs,
Dnipro, Ukraine*

COMPUTER CRIME IN THE SPHERE OF INFORMATION TECHNOLOGIES

With the development of technology and society's increasing dependence on digital tools, computer crime has become one of the most pressing issues of our time. Cybercriminals use a variety of methods to achieve their criminal goals, such as identity theft, financial fraud, blackmail, and cyberattacks on government agencies and infrastructure.

Since computer crime has become a serious threat to the global economy and society, states, realizing the need for international coordination, have developed special legal acts to combat it.

The first laws on computer crimes were adopted in the 70s and 80s by almost all industrialized countries. They include the Computer Fraud and Abuse Act of 1984 the USA is the country that suffers the most from computer crimes. But the process of improving the current legislation does not stop today, which is explained by the rapid development of information technology [1, c. 2].

Today, many crimes are committed online. Among the most common are carding, phishing, vishing, online fraud, and illegal content.

Carding is one of the most common forms of online fraud, which involves the illegal use of credit cards to make purchases or withdraw money from accounts. This problem causes both financial institutions and individuals to suffer significant material losses [2].

Carding is one of the forms of fraud that is realized through certain methods. One of them is phishing, which is realized by creating fake websites and spamming messages that look like an official website. The main goal of this method is to force the victim to reveal their personal data related to bank accounts and credit cards.

The next trend of Internet crimes we will consider is vishing, a type of cybercrime in which messages ask you to call a certain number and ask for confidential data of the cardholder during the conversation.

Accordingly, it can be noted that vishing and phishing are not identical concepts. The difference between them is that phishing is the creation of false websites, and vishing is a telephone conversation with the victim. However, both have the same goal, namely, to obtain personal data in order to hack bank cards and misappropriate the victim's funds [3, c. 69].

One of the most dangerous forms of information crime is the dissemination of illegal content, including drug propaganda, pornography, abuse and violence, which causes irreparable damage to the mental health of young people, undermines the moral foundations of society and contributes to the growth of crime.

The most vulnerable groups of the population targeted by online crimes are the elderly and children, as they are often less familiar with technologies and mechanisms for protecting personal information, and are more trusting of strangers online. They often fall victim to phishing, fraudulent schemes, extortion, and cyberbullying.

So, analyzing the above, we can conclude that you can protect yourself and your family from cybercrime in the form of carding, phishing, vishing, distribution of illegal content, etc. It is necessary to:

- firstly, to control all transactions carried out via the Internet bank;
- do not use unfamiliar or questionable websites;
- do not use monotonous and easy passwords. Create complex passwords that combine uppercase and lowercase letters, numbers, and special characters and use them for different accounts;
- install a reliable anti-virus program that will detect and warn of malfunctions at the very beginning of their formation;

- do not open suspicious emails and messages;
- do not talk to strangers on the phone and do not disclose your personal information.

So, by knowing and following these rules, you can ensure your own safety on the Internet. Also, special attention should be paid to children and the elderly, as they tend to trust strangers, and these rules should be explained to them.

References

1. Куліш А. М., Тютюнник В. В. Комп'ютерна злочинність: нормативно-правове регулювання / Сумський державний університет. URL: <https://core.ac.uk/outputs/14060463/?source=oai> (дата звернення: 28.10.2024).

2. Кардинг: як захистити себе від інтернет-шахраїв. URL: <https://bizmag.com.ua/kardynng/> (дата звернення: 28.10.2024).

3. Качинський А. Б., Варичева Д. І., Свириденко С. В. Пріоритети в кіберзлочинній безпеці. *Запобігання новим викликам та загрозам інформаційній безпеці України: правові аспекти* : матеріали наук.-практ. конф. (06 жовт. 2016 р.). Київ, 2016. С. 65–74.

Барган Н. І.,
студент II курсу бакалаврату, ІІЗс-23-3,
факультет суспільних і прикладних наук,
ЗВО «Університет Короля Данила»;
науковий керівник: Іванов О. О.,
доцент кафедри інформаційних технологій,
доктор філософії,
ЗВО «Університет Короля Данила»,
м. Івано-Франківськ, Україна

WEBASSEMBLY ЯК НАСТУПНИЙ ЕТАП РОЗВИТКУ WEB-ТЕХНОЛОГІЙ

WebAssembly (далі WASM) – це низькорівневий байт-код, який може стати цілєю компіляції мов програмування, таких як C та C++, використовуючи

спеціальні компілятори. Для C/C++ такий компілятор – Emscripten. WASM код може бути викликаний за допомогою JavaScript, як окремий модуль, виконуючий свою задачу. У результаті це дає можливість розробляти багатозадачні та потужні вебсайти, наприклад, для роботи з 3d-візуалізацією аудіо- та відеообробки ігри [1].

Код скомпільований в WASM працюватиме швидше ніж код написаний на JavaScript, але через ряд умов його швидкість буде нижче в порівнянні з напряму запущеними програмами. Проте варто зазначити, що протягом останніх декількох років швидкість WASM модулів помітно збільшилась [2].

З модуля WASM не получится використовувати системні сервіси. Це поправимо використовуючи технологію Browsix. Вона імітує Unix kernel прямо в браузері, що дає змогу використовувати системні виклики, файлову систему, та інше [3].

WASM модулі забезпечують безпеку використання. Кожен модуль має свою окрему ділянку в пам'яті, яка може поширюватись лиш з іншими модулями. Ніякого впливу на стан системи клієнти не відбувається. Оскільки WASM активно розвивається, та модулі працюють через безпечний та уже перевірений JavaScript, то проблеми з безпекою мінімальні [4].

Однією із задач які вимагають важких та швидких обчислень є візуалізація графіки. Така задача, як мінімум, потребує вікна для рендеру, а також графічної бібліотеки. Вікном у випадку вебсторінок виступає HTML 5 полотно. У випадку графічних бібліотек не все так однозначно. Фактично використовувати можна будь-яку бібліотеку, але працювати це буде лише в випадку, якщо пристрій користувача підтримує дану бібліотеку. Універсальним вибором буде WebGL, графічна бібліотека для вебзастосунків, розроблена на основі OpenGL [5].

Можливість рендеру картинки в реальному часі дає неймовірний потенціал в дизайні вебсторінок. Наприклад можна на фоні основного насичення сайту рендерити небо з погодою деякого регіону в реальному часі. Завдяки цьому в користувача сайту залишається позитивне враження.

Цікавим питанням стоїть можливість створення високорівневих браузерних ігор на основі технологій WASM та WebGL. Вже сьогодні популярні ігрові двигуни Unreal Engine та Unity в деякій степені підтримують компіляцію проєкту в WASM, але поки немає дійсно хороших проєктів такого роду. Насправді, сьогодні рівень браузерних ігор відстає приблизно на 15–20 років від сьогоднішніх популярних проєктів. Існує низка причин, основними з яких є велика кількість умов та обмежень для створення такого роду проєктів, а також невеликий попит. Оскільки звичайного роду ігри не мають таких обмежень, то і невелика кількість розробницьких команд займається такими проєктами.

Основним потенціалом використання WASM є створення високорівневих онлайн інструментів. Наприклад зараз багато онлайн конверторів працюють на стороні серверу, використовуючи WASM можна надіслати клієнту весь інструментарій для конвертації файлів, отже всю роботу буде виконувати девайс клієнта, цим самим зменшуючи навантаження сервера. Таким чином сьогодні уже створено інструменти для ряду задач, таких як обробка відео, аудіо, картинок і так далі.

Потенціал використання WASM в створенні вебсайтів колосальний. Він може використовуватись в широкому спектрі різноманітних задач та зробити досвід використання сайтів більш інтерактивним, зручним та ефективним. WASM має потенціал підняти вебтехнології на новий рівень.

Список використаних джерел

1. Haas A., Rossberg A., Titzer B., Holman M., Gohman D., Wagner L., Zakai A., JF Bastien. Bringing the Web up to Speed with WebAssembly. 2017. URL: <https://dl.acm.org/doi/pdf/10.1145/3062341.3062363>.

2. Jangda A., Powers B., Berger E., Guha A. Not So Fast: Analyzing the Performance of WebAssembly vs. NativeCode. 2019. URL: <https://www.usenix.org/system/files/atc19-jangda.pdf>

3. Powers B., Vilk J., Berger E. BROWSIX: Bridging the Gap Between Unix and the Browser. 2017. URL: <https://dl.acm.org/doi/pdf/10.1145/3093336.3037727>

4. Lehmann D., Kinder J., Pradel M. Everything Old is New Again: Binary Security of WebAssembly. 2020. URL: <https://www.usenix.org/system/files/sec20-lehmann.pdf>

5. Parisi T. WebGL Up and Running. 2012.

Батіг В. М.,
*студентка I курсу, МПУс-24-1,
факультет суспільних і прикладних наук,
ЗВО «Університет Короля Данила»;
науковий керівник: Луцький Р. П.,
директор Науково-дослідного інституту
імені Академіка Івана Луцького,
доктор юридичних наук, професор,
ЗВО «Університет Короля Данила»,
м. Івано-Франківськ, Україна*

РОЛЬ ДЕРЖАВНИХ СЛУЖБОВЦІВ У ЗАБЕЗПЕЧЕННІ НАЦІОНАЛЬНОЇ БЕЗПЕКИ ТА УПРАВЛІННІ КРИЗОВИМИ СИТУАЦІЯМИ

Сьогодні, у світі, що швидко змінюється, державні службовці відіграють дедалі важливішу роль у забезпеченні національної стабільності та безпеки. В Україні ця роль стала особливо важливою з огляду на війну з країною-агресором, в стані якої зараз знаходиться наша держава.

Безперечно, національна безпека є однією з найважливіших сфер відповідальності державних органів. Ця безпека включає не тільки захист від зовнішніх загроз, але й внутрішню стабільність в країні. Державні службовці, які працюють у сферах національної безпеки, включаючи оборону, військову адміністрацію, охорону кордону та служби зовнішньої розвідки, є першою лінією захисту країни від зовнішніх загроз. Окрім них є також і державні службовці у внутрішніх міністерствах, таких як МНС, МВС, МОЗ, які відіграють не менш важливу роль у запобіганні, виявленні та реагуванні на внутрішні кризи,

забезпечуючи тим самим національну безпеку та те, щоб країна була соціально та політично стабільна в цей період.

Відповідно до ч. 1 ст. 3 Закону України «Про національну безпеку», державна політика у сферах національної безпеки і оборони спрямована на захист: людини і громадянина, їхніх життя і гідності, конституційних прав і свобод, безпечних умов життєдіяльності; суспільства, його демократичних цінностей, добробуту та умов для сталого розвитку; держави, її конституційного ладу, суверенітету, територіальної цілісності та недоторканності; території, навколишнього природного середовища від надзвичайних ситуацій [1]. Тобто державні службовці виступають стабілізуючим фактором, коли національна безпека ставиться під сумнів або кризові ситуації занурюють країну в хаос. Вони мають контекстне розуміння ситуації, мають навички експертного пошуку фактів і беруть участь у процесах прийняття рішень на основі даних, які їм відомі.

Варто зазначити, що роль державних службовців у забезпеченні національної безпеки та врегулюванні кризових ситуацій охоплює широкий спектр питань, включаючи стратегічне планування, управління ресурсами, координацію між державними відомствами та зовнішніми агенціями та налагодження міжнародного співробітництва. Тобто вони реалізують свою основну мету: «служіння інтересам громадян, громадянського суспільства і держави, при цьому місія державної служби як соціального інституту полягає у задоволенні потреб суспільства в ефективному адміністративному державному управлінні» [2, с. 352].

На найвищому рівні державні службовці беруть участь у розробці стратегії національної безпеки на основі оцінки потенційних загроз і можливостей. Вони формують і реалізують політику, яка визначає пріоритети, механізми координації та контролю у сфері національної безпеки. Державні службовці важливі для забезпечення єдиної відповіді на загрози та виклики. Тим часом державні службовці, які працюють на адміністративному рівні, реалізуючи стратегії та політику через повсякденну діяльність. Вони контролюють кордони,

забезпечують правопорядок, сприяють економічній безпеці країни та працюють над запобіганням внутрішнім і зовнішнім загрозам.

Необхідно зазначити, що в умовах війни уповноваженим органам влади слід проводити детальний аудит всіх державних службовців, посадовців та інших осіб, які перебувають на посадах з певним доступом до важливої інформації чи мають значний вплив на суспільство. Саме через інформаційні технології та глобальну мережу «інтернет» проходить великий потік інформації, який не завжди можливо ефективно контролювати [3, с. 544]. Тому однією з важливих сфер, де державні службовці є наріжним каменем національної безпеки, є інформаційна безпека. Їхня місія – моніторинг та контроль інформаційного простору України, запобігання поширенню дезінформації та реагування на кіберзагрози.

Державні службовці мають використовувати свої знання та навички для зміцнення систем управління та корекції у відповідь на зміни та виклики, що виникають в країні. Вони мають забезпечувати національну безпеку та керувати будь-якими кризовими ситуаціями, будь то внутрішні чи зовнішні загрози, з професіоналізмом і самовідданістю. Тому, на моє переконання, варто запровадити навчання державних службовців, щоб ті мали необхідні навички в умовах війни. Тайєр Армо слушно зазначає: «Підвищення кваліфікації державних службовців та організація професійного навчання є важливим елементом в ефективному публічному управлінні в будь-яких умовах, особливо в умовах війни. Тому необхідно активно працювати над оновленням змісту та форми навчання, щоб забезпечити державних службовців необхідними знаннями та навичками для успішного виконання своїх професійних обов'язків, особливо в умовах воєнного стану» [4, с. 77].

Отже, державні службовці відіграють важливу роль у системі національної безпеки у державі. Їхні рішення, дії та контрольна діяльність є ключовими елементами зміцнення стабільності та безпеки на всіх рівнях країни.

Список використаних джерел

1. Про національну безпеку : Закон України від 21.06.2018 р. № 2469-VIII. *Відомості Верховної Ради України.* URL: <https://zakon.rada.gov.ua/laws/show/2469-19#Text>
2. Ковальова Д. В., Часова В. В. Функції державної служби як суб'єкта професійної соціалізації. *In The VI International Scientific and Practical Conference «Modern ways of solving the problems of science in the world»* (February 13–15, 2023, Warsaw, Poland). 2023. С. 351–354.
3. Толкачова І. А. Роль та значення інформації для національної безпеки України. Актуальні проблеми приватного та публічного права : матеріали V Міжнародної науково-практичної конференції присвяченої 94-річчю з дня народження члена-кореспондента НАПрН України, академіка Міжнародної кадрової академії, заслуженого діяча науки України, доктора юридичних наук, професора Процевського О. І. (31 березня 2023 року). Харків, 2023. С. 542–545.
4. Тайєр А. Вплив комунікативних технологій на ефективність публічного управління в Україні у надзвичайних умовах. *Публічне урядування.* 2022. № 4 (32). С. 73–79.

Батіг Х. А.,
студентка I курсу спеціальності «Право»,
Фаховий коледж ЗВО «Університет Короля Данила»;
науковий керівник: Морушко О. В.,
доцент кафедри інформаційних технологій,
кандидат фізико-математичних наук,
ЗВО «Університет Короля Данила»,
м. Івано-Франківськ, Україна

ВПЛИВ СОЦІАЛЬНИХ МЕРЕЖ НА ПСИХОЛОГІЧНИЙ СТАН СУЧАСНОЇ МОЛОДІ

Соціальні мережі – це онлайн-платформи, які дозволяють користувачам створювати профілі, підключатися до спільнот, вступати в діалог та

обмінюватися різноманітним контентом. Вони надають можливість з'єднатися зі старими друзями, зустріти нових, поділитися думками, фотографіями, відео та іншими матеріалами.

Загалом, переваги соціальних мереж полягають у зближенні людей, поширенні ідей та активізації громадської думки, а також надають простір для творчості та самовираження. Ці переваги допомагають нам розширити свої горизонти, знайти нових друзів, співробітників, а також відчутти приналежність до глобальної спільноти. Запровадження соціальних мереж в наше щоденне життя відкриває безліч можливостей для взаємодії та розвитку, роблячи їх невід'ємною частиною сучасного суспільства [1].

У сучасному світі соціальні мережі стали невід'ємною частиною життя підлітків, і вони мають значний вплив на їхню психіку та емоційний стан. Використання соціальних мереж може мати як позитивні, так і негативні наслідки для підлітків. Розуміння цього впливу допоможе нам знаходити шляхи, як уникнути негативних наслідків і сприяти здоровому розвитку підлітків [2].

Психічний стан – психологічна характеристика людини, що відображає її тривалі, статичні душевні переживання [3].

Соціальні мережі можуть мати великий вплив на психіку підлітків. Вони створюють можливості для спілкування, знайомств і обміну інформацією. Однак, часте використання соціальних мереж може призвести до негативних наслідків, таких як залежність, порушення самооцінки та емоційний стрес.

Для того, щоб допомогти підліткам уникати цих негативних наслідків, важливо розуміти, як саме соціальні мережі впливають на їхню психіку. Для деяких підлітків, соціальні мережі можуть стати місцем, де вони шукають підтримку та визнання. Однак, вони також можуть стати причиною стресу, коли підлітки порівнюють себе з іншими, відчувають недостатність або стикаються з кібербулінгом [2].

Залежність від соціальних мереж – це сучасне явище, що характеризується надмірним, неконтрольованим прагненням до постійного використання платформ соціальних медіа, що негативно позначається на повсякденному житті,

психічному здоров'ї та соціальних взаєминах індивіда. Цей тип залежності включає в себе потребу регулярно оновлювати свій статус, переглядати новини та взаємодіяти з контентом інших користувачів [4].

Для підлітків важливо мати підтримку та наставництво з боку дорослих, які допоможуть їм уникнути негативних наслідків соціальних мереж. Важливо навчити підлітків розрізняти реальний світ від віртуального, розвивати критичне мислення та вміння керувати своїми емоціями. Крім того, важливо створити здорове середовище, де підлітки будуть відчувати підтримку та безпеку і де вони зможуть ділитися своїми думками та почуттями без страху відвертості.

Щоб уникнути негативних наслідків, важливо навчити підлітків критичному мисленню та медійній грамотності [2]. Критичне мислення – це здатність ставити нові запитання, випрацювати різноманітні аргументи, приймати незалежні та продумані рішення. Саме воно допомагає людині відстоювати власну думку, виражати свої погляди та чітко робити вибір, уникаючи сучасних маніпуляцій, які оточують нас повсюди чи то в магазині, чи на роботі, чи навіть у політиці. Розвиток критичного мислення у підлітковому віці є важливим етапом становлення особистості, адже тоді вона пізнає світ через самоаналіз, самопізнання та самовдосконалення. Така людина шукає зв'язки між предметами, постійно розвивається та самовдосконалюється, може аргументувати свою думку, відокремлювати конструктив від популізму, розширює кругозір, толерантна до думок інших людей, має гнучке мислення, може протистояти інформаційному тиску [5].

Медійна грамотність також є важливою для підлітків у сучасному світі. Це навичка розуміння та використання різних медійних форматів, зокрема соціальних мереж. Медійна грамотність дозволяє підліткам критично оцінювати контент, який вони споживають, розуміти його вплив на їхню психіку та здоров'я. Вона також надає навички етичного поведіння в онлайн-середовищі, допомагає розрізняти рекламу від незалежного контенту, а також розуміти, які дані можуть бути зібрані та використані третіми сторонами.

Навчання критичному мисленню та медійній грамотності є важливою складовою виховання підлітків у цифрову епоху. Ці навички допоможуть їм уникати негативних впливів соціальних мереж та захистити свою психіку від можливих шкідливих наслідків. Розуміння, аналіз та критична оцінка інформації з соціальних мереж стануть надійними інструментами для підлітків у справжньому світі, де вони зможуть зробити свідомі та обґрунтовані рішення засобами критичного мислення та медійної грамотності [5].

Підсумовуючи вище викладене, можна стверджувати, що соціальні мережі мають комплексний вплив на психологічний стан сучасної молоді, створюючи як можливості, так і ризики. З одного боку, соцмережі сприяють самовираженню, надають підтримку в кризові моменти та допомагають підтримувати зв'язки на відстані. З іншого боку, вони часто формують нереалістичні стандарти, викликають почуття соціальної ізоляції та сприяють розвитку тривожності й депресії через постійне порівняння з іншими та залежність від віртуальних взаємодій.

Для мінімізації негативних наслідків важливо навчати молодь усвідомленого користування соцмережами, обмежувати час перебування онлайн і розвивати навички «цифрової гігієни». Важливим є також залучення психологів і освітніх установ до роботи з молоддю, щоб підтримати їхнє психічне здоров'я та допомогти знайти баланс між віртуальним і реальним життям.

Дотримуючись цих принципів, можна знизити негативний вплив соціальних мереж на молодь та сприяти їхньому здоровому особистісному розвитку.

Список використаних джерел

1. Вальковський Б. InProject. Як соціальні мережі впливають на суспільство і бізнес: переваги, недоліки та майбутні перспективи. URL: <http://surl.li/apjjwz>.

2. Psychologist. Вплив соціальних мереж на підлітків – як допомогти їм уникати негативних наслідків. URL: <https://psychologist.com.ua/vpliv-sotsialnix-merezh-na-pidlitkiv-yak-dopomogti-im-unikati-negativnix-naslidkiv/>

3. Психічні стани особистості / ВТНУ. URL: <http://surl.li/cfmlit>.

4. Залежність від соціальних мереж / Наркологічний центр «Статус». URL: <https://www.centri-status.com.ua/services/zalezhnist-vid-socialnih-merezh/>

5. Терно С. О. Методика розвитку критичного мислення школярів у процесі навчання історії : посібник для вчителя. Запоріжжя : Запорізький національний університет, 2012. 70 с.

*Бембенюк А. Р.,
студентка III курсу, ФБСС-77-3,
відділення фінансів та інформаційних технологій,
Івано-Франківський фаховий коледж технологій та бізнесу;
науковий керівник: Бурачок О. І.,
Івано-Франківський фаховий коледж технологій та бізнесу,
м. Івано-Франківськ, Україна*

СТРАХОВИЙ РИНОК В УМОВАХ ВІЙНИ

Дослідження функціонування страхового ринку країни обумовлено його роллю в забезпеченні стабільного функціонування суб'єктів господарювання через надання страхового захисту. Значну роль відіграє страхування й в процесі захисту майнових та особистих інтересів громадян країни.

Доведено, що початок російської агресії став серйозним випробуванням як для сучасної України так і страхового ринку. Висвітлено, що під час початку повномасштабного вторгнення російської федерації в Україну, страхові компанії стикнулися з рядом проблем, серед яких особливу увагу здобули питання переміщення персоналу та організації роботи віддалено, розірвання договорів або відтермінування платежів [1].

У нинішніх умовах розраховувати на значний розвиток страхового ринку, мабуть, не варто.

Однак деякі позитивні зміни все ж відбудуться в майбутньому.

Найперше зростатиме частка ОСЦПВ. Цьому сприятиме нове законодавство, яке передбачає збільшення страхових сум, скасування зносу та впровадження обов'язкового врегулювання страхових випадків. Нововведення призведуть як до підвищення тарифів, так і до зростання виплат постраждалим [2].

З часом зростає ризик втрати водних ресурсів. Найперш через збільшення попиту на перевезення своїх транспортних засобів зі страхуванням військових ризиків. Розподіл електронної сфери, відстань пошуку несправностей.

Кількість страховиків продовжить скорочуватися, але їхня платоспроможність значно зросте. Зараз скарги споживачів є рідкістю для більшості страховиків, і після того, як неплатоспроможні страховики залишають ринок, вони, як правило, більше вказують на рівень (відсутність) обізнаності споживачів про страхування, ніж на проблеми конкретного страховика.

Діяльність суб'єктів ринкових відносин, що спрямована на оптимізацію методів реалізації поставлених завдань визначає позитивний перспективний результат галузі, адже ліквідує існуючі прогалини в механізмі взаємодії і упереджує нові. Наявні проблеми страхового ринку мають безпосередній зв'язок з державною кредитною і фінансовою політикою, соціальним, економічним і юридичним становищем в державі, а також реалізацією економічних реформ. Суттєвим фактором виступає загальнодержавна орієнтація на Європейську і Євроатлантичну спільноти в усіх сферах людського буття, перейняття й використання досвіду інших держав [3].

У той же час продажі окремих видів страхування в перші тижні війни, навпаки, характеризуються зростанням. Насамперед, йдеться про туристичне страхування (яке у разі потреби давало б змогу скористатися медичною допомогою за кордоном) та міжнародну систему автострахування «Зелена карта», яка є наслідком масової еміграції людей за кордон. Навіть незважаючи на те, що Національний банк України ще 28 лютого 2022 року повідомив про можливість перетину кордону без полісу «Зелена карта» у прикордонних містах було майже неможливо придати такий поліс, з огляду на те, що у страхових

компаній закінчувалися відповідні бланки. Наразі кількість від'їжджаючих закордон громадян скоротилася, а тому, відповідно, і продажі за такими видами страхування повертаються до звичних рівнів [4].

Наразі стан справ виглядає таким чином, що у ринку страхування навряд є підстави дивитися у найближче майбутнє із оптимізмом. Слід визнати, що страхування не є однією із ключових галузей економіки. Страхування скоріше можна розглядати як «розкіш», додатковий інструмент, який дозволяє мінімізувати ризики.

Тому страхування є сферою підтримки, якій держава приділяє особливу увагу та впроваджує заходи для підтримки галузі, наприклад, шляхом зменшення податкового навантаження чи перегляду нормативних вимог.

Список використаних джерел

1. Марина А., Пеценко М. Страховий ринок України в умовах війни. *Цифрова економіка та економічна безпека*. 2023. № 5 (05). С. 44–51. URL: <https://doi.org/10.32782/dees.5-7>

2. Житар М. Тенденції розвитку страхового ринку України в умовах воєнного стану. *Економіка та суспільство*. 2024. № 61. URL: <https://doi.org/10.32782/2524-0072/2024-61-24>

3. Руда О. Л. Розвиток страхового ринку в Україні. *Ефективна економіка*. 2020. № 2. URL: <http://www.economy.nayka.com.ua/?op=1&z=7634>

4. Сосновська О. О., Сіренька І. І. Тенденції інноваційного розвитку страхових компаній в Україні. *Європейський науковий журнал економічних та фінансових інновацій*. 2021. Т. 2. № 8. С. 20–30. DOI: <https://doi.org/10.32750/2021-0202>

*Бендус А. І.,
студентка I курсу бакалаврату, Мнс-2024,
факультет суспільних і прикладних наук,
ЗВО «Університет Короля Данила»;
науковий керівник: Розумович Н. Ф.,
доцент кафедри управління та адміністрування,
кандидат економічних наук,
ЗВО «Університет Короля Данила»,
м. Івано-Франківськ, Україна*

ЦИФРОВІЗАЦІЯ ВИРОБНИЦТВА: ОСНОВНІ АСПЕКТИ

У сучасному світі бізнесу, де конкуренція постійно зростає, цифровізація виробництва відіграє ключову роль у забезпеченні ефективності та інноваційності.

Цифровізація – це використання цифрових технологій для зміни існуючої бізнес-моделі за допомогою технологій, що безперервно розвиваються, та забезпечення нових можливостей для отримання прибутку та створення вартості. Це процес, який передбачає впровадження цифрових технологій у всі аспекти виробничої діяльності, що відкриває нові можливості для підвищення ефективності, зниження витрат та покращення якості продукції.

Основні аспекти цифровізації виробництва включають [3]:

- автоматизацію процесів: використання роботизованих систем та програмного забезпечення для автоматизації рутинних та повторюваних завдань. Це не тільки знижує витрати на робочу силу, але й зменшує ймовірність помилок, підвищуючи загальну продуктивність;
- використання розумних систем управління: розумні системи управління включають в себе інтегровані платформи, які забезпечують централізований контроль над виробничими процесами, а це відповідно дозволяє керівникам швидко реагувати на зміни у виробництві та оптимізувати робочі процеси;
- інтеграцію даних у реальному часі: цифровізація дозволяє збирати та аналізувати великі обсяги даних у реальному часі, тому керівництво може

приймати обґрунтовані рішення, базуючись на актуальній інформації про стан виробництва, запаси, якість продукції та інші критичні показники;

- застосування штучного інтелекту та машинного навчання: штучний інтелект та машинне навчання відкривають нові можливості для оптимізації виробничих процесів; вони можуть прогнозувати потреби у виробництві, оптимізувати логістику, а також підвищувати якість продукції за допомогою передових алгоритмів аналізу даних.

У сфері послуг цифрові технології дозволяють здійснювати діяльність з будь-якого куточка світу, проводити відеоконференції, купувати продукти та різні побутові товари через мережу «Інтернет». Цифровізація може сприяти вирішенню соціальних проблем, полегшивши доступ до основних послуг у сфері охорони здоров'я (електронна система охорони здоров'я) та освіти (дистанційне навчання), наданню фінансових послуг, прозорості та ефективності діяльності уряду (електронний уряд: система електронних регламентів та реєстрацій).

Цифровізація виробництва пропонує безліч переваг, які можуть кардинально змінити бізнес [4]:

- 1) підвищення продуктивності, тобто цифрові технології дозволяють оптимізувати виробничі процеси, знижуючи час та витрати;
- 2) покращення якості продукції, адже точність та контроль, які забезпечуються цифровими системами, сприяють підвищенню якості продукції;
- 3) гнучкість та адаптивність, адже саме цифровізація дозволяє швидко адаптуватися до змін на ринку та потреб споживачів;
- 4) покращення управління даними через інтеграцію та аналіз великих обсягів даних, які допомагають приймати обґрунтовані управлінські рішення.

Попри ряд позитивів, які породжує цифровізація, їй притаманний ряд викликів, до яких може бути не готове і суспільство, і бізнес. Прогресивна автоматизація та використання робототехніки матиме наслідком порушення ринку праці, що характеризуватиметься безробіттям та нерівністю доходів. Через відсутність довіри до цифрових технологій, доступу до них та навичок до їх

використання може збільшитися цифровий «розрив». Серед інших викликів – проблема безпеки та порушення конфіденційності, поглиблення соціальної відчуженості, стирання етичних меж (неможливість контролювати у майбутньому штучний інтелект), зниження культурного розвитку.

Для подолання викликів у сфері цифровізації та посилення сильних сторін на міжнародному та національному рівнях доцільно врахувати наступні аспекти.

1. Сприяти формуванню цифрової сумісності між країнами світу через створення набору глобальних правил з огляду на економічні, політичні та культурні відмінності країн.

2. Нівелювання цифрового «розриву» у спосіб посилення цифрового розвитку для всіх. Світові лідери повинні подолати цифровий розрив між країнами, що розвиваються, та розвинутими країнами, а також між різними соціальними та расовими групами в будь-якій країні.

3. Створення надійних технологій для всіх. Цифрові технології мають охоплювати більше людей, знизити витрати та зменшити неефективність, особливо для малого та середнього бізнесу. Цифрові технології мають надійно впроваджуватися для всіх учасників, включаючи посилений захист конфіденційності даних, кращі системи онлайн-суперечок та алгоритми.

4. Створення міжнародної платформи, що матиме ціллю сприяння вирішенню негативних впливів цифрових технологій та подоланню викликів у сфері безпеки та порушенні конфіденційності.

5. Підвищення рівня статистичних систем для адекватного та безперервного відстеження процесів впровадження цифрових технологій та їх соціально-економічних наслідків у динаміці.

6. Створення фонду підтримки, кошти якого мають спрямовуватися на розбудову цифрової інфраструктури та поширення технічної освіти у менш розвинутих країнах світу.

Отже, дослідивши цифровізацію виробництва, слід відмітити, що цифрові технології сьогодні є доволі розповсюдженими, бракує досліджень стосовно їх «безпечності». Загроза полягає в можливому зломі цифрових систем з

несанкціонованим доступом до персональних даних. Кількість особистих даних, зібраних датчиками Internet of Things, зростає і це викликає побоювання втручання у приватне життя. Головним питанням є відсутність повної згоди на збір та обробку персональних даних, а також які саме дані повинні збиратися та як вони мають аналізуватися. Це несе ризик втрати конфіденційності.

Список використаних джерел

1. Корцеллі-Олейнічак Є., Казьмір Л. Цифровізація промислових систем: концептуальна сутність та ключові чинники. URL: https://re.gov.ua/re202104/re202104_057_Korcelli-OlejniczakEK,KazmirLP.pdf

2. Прокопчук М. Б. Цифрові трансформації в економіці: світовий досвід та можливості для України. URL: <https://conf.ztu.edu.ua/wp-content/uploads/2001/347.pdf>

3. Цифровізація економіки України: трансформаційний потенціал ; ред. В. П. Вишневський, С. І. Князев. Київ : Академперіодика, 2020. 188 с.

4. Цифровізація виробництва: ключ до майбутнього ефективного бізнесу. URL: <https://t1.ua/special/80539-tsyfrovizatsiya-vyrobnytstva-klyuch-do-maybutnoho-efektyvnoho-biznesu.html>

Бєляєв В. І.,
студент II курсу бакалаврату, ФЕМП 2-15,
факультет економіки, менеджменту та психології,
ЗВО «Державний торговельно-економічний університет»;
науковий керівник: Міщук М. С.,
доцент кафедри правового забезпечення безпеки бізнесу,
кандидат юридичних наук, доцент,
Заслужений юрист України,
ЗВО «Державний торговельно-економічний університет»,
м. Київ, Україна

ОПТИМІЗАЦІЯ СУЧАСНОГО ЕТИКЕТУ ТА РЕВОЛЮЦІЙНІСТЬ МОВИ ПРЕЗИДЕНТА УКРАЇНИ В. ЗЕЛЕНСЬКОГО В КОНТЕКСТІ РОСІЙСЬКОЇ АГРЕСІЇ ПРОТИ УКРАЇНИ

У відносинах з колегами, керівниками, лідерами різного рівня стало поширенішим спілкування «на ти», відносини з офіційних і формальних все більше перетворюються на особисті й дружні. Усталені форми комунікації витісняються простими й безпосередніми, а конфлікти нейтралізуються за допомогою поваги до особистих кордонів замість уникання провокації. Це прояв суттєвої відмінності сучасності від попередніх етапів розвитку людства.

Поставши перед технологічним прогресом і соціальними зрушеннями, які після тисячоліть розшарування суспільства принесли усвідомлення важливості загальнолюдської рівності, ми чи не вперше визначили, що статус – це різниця не в гідності, правах і свободах, а лише в ролі, повноваженнях і обов'язках. Зараз кожен громадянин розуміє, що його керівник, наставник, політичні діячі, олігархи, навіть голови держав – такі ж люди – суб'єктивні, не досконалі. Згідно з цим розумінням, комунікація стає ближчою до рівної – так само як права.

Для розуміння причин спрощення етикету важливо визнати, що історично, мета етикету – забезпечення ефективних і мирних відносин – досягалась, зокрема, шляхом обережного ставлення до тих, хто мав силу й владу над становищем особи. З прагматичної точки зору, та згідно з теорією психологічного егоїзму, людина почасти була зацікавлена у дотриманні норм

етикету суто задля збереження власного благополуччя й безпеки – з тих же причин, що могла вдаватися до лестощів. Натомість, з розвитком лібералізму і рівності, відносини стали більш справжніми, а з етикету почало виключатись задоволення примх.

Так, коли мали місце конфлікти, розв'язати їх уникнувши агресії могли лише дуже освічені, грамотні, і красномовні. Тепер же, коли люди й уряди почуваються безпечніше, чесне висловлення негативних сантиментів може сприйматися об'єктивно, а не як претензія, і дійти згоди можна, прямо зіставивши щирі думки.

Що стосується добрих почуттів у міжособистісних стосунках – захоплення, вдячності, любові, то тепер шаблонні фрази ввічливості рідше вважаються обов'язковими; і тому формулювання поваги, пошани, вдячності висловлюються добровільно, власними словами, і набагато більше цінуються.

Норми щодо одягу та поведінки у даному контексті можна розглядати так, що дотримання дрес-коду і обмежена жестикуляція вважаються покірними, як і стримані слова, а вольність вбрання і самовираження – як новітній стандарт.

Зрушення в бік безпосередності схоже на відкат в історії, повернення до примітивних відносин, проте не є таким, оскільки відсутній примат сили. Етикет не зникає як такий, а адаптується до сучасних умов, його значення розширюється і диверсифікується, вводяться нові терміни, наприклад, «нетикет» (від англ. Net – мережа) і формуються нові норми, пов'язані з безпрецедентними обставинами.

Наслідки зрушень в етикеті в галузях корпоративної комунікації та соціології є перспективним напрямком майбутніх досліджень. А вже зараз актуальний прояв даних зрушень у сфері політики, державного управління й міжнародних відносин – особливо з огляду на активізацію міжнародної співпраці в контексті боротьби з російською агресією проти України.

Хоча дипломатія вважається консервативною в питаннях етикету, сьогоднішні події підтримують описані зміни етикету і в ній, оскільки в союзі країни мають менше причин бути обережними одне з одним і більше причин

чітко й чесно описувати свої потреби й проблеми, а країни, які опинились у стані конфлікту – все одно вже не можуть зберігати гарні відносини.

Яскравим та вагомим для світової історії прикладом зміни стилю комунікації є мова Президента України Володимира Зеленського та його уряду.

За свідченнями экс-міністра закордонних справ України Дмитра Кулеби, з лютого 2022 р. дипломатична команда президента Володимира Зеленського працює винятково у ризиковому, зухвалому, але продуманому режимі. «Ми забули слово “неможливо” й різко змінили правила дипломатичної гри. На війні немає часу для беззмістовних розмов і паркетних зустрічей. Коли гинуть люди, всі рішення необхідні “на вчора”. Тому ми звели до мінімуму протокольність. Де не спрацьовує тиха дипломатія, у хід йде жорстка публічна комунікація» [1].

У порівнянні з попередніми президентами України, у мові Володимира Зеленського спостерігаються відмінності, подані нижче.

1. Прозорість і конкретика. Він частіше розмежовує зони відповідальності, чітко називаючи, яку діяльність провадить особисто, яку делегує і кому, згадує конкретні заходи, а не абстрактну діяльність. Він також оголошує деталі про антикорупційні провадження, які могли б бути приховані як такі, що підривають довіру до влади, і досягає протилежного – більшої довіри, кидаючи виклик корупціонерам і протиставляючи їм свій уряд.

2. Простота і доступність. Зеленський використовує розмовну мову, що робить його спілкування зрозумілим для широкої аудиторії. Усі попередні президенти звертались до народу в більш формальному і дипломатичному стилі. Зеленський використовує дуже багато дієслів, що надає динаміки його мові.

3. Образність і дотепність. Як колишній актор і комік, Зеленський активно використовує доречні приклади до ситуацій, влучні порівняння війни з національними катастрофами минулого, іронію та сатиру на адресу, тих, хто підтримує конфлікт своїми діями чи бездіяльністю [2]. Він вживає метафору світла й темряви, нагадуючи про моральний контраст війни і атаки на цивільну інфраструктуру, вдягає футболку з написом «make russia small again» («зробімо росію знов маленькою»), засуджуючи імперіалізм, що тривав сторіччями [3].

4. Мультимедійність. Зеленський часто звертається до громадян через соціальні мережі. Щовечора з початку повномасштабної війни він записує відеозвернення, яке публікує в офіційному Телеграм-каналі, демонструючи непохитну дисципліну, проводить пресконференцію просто на станції метро під час повітряної тривоги, виступає в школах, відвідує прифронтові позиції та укриття, підтримуючи громадян і військових особистою присутністю.

5. Фокус на емоційний зв'язок. Зеленський часто апелює до емоцій, використовуючи прямі заклики до дії, емпатію, співчуття, підбадьорювання. Найбільш широко вживане слово президента – прикметник «наш», у топі слів для української аудиторії: «окупант», «день», «життя», «підтримка» [4].

Зелені футболки, які вдягає Зеленський – це знак поваги та вірності тим, кого він представляє, нагадування, яке робить сюрреалістичне реальним [5].

У порівнянні, представники інших держав через суворе дотримання етикету часто сприймаються українцями як занадто толерантні до осіб, які прямо чи опосередковано чинять протилежне толерантності – воєнні злочини. До прикладу, рукостискання генерального секретаря ООН та президента країни-агресора викликало хвилю обурення і відповідний візит засудило МЗС України.

Отже, в умовах сучасного світу людство змінює значення поняття «етикет», норми поведінки схиляються до особистої свободи, щирості й безпосередності. У цьому контексті, Президент України Володимир Зеленський є активним реформатором державних внутрішніх та публічних комунікацій. В умовах війни, насамперед, важливе значення має всебічна чесність політичних лідерів.

Список використаних джерел

1. Кулеба Д. Сила росії – нафтодолари. України – правда та хист. Як Україна перевинайшла дипломатію. *Forbes.ua*. URL: <https://forbes.ua/war-in-ukraine/yak-ukraina-perevinayshla-diplomatiyu-rozpovidae-ministr-zakordonnikh-sprav-dmitro-kuleba-21082023-15523>

2. Paul Adams. Shame on you: How President Zelensky uses speeches to get what he needs. *BBC*. URL: <https://www.bbc.com/news/world-europe-60855280>

3. Kabachynsky I. Make russia small again: The Message Behind Zelensky's T-Shirt. *UNITED24 Media*. URL: <https://united24media.com/war-in-ukraine/make-russia-small-again-the-message-behind-zelenskys-t-shirt-3269>

4. Давиденко Б., Надельнюк О. Сила слова. Як промови Зеленського вплинули на Україну та світ. *Forbes.ua*. URL: <https://forbes.ua/war-in-ukraine/sila-slova-zelenskiy-vistupav-z-pochatku-viyini-ponad-560-raziv-yak-yogo-promovi-vplinuli-ukrainu-ta-svit-24022023-11965>

5. Vanessa Friedman. The Man in the Olive Green Tee. *The New York Times*. URL: <https://www.nytimes.com/2022/03/21/style/volodymyr-zelensky-t-shirt.html>

Білан Ю. І.,
студентка IV курсу
спеціальності «Інженерія програмного забезпечення»,
факультет суспільних і прикладних наук,
ЗВО «Університет Короля Данила»;
науковий керівник: Володимир І. М.,
викладач кафедри інформаційних технологій,
ЗВО «Університет Короля Данила»,
м. Івано-Франківськ, Україна

МОДЕЛЮВАННЯ ТА ОПТИМІЗАЦІЯ ТЕРМОЕЛЕКТРИЧНИХ ПЕРЕТВОРЮВАЧІВ ЕНЕРГІЇ ЗА ДОПОМОГОЮ МАШИННОГО НАВЧАННЯ ТА ВЕЛИКИХ ДАНИХ

Одним із найважливіших напрямків сучасних наукових досліджень є розробка енергозберігаючих технологій та відновлюваних джерел енергії. Особливу увагу приділяють прямому перетворенню теплової енергії в електричну, оскільки такі системи вважаються дуже надійними та здатні працювати десятки років без перерви.

Термоелектронний перетворювач – це пристрій, який перетворює теплову енергію в електричну. Він складається з гарячого електрода, який випромінює електрони через потенційний бар'єр до холоднішого електрода, що генерує

електричну енергію. Пари цезію використовуються для оптимізації робочих характеристик електрода і подачі іонів, які нейтралізують просторовий заряд, через поверхневу іонізацію або іонізацію в плазмі під дією електричних ударів [1].

Ефективність термоелектричних перетворювачів енергії залежить від показника термоелектричної добротності (ZT). Для сучасних матеріалів ZT становить приблизно 0,5–1,0, але підвищення цього показника до 1,5–2,0 дозволить значно розширити застосування таких технологій. Проблемою є те, що поліпшення одного параметра (наприклад, електропровідності) може негативно впливати на інші (теплопровідність або коефіцієнт Зеебека) [3].

Інформаційні технології та машинне навчання відіграють ключову роль у цьому процесі. Вони дозволяють ефективно обробляти великі масиви даних і виявляти найкращі матеріали та структури для термоелектричних перетворювачів. Завдяки їм можна розробляти інноваційні рішення, які покращують баланс властивостей матеріалів, роблячи ці технології більш продуктивними та надійними.

Моделювання та оптимізація термоелектричних перетворювачів за допомогою машинного навчання та великих даних є сучасним підходом для підвищення ефективності таких систем. Спочатку потрібно зібрати великий набір даних про властивості матеріалів, які використовуються в термоелектричних пристроях. Ці дані повинні включати параметри, як-от: коефіцієнт Зеебека, електропровідність та теплопровідність. Такі дані можна отримати з наукових публікацій або експериментів [4].

Після збору даних їх потрібно підготувати для аналізу: очистити від зайвого, заповнити пропущені значення та підготувати для обробки моделями машинного навчання. Якщо дані різного типу (наприклад, числа або категорії), необхідно їх правильно закодувати для подальшого аналізу.

Далі вибираємо модель машинного навчання. Для прогнозування ефективності матеріалів можна використовувати різні моделі, наприклад, лінійну регресію або більш складні моделі, як-от: Random Forest або нейронні

мережі, які можуть знайти складні зв'язки між властивостями матеріалів. Після навчання моделі на одній частині даних (тренувальній вибірці) її точність перевіряється на іншій частині (тестовій вибірці) [2].

Коли модель вже добре працює, можна перейти до оптимізації – це процес пошуку найкращих параметрів матеріалу для досягнення максимальної ефективності (максимального ZT). Для цього використовуються спеціальні алгоритми, наприклад, генетичні або метод градієнтного спуску, які знаходять оптимальні комбінації характеристик матеріалів.

Отриману модель можна використовувати не лише для аналізу існуючих матеріалів, а й для прогнозування властивостей нових матеріалів. Це дозволить значно пришвидшити пошук ефективних рішень для термоелектричних перетворювачів і зробить їх застосування в енергетиці ще більш перспективним.

Машинне навчання та робота з великими даними допомагають вирішити складні завдання оптимізації матеріалів, що робить технології термоелектричних перетворювачів більш ефективними та надійними для використання в промисловості.

Список використаних джерел

1. Термоелектронний перетворювач. *Wikipedia*. URL: <http://surl.li/mhkixx>
2. Новацкая. Нормативно-правові правові основи регулювання виробництва та експлуатації термоелектричних перетворювачів. 2020. URL: <http://surl.li/ijmwlk>
3. Перетворювачі виду енергії сигналу. URL: https://moodle.znu.edu.ua/pluginfile.php/1160606/mod_resource/content/1/%D0%9B%D0%B5%D0%BA%D1%86%D1%96%D1%8F%202.pdf
4. Дослідження застосування термоелектричних перетворювачів на основі тугоплавких безкисневих сполук для вимірювання температури агресивних середовищ. URL: https://www.researchgate.net/publication/320348456_ZASTOSUVANNA_TERMOELEKTRICNIH_PERETVORUVACIV_NA_OSNIVI_TUGOPLAVKIH_BEZKIS

***Білінкевич Н. М.,**
студентка II курсу бакалаврату,
Інститут права,
ЗВО «Львівський державний університет внутрішніх справ»;
науковий курівник: Бутинська Р. Я.,
доцент кафедри господарсько-правових дисциплін,
кандидат юридичних наук,
ЗВО «Львівський державний університет внутрішніх справ»,
м. Львів, Україна*

ВПЛИВ ЖІНОК НА ЛІДЕРСТВО ТА УПРАВЛІННЯ В ТРУДОВИХ ВІДНОСИНАХ НА КЕРІВНИХ ПОСАДАХ

Сучасний світ швидко змінюється, і одна з найяскравіших змін – це зростаюча роль жінок у сфері лідерства та управління. Жінки на керівних посадах приносять із собою нові підходи до управління, які ґрунтуються на емпатії, довірі та інклюзивності. Вплив жінок на трудові відносини сьогодні не лише викликає інтерес, але й переосмислює самі основи ефективного лідерства, надихаючи нові підходи та стиль керівництва, які відповідають вимогам сучасності.

Актуальність питання гендерної рівності в управлінні сьогодні обумовлена швидкими змінами у суспільстві та бізнес-середовищі, де все більше визнається цінність різноманітності та інклюзивності. Гендерна рівність в управлінні – це не просто соціальна необхідність, але й важливий фактор підвищення ефективності організацій та їхньої конкурентоспроможності. Дослідження підтверджують, що команди з гендерно збалансованим складом приймають більш різносторонні та зважені рішення, мають кращі показники продуктивності й інноваційності. Крім того, рівні можливості для жінок і чоловіків на керівних посадах сприяють створенню справедливішого середовища, де кожен має шанс

реалізувати свій потенціал. Це, у свою чергу, підвищує мотивацію співробітників, знижує рівень плинності кадрів і формує позитивний імідж компанії. На рівні суспільства просування гендерної рівності в управлінні є важливим кроком до загальної соціальної рівноправності. Це питання тісно пов'язане з реалізацією прав людини та забезпеченням рівних можливостей для всіх, незалежно від статі. У міру того як суспільство рухається до більшої відкритості та різноманітності, гендерна рівність в управлінні залишається одним із ключових аспектів, які визначають прогресивний розвиток як бізнесу, так і суспільства загалом. Конституція України закріплює принцип рівності прав жінок і чоловіків у всіх сферах суспільного життя, зокрема у сфері праці та управління. Це положення не тільки підкреслює фундаментальну роль гендерної рівності, але й забезпечує правову основу для боротьби з дискримінацією за ознакою статі та для створення рівних умов реалізації професійного та особистісного потенціалу. Гарантія рівних прав у праці та управлінні, закріплена в Конституції, сприяє формуванню інклюзивного суспільства, де цінується різноманітність підходів і забезпечується участь усіх громадян у суспільному розвитку, незалежно від статі. Це, у свою чергу, посилює загальну економічну стабільність, підвищує продуктивність та сприяє більш справедливому і демократичному управлінню як на рівні окремих організацій, так і в державі загалом. Стаття 2-1 Кодексу законів про працю України визначає принцип недискримінації в сфері трудових відносин, включаючи заборону дискримінації за ознакою статі. Це положення зобов'язує роботодавців забезпечувати рівні умови для всіх працівників у питаннях прийняття на роботу, оплати праці, можливостей для кар'єрного зростання, а також умов праці та звільнення. Згідно зі статтею, будь-які форми прямої чи непрямой дискримінації за ознакою статі заборонені. Це означає, що працівники не можуть зазнавати обмежень чи отримувати необґрунтовані переваги через свою стать, особливо щодо доступу до рівнозначних посад, професійної підготовки та умов праці. Встановлення цього принципу є частиною зобов'язань України щодо міжнародних стандартів з прав людини та захисту трудових прав, а також є інструментом забезпечення

рівності на робочому місці. Таким чином, Кодекс законів про працю України сприяє створенню справедливих умов для зайнятості та розвитку працівників, забезпечуючи реалізацію принципів гендерної рівності, закріплених в Конституції України, та сприяючи формуванню соціально відповідального середовища праці.

Закон України «Про забезпечення рівних прав та можливостей жінок і чоловіків» проголошує гендерну рівність в професійній сфері як одну з ключових засад. Це означає, що жінки та чоловіки мають однакові права і можливості у доступі до роботи, навчання та підвищення кваліфікації. Важливо, щоб усі, незалежно від статі, мали рівний шанс на кар'єрне зростання. Дискримінація за статевою ознакою у всіх формах (від найму до умов праці) заборонена. Цей закон є потужним інструментом для боротьби з упередженнями та стереотипами, що досі можуть заважати жінкам реалізувати свій потенціал у професійному житті. Роботодавці зобов'язані створювати умови, які враховують потреби як жінок, так і чоловіків. Це передбачає не лише комфортні умови праці, а й гнучкі графіки, які допомагають поєднувати кар'єру та особисте життя. Жіночий стиль лідерства, який характеризується демократичним підходом, орієнтованістю на командну роботу, соціальною підтримкою та емпатією, відіграє ключову роль у формуванні сучасної корпоративної культури (демократичний підхід, орієнтованість на командну роботу, соціальна підтримка та емпатія, вплив на корпоративну культуру, підтримка інклюзивності та соціальної відповідальності). Жінки-лідери часто схильні до залучення своїх команд до процесу прийняття рішень. Це не лише підвищує рівень залученості працівників, але й сприяє більшій відкритості в комунікаціях. Демократичний стиль управління створює атмосферу довіри та взаємоповаги, що веде до кращого розуміння цілей організації та більшої відповідальності працівників. Командна робота є невід'ємною складовою жіночого стилю керівництва. Лідери, які цінують співпрацю, сприяють створенню крос-функціональних команд, де кожен член має можливість висловлювати свою думку та вносити вклад у спільний результат. Це дозволяє розвивати творчість та інноваційність, а також

покращує стосунки між працівниками. Соціальна підтримка та емпатія є основою жіночого стилю лідерства. Жінки-лідери часто виявляють більшу чутливість до потреб і переживань своїх колег, що сприяє формуванню більш сприятливого робочого середовища. Вони можуть виявляти підтримку в особистих та професійних питаннях, що, в свою чергу, підвищує моральний дух та лояльність працівників. Таким чином, жіночий стиль лідерства не лише змінює підходи до управління, а й суттєво впливає на формування позитивної корпоративної культури, що сприяє розвитку інклюзивного та соціально відповідального середовища.

У сучасному світі жінки стикаються з численними перешкодами, що ускладнюють їх доступ до керівних позицій. Основними бар'єрами є суспільні та соціальні стереотипи, проблеми поєднання кар'єри з сімейними обов'язками, а також недостатня правова підтримка. Багато жінок стикаються з труднощами в балансуванні між кар'єрними та сімейними обов'язками. Відсутність гнучкого графіка, підтримки у вигляді можливостей для відпусток по догляду за дитиною або гнучких умов праці ускладнює жінкам реалізацію професійних амбіцій. Часто на жінок покладається основний тягар сімейних обов'язків, що може призвести до зниження їхньої конкурентоспроможності на ринку праці. Закон України «Про охорону праці», містить положення, які спрямовані на забезпечення безпечних і здорових умов праці для жінок. Однак на практиці реалізація цих норм може бути недостатньою, а відсутність контролю за їх виконанням призводить до ризиків для здоров'я та безпеки жінок на робочих місцях. Це також може негативно впливати на їхні кар'єрні можливості. Постанова Кабінету Міністрів України «Про затвердження Державної соціальної програми забезпечення рівних прав та можливостей жінок і чоловіків на період до 2023 року» покликана реалізувати гендерну політику, яка сприяє усуненню перешкод для жінок у кар'єрному зростанні. Ця програма включає заходи щодо підвищення обізнаності про гендерну рівність, підтримку жінок у бізнесі та створення сприятливих умов для поєднання професійних і сімейних обов'язків.

Жіноче лідерство в Україні набуває дедалі більшого визнання, і все більше жінок займають керівні позиції в різних сферах бізнесу та організацій. Приклади успішних жінок-керівниць подано далі.

Наталія Мосейчук – генеральний директор українського підрозділу міжнародної консалтингової компанії PwC. Під її керівництвом компанія досягла значних успіхів у впровадженні інноваційних рішень та послуг, сприяючи трансформації українського бізнесу. Ольга Филиппович – CEO агрокомпанії «Агро-Регіон», яка займається виробництвом сільськогосподарської продукції. Завдяки її управлінню компанія стала однією з провідних у своїй галузі, активно впроваджуючи сучасні технології та екологічні практики. Ганна Міщенко – президент і засновник «Медіа Група Україна», яка об'єднує кілька телеканалів і медіаресурсів. Її внесок у розвиток медіаіндустрії в Україні став вагомим, а також вона активно підтримує ініціативи з гендерної рівності в професії.

Науковці Джонатан Ніл та Кетлін Уайт доходять висновку, що стереотипна чоловіча культура, яка існує у сфері вищої освіти, перешкоджає просуванню жінок на вищі керівні позиції з таких причин, як структурні обмеження, конкурентні вимоги до роботи, складний графік роботи і необхідність поєднання роботи та сімейного життя. На основі викладеного матеріалу хочу зробити кілька важливих висновків про вплив жінок на лідерство та управління в трудових відносинах на керівних посадах в Україні. По-перше, роль жінок у сучасному лідерстві є критично важливою для розвитку організацій і суспільства загалом. Жінки приносять нові підходи до управління, які акцентують увагу на емпатії, довірі та інклюзивності, що сприяє створенню більш ефективних і креативних команд. Гендерна різноманітність у керівництві підтверджує свою цінність через підвищення інноваційності, продуктивності та загальної конкурентоспроможності підприємств. Стійкий бізнес сьогодні потребує розуміння різних точок зору, і жінки-лідери можуть значно посилити цю різноманітність. По-друге, законодавча база України, включаючи Конституцію та різні закони, забезпечує правові основи для гендерної рівності, однак існуючі соціальні стереотипи, недостатня підтримка на робочому місці та складнощі в

балансуванні к'єрних і сімейних обов'язків залишаються серйозними бар'єрами для жінок. Упередження і стереотипи щодо гендерних ролей, які існують у суспільстві, вкрай ускладнюють жінкам доступ до керівних позицій і реалізацію їхнього потенціалу. По-третє, необхідність подальших змін у законодавстві та розробки програм підтримки для жінок у бізнесі та управлінні є очевидною. Україні потрібно не лише забезпечити виконання вже існуючих норм, але й впроваджувати нові ініціативи, які підтримують жінок у їхньому кар'єрному зростанні. Це може включати створення гнучких умов праці, програм менторства та кампаній зі зміни суспільних уявлень про гендерні ролі.

На завершення зазначимо, що гендерна рівність в управлінні є важливим кроком до соціальної справедливості та сталого розвитку. Інтеграція жіночого лідерства не лише підвищує ефективність організацій, але й сприяє розвитку більш інклюзивного та відповідального суспільства. У сучасних умовах бізнесу та економіки важливо враховувати голоси всіх, що веде до більшої соціальної згуртованості і прогресу в усіх сферах. Таким чином, реалізація прав жінок та підтримка їхнього лідерства мають стати пріоритетом як для бізнесу, так і для суспільства в цілому.

Список використаних джерел

1. Конституція України. URL: Конституція України | від 28.06.1996 № 254к/96-ВР (rada.gov.ua)
2. Кодекс законів про працю. URL: Кодекс законів про працю Ук... | від 10.12.1971 № 322-VIII (rada.gov.ua)
3. Про забезпечення рівних прав та можливостей жінок і чоловіків : Закон України. URL: <https://zakon.rada.gov.ua/laws/show/2866-15#Text>
4. Про охорону праці : Закон України. URL: <https://zakon.rada.gov.ua/laws/show/2694-12#Text>
5. Про затвердження Державної соціальної програми забезпечення рівних прав та можливостей жінок і чоловіків на період до 2023 року : постанова Кабінету Міністрів України. URL: <https://zakon.rada.gov.ua/laws/show/273-2018-%D0%BF#Text>

6. Neale J., White K. Australasian university management, gender and life course issues. *Equality, Diversity and Inclusion: An International Journal*. 2014. URL: <https://www.emerald.com/insight/content/doi/10.1108/EDI-05-2013-0024/full/html>

7. Храбан Т. Є., Вигівська О. В. На шляху до гендерної рівності: жіноче лідерство у секторі вищої освіти. URL: https://www.researchgate.net/profile/Tetiana-Khraban/publication/381002582_NA_SLAHU_DO_GENDERNOI_RIVNOSTI_ZINOCE_LIDERSTVO_U_SEKTORI_VISOI_OSVITI/links/6658c745bc86444c721ed5c6/NA-SLAHU-DO-GENDERNOI-RIVNOSTI-ZINOCE-LIDERSTVO-U-SEKTORI-VISOI-OSVITI.pdf

Білоус В. В.,
*здобувач освіти, ОНП «Економіка»,
факультет суспільних і прикладних наук,
ЗВО «Університет Короля Данила»;
науковий керівник: Гавадзин Н. О.,
професор кафедри управління та адміністрування,
кандидат економічних наук, доцент,
ЗВО «Університет Короля Данила»,
м. Івано-Франківськ, Україна*

ПОНЯТТЯ ЦИФРОВІЗАЦІЇ. ІСТОРИЧНИЙ РОЗВИТОК ЦИФРОВИХ ТЕХНОЛОГІЙ В ЕКОНОМІЦІ

Цифровізація має значний вплив на сучасні національні економіки, змінюючи спосіб ведення бізнесу, підвищуючи продуктивність і сприяючи інноваціям. Розуміння механізмів та наслідків цифровізації дозволить ефективніше використовувати її потенціал та мінімізувати пов'язані ризики. Дослідження цієї теми є важливим для розробки стратегій економічного розвитку та підвищення конкурентоспроможності національних економік у глобалізованому світі.

Цифровізація – це процес перетворення інформації у цифровий формат, що дозволяє її обробляти за допомогою комп'ютерів [1]. Це включає використання цифрових технологій для зберігання, передачі та аналізу даних [2].

Цифровізація є критичним фактором економічного розвитку та впливає на соціальні структури та взаємодії. М. Джонсон у своїй праці 2018 року стверджує, що цифровізація значно сприяє економічному зростанню завдяки впровадженню новітніх технологій і підвищенню ефективності бізнес-процесів [1]. Дж. Сміт (2019) аналізує, як цифрові технології змінюють спосіб взаємодії людей, створюючи нові соціальні динаміки та взаємозв'язки в суспільстві [2]. К. Браун (2020) досліджує, як цифрові інструменти та автоматизація можуть підвищити продуктивність управлінських процесів, сприяючи кращій організації роботи та прийняттю рішень [3]. Р. Міллер (2021) піднімає питання приватності даних у цифрову епоху, наголошуючи на загрозах конфіденційності, які виникають із розвитком цифрових технологій [4].

Цифровізація, як критичний аспект сучасної економіки, охоплює широкий спектр технологічних інновацій і змін, які впливають на всі сектори. Щоб повністю зрозуміти її значення, важливо звернутися до історичного розвитку цифрових технологій. Розглянемо, як технології, що виникали протягом останніх десятиліть, заклали основу для поточного цифрового ландшафту.

Розвиток цифрових технологій сприяв значному зростанню економічної продуктивності та зміні структури ринків праці. З появою комп'ютерів та Інтернету, традиційні галузі економіки зазнали трансформацій, впроваджуючи автоматизовані процеси. Інформаційні технології дозволили підприємствам зменшити витрати та підвищити ефективність виробництва. Завдяки цьому, продуктивність праці зросла, що створило можливості для інновацій та росту ВВП.

Цифровізація вплинула на зміну моделей бізнесу, зокрема на появу нових видів діяльності та знищення традиційних. Створення електронних торговельних платформ змінило споживчі звички та підходи до бізнесу. Наприклад, платформи такі як Amazon та Alibaba стали глобальними ринками, які дозволяють малим

підприємствам конкурувати з великими корпораціями. Це призвело до змін у сфері логістики, управління ланцюгами постачання та маркетингових стратегій.

Інтернет та мобільні технології стали критичними для розвитку електронної комерції та глобалізації ринків. Вони дозволили людям отримувати доступ до товарів та послуг з будь-якої точки світу, сприяючи економічній інтеграції. Мобільні додатки спростили процеси покупок, зробили їх швидшими та зручнішими. Це вплинуло на конкурентне середовище, змушуючи компанії інвестувати в цифрові рішення для підтримки своєї конкурентоспроможності.

Блокчейн та криптовалюти вплинули на фінансову систему, створивши нові можливості для міжнародних переказів та інвестицій. Блокчейн-технологія забезпечила прозорість та безпеку транзакцій, що важливо для запобігання шахрайству. Криптовалюти, такі як Bitcoin та Ethereum, стали альтернативними засобами платежу і зберігання вартості. Вони відкрили нові можливості для фінансових інновацій, таких як смартконтракти та децентралізовані фінансові послуги (DeFi).

Аналітичні здібності та штучний інтелект дозволили ефективніше управляти ресурсами та прогнозувати економічні тенденції. Великі дані (Big Data) та алгоритми машинного навчання використовуються для аналізу величезних масивів інформації, що сприяє прийняттю обґрунтованих рішень. Це дозволяє компаніям оптимізувати операційні процеси, мінімізувати ризики та підвищувати продуктивність. Також, AI-технології використовуються для розробки нових продуктів та послуг, покращуючи якість життя людей.

Цифровізація стала критичним фактором розвитку національних економік, сприяючи підвищенню продуктивності та ефективності управління, водночас створюючи нові виклики та ризики. Історичний аналіз розвитку цифрових технологій демонструє, як вони трансформували бізнес-моделі та економічні структури. Подальше дослідження цього явища є ключем до створення ефективних стратегій розвитку в умовах глобальної цифрової економіки.

Список використаних джерел

1. Диджиталізація (цифровізація) суспільства: інституційні, економічні, соціально-психологічні та правові аспекти : збірник тез доповідей ФНПК докторантів, аспірантів, молодих вчених і здобувачів вищої освіти (24.11.2023 р., м. Харків). URL: http://repository.hneu.edu.ua/bitstream/123456789/30959/1/%D0%84%D1%80%D0%BC%D0%BE%D0%BB%D0%B5%D0%BD%D0%BA%D0%BE_%D0%9A%D0%BE%D0%B2%D0%B0%D0%BB%D1%8C_%D1%82%D0%B5%D0%B7%D0%B8.pdf
2. Шпарик О. Концептуальні засади цифрової трансформації освіти: європейський та американський дискурс. URL: https://lib.iitta.gov.ua/id/eprint/728620/1/UPJ_2021_04_web%20%281%29.pdf
3. Струтинська О. Трансформація освіти в умовах розвитку цифрового суспільства: європейський досвід та перспективи для України. URL: <http://dspace.pdpu.edu.ua/bitstream/123456789/10415/1/Strutynska.pdf>
4. Вишневський О. Цифровізація процесу стратегування розвитку національної економіки. URL: https://iie.org.ua/wp-content/uploads/2021/03/avtoreferat_vyshnevskyj-o.s.pdf

*Богуш Н. Г., Семенік В. О.,
студентки II курсу,
факультет міжнародної торгівлі та права,
ЗВО «Державний торговельно-економічний університет»;
науковий керівник: Шведова Г. Л.,
доцент кафедри правового забезпечення безпеки бізнесу,
кандидат юридичних наук,
ЗВО «Державний торговельно-економічний університет»,
м. Київ, Україна*

ОСОБЛИВОСТІ КРИМІНАЛЬНОЇ ВІДПОВІДАЛЬНОСТІ ЗА ЗЛОЧИНИ ПРОТИ СІМ'Ї

Злочини проти сім'ї – одна з найпоширеніших та гострих проблем сьогодення, що мають значний негативний вплив на життя окремих осіб та суспільства в цілому. Запобігання та протидія їм є одними з основних завдань державно-правових політик багатьох країн світу. Україна не є виключенням, оскільки в державі зберігається стабільна динаміка до збільшення кількості випадків вчинення кримінальних правопорушень у сімейно-побутовій сфері. Тому необхідно детально розглянути запропоновану тему та виявити шляхи ефективної реалізації політики щодо запобігання та протидії даному виду злочинів.

Проаналізувавши чинний КК України, бачимо наявність такої проблеми, як відсутність єдиного розділу Особливої частини, який би встановлював злочини проти сім'ї та відповідальність за їх вчинення.

Після набуття чинності КК 2001 р. в Особливій частині КК кримінальні правопорушення проти сім'ї, прав та інтересів неповнолітніх, також як і у КК 1960 р., поміщені законодавцем у різних розділах КК. Наприклад, «Домашнє насильство» (ст. 126¹ КК) міститься у розділі II «Кримінальні правопорушення проти життя та здоров'я особи»; «Експлуатація дітей» (ст. 150 КК), «Примушування до шлюбу» (ст. 151² КК), «Використання малолітньої дитини для заняття жебрацтвом» (ст. 150¹ КК) включені законодавцем у розділ III «Кримінальні правопорушення проти честі, волі та гідності особи» [1, с. 365].

Цей перелік можна продовжувати, а це ще раз наголошує на недолік структурної упорядкованості законодавства.

Як зазначає Л. Крижна, в юридичній літературі навіть не виявляється стійкої назви злочинів, які вчинюються винним щодо членів своєї сім'ї, своїх родичів, близьких, знайомих. Проте всі дослідники сходяться в одному, що сімейно-побутова сфера поєднує цей вид кримінальних правопорушень, тобто між злочинцем і жертвою є тривалий і стійкий зв'язок через будь-які споріднені, близькі відносини [2, с. 7].

Відокремленість даного виду злочинів, можна виявити, ознайомившись з, наприклад, розділом V Особливої частини КК України. У його структурі помітним є те, що статті 164-169, на відміну від інших статей цього розділу, містять специфічний об'єкт кримінально-правової охорони. Вони охороняють суто сімейні відносини, а також права та інтереси неповнолітніх і, зокрема, передбачають такі кримінальні правопорушення: стаття 164 (Ухилення від сплати аліментів на утримання дітей), стаття 165 (Ухилення від сплати коштів на утримання непрацездатних батьків), стаття 166 (Злісне невиконання обов'язків по догляду за дитиною або за особою, щодо якої встановлена опіка чи піклування), стаття 167 (Зловживання опікунськими правами), стаття 168 (Розголошення таємниці усиновлення (удочеріння)), стаття 169 (Незаконні дії щодо усиновлення (удочеріння)) КК України [3].

Аналіз розділу V Особливої частини КК наочно продемонстрував проблему послідовного та чіткого розміщення в Особливій частині злочинів, що стосуються сімейно-побутової сфери. Назва цього розділу в першу чергу фокусує увагу на кримінальних правопорушеннях проти виборчих та трудових прав, хоча поруч із ними були наведені також основні види злочинів проти сім'ї, зокрема в статтях 164-169.

Таким чином можемо зробити висновок, що чинне кримінальне законодавство є недостатньо чітким і правильно сформованим стосовно злочинів у сфері сімейних відносин, і потребує певних змін та вдосконалень.

Список використаних джерел

1. Гальцова В. В. До питання про кримінально-правову охорону сім'ї, прав та інтересів неповнолітніх у чинному КК України. *Кримінальне право та кримінологія*. 2020. С. 364–368. URL: <https://chasprava.com.ua/index.php/journal/article/view/594/566>
2. Буряк К. М. Види кримінальних правопорушень у сімейно-побутовій сфері. *Центральноукраїнський вісник права та публічного управління*. 2023. С. 6–11. URL: <https://cu.j.dnuvs.ukr.education/index.php/cuj/article/view/17/15>
3. Кримінальний кодекс України : Закон України від 05 квітня 2001 р. № 2341-III (із змінами). URL: <https://zakon.rada.gov.ua/laws/show/2341-14#Text>

Бойко Ю. Р.,
ЗВО «Державний торговельно-економічний університет»;
науковий керівник: Шведова Г. Л.,
доцент кафедри правового забезпечення безпеки бізнесу,
кандидат юридичних наук, доцент,
ЗВО «Державний торговельно-економічний університет»,
м. Київ, Україна

КРИМІНАЛЬНА ВІДПОВІДАЛЬНІСТЬ ЗА ВОЄННІ ЗЛОЧИНИ

Кримінальна відповідальність на підставі міжнародного права наразі існує щодо воєнних злочинів, злочинів проти людяності, злочини агресії та геноцид. Наразі РФ може інкримінувати злочини проти людяності, воєнні злочини та злочини агресії. Зараз існує розвинута система міжнародних органів кримінального правосуддя. Це суди та трибунали, які здійснюють переслідування та притягнення до відповідальності осіб, які вчинили злочин. Також варто зазначити, що відповідно до міжнародного права, для розгляду воєнних злочинів, злочинів проти людства строку давності немає. Російська Федерація за свою історію вчинила багато військових інтервенцій, системних та свідомих воєнних злочинів. Факти знищення свободи слова, окупація, анексія та

масові вбивства мали місця у Чечні, Грузії, Сирії та зараз відбуваються в Україні. Російська Федерація навмисно ігнорує МГП. Вона порушувала і продовжує порушувати правила введення збройного конфлікту та нападає і нищить всі мирні міста.

Отже, перейдемо до більш детального аналізу. С. О. Лобанов підкреслює важливість урахування відмінностей між міжнародним кримінальним правом і національними правовими системами при визначенні злочинності діянь і покарання. У національних системах чітко визначені склади злочинів і міри покарання, тоді як міжнародне право здебільшого встановлює злочинність діянь, але без детальних вказівок щодо покарання. Проте відбулися зміни. Статут Нюрнберзького трибуналу не тільки визначив злочини, але й надав право призначати покарання, включно зі смертною карою. Міжнародний трибунал для колишньої Югославії виключив смертну кару, але встановив керівні принципи щодо термінів ув'язнення, враховуючи тяжкість злочину та обставини підсудного.

Міжнародний кримінальний суд за воєнні злочини може призначати покарання до 30 років позбавлення волі або довічне ув'язнення. Як додаткові міри можуть застосовуватися штрафи та конфіскація майна. Суд враховує тяжкість злочину, ступінь вини, заподіяну шкоду, особисті та соціальні фактори підсудного.

П. Л. Фріс визначає кваліфікацію злочину як кримінально-правову оцінку вчиненого діяння на підставі встановлення тотожності його ознак з ознаками відповідного складу злочину, визначеного відповідною нормою Особливої частини КК України, і правове закріплення цього у встановленій законом формі. Натомість В. В. Кузнецов та А. В. Савченко вважають, що кваліфікація злочинів – це встановлення та юридичне закріплення точної відповідності між ознаками вчиненого діяння й ознаками складу злочину, передбаченого КК. Вважаючи ступінь тяжкості одним із критеріїв класифікації складів злочинів, більшість учених визначають такі їх види:

- 1) основний склад злочину;

- 2) кваліфікований та особливо кваліфікований (склад злочину з обтяжуючими й особливо обтяжуючими обставинами) склад злочину;
- 3) привілейований (склад злочину з пом'якшуючими обставинами).

Усі вони є додатковими, тобто за допомогою певних передбачених законодавцем ознак дають змогу найбільш повно охарактеризувати конкретне посягання.

За наявності кваліфікуючих та особливо кваліфікуючих ознак складів злочинів зростає ступінь його суспільної небезпеки, а тому для особи, яка його вчинила, має передбачатися більш суворе покарання, ніж за вчинення основного складу злочину.

Отже, основний склад злочину – це склад злочину, який містить основні ознаки злочину без обтяжуючих і пом'якшуючих обставин, наприклад, викрадення, привласнення, вимагання вогнепальної зброї (крім гладкоствольної мисливської), чи радіоактивних матеріалів або заволодіння ними шляхом шахрайства (ч. 1 ст. 262 КК).

Кваліфікованим є такий склад злочину, що містить ознаки, які свідчать про підвищену суспільну небезпечність діяння в порівнянні з ознаками, описаними в основному складі злочину (наприклад, ті самі дії, вчинені повторно або за попередньою змовою групою осіб, а також заволодіння предметами, що перелічені в частині першій цієї статті, шляхом зловживання службовою особою своїм службовим становищем; злочин, вчинений повторно або за попередньою змовою групою осіб (ч. 2 ст. 262 КК)). Кваліфікований склад злочину міститься в ч. 2 цієї статті КК, тоді як ч. 1 передбачає відповідальність за вчинення основного складу.

Аналізуючи чинний КК України, можна прийти до висновку, що воєнні злочини містяться у двох розділах. Це розділ XIX Особливої частини КК України «Злочини проти порядку несення військової служби (військові злочини)» та розділ XX Особливої частини КК України «Злочини проти миру, безпеки людства та міжнародного правопорядку».

Залежно від видового об'єкта систему (інститут) військових злочинів можливо поділити на окремі групи, а саме:

- злочини проти порядку підлеглості та військової честі (статті 402-406 КК);
- злочини проти порядку перебування на військовій службі (статті 407-409 КК);
- злочини проти порядку збереження та користування військовим майном (статті 410-413 КК);
- злочини проти порядку експлуатації озброєння та військової техніки (статті 414-417 КК);
- злочини проти порядку несення спеціальних служб (статті 418-421 КК);
- злочини проти порядку охорони державної таємниці (ст. 422 КК);
- злочини проти порядку здійснення своїх повноважень військовими службовими особами – «військові службові злочини» (статті 425-426 КК);
- злочини проти порядку виконання військового обов'язку в бою та в інших особливих умовах (статті 427-432 КК);
- злочини проти порядку дотримання звичаїв та правил війни (статті 433-435 КК).

До прикладу, взявши статті 432-435 ККУ злочини проти порядку дотримання звичаїв та правил війни, можна зробити висновок, що російська федерація порушила ці стаття в повному їхньому обсязі. Відповідальність за воєнні злочини несуть комбатанти (особи, які входять до складу збройних сил воюючої країни та беруть участь безпосередньо у воєнних діях), а також особи, що віддають їм наказ (до них можна віднести президента, державні службовці).

Притягнення до відповідальності здійснюється за результатами розгляду справ у Міжнародному кримінальному суді – м. Гаага, до якого з часів повномасштабного вторгнення РФ була притягнута неодноразово. Також національні суди України можуть розглядати кримінальні справи за вчинення воєнних злочинів, передбачених кримінальним кодексом.

Отже, підсумовуючи все вище викладене, можна зробити висновок, що воєнні злочини є серйозними порушеннями міжнародного гуманітарного права та норм ведення збройних конфліктів. РФ систематично порушує міжнародне право, зокрема Женевські та Гаазькі конвенції, здійснюючи воєнні злочини, включно з окупаціями, анексіями та масовими вбивствами в Чечні, Грузії, Сирії та Україні.

Міжнародне та українське законодавство передбачає притягнення до відповідальності за воєнні злочини, які не мають строку давності. Це стосується як комбатантів, так і осіб, які віддають їм накази. Розгляд таких справ можливий як у Міжнародному кримінальному суді в Гаазі, так і в національних судах України.

Список використаних джерел

1. Кримінальний Кодекс України. *Відомості Верховної Ради України*. URL: <https://zakon.rada.gov.ua/laws/show/2341-14#Text>
2. Харитонов С. О. Кримінальна відповідальність за військові злочини за кримінальним правом України : монографія. Харків : Право, 2018. 328 с.
3. Голубош В. В. Кримінальна відповідальність за злочини проти громадської безпеки, предметом яких є зброя, бойові припаси, вибухові речовини та вибухові пристрої (статті 262, 263, 263-1, 264 КК України) : монографія. Івано-Франківськ : Симфонія форте, 2020. 340 с.
4. Харківський національний університет внутрішніх справ: 25 років досвіду та погляд у майбутнє (1994–2019 рр.) : зб. тез доп. на міжнар наук.-практ. конф. до 25-річчя створення ун-ту (Харків, 22 листог 2019 р.) / МВС України, Харків. нац. ун-т внутр. справ. Харків, 2019. 544 с.
5. Актуальні дослідження правової та історичної науки : матеріали Міжнародної наукової інтернет-конференції (м. Тернопіль, Україна – м. Переворськ, Польща, 8–9 лютого 2023 р.) / редкол. : О. Яремко та ін. ; ГО «Наукова спільнота» ; WSSG w Przeworsku. Тернопіль : ФО-П Шпак В. Б. Вип. 47. 122 с.

Бойчук Ю. В.,
студентка IV курсу бакалаврату, ІПЗд-21-1,
факультет суспільних і прикладних наук,
ЗВО «Університет Короля Данила»;
науковий керівник: Гаврилко С. М.,
викладач кафедри інформаційних технологій,
ЗВО «Університет Короля Данила»,
м. Івано-Франківськ, Україна

ВПРОВАДЖЕННЯ ШІ-ТЕХНОЛОГІЙ ДЛЯ АНАЛІТИЧНИХ ДОСЛІДЖЕНЬ

Впровадження технологій штучного інтелекту (ШІ) для аналітики, на теперішній час, відкриває нові можливості для глибшого і точнішого аналізу даних у всіх бізнес-процесах. Використання штучного інтелекту безпосередньо в аналітичних дослідженнях дозволяє обробляти великі обсяги даних, здійснювати точний прогноз ринку, швидше виявляти попит на товари та послуги та на основі цього формулювати потенційний майбутній попит [1].

Якщо зосереджувати увагу на найважливішому аспекті впровадження штучного інтелекту в аналітику, то найбільшу перевагу він отримує при обробці великого обсягу даних. Машинне навчання дозволяє обробляти терабайтні масиви структурованих та не структурованих даних більш оптимізованим шляхом та за коротший відрізок часу, включаючи складні закономірності та тенденції які людині було б важко помітити. В загальній практиці для тренування ШІ на певному типі аналітики йому дають на аналіз вже готові масиви даних, щоб він міг зрозуміти основний принцип дій. Після певно етапу навчання та перевірки правильності його аналітики можна переходити до повноцінних кейсів. Такий підхід дозволить системі створити свою власну сітку дій, яка дозволить їй правильніше обробляти саме ваші документи. За досить короткий проміжок часу точність прогнозів зросте. Глибоке навчання дозволить будувати моделі та закономірності які передбачатимуть на основі теперішніх та попередніх документів майбутні тенденції з високою точністю [2].

Одним із важливих аспектів використання ШІ є персоналізація аналітичних даних. Використання алгоритмів пришвидшує аналіз вподобань клієнтів, щоб надалі створити список релевантного контенту для подальшого пропонування. Такий підхід активно використовується в електронній комерції та маркетингу, де персоналізовані рекомендації підвищують рівень залучення користувачів та збільшують обсяги продажів. Окрім цього, ШІ-технології дозволяють автоматизувати створення різнохарактерної документації, що розвантажує роботу аналітиків та пришвидшує подальший аналіз. Цей спосіб документування полегшує доступ до інформації, необхідної для прийняття стратегічних рішень. Завдяки автоматизованому документуванню важливі документи завжди актуальні та легкодоступні. Крім того, ця автоматизація полегшує моніторинг бізнес-метрик і швидко визначає потенційні проблеми, що зменшує ймовірність стратегічних помилок.

Отож, автоматизація аналітичних досліджень та відповідної звітності на основі штучного інтелекту підвищує ефективність бізнес-аналізу, дозволяючи організаціям реагувати на зміну умов ринку та приймати стратегічні рішення на основі точних даних. Це сприяє виділенню більшої кількості часу на стратегічне планування та розвиток бізнесу, а не на рутинну обробку інформації, а також підвищує загальну продуктивність і позитивно впливає на розвиток компаній у сучасних умовах.

Список використаних джерел

1. Scheduling Tableau Reports for AI. Restack. *AI for business intelligence*. URL: <https://www.restack.io/p/ai-scheduling-answer-tableau-reports-cat-ai>
2. Ruso C. Datapad. 10 Best AI Tools for Data Analysis. URL: <https://www.datapad.io/blog/best-ai-tools-for-data-analysis>

*Бондар В. П.,
студентка I курсу бакалаврату,
факультет міжнародної торгівлі та права,
ЗВО «Державний торговельно-економічний університет»;
науковий керівник: Подільчак О. М.,
доцент кафедри правового забезпечення безпеки бізнесу,
кандидат юридичних наук, доцент,
ЗВО «Державний торговельно-економічний університет»,
м. Київ, Україна*

ВИБОРИ ПРЕЗИДЕНТА В УКРАЇНІ ТА ВОЄННИЙ СТАН

Народовладдя – це широка та активна участь громадян в управлінні державою та вільне здійснення суспільної влади в інтересах народу. Простіше кажучи, народовладдя – це влада народу.

Одним з варіантів реалізації народовладдя є вибори. Відповідно до ст. 69, розділу III Конституції України народне волевиявлення здійснюється через вибори, референдум та інші форми безпосередньої демократії [1]. Вибори – це форма безпосередньої демократії та народного волевиявлення в результаті якого формуються органи влади або місцевого самоврядування. У загальному розумінні вибори можна трактувати як процедуру безпосереднього обрання або висування певних осіб шляхом відкритого або закритого (таємного) голосування для виконання їх функцій [2, с. 6].

Так як вибори є формою волевиявлення народу, то вони повинні бути демократичними, проводитися шляхом таємного голосування та бути нефальсифікованими. Відповідно до ст. 21 Загальної декларації прав людини воля народу повинна бути основою влади уряду; ця воля повинна виявлятися у періодичних і нефальсифікованих виборах, які повинні проводитись при загальному і рівному виборчому праві шляхом таємного голосування або ж через інші рівнозначні форми, що забезпечують свободу голосування [3]. Взагалі вибори мають багато функцій. Наприклад, найголовнішою функцією виборів є реалізація суверенітету України. Також вони є способом вираження народної думки та через них забезпечується стабільність існування публічної влади.

У 2024 р. мали відбутися чергові вибори Президента України. Але великою проблемою стала військова агресія РФ, розпочата 24 лютого 2022 р., внаслідок якої в Україні оголошено воєнний стан. І з того часу аж до сьогодні кожні 90 днів Верховна Рада України продовжує його термін дії. Вибори зможуть відбутися лише після скасування воєнного стану. Відповідно до ч. 1 ст. 19 Закону України «Про правовий режим воєнного стану» забороняється проведення виборів Президента України, а також виборів до Верховної Ради України, Верховної Ради Автономної Республіки Крим і органів місцевого самоврядування [4]. Термін президентства Володимира Зеленського мав закінчитися ще у травні 2024 р., але Україна без керівника не може бути. Згідно зі ст. 108 Конституції України президент виконує свої повноваження до вступу на пост новообраного Президента України [1]. Відповідно до ч. 3 ст. 11 Закону України «Про правовий режим воєнного стану» у разі закінчення строку повноважень Президента України під час дії воєнного стану його повноваження продовжуються до вступу на пост новообраного Президента України, обраного після скасування воєнного стану. Та відповідно до ч. 4 ст. 11 Закону України «Про правовий режим воєнного стану» повноваження Президента України, передбачені Конституцією України, в умовах воєнного стану не можуть бути обмежені [5]. Отже, Конституція та закони України зобов'язують президента й надалі виконувати свої обов'язки.

Однак відповідно до ч. 1 ст. 18 Виборчого кодексу України Центральна виборча комісія може прийняти рішення про впровадження інноваційних технологій, технічних та програмних засобів під час організації та проведення виборів у формі проведення експерименту або пілотного проєкту [6]. Але на мою думку, для організації цієї ідеї потрібна чітка система роботи цього нововведення та роз'яснення громадянам, як вона працювала б. Однією з проблем є те, що з України виїхала значна частина населення, яке також має право брати участь у виборах, адже результати стосуватимуться у тому числі громадян України, які проживають зараз за межами України. Зважаючи на їх велику чисельність і розпорошеність по іноземних країнах, проведення виборів буде ускладненим.

Також ще однією проблемою є те, що багато військових та цивільних жителів не зможуть проголосувати, оскільки знаходяться у зоні бойових дій або під окупацією. І виходить так, що якщо будуть проводитися такі вибори, то результати можуть виявитися нерепрезентативними, адже значна частина населення буде не в змозі взяти в них участь.

Виходячи з усього вище написаного я можу зробити єдиний висновок про те, що на сьогодні вибори є неможливими у зв'язку з введенням воєнного стану, адже сама Конституція України та законодавство забороняють проведення виборів у такий період. Певним виходом з ситуації може бути голосування за допомогою інформаційних технологій, але потрібно, щоб було чітко все підготовлено та організовано, починаючи зі зміни Закону України «Про правовий режим воєнного стану», Виборчого кодексу України, створення правового регулювання процедури застосування цифрового голосування і закінчуючи надійним технічним обладнанням, забезпеченням безперебійної роботи інтернету, кібербезпекою тощо.

Список використаних джерел

1. Конституція України : Конституція України; Верховна Рада України від 28.06.1996 № 254к/96-ВР. База даних «Законодавство України». *Верховна Рада України*. URL: <https://zakon.rada.gov.ua/go/254%D0%BA/96-%D0%B2%D1%80> (дата звернення: 26.10.2024).

2. Климкова І. І., Остапенко М. А. *Вибори і виборчі системи* : навч. посіб. для студ. вищ. навч. закл. Київ : ДП Видавничий дім «Персонал», 2011. 160 с.

3. Загальна декларація прав людини : Декларація; ООН від 10.12.1948. База даних «Законодавство України». *Верховна Рада України*. URL: https://zakon.rada.gov.ua/go/995_015 (дата звернення: 26.10.2024).

4. Про правовий режим воєнного стану : Закон України від 12.05.2015 № 389-VIII. База даних «Законодавство України». *Верховна Рада України*. URL: <https://zakon.rada.gov.ua/go/389-19> (дата звернення: 26.10.2024).

5. Про правовий режим воєнного стану : Закон України від 12.05.2015 № 389-VIII. База даних «Законодавство України». *Верховна Рада України*. URL: <https://zakon.rada.gov.ua/go/389-19> (дата звернення: 26.10.2024).

6. Виборчий кодекс України : Кодекс України; Закон, Кодекс від 19.12.2019 № 396-IX. База даних «Законодавство України». *Верховна Рада України*. URL: <https://zakon.rada.gov.ua/go/396-20> (дата звернення: 26.10.2024).

*Бортник А. І.,
студент I курсу магістратури
спеціальності «Дизайн»,
ЗВО «Університет Короля Данила»;
науковий керівник: Гребенюк І. В.,
старший викладач кафедри дизайну,
ЗВО «Університет Короля Данила»,
м. Івано-Франківськ, Україна*

ЗАСТОСУВАННЯ СТИЛЮ «ПІКСЕЛЬАРТ» У СФЕРІ ГЕЙМДИЗАЙНУ

Сучасний дизайн дуже різноманітний та застосовується в багатьох напрямках на будь-який смак: від цифрових ілюстрацій до одягу та техніки. Великим попитом сьогодні користується графічний дизайн, адже цифровий світ це велика платформа де люди можуть розкрити себе та вивільнити свої ідеї. Саме тому безліч спеціалістів розвивають графічний дизайн у різноманітних сферах, по типу ілюстрацій для книг, стилістики ігор, моделювання, архітектури.

З плином часу з'явилося багато різних стилістик дизайну, які продовжують вдосконалюватися. Виникнення стилістики може бути як і створено самою людиною в залежності від її фантазії, ідей, смаку, так і натхненно досвідом попередників. Завдяки стилю споживачі можуть визначити чия це робота та відразу впізнати улюбленого творця, бо зазвичай прийнято вважати стилістику відображенням автора або ж його підпис. Проте стилістика може проявитися за допомогою людини, але не мати до неї зв'язку, як до прикладу, «пінксельарт»,

який є еволюцією древнього мистецтва мозаїки яку робили і роблять люди у всіх куточках світу, проте став одним з популярних видів стилю цифрового дизайну.

Стилістика «пксельарт»

Піксельарт – комп'ютерна растрова графіка, що використовується на персональних комп'ютерах та часто в проектуванні ігор, хоча її можна побачити в різних сферах дизайну. Значною відмінністю стилістики є те що вона застосовує у собі пікселі, або ж квадратні точки з яких будується картинка.

Такий метод був спромовлений технологіями тих часів, які не мали змоги відображати якісну та красиву картинку, такі як телефони чи ігрові приставки, тому щоб спростити та реалізувати задумку було розроблено стилістику завдяки якій можна чітко та красиво створювати зображення, до прикладу можемо грати ігри про Іжака Соніка (Sonic the Hedgehog) 1991 року, Томб Райдер (Tomb Raider) 1996 року, та Брати Супер Маріо (Super Mario Bros) 1983 року. Часто люди плутають піксельарт та растрові картинки, називаючи їх одним і тим самим. Хоч вона і побудована на растровій графіці, та це дві різні речі, а саме пікселі характерні своїм чітким контуром та яскраво вираженими кубами (пікселями). Також варто згадати що піксельна графіка спеціалізується не лише у 2D, а також і у 3D, що відкриває багато різних можливостей.

Цікавий факт, одна з великих складових чому стилістика користується попитом це ностальгія, адже для багатьох ця графіка є приємним нагадуванням про старі ігри в які грали діти 90-х.

Час поговорити про декілька сучасних зразкових прикладів застосування саме графіки «пксельарт» у сфері графічного дизайну. У переліку будуть зазначені такі ігри, як Minecraft, Undertale, Terraria, Five Nights at Freddy's: Into the Pit.

Minecraft – комп'ютерна відеогра – пісочниця 2009–2011 років створення, яка наразі є однією з найбільш продаваних ігор у світі. Специфіка цієї гри полягає у її цікавому використанні піксельарту у 3D-просторі, де все побудовано з кубів, від землі до створінь. Основна суть гри це виживання та добування ресурсів, але гра цим не обмежується і в загальному в ній можна робити все, що душі

заманеться. Саме за креативність і стиль її полюбили в багатьох країнах світу. Заснована гра була у 2009 році, проте у глобальний реліз стала доступна лише у 2011 році, наразі гра виготовляється студією Mojang якою володіє Microsoft [4].

Undertale – це рольова пригодницька гра, розроблена Toby Fox у 2015 році, що стала відома завдяки своєму сюжету з вище зазначеною красивою піксельарт-стилістикою. У цій грі ви граєте за дитину яка потрапила до підземелля з купою монстрів, які колись були замкнені людьми під землю. Під час подорожі ви будете зустрічати різноманітних персонажів, деякі з яких стали культовими. Невід’ємною частиною гри є унікальний стиль: усе від початкового меню, персонажів, ігрових локацій до шрифту та ігрових кнопок виконано в стилі «піксельарт». Також гра славиться технікою бою, яка також відображається пікселями. Цікавою деталлю можна зазначити, що гра наповнена справді красиво проробленими та кольоровими піксельними локаціями, проте система бою виконана в основному в чорно-білих кольорах, що вкотре доводить, що кожен стиль можна персоналізувати та використовувати в різних сферах. Також варто згадати про неповторну музику в самій грі, яка також дотримується тематики пікселів, так ніби цю гру можна було колись грати в старих автоматах [2].

Terraria – це пригодницька комп’ютерна відеогра, створена студією Re-logic в 2011 році. В основі гри лежить дуже сильно направлена стилістика на старі піксельні ігри з автомати. У цій грі ви повинні виживати та досліджувати піксельний всесвіт, створювати обладнання, взаємодіяти з світом та ніпами (не ігрові персони), перемагати босів. На відміну від Minecraft, гра Terraria виконана у 2D-стилістиці, а саме абсолютно все: від персонажів до простору виконано у чітких та контрастних растрових пікселях. Кожен предмет дуже щільно та красиво промальований. Варто також зазначити що навіть музичний супровід та звуки гри відтворює цю 8-бітну тематику (піксельарт), що передає неймовірні враження під час гри [3].

Five Nights at Freddy’s: Into the Pit – відеогра 2024 року, створено на основі книги FNaF: Into the Pit з великого всесвіту відео ігор П’ять Ночей у

Фредді (Five Nights at Freddy's), створена студією Mega Cat Studios під керівництвом творця франшизи Скоттом Коутоном (Scott Cawthon). Франшиза містить у собі чимало ігор, але саме ця частина сильно відзначилась серед шанувальників тим, що на відміну від інших частин, ця була виконана у стилістиці «2D-піксельарт». Культові персонажі були перероблені під піксельну стилістику, та локації були перероблені також. У цій грі ви граєте за хлопчика який попадає у містичну ситуацію через басейн з пластмасовими кульками, в якому живе зла істота. Для прихильників франшизи ця гра була прийнята з захватом, адже таке рішення стилістики було чимось новим для серії ігор та окремим символізмом для самих ігор та її історії.

Усі ці ігри є сучасними та зразковими прикладами піксельарт-графіки, кожна з них є унікальна та розроблена у різний час, але об'єднує їх одна спільна річ, а саме загальна стилістика «піксельарт» [1].

Сучасна графіка та дизайн постійно розвивається у різноманітних напрямках, одним з яскравих прикладів є піксельарт, який на початку був примушеною системою для реалізації програм та ігор притаманним пристроям тих часів, а тепер її можна побачити в різних іграх та додатках, стилізувати під ілюстрації до декору, книг, одягу і так далі. Сучасна молодь також дуже полюбляє такий підхід, починаючи з іграшок до одягу, закінчуючи іграми та мерчем.

Список використаних джерел

1. Contributors to Five Nights At Freddy's Wiki. Five Nights at Freddy's: Into the Pit. Five Nights At Freddy's Wiki. URL: https://fivenightsatfreddys.fandom.com/wiki/Five_Nights_at_Freddy's:_Into_the_Pit (дата звернення: 25.10.2024).

2. Contributors to Undertale Wiki. Undertale. Undertale Wiki. URL: <https://undertale.fandom.com/uk/wiki/Undertale> (дата звернення: 25.10.2024).

3. Terraria Wiki. Official Terraria Wiki. URL: https://terraria.wiki.gg/uk/wiki/Terraria_Wiki (дата звернення: 25.10.2024).

4. Bundles of Bravery. URL: <https://www.minecraft.net/en-us> (дата звернення: 25.10.2024).



Minecraft: Mojang Studio – Microsoft



Undertale: Toby Fox. 2015 рік



Terraria: Re-logic. 2011 рік



Five Nights at Freddy's: Into the Pit: Mega Cat Studios – Scott Cawthon.

2024 рік

Ванджуляк А. П.,
студент II курсу
спеціальності «Інженерія програмного забезпечення»,
факультет суспільних і прикладних наук,
ЗВО «Університет Короля Данила»;
науковий керівник: Гаврилко С. М.,
викладач кафедри інформаційних технологій,
ЗВО «Університет Короля Данила»,
м. Івано-Франківськ, Україна

ВПЛИВ ВІДЕОІГОР НА КОГНІТИВНІ ФУНКЦІЇ ЛЮДИНИ

У сучасному суспільстві відеоігри є важливою частиною дозвілля і розваг, проте, дослідження показують, що вони також впливають на когнітивні процеси [1]. Метою роботи є аналіз впливу відеоігор на когнітивні функції та дослідження того, як різні типи ігор можуть покращувати або погіршувати когнітивні здібності. Методи дослідження включають огляд наукової літератури, та наукові дослідження.

Актуальність теми зумовлена широким використанням відеоігор серед людей різного віку, що робить їх важливим елементом сучасної культури.

Відеоігри стали не лише засобом розваги, але й платформою для розвитку когнітивних здібностей. Дослідження показують, що ігри можуть сприяти покращенню навичок критичного мислення, креативності та соціальної взаємодії. Молодь, яка проводить значний час за відеоіграми, має можливість розвивати навички, які можуть бути корисними в навчанні та професійній діяльності. Наприклад, стратегічні ігри сприяють розвитку планування та ухвалення рішень, тоді як екшен-ігри покращують швидкість реакції та увагу. Однак важливо також визнати, що відеоігри можуть мати різний вплив на людей старшого віку, які можуть використовувати їх для покращення пам'яті, навчання нових навичок та підтримки соціальних зв'язків.

Таким чином, результати дослідження можуть надати цінну інформацію для батьків, освітян і розробників ігор, допомагаючи створити здорове ігрове середовище, яке враховує потреби користувачів різного віку. Розуміння впливу відеоігор на когнітивні функції може сприяти їх інтеграції в освітні програми та різні сфери життя, що дозволить максимально ефективно використовувати їх потенціал [3]. Результати досліджень свідчать про значний вплив відеоігор на когнітивні функції, зокрема на короткочасну та довготривалу пам'ять. Дослідження Національного інституту здоров'я США виявило, що діти, які грають понад три години на день, демонструють покращення уваги і короткочасної пам'яті [4]. Royal Society Open Science додає, що позитивний ефект залежить від мотивації гравця, що покращує емоційний стан і ставлення до навчання [2]. Дослідження Асер підтверджує, що помірне використання ігор підвищує концентрацію, швидкість обробки інформації та соціальну взаємодію через постійне реагування і адаптацію до нових умов [5].

Різні жанри відеоігор розвивають унікальні когнітивні навички гравців. Екшен-ігри (наприклад, DOOM, або Call of Duty) сприяють швидкому аналізу інформації, покращують візуальну увагу та сприйняття, і стимулюють мозкову пластичність. Стратегії (наприклад, серія ігор Total war або ігри від компанії Paradox Development Studio) допомагають розвивати планування, багатозадачність і здатність адаптуватися до нових умов, що корисно для

вирішення складних завдань. Рольові ігри (наприклад, Diablo, або Warcraft) зазвичай містять складні сюжети та завдання, що покращує довготривалу пам'ять та навички вирішення проблем. Головоломки і платформери (наприклад, Sonic або Portal 2) тренують просторове мислення, логіку та концентрацію. Симулятори, такі як The Sims або Flight Simulator, підвищують адаптивність і навички прийняття рішень, часто створюючи модель реальних ситуацій. Гоночні ігри (наприклад, Forza Horizon, NFS) розвивають рефлексивність, швидкість реакції, а також здатність до прогнозування та ухвалення рішень в умовах обмеженого часу. Вони вимагають від гравця постійно оцінювати ситуацію на дорозі, уникати перешкод, контролювати швидкість та адаптуватися до змін у середовищі, що може покращувати просторове сприйняття та здатність до миттєвої обробки інформації. Систематичне використання таких жанрів сприяє стійкому розвитку навичок завдяки адаптивній складності, що веде до ефекту переносу – збереження навичок і поза межами ігрового середовища [6, с. 1–10].

Отже, відеоігри мають вплив на когнітивні функції людини, включаючи як позитивні, так і негативні аспекти. Позитивний вплив залежить від типу гри, тривалості взаємодії та мотивації гравця. Наприклад, екшен-ігри покращують реакцію та увагу, тоді як стратегічні сприяють розвитку планування і прийняття рішень. Проте, надмірне використання ігор може призвести до негативних наслідків, таких як залежність. Тому важливо забезпечити баланс між іграми та іншими видами активності. Правильне впровадження відеоігор в освітні програми може оптимізувати навчальний процес, сприяти розвитку критичного мислення та творчих здібностей. Тому усвідомлений підхід до використання відеоігор може допомогти максимізувати їх позитивний вплив на когнітивні функції, відкриваючи нові можливості для інтеграції ігор в освітнє середовище.

Список використаних джерел

1. CNN Video gaming may have some cognitive benefits for kids, study finds URL: <http://surl.li/nttigd> (дата звернення: 23.10.2024).
2. Royal Society Open Science. Time spent playing video games is unlikely to impact well-being. URL: <http://surl.li/drcpkn> (дата звернення: 23.10.2024).

3. BCC. Час, проведений за комп'ютерними іграми, не впливає на здоров'я – дослідження. URL: <http://surl.li/udezqg> (дата звернення: 24.03.2024).

4. Заборона. Комп'ютерні ігри покращують пам'ять у дітей. Це навіть не стратегії. URL: <http://surl.li/qxhorqq> (дата звернення: 23.10.2024).

5. Acer. Чи корисна гра у відеоігри для ментального здоров'я? URL: <http://surl.li/dkmouh> (дата звернення: 28.10.2024).

6. Behavioral. The Impacts of Video Games on Cognition (and How the Government Can Guide the Industry). URL: <http://surl.li/cmjjgw> (дата звернення: 28.10.2024).

Василенко В. В.,
студент II курсу
спеціальності «Інженерія програмного забезпечення»,
факультет суспільних і прикладних наук,
ЗВО «Університет Короля Данила»;
науковий керівник: Ващишак С. П.,
завідувач кафедри інформаційних технологій,
кандидат технічних наук, доцент,
ЗВО «Університет Короля Данила»,
м. Івано-Франківськ, Україна

ВИКОРИСТАННЯ ШТУЧНОГО ІНТЕЛЕКТУ В ПРАВОВІЙ ДІЯЛЬНОСТІ

Сучасний етап розвитку суспільних відносин вирізняється стрімкою активізацією цифрових (інформаційних) технологій. Інтенсивний поступ науки й технологічний прогрес стали основними ознаками новітнього суспільства. Використання цифрових технологій дало поштовх процесам перетворень у суспільстві – інформаційній трансформації суспільних відносин, що виражено в застосуванні сучасних цифрових технологій у різноманітних сферах діяльності людини [1, с. 90]. Метою є узагальнення та розвиток теоретичних знань про потенціал, тенденції та можливі напрями використання технологій штучного

інтелекту як інструмента правової реформи, засобу підвищення ефективності її реалізації.

Поняття «штучний інтелект» (англ. Artificial Intelligence) є багатограним і використовується як наратив, за допомогою якого описуються інтелектуальні можливості комп'ютерів під час прийняття ними рішень.

Історично першою дефініцією поняття «штучний інтелект» є визначення, запропоноване Дж. Маккарті 1956 року в межах роботи Дартмутської конференції, а саме: штучний інтелект – це наука й техніка створення інтелектуальних машин, особливо інтелектуальних комп'ютерних програм. Використання нейронних мереж, сприятиме автоматизації й поліпшенні кожного етапу розробки, дозволяючи команді зосередитися на творчості та інноваціях [1, с. 92].

У контексті сучасного розвитку технологій, використання ШІ у юридичній сфері відкриває нові можливості для підвищення ефективності та точності надання правових послуг. Інтелектуальні системи можуть аналізувати великі обсяги юридичної інформації, швидко знаходити рішення на основі правових прецедентів та нормативних актів, а також надавати консультації з різноманітних юридичних питань.

Проте, разом з перевагами, використання ШІ також поставляє перед юридичною галуззю нові виклики. Наприклад, проблеми етики та відповідальності, пов'язані з автономністю інтелектуальних систем, потребують уважного розгляду. Крім того, захист конфіденційності даних і забезпечення прозорості процесів використання ШІ стають критичними завданнями для забезпечення довіри громадськості до таких технологій [2, с. 200].

Використання автономних систем штучного інтелекту (ШІ) у юридичній практиці ставить питання про визначення відповідальності за їхні дії. Оскільки ці системи можуть приймати рішення без прямого втручання людини, виникає необхідність у визначенні, хто несе відповідальність за їхні дії у разі помилок або неправомірних вчинків. Це може бути розглянуто з кількох кутів зору:

– технічна відповідальність: розробники та оператори систем ШІ мусять нести відповідальність за технічні аспекти їх функціонування та можливість виникнення помилок;

– правова відповідальність: існує питання про те, чи можуть системи ШІ бути піддані правовій відповідальності, і як це може бути реалізовано в правових системах;

– людська відповідальність: у деяких випадках, особи, які користуються або контролюють роботу систем ШІ, можуть нести відповідальність за їхні дії або наслідки [2, с. 202].

Прикладом такого використання ШІ є Німеччина. У шести федеральних землях Німеччини поліція застосовує спеціальні комп'ютерні програми, які оцінюють ступінь кримінального ризику в окремих міських районах.

У голлівудському фентезі-трилері Стівена Спілберга «Minority Report» («Особлива думка») з Томом Крузом у головній ролі три оракули-провидці, лежачи у фізіологічному розчині, передбачають здійснення тяжких злочинів. Завдяки цьому поліції вдається випередити та нейтралізувати злочинця. Цей фільм у Німеччині згадують щоразу, коли мова заходить про експериментальне застосування в шести німецьких федеральних землях комп'ютерних систем Predictive Policing (це превентивна стратегія, що спирається на комп'ютерні розрахунки, за допомогою якої німецька поліція оцінює ступінь ризику тих чи інших злочинів в тих чи інших районах свого патрулювання), які за допомогою різних алгоритмів намагаються передбачити, де і коли може бути скоєний черговий злочин [3].

Для вирішення цих питань потрібні чіткі правові норми та регулятивні механізми. Розробка стандартів та правил щодо використання автономних систем ШІ у юридичній практиці може допомогти визначити відповідальність та забезпечити захист прав та інтересів усіх сторін [2, с. 202].

Використання штучного інтелекту (ШІ) в юридичній практиці нерозривно пов'язане з обробкою великих обсягів конфіденційної інформації. Це створює

необхідність вжиття заходів для забезпечення захисту конфіденційності цих даних та забезпечення прозорості в процесах їх обробки.

З урахуванням чутливості інформації, яку обробляють системи ШІ, необхідно вживати ефективні заходи для захисту конфіденційності даних. Це може включати в себе шифрування даних, захист доступу до систем та даних, а також впровадження механізмів моніторингу доступу та аудиту.

Для забезпечення довіри до систем ШІ, необхідно забезпечити прозорість їхніх процесів. Це включає в себе розробку алгоритмів, які пояснюють прийняті рішення, а також механізмів, які дозволяють відслідковувати шляхи обробки даних та вплив на цей процес.

Отже, сучасний етап розвитку суспільних відносин характеризується стрімкою цифровізацією, що обумовлена активним використанням інформаційних технологій, у тому числі штучного інтелекту (ШІ). У юридичній сфері ШІ автоматизує процеси, підвищуючи ефективність та точність послуг, проте одночасно виникають етичні та правові виклики, включаючи питання відповідальності та захисту конфіденційності. Для успішної інтеграції ШІ потрібно розробити чіткі регуляторні механізми, що забезпечать прозорість, відповідальність та довіру суспільства до новітніх технологій.

Список використаних джерел

1. Штучний інтелект як інструмент правової реформи: потенціал, тенденції та перспективи. URL: <https://elar.naiau.kiev.ua/server/api/core/bitstreams/4457d963-8411-4aec-b0c7-48489527e68e/content> (дата звернення: 28.10.2024).

2. Етичні та юридичні аспекти використання штучного інтелекту у юридичній практиці. URL: http://apnl.dnu.in.ua/1_2024/39.pdf (дата звернення: 28.10.2024).

3. Predictive Policing: досвід прогнозування злочинів у ФРН. URL: <https://www.dw.com/uk/predictive-policing-%D1%8F%D0%BA-%D0%B2-%D0%BD%D1%96%D0%BC%D0%B5%D1%87%D1%87%D0%B8%D0%BD%D1%96-%D0%BD%D0%B0%D0%BC%D0%B0%D0%B3%D0%B0%D1%8E%D1%82%D>

1%8C%D1%81%D1%8F-

%D1%81%D0%BF%D1%80%D0%BE%D0%B3%D0%BD%D0%BE%D0%B7%D
1%83%D0%B2%D0%B0%D1%82%D0%B8-

%D0%B7%D0%BB%D0%BE%D1%87%D0%B8%D0%BD%D0%B8/a-45494134

(дата звернення: 28.10.2024).

Ватаманюк Ю. Є.,
студент II курсу магістратури, МДс-23-1,
факультет суспільних і прикладних наук,
ЗВО «Університет Короля Данила»;
науковий керівник: Золотарчук Н. І.,
доцент кафедри дизайну,
кандидат мистецтвознавства,
ЗВО «Університет Короля Данила»,
м. Івано-Франківськ, Україна

ПРАКТИЧНЕ ЗАСТОСУВАННЯ ДИНАМІЧНИХ 3D-АТРИБУТІВ

В останні десятиліття тривимірна графіка та анімація отримали широке поширення завдяки швидкому розвитку цифрових технологій. Сучасні методи анімації включають використання динамічних 3D-атрибутів, що дозволяють створювати реалістичні об'єкти, середовища та персонажів, які здатні взаємодіяти із глядачем. Застосування динамічних атрибутів охоплює різні галузі, серед яких – кінематограф, ігрова індустрія, архітектурна візуалізація, а також навчальні та наукові проєкти.

Метою публікації є висвітлення застосунку динамічних 3D-атрибутів в створенні реалістичних та живих візуальних ефектів у тривимірному середовищі, що покращить враження користувачів та забезпечить більш іммерсивний досвід.

Завдання, які виникають із означеної мети, застосування динамічних 3D-атрибутів, включають створення реалістичних анімацій, інтерактивних ефектів,

оптимізацію швидкості та продуктивності відтворення графіки, покращення взаємодії користувача з тривимірним середовищем.

Використання динамічних 3D-атрибутів є важливим у кіноіндустрії, яка є однією з перших сфер, що почала активно використовувати 3D-графіку для створення візуальних ефектів і анімації. Наприклад, такі популярні фільми, як «Аватар» та «Історія іграшок», є яскравими прикладами застосування динамічних 3D-атрибутів. Ці технології дозволяють моделювати реалістичні рухи об'єктів, взаємодії персонажів з різними матеріалами, як-от: тканина чи волосся, створюючи природні, фізично коректні рухи [3]. У реалістичній анімації фізичні властивості матеріалів відтворюються за допомогою симуляцій, що дозволяє створити переконливий ефект присутності [6].

Застосування 3D-атрибутів є необхідним у ігровій індустрії, яка активно використовує динамічні 3D-атрибути для покращення взаємодії гравця з віртуальним середовищем. Сучасні ігри не лише вражають графікою, а й передають фізичні властивості об'єктів, які змінюються під впливом дій користувача. Наприклад, у популярних рольових іграх персонажі та об'єкти реагують на фізичні сили, такі як гравітація, тертя та еластичність, створюючи реалістичні рухи і підвищуючи рівень залучення гравця [5]. Завдяки тривимірним атрибутам вдається деталізувати рухи персонажів, відтворюючи міміку та жести, що також є важливим елементом для взаємодії із сюжетом гри.

Варто зазначити про використання 3D-анімації у наукових проєктах та навчанні. Тут дослідженнях 3D-анімація широко використовується для візуалізації складних процесів. Наприклад, у медицині 3D-анімація дозволяє студентам вивчати анатомію, спостерігати за тим, як функціонують різні органи, а також зрозуміти принципи хірургічних втручань без необхідності експериментувати на живих організмах. Ці анімації є інтерактивними, що полегшує процес засвоєння матеріалу та робить його більш наочним. У вивченні фізики та хімії використання симуляцій допомагає зрозуміти складні молекулярні процеси та закони, що діють у реальному світі [1].

Поява нових технологій сприяє постійному вдосконаленню 3D-анімації. Наприклад, програми, як-от: Autodesk Maya та Blender, є потужними інструментами для створення реалістичних тривимірних моделей, а також для анімації та композитингу. Інтеграція автоматизованих процесів полегшує обробку рухів і створення фізичних ефектів, зменшуючи кількість ручної роботи та підвищуючи точність обчислень. Blender, будучи безкоштовним та відкритим програмним забезпеченням, надає користувачам широкі можливості для створення реалістичних анімацій навіть без значних фінансових витрат, що робить його популярним серед фрілансерів і незалежних розробників [3].

Процес створення динамічної анімації складається з декількох етапів, включаючи моделювання, ригінг, анімацію та рендеринг. На етапі моделювання створюється тривимірна форма об'єкта, після чого додаються текстури, які роблять об'єкт реалістичнішим. Ригінг дозволяє створити «скелет» персонажа, який слугує основою для його подальших рухів. Це особливо важливо для персонажів, що потребують гнучкості та правдоподібності в рухах. Анімація полягає у створенні послідовностей рухів, які формують завершену сцену, а рендеринг відповідає за обчислення світлових ефектів і тіней, що додає фінальний шар реалістичності [5].

В Україні тривимірна анімація також активно розвивається, зокрема завдяки науковим дослідженням та освітнім програмам, що готують фахівців для роботи в цій сфері [2]. Наприклад, університети Києва та Харкова мають програми, де студенти вивчають основи 3D-моделювання, анімації та візуалізації для кіно, реклами та ігрової індустрії. Важливу роль відіграє підтримка вітчизняного ринку, що дає можливість українським фахівцям вийти на міжнародний рівень [4].

У практиці використання динамічних 3D-атрибутів з'являється все більше інноваційних рішень, завдяки яким анімація вийшла на якісно новий рівень реалізму та інтерактивності. Одним із напрямків, що активно розвивається, є застосування штучного інтелекту та машинного навчання для автоматизації та покращення процесу створення динамічних ефектів. Такі технології дозволяють

ефективно симулювати фізичні характеристики об'єктів, як-от: вага, текстура та інерція, що підвищує реалістичність рухів і взаємодій у 3D-середовищах. Наприклад, завдяки інтеграції алгоритмів ШІ в програми як Blender, розробники можуть створювати складні симуляції зі значно меншою кількістю ручного втручання, що прискорює процес розробки та знижує ймовірність помилок [6].

Також у сфері архітектурної візуалізації використання динамічних 3D-атрибутів дозволяє створювати інтерактивні 3D-простори, де користувачі можуть змінювати освітлення, матеріали, текстури та інші параметри в режимі реального часу. Це особливо цінно для архітекторів і дизайнерів інтер'єру, які можуть продемонструвати своїм клієнтам, як буде виглядати той чи інший дизайн у різних умовах. Така можливість не тільки знижує потребу в реальних прототипах, але й допомагає уникнути потенційних помилок на етапі будівництва, що сприяє економії часу та ресурсів [1].

На ринку розвиваються й інструменти для інтерактивних анімацій у веброзробці. Наприклад, технологія WebGL забезпечує повноцінну підтримку тривимірної графіки без необхідності встановлення додаткових плагінів. Це відкриває нові можливості для вебсайтів, які можуть інтегрувати динамічні 3D-елементи для підвищення залученості користувачів і покращення візуального сприйняття продукту.

Загалом, динамічні 3D-атрибути стали невід'ємною частиною сучасної анімації та візуалізації. Вони пропонують потужні інструменти для створення реалістичних симуляцій і підвищують інтерактивність, що позитивно впливає на сприйняття кінцевого продукту. Інтеграція нових технологій і алгоритмів продовжує розширювати можливості тривимірної графіки, роблячи її ще більш доступною та функціональною для широкого кола спеціалістів – від розробників ігор до дизайнерів інтер'єрів та архітекторів. У майбутньому можна очікувати ще більшу гнучкість і функціональність 3D-анімацій, зокрема завдяки подальшому впровадженню штучного інтелекту, що значно полегшить роботу з тривимірними середовищами та допоможе творцям досягати нових рівнів якості та деталізації в своїх проєктах.

Список використаних джерел

1. Анімація в 3D графіці: основи руху та часу. URL: <https://vseosvita.ua/> (дата звернення: 27.10.2024).
2. Архів ресурсів з 3D анімації. URL: <https://openarchive.nure.ua/home> (дата звернення: 28.10.2024).
3. Мистецтво 3D-анімації: всебічний огляд. URL: <https://www.based.ua/uk/> (дата звернення: 28.10.2024).
4. Програми для 3D-анімації в Україні. URL: <https://er.knutd.edu.ua/> (дата звернення: 29.10.2024).
5. Розробка анімації: динамічні та привабливі відеоматеріали. URL: <https://d-art.org.ua/rozrobka-animacziyi-dynamichni-ta-pryvablyvi-videomaterialy/> (дата звернення: 29.10.2024).
6. Сфери застосування 3D-візуалізації. URL: <https://klona.ua/uk>

Венгер І О.,
*студентка I курсу спеціальності «Право»,
факультет суспільних і прикладних наук,
ЗВО «Університет Короля Данила»;
науковий керівник: Зварич Р. В.,
професор кафедри права та публічного управління,
доктор юридичних наук, професор,
ЗВО «Університет Короля Данила»,
м. Івано-Франківськ, Україна*

ПРАВОВИЙ СТАТУС ВНУТРІШНЬО ПЕРЕМІЩЕНИХ ОСІБ

Внутрішньо переміщеною особою є громадянин України, іноземець або особа без громадянства, яка перебуває на території України на законних підставах та має право на постійне проживання в Україні, яку змусили залишити або покинути своє місце проживання в результаті або з метою уникнення негативних наслідків збройного конфлікту, тимчасової окупації, повсюдних проявів насильства, порушень прав людини та надзвичайних ситуацій

природного чи техногенного характеру. [1] Внутрішньо переміщеною особою не може бути визнано особу, яка:

1) вчинила злочин проти миру, людяності або тяжкий чи особливо тяжкий злочин, визнаний таким законодавством України;

2) не звернулася без поважних причин з заявою про визнання її внутрішньо переміщеною особою протягом 12 місяців від дня вибуття з місця проживання.

3) Дискримінація внутрішньо переміщених осіб при здійсненні їх прав і свобод, з мотивів їх переселення, забороняється.

В Україні офіційно зареєстровано 4 867 106 внутрішньо переміщених осіб, а за міжнародними оцінками кількість внутрішніх переселенців перевищує 7 мільйонів громадян. За даними станом на грудень 2023 року, сума грошової допомоги для внутрішньо переміщених осіб становила 735 млн доларів США, у 2024 році планується залучити 1,5 млрд доларів США [2].

Стаття 46 Конституції України гарантує кожній особі право на соціальний захист [3]. Право на соціальний захист включає в себе правомочність особи отримувати пенсію, соціальну допомогу, допомоги у разі втрати годувальника чи працездатності та інші. Гарантоване Конституцією України право на соціальний захист знайшло своє відображення у нормативно-правових актах, які регулюють правове становище внутрішньо переміщених осіб та їх соціальний захист, зокрема у Законі України «Про забезпечення прав і свобод внутрішньо переміщених осіб», Постановах Кабінету Міністрів України від 01 жовтня 2014 року № 509 «Про облік внутрішньо переміщених осіб», від 8 червня 2016 року № 365 «Деякі питання здійснення соціальних виплат внутрішньо переміщеним особам», від 20.03.2022 № 332 «Порядок надання допомоги на проживання внутрішньо переміщеним особам», від 30.03.2023 р. № 446 «Про затвердження порядку реєстрації, перереєстрації зареєстрованих безробітних та ведення обліку осіб, які шукають роботу», від 26.06.2019 № 582 «Про затвердження порядку формування фондів житла для тимчасового проживання внутрішньо переміщених осіб і порядку надання в тимчасове користування житлових

приміщень з фондів житла для тимчасового проживання внутрішньо переміщених осіб» та інших.

Вказане законодавство свідчить про існування особливого правового статусу внутрішньо переміщеної особи. Внутрішньо переміщені особи є особливими суб'єктами соціального захисту, а представлені нормативно-правові акти визначають аспекти цього захисту. Правовою основою для отримання статусу внутрішньо переміщеної особи є підстави, які передбачені в ст. 1 Закону України «Про забезпечення прав і свобод внутрішньо переміщених осіб», а саме: змушення особою залишити або покинути своє місце проживання в результаті або з метою уникнення негативних наслідків збройного конфлікту, тимчасової окупації, повсюдних проявів насильства, порушень прав людини та надзвичайних ситуацій природного чи техногенного характеру. Виникнення права на соціальний захист у внутрішньо переміщеної особи пов'язане із моментом взяття її на облік та реєстрацією в Єдиній інформаційній базі даних про внутрішньо переміщених осіб. Важливим є те, що факт реєстрації особи та отримання нею довідки про взяття на облік, як внутрішньо переміщену особу, є безстроковим, крім випадків, які містяться в ст. 12 Закону України «Про забезпечення прав і свобод внутрішньо переміщених осіб»[4]. Властивостями правового статусу внутрішньо переміщених осіб є те, що вони мають як власне статус внутрішньо переміщеної особи, так і можуть мати інший статус суб'єкта соціального забезпечення (пенсійного, по безробіттю, вагітності і догляду за дитиною, інвалідності тощо). Наприклад, особа може бути пенсіонером і отримати статус внутрішньо переміщеної особи. Або людина отримувала допомогу по безробіттю, інвалідності і паралельно отримала статус внутрішньо переміщеної особи. Звідси виникають питання подвоєння статусу таких громадян, як суб'єктів соціального забезпечення. З одного боку, особа має право на пенсійне забезпечення, інші соціальні виплати, з іншого – отримати допомогу як суб'єкт, що має статус внутрішньо переміщеної особи. У цьому контексті не можна не звернути увагу на те, що вимушене переселення такої людини в іншу місцевість покладає на неї додатковий обов'язок, отримати статус внутрішньо

переміщеної особи та стати на відповідний облік, повідомляти про зміну місця проживання, подавати правдиві відомості про себе тощо. Отже в будь-якому разі, реалізувати своє право на соціальний захист, особа може лише після отримання довідки про її статус як внутрішньо переміщеної особи і внесення відповідних відомостей до реєстру. Таким чином, спеціальний правовий статус внутрішньо переміщеної особи передбачає не тільки її особливі права, але й покладає певні обов'язки.

Отже, незважаючи на достатню систему нормативно-правового регулювання соціального захисту внутрішньо переміщених осіб, все ж можна констатувати факт існування проблем, які й зараз потребують свого вирішення. Узагальнити їх можна в декількох напрямках. По-перше, це відсутність комплексного та системного підходу в питаннях фінансування соціального захисту внутрішньо переміщених осіб, забезпечення їх житлом, доступ до соціальних виплат та пенсійного забезпечення. Хоча зараз таке фінансування відбувається, створені відповідні фонди і програми, однак використання коштів, їх розподіл та недофінансування, створюють проблеми соціального захисту внутрішньо переміщених осіб. По-друге, однією із надзвичайно важливих проблем є соціальний захист тих осіб, які знаходяться на тимчасово окупованих територіях. Також звернемо увагу на те, що загальними проблемами є неповнота врахування в юридичних документах труднощів, з якими стикаються переселенці, і неузгодженість нормативно-законодавчих актів між собою та з низкою міжнародних стандартів у сфері захисту прав людини. Це стосується, зокрема, унормування механізму отримання пенсій вимушеними переселенцями, який фактично прив'язує їх до певного місця перебування на підконтрольній території, позбавляючи права на вільне пересування, навіть контрольованою територією України. Не відповідає реальним потребам внутрішньо переміщеної особи і сума щомісячної адресної грошової допомоги, для покриття витрат на проживання, у тому числі на оплату житлово-комунальних послуг [5].

Основною потребою внутрішньо переміщених осіб після переміщення є забезпечення місцем для тимчасового проживання (перебування). Відсутність

достатньої кількості житлових чи інших приміщень, придатних для тимчасового розміщення внутрішньо переміщених осіб, призводить до того, що такі особи приймають рішення про виїзд за кордон або передчасно повертаються до покинутого місця проживання. Водночас після початку широкомасштабної збройної агресії проти України значно збільшилася кількість місць компактного поселення внутрішньо переміщених осіб. Ураховуючи умови проживання в таких місцях, що є переважно неналежні, існує необхідність розроблення та затвердження Державної цільової програми забезпечення житлом внутрішньо переміщених осіб. Крім того, потребує вирішення на законодавчому рівні питання щодо визначення органів державної влади, до сфери яких віднесено повноваження стосовно здійснення контролю за створенням і функціонуванням місць компактного поселення внутрішньо переміщених осіб. При цьому проблемним залишається питання формування єдиної інформаційної бази житлових та інших приміщень, придатних для тимчасового проживання (перебування) внутрішньо переміщених осіб, впровадження чітких механізмів реалізації житлових прав внутрішньо переміщених осіб, права на адекватний та гідний рівень життя з оцінкою наявних та можливих ресурсів, у тому числі фінансового характеру.[6]

Підсумовуючи вищевикладене, слід зазначити, що сьогодні держава намагається реагувати на виклики і проблеми, які пов'язані із соціальним захистом внутрішньо переміщених осіб. Поряд з цим, основні зусилля держави стосовно удосконалення соціального захисту цієї категорії громадян мають бути спрямовані в таких напрямках:

- 1) розробити комплексний і прозорий механізм фінансування соціального захисту внутрішньо переміщених осіб;

- 2) зобов'язати місцеві державні адміністрації та органи місцевого самоврядування прийняти відповідні програми фінансування внутрішньо переміщених осіб на принципах прозорості, ефективності, доступності;

- 3) запровадити державну програму забезпечення житлом внутрішньо переміщених осіб;

4) створити фонд соціального житла і впровадити прозорий механізм його розподілу;

5) забезпечення повного та належного інформування про евакуацію, її етапи, складові, наслідки, права і обов'язки під час проведення, а також про заходи подальшої підтримки з боку держави та приймаючих територіальних громад;

б) координація надання гуманітарної допомоги особам, які були евакуйовані з населених пунктів, на території яких ведуться чи можливі бойові дії.

Список використаних джерел

1. Про забезпечення прав і свобод внутрішньо переміщених осіб : Закон України від 20 жовтня 2014 р. Стаття 1. URL: <https://zakon.rada.gov.ua/laws/show/1706-18%20/1%20Text> (дата звернення: 30.10.2024)

2. В Україні офіційно зареєстровано 4 867 106 переселенців. URL: <https://www.ukrinform.ua/rubric-society/3649695-vukraini-oficijno-zareestruvali-4-867-106-pereselenciv.html>

3. Конституція України: Основний закон України № 254к/96-ВР від 28.06.1996 URL: <https://zakon.rada.gov.ua/laws/show/254к/96-вр> (дата звернення: 30.10.2024)

4. Про забезпечення прав і свобод внутрішньо переміщених осіб : Закон України від 20 жовтня 2014 р. URL:

<https://zakon.rada.gov.ua/laws/show/1706-18%20/1%20Text> (дата звернення: 30.10.2024)

5. Проблеми реалізації прав внутрішньо переміщених осіб на соціальну підтримку в сучасній Україні. URL: <https://www.pereselenci.kh.ua/?p=2639>

6. Розпорядження Кабінету Міністрів від 7 квітня 2023 р. про стратегії державної політики щодо внутрішнього переміщення на період до 2025 року та затвердження операційного плану заходів з її реалізації у 2023-2025 роках. URL: <https://zakon.rada.gov.ua/laws/show/312-2023-%D1%80#Text> (дата звернення: 30.10.2024)

*Висоцька Д. М.,
студентка групи МАс-24-1,
факультет суспільних і прикладних наук,
ЗВО «Університет Короля Данила»;
науковий керівник: Савчук А. І.,
доцент кафедри архітектури та будівництва,
кандидат архітектури,
ЗВО «Університет Короля Данила»,
м. Івано-Франківськ, Україна*

ВІРТУАЛЬНА АРХІТЕКТУРА ЯК ЗАСІБ ПОПУЛЯРИЗАЦІЇ ТВОРІВ МИСТЕЦТВА

Технології віртуальної реальності, здійснивши прорив у галузі архітектури та надавши можливість реалістично демонструвати архітектурні об'єкти, стали ефективним та перспективним засобом вдосконалення середовища. Віртуальна архітектура – це створення тривимірних цифрових просторів, які можуть функціонувати як аналог або доповнення до реальних просторів. Завдяки віртуальній архітектурі можна не тільки відтворювати існуючі будівлі, але й створювати унікальні середовища, що виходять за межі фізичних обмежень, властивих традиційній архітектурі. Такі віртуальні простори дозволяють експериментувати з формою, масштабом і матеріалами, а також забезпечують інтерактивність [1, с. 2–3].

На відміну від звичного підходу з використанням 2D-ескізів на папері та 3D-моделей на моніторі комп'ютера, VR дає можливість значно краще сприймати простір без спеціальних знань. Ефект присутності дає змогу оцінити форму, пропорції, колір, текстуру та інші характеристики об'єкта, можна буквально прогулятися будівлею.

Вітчизняних наукових праць у сфері впровадження технологій віртуальної реальності в роботу архітекторів досить мало. Більшою мірою віртуальна архітектура вивчається закордонними науковцями. Серед деяких фахівців, які висвітлюють переважно конкретні питання методики і практики проектування віртуальних об'єктів, можна назвати архітектора грецького походження Маркоса

Новака та американського архітектора при Колумбійському університеті GSAP Стефена Перелу [5, с. 79–80].

Ряд дослідників наголошує на ефективності застосування VR технологій для вивчення архітектурної теорії та історії. Так, Дж. Рікель наводить приклад вивчення історії архітектури стародавньої Греції, коли студенти мають можливість досліджувати архітектурні деталі, пропорції та об'єми, прогулюючись віртуально створеними вулицями [2, с. 15–16].

Сучасний розвиток цифрових технологій призвів до значних змін у способах створення та представлення мистецьких творів. Однією з найголовніших переваг є доступність. Віртуальні галереї, музеї та виставкові зали дозволяють глядачам з усього світу взаємодіяти з мистецтвом, відвідувати виставки та досліджувати колекції незалежно від фізичного місця розташування. Віртуальні простори допомагають залучити нову аудиторію, особливо молодь, яка активно використовує цифрові технології.

Лише навівши гаджет на картину, скульптуру або у визначене місце у просторі, – навколишнє середовище наповнюється новими художніми образами. Аналіз творів мистецтва, створених із використанням нових медійних засобів, «встановлених» у віртуальних публічних просторах, традиційно відбувається у двох паралельних вимірах – формальному (узгодженість з навколишнім простором) та змістовному (духовний, ідейний зміст, який об'єктивується у формі).

Враховуючи віртуальність нового мистецтва, художники сьогодні можуть прагнути до гармонії артоб'єктів з навколишнім простором. Змістова ж складова таких об'єктів зазвичай або підпорядкована історичній або символічній пам'яті місця, сполучає художні та документальні аспекти, або просто привертає увагу глядача ефектним формотворенням та цікавою концепцією, роблячи акцент на процесі художньої комунікації.

«Sotheby's» розробив для лондонського аукціону «Surrealist Art sale» VR-experience, в якому колекціонери «подорожували» роботами Сальвадора Далі, Рене Магрітта, Поля Дельво та Андре Массона [4, с. 142].

Віртуальна архітектура також сприяє збереженню культурної спадщини, надаючи можливість створення цифрових архівів для історичних об'єктів. Це особливо важливо в умовах, коли фізичні твори мистецтва піддаються впливу часу та природних факторів. Завдяки таким проєктам можна зберегти для майбутніх поколінь твори, які знаходяться під загрозою руйнування. Один з таких прикладів Музей викраденого мистецтва. У музеї експонуються цифрові копії мистецьких творів, викрадених, знищених або зниклих внаслідок повномасштабного вторгнення рф.



Рис. 1.1–4. Віртуальний Музей викраденого мистецтва в Україні

Список використаних джерел

1. Хміль Н А., Галицька-Дідух Т. В., Ван Ц. Використання віртуальної та доповненої реальності в українській освіті. Вип. 2022/2023.
2. Rickel J. Intelligent Virtual Agents for Education and Training: Opportunities and Challenges.
3. Голубчак К. Т. Технології віртуальної реальності в контексті інновацій в архітектурній освіті. С. 138–144.
4. Міронова Т. В. Віртуальна і доповнена реальності в творчості українських митців. *Art and Design*. 2021. № 2.
5. Гордієнко О. В. Віртуальна архітектура. *Теорія й експеримент*. 2012.

*Влашин В. Р.,
студентка II курсу бакалаврату, ГРСС-23,
факультет суспільних і прикладних наук,
ЗВО «Університет Короля Данила»;
науковий керівник: Мальована О. Г.,
старший викладач кафедри туризму та
готельно ресторанної справи,
ЗВО «Університет Короля Данила»,
м. Івано-Франківськ, Україна*

ВАЖЛИВІСТЬ СПІВПРАЦІ З ЕКОФЕРМАМИ, КРАФТОВИМИ ВИРОБНИЦТВАМИ ДЛЯ РОЗВИТКУ РЕСТОРАНІВ ІЗ ЕКОЛОГІЧНИМ КОНЦЕПТОМ У ЗАХІДНОМУ РЕГІОНІ УКРАЇНИ

Останніми роками зростає зацікавленість до органічної їжі. Люди все більше до свого раціону додають екологічні продукти, переходять на здорове харчування, що сприяє створенню нового напрямку у ресторанному бізнесі.

Здобувають популярність ресторани з екологічним концептом. Заклади пропонують справжні фермерські та просто органічні продукти у форматі «від грядки до столу», які вирощуються без шкідливих пестицидів та генетично модифікованих організмів, що сприяє збереженню їх корисних властивостей і підвищує якість.

Попит на екологічну їжу постійно зростає, адже споживачі все більше усвідомлюють важливість здорового харчування для свого здоров'я та довкілля. Заклади, які пропонують здорову та смачну їжу за невелику кількість часу складатимуть конкуренцію високій кухні та фаст-фуду, а головне – приваблюватимуть прихильників здорового харчування [2].

Екоресторани працюють на простій натуральній їжі і є орієнтованими на регіональність та сезонність використовуваної сировини. Важливим кроком для ресторанів, які хочуть працювати із високоякісними і простими екологічними продуктами, є налагодження співпраці із екофермами та крафтовими виробництвами. Тож для забезпечення безперебійного постачання

екопродукцією потрібно сформувати свій замкнутий цикл сільськогосподарського виробництва [1].

У західних областях України функціонує велика кількість екоферм, ранчо та крафтових виробництв.

Найбільша буйволина ферма «Карпатський буйвіл» (м. Виноградів, Закарпатська обл.) пропонує продукцію з буйволиного молока, а саме: молоко, п'ять видів сиру, масло, згущене молоко, йогурт. Молоко буйволиці не містить бета-казеїну типу А1, тут присутній бета-казеїн типу А2, якого більше ніж в коров'ячому молоці. Що робить його більш корисним та легшим для перетравлення організмом людини.

Ферма кіз «Fromages d'Elise» розташована у селі Дмитровичі Львівської області, яке знаходиться в екологічно захищеному регіоні, далеко від будь-якої промисловості та інших джерел забруднення. Тут вирощують кіз та продають сир з їхнього молока, виготовлений за традиційними французькими технологіями. Крім сирів та молока можна замовити також і м'ясну продукцію.

Медоварня «Чорна бджола» (сmt. Вигода, Івано-Франківська обл.) пропонує продукти бджільництва, а саме: понад десять видів медових наливок власного виробництва; медові напої: Карпатський мед, питний мед, медовий квас та смачний карпатський трав'яний чай. Додатково медоварня організовує екскурсію, яка передбачає дегустацію медових продуктів, знайомство зі старовинним способом добування меду і його варіння, механізмами і пристроями для медоваріння і багато іншого [3].

Екоферма «Веселі козенята» розташована у селі Хомівка, Тернопільської області. На території екоферми розводять кіз найвідоміших і шанованих порід молочного, м'ясо-молочного напрямку, наприклад: зааненська, англо-нубійська, бурська породи кіз. Молоко таких кіз як найкраще підходить для сироваріння, досить високий вміст жиру і білка в молоці поєднаний з стабільним смаком і горіховим присмаком, робить сир смачним, який цінують гурмани.

Окрім кіз на екофермі мешкають кілька овечок породи суфольк – британська порода овець, яка з ХІХ століття успішно вирощується на м'ясо.

Свинки мангали, які на 75% походять від угорської мангалиці і на 25% від дикого кабана. Це дуже сильні тварини з сильним імунітетом. Корівка джерсійської породи з жирним смачним молоком, яке прирівнюється до козиного, та ще й зі смаком вершкового пломбіру. На виробництві екоферми поєднують молоко своїх корів та кіз і отримують смачніючі неповторні сири.

Гуцульська сироварня (с. Яворів, Івано-Франківська обл.) являє собою козину ферму з сироварнею. На екофермі проживає близько 60 кіз різних порід, переважно закордонних. У сироварні виробляють тринадцять видів сирів, серед яких пармезан, гауда, халумі, сулугуні, бринза, рікотта, качотта та інші.

Екоферма «Розенталь» (с. Кваси, Закарпатська обл.) виготовляє витримані тверді, молоді і йогуртові сири з молока корів жителів Ясінянської ТГ, а також корів голштинської породи, молока кіз зааненської, овець карпатської та французької породи лакон. Корови, кози та вівці випасаються на просторах гірських полонинах, завдяки чому молоко має високу жирність і чудово підходить для виробництва сиру. Окрім фермерських сирів, виробництво пропонує і м'ясні вироби, крафтові солодощі.

Буйволина екоферма «Райський куточок» (с. Горінчово, урочище «На току», Закарпатська обл.) виробляє широкий асортимент молочної продукції: буйволине молоко, згущик, масло та сметану, сир «Панір», сир «Сулугумі», сир «Закарпатський», творог та буйволину бринзу. З м'ясної продукції популярна бастурма, ковбаса «Суджук», домашня буйволина ковбаса, мисливська буйволина ковбаса, а також паштет м'ясний або печінковий, сало з мангалиці, домашня ковбаса з мангалиці, мисливська ковбаса з мангалиці (мангалиця – особлива порода пухнастих угорських свиней).

Екоферма «Hill Garden», яка розташована у селі Тячівка, Закарпатської області, пропонує власноруч вирощену рибу Білого Амура та м'ясо барана, кози, страуса, свинину. Також на виробництві екоферми за старовинним Закарпатським рецептом виробляють локальні сири (козячі). На території розміщена пасіка, тож добувається і реалізується власний мед [3].

Однак найчастіше під поняттям екоресторан розуміється використання під час приготування страв екологічно чистих, органічних продуктів. Але екологічна спрямованість ресторанного закладу є поняттям набагато ширшим. Під екологізацією підприємств ресторанної сфери можна розуміти не тільки формування меню з органічними продуктами, а й запровадження заходів щодо максимального використання екологічно чистих і природних ресурсів та запобігання негативним впливам виробничих процесів ресторанної сфери на довкілля.

Ресторатори з екологічною спрямованістю, звертаючись до таких чистих органічних продуктів, підтримують екоферми, ранчо та крафтові виробництва країни, які прагнуть розвивати екологічно чисте сільське господарство та дотримуються принципів сталого розвитку. Також позитивною стороною вибору екологічної їжі є сприяння збереженню біорізноманіття та зниження обсягу шкідливих речовин у природі [2].

Ставши свідомим споживачем екологічних продуктів, можна не лише покращити власне здоров'я, а й допомогти зберегти навколишнє середовище.

Список використаних джерел

1. Пітик О. В., Табенська О. І. Управління закладами ресторанного господарства, орієнтованими на екологічний напрямок. *Вісник Хмельницького національного університету*. Економічні науки. 2017. № 6 (1). С. 155–158.

2. Екологічні продукти: що обрати для здорового способу життя. Інтернет-сайт «Пектораль» : вебсайт. URL: <https://pektoral.com.ua/ekologichni-produkty-shho-obraty-dlya-zdorovogo-sposobu-zhyttya/> (дата звернення: 25.10.2024).

3. 11 ферм на заході України, де можна відпочити. Інтернет-сайт «Вікна» : вебсайт. URL: <https://vikna.if.ua/news/category/all/2022/06/26/134610/view> (дата звернення: 26.10.2024).

Волк А. В.,
магістрант, МПЗс-23-1,
факультет суспільних і прикладних наук,
ЗВО «Університет Короля Данила»;
науковий керівник: Пашкевич О. П.,
ЗВО «Університет Короля Данила»,
м. Івано-Франківськ, Україна

РОЗРОБКА СЕРВЕРНОЇ ЧАСТИНИ ДОДАТКА CONFERENCE ASSISTANT ДЛЯ ОПТИМІЗАЦІЇ ВЗАЄМОДІЇ МІЖ УЧАСНИКАМИ КОНФЕРЕНЦІЙ

Розробка серверної частини додатка Conference Assistant є важливим кроком у створенні цифрової екосистеми, яка оптимізує процеси комунікації та організації заходів на конференціях. В умовах сучасного світу, де взаємодія та обмін інформацією мають вирішальне значення, необхідність у такому додатку стає очевидною. Conference Assistant спрямований на полегшення інтерактивності між учасниками, надаючи їм доступ до таких функцій, як управління розкладом, нотифікації про важливі події та ефективний нетворкінг у режимі реального часу. Оскільки конференції часто об'єднують велику кількість учасників з різних регіонів, актуальність додатка полягає у можливості оперативного обміну інформацією та координації дій між учасниками, спікерами і організаторами.

Метою дослідження є розробка архітектури серверної частини додатка, яка забезпечуватиме надійну, стабільну та ефективну взаємодію між користувачами, а також високий рівень продуктивності для обробки запитів у реальному часі. Задача створити платформу, яка мінімізує затримки при обміні повідомленнями та забезпечує синхронізацію між пристроями, є ключовою для забезпечення позитивного досвіду користувачів. Крім того, серверна архітектура має бути масштабованою, щоб підтримувати збільшення числа користувачів у майбутньому та адаптуватися до змінних умов навантаження.

Для досягнення цієї мети застосовувалися сучасні методи проектування серверних архітектур, зокрема, використання мікросервісної архітектури, яка дозволяє динамічно масштабувати окремі компоненти, забезпечуючи високу доступність сервісу та незалежність елементів. Це рішення сприяє тому, що кожен сервіс може функціонувати автономно, що знижує ризики збоїв і забезпечує гнучкість у розподілі навантаження. Бази даних типу NoSQL були обрані для зберігання структурованих та неструктурованих даних про учасників і події, що значно покращує продуктивність при великих навантаженнях, коли потрібно швидко обробляти й зберігати значний обсяг даних. RESTful API було впроваджено для швидкої обробки запитів користувачів і полегшення інтеграції з клієнтською частиною додатка, забезпечуючи зручний інтерфейс для розробників.

Розроблена серверна частина додатка показала високу ефективність у забезпеченні синхронізації даних між учасниками та стабільної передачі інформації без втрат пакетів, що є критичним для комунікації в реальному часі. У процесі тестування додатка було досягнуто середньої затримки менше 200 мс при передачі повідомлень у групових чатах, що є оптимальним показником для забезпечення безперебійної взаємодії між користувачами. Крім цього, система нотифікацій дозволяє учасникам своєчасно отримувати важливі нагадування про заплановані сесії, а також повідомлення про зміни у програмі конференції, що підвищує рівень їх залученості та організованості.

Таким чином, розробка серверної частини додатка Conference Assistant виступає ефективним інструментом для управління взаємодією між учасниками конференцій та сприяє поліпшенню досвіду користувачів за рахунок безперебійної комунікації та доступу до актуальної інформації. Результати дослідження показують, що така система значно покращує ефективність взаємодії учасників, що є важливим для організації сучасних заходів і може мати широке застосування у подібних сценаріях. У майбутньому, додаток може бути вдосконалений шляхом інтеграції систем машинного навчання, що дозволить додатково персоналізувати взаємодію з користувачем, а також розширити

функціональність для підтримки гібридних та повністю віртуальних конференцій, що є актуальним в умовах розвитку віддалених форматів роботи.

Список використаних джерел

1. Date C. J. An Introduction to Database Systems. *Pearson Education*. 2015.
2. Fowler M. Patterns of Enterprise Application Architecture. *Addison-Wesley Professional*. 2010.
3. Richardson C., Smith F. Microservices Patterns: With examples in Java. *Manning Publications*. 2019.

*Гаджало О. С.,
студент I курсу спеціальності «Графічний дизайн»,
Фаховий коледж ЗВО «Університет Короля Данила»;
науковий керівник: Морушко О. В.,
доцент кафедри інформаційних технологій,
кандидат фізико-математичних наук,
ЗВО «Університет Короля Данила»,
м. Івано-Франківськ, Україна*

ВИКОРИСТАННЯ ІНТЕРАКТИВНИХ / ПРОГРЕСИВНИХ МЕТОДІВ ДЛЯ НАВЧАННЯ

Інтерактивні ігрові платформи стали революційним інструментом у сучасній освіті, трансформуючи традиційні методи навчання в захоплюючий та ефективний освітній процес. Інтеграція ігрових механік у навчальний процес дозволяє створювати персоналізоване середовище, де учні можуть опанувати нові знання у власному темпі, одночасно розвиваючи критичне мислення та навички вирішення проблем [1]. Сучасні дослідження в галузі нейропедагогіки підтверджують, що гейміфікація навчання сприяє виділенню дофаміну, що покращує запам'ятовування матеріалу та підвищує мотивацію до навчання [2]. Використання інтерактивних платформ забезпечує миттєвий зворотний зв'язок, що дозволяє викладачам оперативно відстежувати прогрес кожного учня та адаптувати навчальну програму відповідно до індивідуальних потреб.

Технологічні досягнення у сфері штучного інтелекту та машинного навчання розширюють можливості освітніх платформ, роблячи їх більш адаптивними та персоналізованими. Впровадження інтерактивних ігрових платформ у освітній процес відкриває нові перспективи для розвитку компетенцій XXI століття та формування більш ефективної системи навчання [3].

На сьогоднішній день відбувається активний розвиток технологій й інших сфер діяльності людини. В першу чергу це впливає на освіту. Освіта – це головна складова нашого життя. Кожний проходить через цей шлях, але, на жаль, якась частина учнів цим не задоволене, бо вважають, що це даремне витрачання сил. З однієї сторони це дійсно правда, через те, що не всім вдається освоїти певні науки й багато хто не прикладає до цього зусиль та процес навчання для них стає нудним, але з іншої сторони – це необхідність для загального розширення знань з малих літ для кращого пізнання й розуміння нашого світу і процесів, закономірностей, які в ньому відбуваються.

Зараз ця проблема доволі популярна, все частіше сучасна молодь нехтує навчанням або зовсім пропускає лекційні години спочатку у школі, а потім вже у вищих навчальних заходах. Ця проблема несе за собою негативний характер на майбутній ринок праці, бо молоді спеціалісти не мають жаги до навчання та виконують поставлену їм роботу неякісно, пропускають дедлайни. Щоб вирішити цю проблему, потрібно застосовувати нові прогресивні методи для навчання, щоб зацікавити майбутнє покоління, мотивувати їх та стимулювати до розвитку та саморозвитку, «розпалити вогонь» в їхніх душах.

Завдяки розвитку науки для нас стали доступні нові прогресивні методи для проведення освітнього процесу. Більший відсоток населення Землі любить різні види ігор, тому я вважаю, що ми можемо використати це на користь навчанню й зробити його в більш ігровій формі, щоб учні з великим захопленням проводили сірі будні в навчальних установах. Це допоможе змінити загальну думку про освіту, що позитивно вплине на робочу продуктивність у майбутньому.

У Європі та поза її межами вже широко використовують подібні методи для більш ефективного надання освітньої бази. Велика кількість громадян вважає освіту поза межами України є більш якісною й цікавою, тому ми маємо якнайшвидше змінити загальну думку населення, щоб у майбутньому не втратити потенційних молодих талантів, які стануть невід'ємною частиною економіки та відбудови нашої держави.

Одним з прикладів використання прогресивних та альтернативних методів для навчання є інтерактивні платформи, такі як Kahoot або ж Wordwall і багато інших [4]. Подібні платформи дозволяють заохотити кожного до праці під час лекції. Ігрова форма знімає напруження в аудиторії, що значно зменшує страх перед тим, щоб приймати активну участь під час навчального процесу. Багато студентів бояться відповідати, бо не впевнені у правильності своєї відповіді, остерігаються думати логічно та бояться осуду. Тому отримання інформації в ігровій формі та таке засвоєння матеріалу стає прогресивним, альтернативним та креативним методом подання навчальної інформації, навіть якщо потенційний студент зовсім не проявляє зацікавлення до навчання.

Контрольні, самостійні, практичні роботи викликають стрес у студентів, тому заміна їх на більш ігрові, інтерактивні завдання з менш чіткими рамками оцінювання не тільки мотивує, а й дає надію на позитивний результат навіть тим, хто вважає, що нічого не варти і ніколи не зможуть засвоїти матеріал, тому не варто прикладати сили й марно намагатися чогось досягти.

На власному досвіді можу зазначити, що проведення подібних заходів з метою оцінювання, також допомагає студентам, як майбутнім спеціалістам, навчає працювати в команді та розвиває лідерські навички.

Ігрова форма значно полегшує проведення лекції не тільки здобувачам освіти, а й викладачам, які також можуть зацікавитися проведенням подібних занять й отримати нові навички для більш ефективної викладацької роботи у майбутньому. Також, маючи особисту можливість долучитись й провести подібне заняття, хочу наголосити на потенціалі даної можливості, виявленні нових, унікальних методик в ще не досконало дослідженій сфері діяльності, що

може значно вплинути у майбутньому на розвиток науки загалом та переосмисленні більшості людських тез.

В другій частині своєї роботи, хотів би розглянути метод навчання, який використовується в регіоні Азії, а саме рейтингові списки у відкритому доступі, що викликають певну конкурентоспроможність між паралельними курсами одного напрямку. В поєднанні з ігровою формою викладання матеріалу, цей метод може стати найефективнішим методом здобування освіти на найближчі десятиліття й підготувати майбутніх спеціалістів до жорсткого ринку праці. Для цього ми маємо виконати наступні кроки:

- створити рейтингові таблиці та установити їх в кожному навчальному закладі не тільки в онлайн варіанті, а й у фізичному;
- надати певні привілеї першим місцям списку;
- поєднати все в одну систему та створити ігрову симуляцію;
- зменшити жорсткість індивідуального оцінювання для заохочення безперспективних студентів.

Підводячи підсумок вище наведених фактів, можна заявити, що перетворення навчального процесу на симуляцію комп'ютерної гри, де кожний може висловити власну думку знаючи, що на цьому гра не закінчиться і кожний має право долучитись до неї навіть, якщо не підготовлений і проявляє зацікавленість та бажання для участі в даній системі, це знищить страх перед висловленням власної точки зору, призведе до зростання ефективності засвоєння матеріалу студентами, створить конкурентоспроможних та кваліфікованих спеціалістів на ринку праці, зробить навчальний процес захоплюючим та мотивуючим до плідної праці.

Список використаних джерел

1. Цифрова дидактика : монографія / В. Ю. Биков, О. М. Спірін та ін. ; за заг. ред. В. Ю. Бикова. Київ : ІТЗН НАПН України, 2021. 304 с.
2. Морзе Н. В. Гейміфікація в освіті: синергетичний підхід : монографія. Київ : НПУ імені М. П. Драгоманова, 2023. 256 с.

3. Інформаційні технології і засоби навчання : електрон. наук. фах. вид. / Ін-т інформ. технологій і засобів навчання НАПН України. Київ, 2020–2023.
URL: <https://journal.iitta.gov.ua>

4. Сучасні інформаційні технології та інноваційні методики навчання у підготовці фахівців : зб. наук. пр. / Вінниц. держ. пед. ун-т ім. Михайла Коцюбинського. Вінниця : ВДПУ, 2020–2023.

*Гайович К. О.,
студентка II курсу спеціальності «Дизайн»,
Фаховий коледж ЗВО «Університет Короля Данила»;
науковий керівник: Мосюрчак В. М.,
викладач математики та комп'ютерних дисциплін,
спеціаліст вищої категорії, викладач-методист,
Фаховий коледж ЗВО «Університет Короля Данила»,
м. Івано-Франківськ, Україна*

МАТЕМАТИКА ТА ДИЗАЙН

Математика – наука, з якою ми починаємо знайомитися з перших класів школи й не закінчуємо, здається, ніколи. Ми відчуваємо її вплив підсвідомо та знаходимо закономірності в природі й світових шедеврах. Тому ці знання є досить корисними для створення логотипів, дизайну та розуміння себе.

Зазвичай тих, хто добре вхоплює математичні теорії, вважають «технарями», але і в гуманітарному світі за бажання будь-хто може зрозуміти ці принципи та константи – і навіть застосувати їх у своїх проєктах. Одна з математичних формул, які мають вплив у візуальному просторі, – це послідовність Фібоначчі. З неї й почнемо.

Послідовність Фібоначчі – це ряд чисел, в якому кожне число є сумою двох попередніх: 0, 1, 1, 2, 3, 5, 8, 13, 21, 34, 55... Візуальним втіленням цієї послідовності є «золота спіраль»: вона складається з дуги, яка вписана у квадрати. Розміри квадратів співвідносяться один з одним, як числа у ряду Фібоначчі (Рис. 1). У послідовності Фібоначчі кожне число відноситься до

попереднього $\approx 1,618$. Таке співвідношення також називають *ідеальною пропорцією*, або *золотою спіраллю* (*золотим перетином*, *золотою пропорцією*).

Успіх золотої спіралі пояснити просто: такий дизайн чергує порожній простір із місцем, до якого потрібно привернути увагу. Порожнє місце дає мозку трішки відпочити та виділяє головний предмет – око отримує естетичну насолоду.



Рис. 1. Розміри квадратів (числа у ряду Фібоначчі)

Золотого перетину багато в природі: мушля або вушна раковина. Ці пропорції буквально є синонімом слова art: «Мона Ліза», храм Парфенон в Афінах. Яскравий приклад в логотипах компаній – Twitter та Apple, в яких є і форми, і пропорції та вільний простір.

Фрактали – це візерунки, які складаються з однакових повторюваних елементів. Картинка складається з мінікопій цієї ж картинки. Якщо поділити фрактал на частини – зображення також не зміниться.

У природі дуже багато фракталів: молекула ДНК, бджолині стільники, кристали. В дизайні їх також використовують, бо вони викликають відчуття довершеності [1].

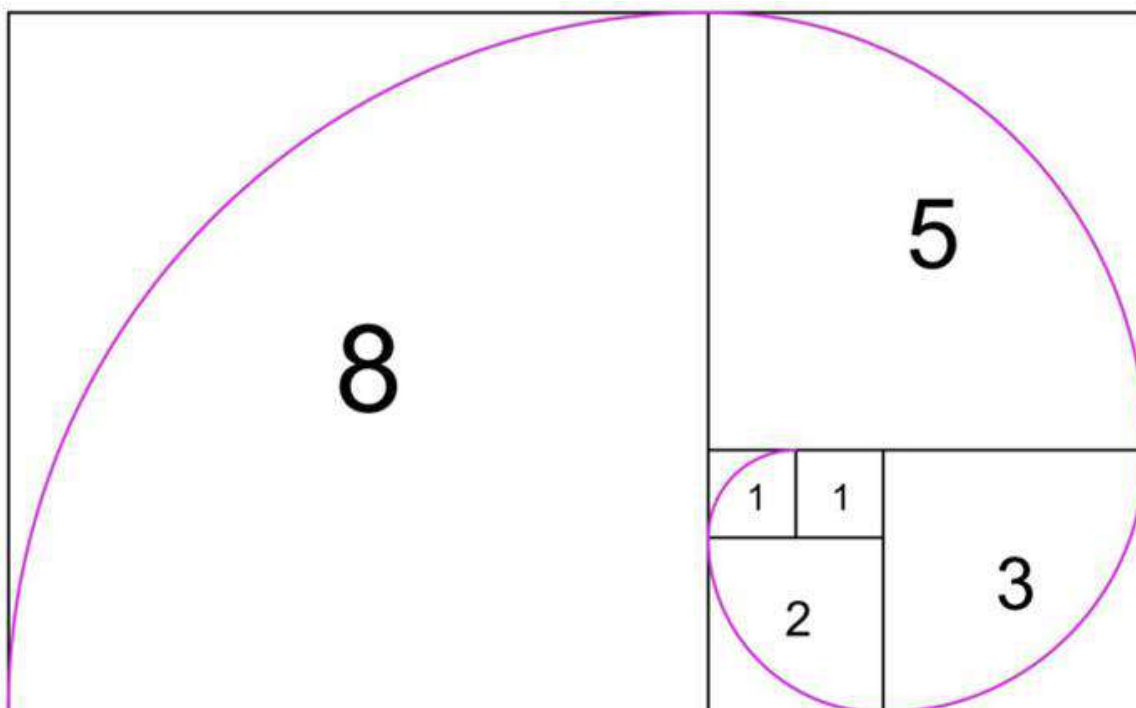
Одним з визначень фрактала є наступне: *фрактал* – це геометрична фігура, що складається з частин і яка може бути поділена на частини, кожна з яких буде представляти зменшену копію цілого. Мається на увазі графічне зображення структури, яка в більшому масштабі подібна сама собі. Найпростішим прикладом можна назвати **криву Коха**. Процес її побудови виглядає наступним чином: береться одиничний інтервал, поділяється на три рівні частини і замінюється середній інтервал рівностороннім трикутником без цього сегменту. В результаті утворюється ламана, що складається з чотирьох ланок довжини $1/3$. На наступному кроці повторюється операція для кожної з чотирьох одержаних ланок і т.д.

Оскільки теорія фракталів тісно пов'язана з візуалізацією самоподібних образів, не дивно, що першими, хто взяв на озброєння алгоритми і принципи побудови незвичайних форм, були художники та дизайнери [2].

Іноді умови деяких задач можна формулювати на прикладах художнього конструювання. Сюди відносяться багато розділів як шкільних, так і вузівських програм математики.

Як характерний приклад, розглянемо розділ «комбінаторика».

- Для клавіатури калькулятора конструктор-дизайнер вирішив використовувати клавіші 3-х різних кольорів. Скільки існує можливих варіантів вибору розцвічень клавіатури, якщо ергономічно використовувати для вибору 6-кольоровий спектр?

- Для складного візерунка на фіранці вздовж прямої лінії використовується 5 різних елементів. В один ряд на тканині розташовується 100 таких елементів. Визначити кількість можливих комбінацій елементів для набору одного ряду візерунка.

Деякі математичні проблеми можуть служити доброю допомогою або навіть і засобом розвитку в студентів естетичного смаку і сприйняття. Справді, наприклад, поняття центральної й осьової симетрії, тему про многогранники, у тому числі теорему Ейлера неважко зв'язати з дуже цікавою інформацією про дорогоцінні камені, будову їх кристалів, прийнятими видами огранювання,

супроводжуючи заняття демонстрацією фотографій дорогоцінних каменів і відповідних схематичних малюнків будови їх кристалів [3].

Список використаних джерел

1. Шкільні знання в дорослому дизайні. Вікіпедія : вебсайт. URL: <http://surl.li/fvuyplk> (дата звернення: 01.11.2024).

2. Гоцик М. В. Математика і дизайн. *Наукові розробки молоді на сучасному етапі* : тези доповідей XVII Всеукраїнської наукової конференції молодих вчених та студентів (26–27 квітня 2018 р.). Київ : КНУТД, 2018. С. 457–458.

3. Курс математики : навч. посібник / В. Н. Боровик, Л. М. Вивальнюк, М. М. Мурач, О. І. Соколенко. Київ : Вища школа, 1995. 392 с.

*Галінчак Я. Р.,
студент групи Мас-24-1,
факультет суспільних і прикладних наук,
ЗВО «Університет Короля Данила»;
науковий керівник: Касіянчук В. Д.,
професор кафедри архітектури та будівництва,
кандидат технічних наук, старший науковий співробітник,
ЗВО «Університет Короля Данила»,
м. Івано-Франківськ, Україна*

КОНЦЕПТУАЛЬНІ ПРОПОЗИЦІЇ ЩОДО ПРОЄКТУВАННЯ ТА БУДІВНИЦТВА ПІДПРИЄМСТВА З БЕЗВІДХОДНОЮ ОБРОБКОЮ ДЕРЕВИНИ

У цій роботі представлені пропозиції по деревообробному підприємстві з обробкою деревини та відходів на території ТОС «Барва» для забезпечення безвідходного виробництва.

Промисловість залишається одним з основних локомотивів економіки багатьох країн. Україна не є виключенням. Нині питання розвитку, реновації та релокації промислових об'єктів набуває ще більш актуального значення для нашої країни враховуючи війну та спричинені нею наслідки.

Історично склалось, що промислова зона, а саме: заводи, виробництво металу, обробка деревини та інші виробництва концентрується здебільшого в східних регіонах нашої країни. Зважаючи на сьогодишню ситуацію більшість заводів та підприємств зруйновані або знаходяться на окупованих регіонах.

Враховуючи економічну ситуацію та природні ресурси західного регіону нашої країни є досить цікавим рішенням у проєктуванні виробництва, котре б використовувало природні ресурси, що локалізуються на цій місцевості.

Зважаючи на фактори, які ми маємо сьогодні, можна зробити висновки, що у разі оптимізації обробки деревини – це буде мати тільки позитивний вплив при відбудові нашої країни.

Механічна технологія обробки деревини являє собою розпилювання деревини на різні частини та подальшу обробку. При цьому методі деревина не втрачає свою структуру. Деревину можна пиляти, стругати, різати, свердлити і виробляти товари народного значення.

Для проєктування підприємства вибрана земельна ділянка, яка розташована за адресою: Івано-Франківська область, Тисменицький район, с. Ямниця, що територіально належить до Ямницької сільської ради об'єднаної територіальної громади, вулиця Галицька, 58, (корп. 1-23, 26-39, 36а, 44), 58а, 62 на території Акціонерного товариства Завод тонкого органічного синтезу «Барва».

Розміри земельної ділянки становлять 299,5 м. x 131,95 м., що уможливило розмістити всі необхідні та заплановані споруди та корпуси для проєктування заводу по деревообробці (Рис. 1).

На сьогоднішній день, земельна ділянка не використовується, тому цілком доцільна є ідея проєктування виробництва, котре б розвивалось і тим самим могло підтримувати економіку держави та громади.

Ямницька територіальна громада позитивно налаштована до організації нових робочих місць на території громади та різноманітно сприяє у розвитку та заохоченні бізнесу на її території.

До слова, громада є реверсною (з офіційного сайту громади: у 2021 році сума реверсу, яку громада повернула у бюджет держави, склала 22 463 400 грн) [1].



Рис 1. Схема розміщення ділянки

Важливим аспектом розташування об'єкта є наявність лісових масивів на території с. Ямниця, с. Ценжів та с. Нова Гута та безпосередньо «Ямницького лісництва», що належить до ДП «Івано-Франківське лісове господарство».

Упровадження сучасних технологій є одним із ключових етапів на виробництві. Для забезпечення виробничих потужностей та високої якості продукції на підприємстві запроєктовано комплексне технологічне рішення, що складається з чотирьох основних ліній для обробки та переробки деревини (Рис. 2).



Рис. 2. Розташування ліній обробки деревини на підприємстві

Технологічна лінія HewSaw SL250 3.3 – це втілення нових технологій у сферу деревообробки. Саме ця лінія забезпечує високу ефективність та якість продукції (Рис. 3).

Для забезпечення точних розмірів та мінімізацію відходів на лінії встановленні високоякісні стрічкові та циркулярні пили. HewSaw SL250 3.3 є енергоефективною за допомогою сучасних двигунів та оптимізованих систем енергоспоживання, що забезпечують мінімізування витрат електроенергії [2].

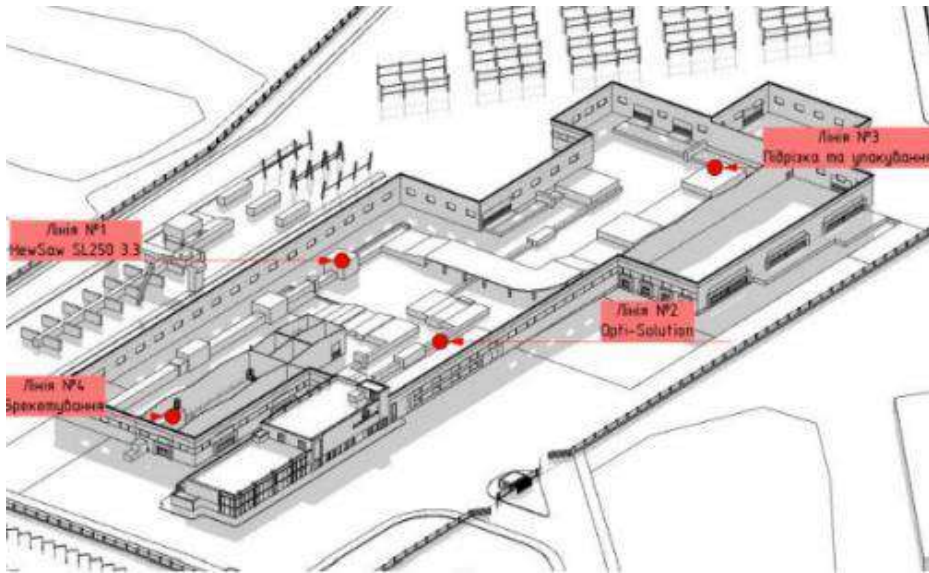

Рис. 3. HewSaw SL250 3.3

Технологічна лінія Opti-Solution – це лінія, яка є втіленням новітніх технологічних рішень з обробки деревини (Рис. 4). У лінію виробництва OptiSolution закладено сім систем, які співпрацюють між собою. За допомогою співпраці між собою всіх семи елементів та втілення сучасних систем лінія OptiSolution виготовляє якісну продукцію з максимальною оптимізацією виробничих процесів [3].

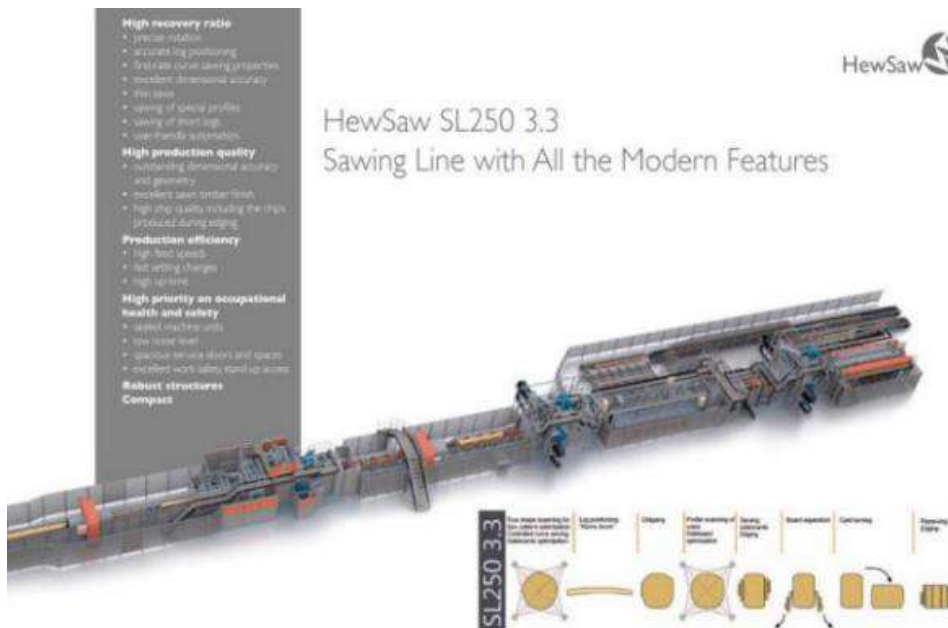

Рис. 4. Opti-Solution

На третій лінії розташовані пристрої для подачі деревини, підрізки, складання та пакування. Лінія складається з 4 основних блоків: пластинчастий конвеєр, DOUBLE-END TENONER, OPTI-STACK 6000, STRAPPING MACHINES.

Четверта лінія – це система переробки відходів деревини на паливні брикети, які служать для опалення виробничих приміщень (Рис. 5). Для цієї задачі було вибрано обладнання від компанії ПП «Брикетуючі технології». Ця компанія відома на ринку своєю якісною та надійною продукцією [4].

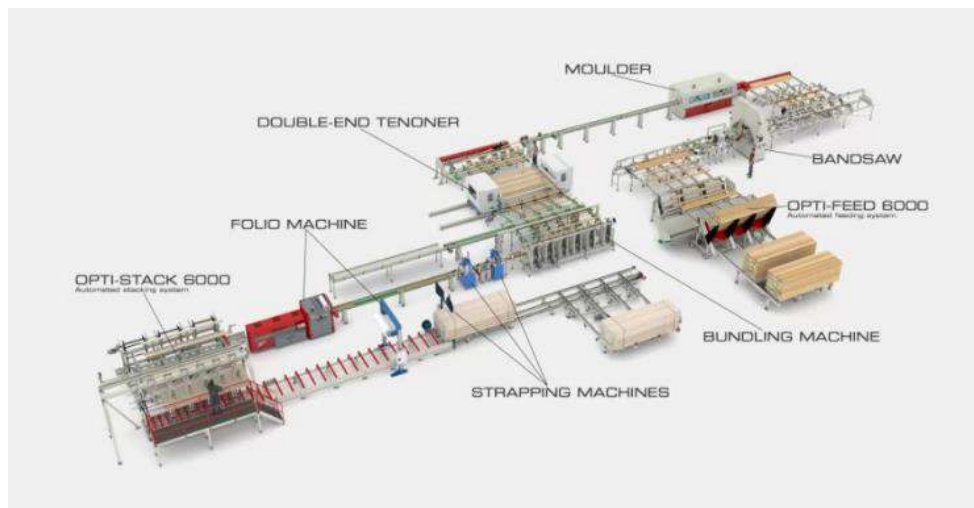

Рис. 5. Лінія брикетування від ПП «Брикетуючі технології»

Архітектурно підприємство поділено на такі корпуси: виробничий, сушки деревини, склад продукції, корпус виробництва брикетів, адміністративнопобутовий корпус (Рис. 6). Загальна площа становить – 11 463,32 м².

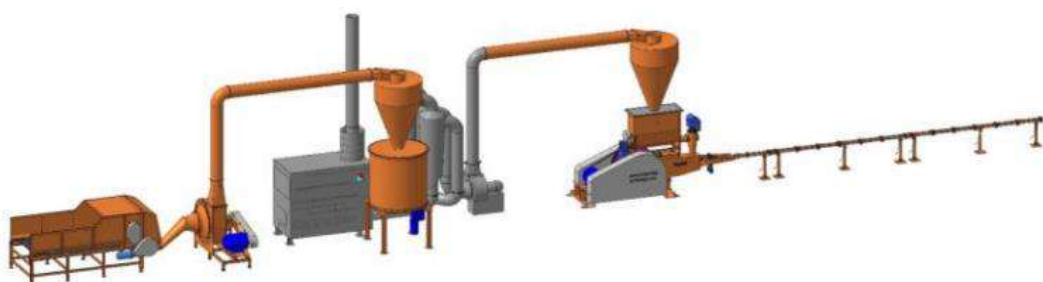

Рис. 6. Місце розташування корпусів

Робота підприємства запланована в одну зміну тривалістю 8 годин. Кількість працівників 80 чоловік, в тому числі робітників 50 чоловіків а обслуговуючого персоналу 30 чоловік.

Можна зробити висновок, що проектування заводу по безвідходній деревообробці забезпечить сучасне, екологічно чисте та економічно доцільне виробництво та дасть змогу задовольнити потреби споживачів. Економічна роль важлива, оскільки підприємство може надати нові робочі місця та поповнити місцевий бюджет

Список використаних джерел

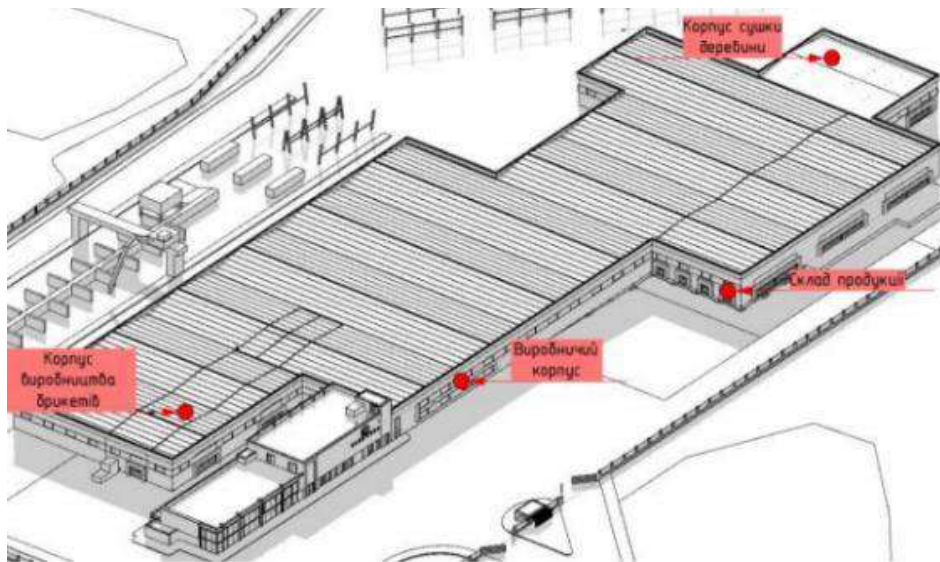
1. Звіт голови Ямницької ТГ Романа Крутого. *Ямницька територіальна громада*. 2021. URL: <https://yamnytsiarada.gov.ua/2022/01/zvit-holovy-yamnytskoji-th-romana-krutoho-za-2021-rik/> (дата звернення: 25.10.2024).

2. «Sawing Line with All the Modern Features» HewSaw SL250 3.3. URL: HewSaw SL250 3.3 (дата звернення: 28.10.2024).

3. The Opti-Solution moulding & millwork manufacturer material handling system. URL: Opti-Solution moulding & millwork manufacturer material handling system (дата звернення: 28.10.2024).

4. Лінії брикетування ПП «Брикетуючі технології». URL: ЛІНІЇ БРИКЕТУВАННЯ || ПП «Брикетуючі технології» (дата звернення: 31.10.2024).

*Гаркавий І. І.,
студент IV курсу бакалаврату, ГРСс-2021,
факультет суспільних і прикладних наук,
ЗВО «Університет Короля Данила»;
науковий керівник: Подолян М. І.,
асистент кафедри туризму та
готельно-ресторанної справи,
магістр,
ЗВО «Університет Короля Данила»,
м. Івано-Франківськ, Україна*

ІНКЛЮЗИВНИЙ СЕРВІС ЗАКЛАДІВ ГОТЕЛЬНО-РЕСТОРАННОГО БІЗНЕСУ

За умов воєнного стану в Україні пріоритети соціально-економічного розвитку індустрії гостинності зазнають змін. Зростає кількість осіб, які потребують спеціального підходу в сфері обслуговування. На основі науково-практичного досвіду якісного сервісу для клієнтів готельно-ресторанного бізнесу, одним із ключових напрямів стає впровадження інклюзивних технологій у послуги. Організація обслуговування людей з особливими потребами в закладах гостинності вимагає особливої уваги, що дозволить підвищити якість та культуру сервісу. Вітчизняні та міжнародні наукові дослідження свідчать про важливість удосконалення послуг для людей з особливими потребами в індустрії гостинності, що слід врахувати під час підготовки майбутніх фахівців у системі вищої освіти.

Імідж підприємств готельно-ресторанного бізнесу, що надають послуги для осіб з особливими потребами, формується на основі чотирьох ключових факторів, які, поділяються на дві групи.

Фактори першої групи відображають внутрішні характеристики самого підприємства: конкурентоспроможність обслуговування залежить від ефективності розробленої цінової політики у готельно-ресторанному секторі.

Фактори другої групи стосуються безпосередньо параметрів послуг розміщення, включаючи такі аспекти, як ціна та клас обслуговування, структура та стан номерного фонду, кількість торгових площ, якість інженерно-технічного та господарського забезпечення, а також забезпечення безпеки.

На основі цього поділу можна виокремити три ключові особливості впливу цих факторів, які подано нижче, на організацію обслуговування осіб з особливими потребами у готельно-ресторанному бізнесі [1].

1. Важливість формування дестинації – високий імідж закладу досягається через розташування у привабливих місцевостях, які зацікавлюють туристів. Враховується наявність природних ресурсів (озера, водоспади, річки, гори) та історичної цінності місцевості (музеї, замки, історичні площі чи відомі будівлі).

2. Пріоритетність визначення сегментів споживачів – обслуговування має охоплювати різні групи населення. Для ділових клієнтів важливі трансфери, конференц-зали та дитячі кімнати; для культурних туристів – пам'ятники та релігійні місця; для оздоровчих цілей – солоні озера чи медичні заклади; для духовних відвідувачів – церкви та монастирі; для туристів, які шукають відпочинку – природні ресурси, як море, гори або прісні водойми.

Останнім важливим аспектом є злагоджене поєднання візуального та практичного іміджу підприємств у готельно-ресторанному секторі, де акцент ставиться на інноваційність і високу якість обслуговування. Це включає також розбудову стійкої мережі партнерських зв'язків із місцевими та міжнародними організаціями й установами.

Отже, організація обслуговування клієнтів у готельно-ресторанній сфері ґрунтується на трьох основних етапах. На першому етапі, забезпечуючи

універсальний сервіс для людей з особливими потребами (інформаційна, медична, соціальна, психологічна та консультативна підтримка), важливо налагодити співпрацю з медичними закладами та державними структурами, а також забезпечити висококваліфікований персонал. Суттєве значення має доступність інформації через зорові, звукові та тактильні засоби, а також організація консультаційних і психологічних центрів безпосередньо в закладах.

На другому етапі необхідно врахувати спеціальні технічні вимоги до приміщень закладу, зокрема до номерного фонду, залів і кімнат. Це передбачає облаштування спеціальних доріжок для осіб на кріслах колісних шириною від 1,5 метра з ухилом 4–6 см на погонний метр, а також пандусів шириною 1–1,1 м із кутом нахилу не більше 30–35 градусів [2]. Площа номерів для осіб з інвалідністю має становити не менше 28 м², без порогів, і включати спеціальне обладнання для пересадки з візка на ліжку. Санвузли повинні бути обладнані поручнями та кнопкою виклику персоналу [3]. У ресторанах варто передбачити зручні місця для відвідувачів на кріслах колісних і можливість замовлення спеціального меню.

На завершальному етапі слід облаштувати спеціальні місця для паркування автомобілів осіб з інвалідністю, забезпечити зручний доступ для пересування на прилеглий території, а також встановити кнопки виклику на кожному секторі зовнішньої площі для зручності гостей.

Рекомендації для впровадження системи інклюзивного обслуговування в готельно-ресторанному бізнесі, за винятком аспектів обладнання номерів, можуть бути адаптовані до всіх напрямків індустрії гостинності.

Пропонована система інклюзивного обслуговування у готельно-ресторанній сфері створює умови для впровадження практичних соціальних інновацій, що сприяють економічному розвитку. Вона базується на кращих практиках як українських, так і закордонних компаній, зокрема ти, які подано нижче.

1. Парк-готель – європейський пансіонат для літніх людей. На відміну від багатьох західних установ, цей заклад надає соціальні послуги високого рівня, включаючи проживання, догляд та медичну допомогу.

2. Турецькі готелі, що спеціалізуються на медичному туризмі і мають соціальну відповідальність. Готелі мережі Lukia Group забезпечують найкращі умови для реабілітації туристів після медичних процедур, оснащені всім необхідним, а медичний персонал забезпечує індивідуальний догляд для кожного клієнта.

3. Готелі мережі Scandic, які особливо піклуються про людей з обмеженими можливостями. Під девізом «Спроектовано для всіх, зручно для кожного», готелі пропонують номери з додатковими зручностями для осіб з інвалідністю. У кожному з цих закладів є спеціально обладнані номери для комфортного перебування таких гостей.

На основі аналізу вітчизняних наукових джерел виокремлено чотири основні фактори, які впливають на формування системи інклюзивного обслуговування в готельно-ресторанному бізнесі, та подані нижче.

1. Вплив на характеристики підприємства.

2. Вплив на рівень і якість послуг з урахуванням потреб клієнтів із особливими потребами (наприклад, спеціальне меню, технічні вимоги до входів, наявність кнопок для виклику допомоги або швидкого реагування, доступ до медичних, соціальних та психологічних послуг, що входять до спеціального сервісу).

3. Рівень обслуговування, що не залежить від соціального статусу чи індивідуальних потреб.

4. Формування іміджу в сфері обслуговування, яке враховує інклюзію особистості.

Ці фактори було розділено на дві категорії: одна з них стосується характеристик підприємства, а інша – параметрів послуг розміщення. Це дало змогу створити авторську інтерпретацію системи інклюзивного обслуговування в готельно-ресторанному бізнесі, яка складається з трьох основних етапів:

1) забезпечення універсального обслуговування для людей із особливими потребами (інформаційна, медична, соціальна, економічна, психологічна, консультаційна підтримка тощо);

2) забезпечення доступу до всіх приміщень закладу, включаючи спеціально обладнані номери, зали та кімнати;

3) наявність спеціального трансферу та облаштованих місць для паркування осіб із особливими потребами;

Перспективи подальших досліджень пов'язані з діагностикою та узагальненням отриманих результатів, які стосуються важливості та актуальності організації обслуговування людей із особливими потребами в готельно-ресторанному бізнесі.

Список використаних джерел

1. Власовець Д. О. Роль людських ресурсів у менеджменті готельно-ресторанного бізнесу. *Менеджмент XXI століття: сучасні моделі, стратегії, технології* : зб. наукових праць VI Всеукр. наук.-практ. інтернет-конференції, (Вінниця, 22 жовтня 2018 р.). Вінниця : Центр підготовки наукових та навчально-методичних видань ВТЕІ КНТЕУ, 2019. Ч. 2. 539 с.

2. Маршеленко М., Кропива О. Особливості організації послуг гостинності при розміщенні і обслуговуванні людей з інвалідністю. *Інноваційні технології в готельно-ресторанному бізнесі* : тези доп. VIII Всеукр. наук.-практ. конференції, присвяченої 135-річчю Національного університету харчових технологій (м. Київ, 20 березня 2019 р.). Київ : НУХТ, 2019. С. 216–217.

3. Сімакова О. О., Ніколайчук О. А., Слащева А. В., Попова С. Ю., Попова В. В. Проблеми удосконалення організації обслуговування на підприємствах готельно-ресторанного господарства. *Вісник Хмельницького національного університету*. 2020. Т. 1. № 4. С. 181–185.

*Гегедеш О. О.,
студентка I курсу, ПДс-24-1,
факультет суспільних і прикладних наук,
ЗВО «Університет Короля Данила»;
наковий керівник: Луцький Р. П.,
директор Науково-дослідницького інституту
імені Академіка Івана Луцького,
доктор юридичних наук, професор,
ЗВО «Університет Короля Данила»,
м. Івано-Франківськ, Україна*

ДІЯЛЬНІСТЬ ПРОКУРАТУРИ – НЕВІД’ЄМНА ЧАСТИНА ДОСУДОВОГО РОЗСЛІДУВАННЯ

Термін «прокуратура» походить від лат. *procurator* – «підключаю, керую»; означає державний орган, який здійснює нагляд за точним виконанням законів, законності, притягнення до суду правопорушника [1].

У ряді країн прокуратура функціонує у системі органів виконавчої (Данія, Італія) та судової влади (Грузія). Також існує у вигляді органу, що підзвітний і підконтрольний вищим колегіальним державно-партійним органам держави (Китай, Куба), або ж взагалі відсутня (Ватикан, Кувейт). Однак у більшій частині країн світу, і в Україні також, прокуратура не має відношення до будь-якої гілки влади: законодавчої, виконавчої чи судової [1].

Відповідно до ст. 2 Закону України «Про прокуратуру» прокуратура України – це єдина централізована система органів державної влади, які відповідно до Конституції та закону України «Про прокуратуру» здійснюють обвинувальну, представницьку, контрольно-наглядову функції [3].

Упродовж 2017 року слідчими Головного слідчого управління (ГСУ) та регіональних прокуратур розслідувано понад 23300 кримінальних проваджень, переважно – щодо тяжких злочинів, злочинів, вчинених службовими особами органів влади та місцевого самоврядування, злочинів які викликають великий суспільний резонанс, у тому числі корупційних. За вказаний період слідчими регіональних прокуратур завершено досудове розслідування у

11108 кримінальних провадженнях, слідчими ГСУ Генеральної прокуратури України – у 215 кримінальних провадженнях [1].

Діяльність прокуратури України ґрунтується на засадах: верховенства права, законності, справедливості, неупередженості, територіальності, презумпції невинуватості, незалежності прокурорів, неухильного дотримання вимог професійної етики та поведінки [2].

Відповідно до статті 1 Закону України «Про прокуратуру» прокуратура України становить єдину систему, яка в порядку, передбаченому цим Законом, здійснює встановлені Конституцією України функції з метою захисту прав і свобод людини, загальних інтересів суспільства та держави. Систему прокуратури України становлять: Генеральна прокуратура України; регіональні прокуратури; місцеві прокуратури; військові прокуратури та Спеціалізована антикорупційна прокуратура [3].

Генеральна прокуратура України організовує та координує діяльність усіх органів прокуратури з метою забезпечення ефективного виконання функцій прокуратури. Її очолює Генеральний прокурор, який має першого заступника та чотирьох заступників, а також заступника Генерального прокурора – Головного військового прокурора. У структурі Генеральної прокуратури України утворюються департаменти, управління, відділи, а також Генеральна інспекція. Управління та відділи можуть бути самостійними або входити до складу департаменту (управління) У Генеральній прокуратурі України утворюється (на правах самостійного структурного підрозділу) Головна військова прокуратура, яку очолює заступник Генерального прокурора – Головний військовий прокурор [3].

Також у Генеральній прокуратурі України утворюється (на правах самостійного структурного підрозділу). Спеціалізована антикорупційна прокуратура, на яку покладаються наступні функції: 1) здійснення нагляду за додержанням законів під час проведення оперативно-розшукової діяльності, досудового розслідування Національним антикорупційним бюро України; 2) підтримання державного обвинувачення у відповідних провадженнях;

3) представництво інтересів громадянина або держави в суді у випадках, передбачених цим Законом і пов'язаних із корупційним правопорушенням [1].

Відповідно до статті ч. 4, ст. 8-1 ЗУ «Про прокуратуру» до загальної структури Спеціалізованої антикорупційної прокуратури входять центральний апарат і територіальні філії, які розташовуються в тих самих містах, в яких розташовані територіальні управління Національного антикорупційного бюро України. Керівник Спеціалізованої антикорупційної прокуратури підпорядковується безпосередньо Генеральному прокурору [1].

До військових прокуратур належать Головна військова прокуратура (на правах структурного підрозділу Генеральної прокуратури України), військові прокуратури регіонів (на правах регіональних), військові прокуратури гарнізонів та інші військові прокуратури (на правах місцевих), перелік яких визначається в Додатку до Закону «Про прокуратуру». У разі якщо в силу виключних обставин у певних адміністративно-територіальних одиницях не діють органи прокуратури України, які мають здійснювати там нагляд, за рішенням Генерального прокурора виконання їх функцій може покладатися на військові прокуратури. Утворення, реорганізація та ліквідація військових прокуратур, визначення їх статусу, компетенції, структури і штатів здійснюються Генеральним прокурором [2].

Згідно статті 10 ЗУ «Про прокуратуру» у системі прокуратури України діють регіональні прокуратури, до яких належать прокуратури областей, Автономної Республіки Крим, міст Києва і Севастополя. Регіональну прокуратуру очолює керівник регіональної прокуратури – прокурор області, Автономної Республіки Крим, міст Києва і Севастополя, який має першого заступника та не більше трьох заступників. У структурі регіональної прокуратури утворюються підрозділи – управління та відділи. Керівник регіональної прокуратури представляє регіональну прокуратуру у зносинах з органами державної влади, іншими державними органами, органами місцевого самоврядування, особами, підприємствами, установами та організаціями. У системі прокуратури України діють місцеві прокуратури, перелік та

територіальна юрисдикція яких визначається в Додатку до Закону «Про прокуратуру». Місцеву прокуратуру очолює керівник місцевої прокуратури, який має першого заступника та не більше двох заступників. У структурі місцевої прокуратури в разі необхідності утворюються такі підрозділи, як відділи [3].

Керівник місцевої прокуратури представляє місцеву прокуратуру у зносинах з органами державної влади, іншими державними органами, органами місцевого самоврядування, особами, підприємствами, установами та організаціями [2].

Відповідно до ст. 14 Закону України «Про прокуратуру» загальна чисельність працівників органів прокуратури становить не більше 15000 осіб. У структурі органів прокуратури встановлюються посади державних службовців, інших працівників, діяльність яких регулюється цим Законом та іншими законодавчими актами України. Отже, систему органів прокуратури становлять територіальні та спеціалізовані прокуратури.

Територіальні прокуратури створені та функціонують відповідно до адміністративно-територіального устрою України, а спеціалізовані прокуратури створюються за галузевим принципом і виконують відповіді їм функції. Кожна прокуратура очолює своїм керівником, має свою структуру та підпорядкування.

Список використаних джерел

1. Вісник прокуратури. 2018. № 1. URL: <http://www.gpgov.ua/ua/announcer.html> (дата звернення: 27.03.2019).

2. Про прокуратуру : Закон України від 14.10.2014 № 1697-VII. База даних «Законодавство України». *Верховна Рада України*. URL: <https://zakon.rada.gov.ua/laws/show/1697-18> (дата звернення: 30.03.2019).

3. Конституція України : Закон України від 28.06.1996 №254к/96-ВР. База даних «Законодавства України». *Верховна Рада України*. URL: <http://zakon.rada.gov.ua/laws/show/254%D0%BA/h> (дата звернення: 30.03.2019).

*Гладюк М. І.,
студент III курсу, Ос-22-1,
факультет суспільних і прикладних наук,
ЗВО «Університет Короля Данила»;
науковий керівник: Цюцяк А. Л.,
старший викладач кафедри управління та
адміністрування,
ЗВО «Університет Короля Данила»,
м. Івано-Франківськ, Україна*

БЛОКУВАННЯ ПОДАТКОВИХ НАКЛАДНИХ: ПРИЧИНИ, НАСЛІДКИ ТА ШЛЯХИ ВИРІШЕННЯ ПРОБЛЕМИ

Однією з найбільш актуальних проблем сучасного податкового адміністрування є процедура блокування податкових накладних, що суттєво ускладнює процес відшкодування податкового кредиту з ПДВ. Механізм блокування податкових накладних був запроваджений з метою запобігання формуванню фіктивного податкового кредиту та мінімізації випадків ухилення від сплати податків. Суть цього механізму полягає у можливості ДПС тимчасово або остаточно зупиняти реєстрацію податкових накладних у Єдиному реєстрі податкових накладних за наявності підозри щодо можливих шахрайських операцій або інших правопорушень.

Блокування податкових накладних відбувається під час автоматизованого моніторингу, в рамках якого податкові накладні аналізуються на відповідність певним критеріям. Серед основних критеріїв, що враховуються під час моніторингу, можна виділити наступні:

- наявність підстав для безумовної реєстрації податкової накладної;
- відповідність платника критеріям ризиковості платника ПДВ;
- перевірка на ризиковість вчиненої господарської операції, що слугувала підставою для виписки податкової накладної;
- наявність достатньої кількості матеріально-технічної бази чи трудових ресурсів;
- дослідження наявності позитивної податкової історії тощо [1].

Сьогодні найбільш розповсюдженими причинами блокування податкових накладних є: по-перше, відсутність коду товару у таблиці даних платника ПДВ; по-друге, віднесення платника податків до категорії ризикових; по-третє, відповідність критеріям ризиковості здійснення операцій (наприклад, технічні помилки при складанні податкової накладної; відсутність реалізованого товару у таблиці даних платника податків, як товару, що постачаються на постійній основі; реалізація товару в значно більшій кількості, ніж придбання; реалізація товарно-матеріальних цінностей за завищеним чи заниженим цінам.

Наразі основними чинниками, що призводять до блокування податкових накладних, є такі аспекти: по-перше, відсутність у таблиці даних платника податку на додану вартість відповідного коду товару; по-друге, внесення суб'єкта господарювання до переліку платників податків, які класифікуються як ризикові; по-третє, відповідність господарських операцій критеріям ризиковості. До таких критеріїв можуть належати, зокрема, технічні помилки при заповненні податкових накладних; відсутність інформації у таблиці даних платника податків щодо товарів, які постачаються на постійній основі; здійснення реалізації продукції в обсягах, що значно перевищують обсяги її придбання; продаж товарно-матеріальних цінностей за цінами, які істотно відрізняються від ринкових, як у бік їх завищення, так і заниження.

До важливих профілактичних заходів, спрямованих на уникнення блокування реєстрації податкових накладних, належать наступні дії: своєчасне подання таблиці даних платника податку до Єдиного реєстру податкових накладних, яке може бути здійснене як до, так і після зупинення реєстрації податкових накладних; ретельна перевірка контрагентів з використанням відкритих джерел інформації для оцінки їх економічної діяльності; підвищення якості бізнес-профілю платника ПДВ, що сприяє покращенню репутації та зниженню ризиків блокування. Нарешті, належна організація документообігу, зокрема електронного, а також забезпечення якісного оформлення первинної документації, що включає договори, акти виконаних робіт, видаткові та прибуткові накладні, транспортні документи, довіреності, складські документи,

розрахункові документи, сертифікати якості та інші документи, що підтверджують інформацію, вказану у податковій накладній.

Для розблокування податкових накладних існують три основні методи:

1) підготовка та подання пояснень. Оскільки подання пояснень можливе лише один раз, важливо, щоб вони були максимально чіткими, структурованими, лаконічними та повністю розкривали суть господарської операції; 2) адміністративне оскарження, що дозволяє оскаржити рішення органів ДПС через адміністративні процедури; 3) судове оскарження. У разі невдалого адміністративного розгляду, платник податків може звернутися до суду для захисту своїх прав.

До основних негативних наслідків блокування податкових накладних для платників податків належать:: застосування штрафної відповідальності за порушення термінів реєстрації податкових накладних, які можуть досягати до 25% суми ПДВ, зазначеної у незареєстрованій накладній; втрата можливості покупцями формувати податковий кредит за заблокованими накладними; контрагенти можуть стягнути додаткові штрафні санкції з постачальника за порушення договірних зобов'язань; ризик віднесення платника податків до категорії ризикових.

Отже, процедура блокування податкових накладних є важливим інструментом податкового контролю, спрямованим на запобігання ухиленням від сплати податків та уникнення формування фіктивного податкового кредиту. Проте, зазначений механізм часто призводить до суттєвих ускладнень для платників податків, серед яких можна виділити застосування штрафних санкцій, втрату можливості формування податкового кредиту та ймовірність включення до переліку ризикових платників. З метою зниження податкових ризиків та уникнення негативних наслідків, платникам доцільно вживати профілактичні заходи, зокрема подання таблиці даних до Єдиного реєстру податкових накладних, проведення ретельної перевірки контрагентів, а також забезпечення належної організації документообігу. У разі блокування податкових накладних можливі декілька шляхів для вирішення цієї проблеми, серед яких: підготовка та

подання пояснень, адміністративне оскарження та, в разі необхідності, звернення до суду.

Список використаних джерел

1. Шабельніков А. Податкові накладні та їх блокування в Україні – тренди 2024. *Liga Zakon*, 2014. URL: https://biz.ligazakon.net/analytics/230814_podatkov-nakladn-ta-kh-blokuvannya-v-ukran---trendi-2024

*Глазков Р. Р.,
студент I курсу магістратури, МДс-24-1,
факультет суспільних і прикладних наук,
ЗВО «Університет Короля Данила»;
науковий керівник: Матоліч І. Я.,
завідувач кафедри дизайну,
кандидат мистецтвознавства, доцент,
ЗВО «Університет Короля Данила»,
м. Івано-Франківськ, Україна*

УКРАЇНСЬКА ТРАДИЦІЙНА СИМВОЛІКА В СУЧАСНОМУ ОДЯЗІ

Традиційний український одяг має свою давню історію. Він відіграє важливу роль в нашій культурі та виступає засобом ідентифікації Української Держави.

Дослідження свідчать, що українське етновбрання з'явилося ще з часів Трипільської культури. Трипільці були майстрами у сфері ткацтва та гончарства. На жаль, фрагменти від одягу не збереглися до наших днів, але вишивку можна було розгледіти на давньому глиняному посуді. Першими декораціями були різні геометричні форми такі як ромби, кола, хвилясті лінії, цятки, зигзаги тощо. Особливо це можна було спостерігати в вишиваних сорочках. Здебільшого їх раніше виконували з льону. В часи Київської Русі завдяки стилізованим елементам на вишиванках можна було зрозуміти належність до того чи іншого регіону. Також раніше існували школи, де навчали цього ремесла. Взагалі вишивка, особливо вишитий рушник тоді вважався чимось аристократичним та

дорогим, доволі цінним. У Києво-Печерській лаврі учениці вміли вишивати з використанням золота й срібла, такі речі призначалися для шанованих людей [1]. Орнамент наносили не просто так, а надавали йому особливого змісту.

Орнамент поділяється на геометричний, рослинний та антропоморфний.

Серед геометричних є такі:

- квадрат – символізує добробут, гармонію та мир; також це є одним з позначень землі; він має в собі число 4 через кути, які уособлюють з чотирма точками Землі, пір року, сторін світу, частин доби тощо;
- коло – протилежність до квадрата, означає досконалість, сонце, вічність;
- ромб – єднання сонця та землі, родючість; фігура символізує чоловіче та жіноче начало; ромб, в якому знаходиться крапка по центру символізує засіяне поле (цей орнамент часто використовували на весільних рушниках та вбранні нареченої; традиціями вагітна наречена, мала носити одяг із ромбами до появи дитини).

Рослинний орнамент загалом мав значення процвітання та символізував життя. Найчастіше в українській традиційній орнаментиці зустрічаються:

- калина – рослина, яка одразу спадає на думку при асоціації з Україною; означає любов, багатство, красу, потомство;
- виноград – сімейне щастя;
- гілки дуба – міцність, кремезність, вишивають на чоловічих сорочках, як символ язичницького бога війни та миру Перуна, володаря грому і блискавки;
- мак – захист від злих сил та оберіг;
- дерево життя – безсмертя, переродження, родючість, означає підземне царство, життя на землі та рай; також відображає своєю будовою різні часи, коріння це минуле, стовбур це теперішнє, а майбутнє – це крона [2; 4].

Вишивка була наділеною не лише естетичним значенням, а й духовним. Завдяки комбінуванню певних елементів сорочка захищала людину від негативних подій, притягувала до себе добробут, любов та щастя. Певні

орнаменти приписували жінкам і чоловікам, але є й універсальний знак це восьмикутна зірка.

Сьогодні мода на етностиль набирає обертів. Тепер традиційну символіку можна побачити не лише на вишиванці, а й на сумці, сукні, аксесуарах тощо. Так, свого часу, у 2008 і 2009 рр., модний будинок Gucci випустив колекцію одягу, за основу якого була взята українська вишивка. Дизайнеркою була Фріда Джанніні – креативний директор даного бренду. Одяг виконаний у стилі «вампи», де переважають чорні та багряні відтінки. Сам орнамент нагадував мотиви Гуцульщини та Поділля [3]. В Україні існує чимало дизайнерів, які поширюють нашу культуру через одяг. До прикладу бренд – Foberini. Він спеціалізується на сучасному одязі, але при цьому зберігає традиції і додає їм нового життя. Одяг цього бренду має символічні українські назви й варіативність використання. В їх колекціях можна придбати одяг для особливих подій, таких як вінчання чи весілля, для пляжу чи повсякденного життя або ділового стилю. Всі моделі виготовляються власноруч. Бренд прагне до використання екологічних матеріалів, тому одяг складається з льону, бавовни, а для декорацій може використовуватися мушля. Бренд любить використовувати яскраві кольори, які характерні для української вишивки, а саме зелений, червоний, чорний, білий, синій.

Foberini додає до своїх сучасних орнаментів, які створюють динаміку та рух. Тут можуть бути хвилі, поламани лінії, похилі об'єкти тощо [1; 4].

Таким чином, український традиційний одяг має багату й цікаву історію. Люди використовували у вишиванках різноманітні орнаменти не лише з естетичною ціллю, а й з метою наповнення глибоким сенсом. Сорочка була для власника своєрідним оберегом та притягувала в його життя лише хороші ситуації. Попри те, що орнаменти з'явилися доволі давно, але все ж їх вдало можна пов'язувати із теперішнім одягом, що і демонструють нам сучасні українські бренди.

Список використаних джерел

1. Про що говорить вишиванка: орнаменти та їхні значення в інфографіці. *Волинські новини*. URL: <https://www.volynnews.com/news/all/pro-shcho-hovoryt-vyshyvanka-ornamenty-ta-yikhni-znachennia-v-infohrafitsi/> (дата звернення: 15.10.2024).
2. Пулатова К. Код нації: як з'явилася українська вишиванка та як відрізняються візерунки по регіонах. *Уніан lite*. URL: <https://www.unian.ua/lite/holidays/ukrainskaya-vyshivanka-istoriya-vyshivka-po-regionam-12249165.html> (дата звернення: 15.10.2024).
3. International Science Group. Мотиви української вишивки в колекції сучасних дизайнерів. *Multidisciplinary academic notes. Theory, methodology and practice: XVII International scientific and practical conference «Multidisciplinary academic notes. Theory, methodology and practice»* (Tokyo, 3 May). 2022. P. 128–129.
4. Foberini. URL: <https://foberini.com/> (date of access: 15.10.2024).

Глушко С. С.,
студент IV курсу, ПЗс-21-1,
факультет суспільних і прикладних наук,
ЗВО «Університет Короля Данила»;
науковий керівник: Стисло О. В.,
старший викладач
кафедри інформаційних технологій,
ЗВО «Університет Короля Данила»,
м. Івано-Франківськ, Україна

СТАНДАРТИ ТА ТЕХНОЛОГІЇ ДОСТУПНОГО ДИЗАЙНУ ІНТЕРФЕЙСІВ КОРИСТУВАЧА

Доступний дизайн у сфері UI/UX – це процес створення цифрових продуктів, які враховують потреби різних користувачів, зокрема тих, хто має фізичні, когнітивні чи сенсорні обмеження. Розробка доступних інтерфейсів

допомагає забезпечити рівний доступ до інформації та сервісів для всіх людей. У зв'язку з цим стандарти та технології для доступного дизайну набули значного розвитку, а їх використання стало критично важливим для ефективності та етичності сучасних цифрових продуктів.

Основними стандартами, що регулюють доступність, є WCAG (Web Content Accessibility Guidelines) та ARIA (Accessible Rich Internet Applications). Стандарти WCAG визначають рекомендації щодо створення вебконтенту, який є доступним для широкого кола користувачів [1]. ARIA допомагає робити динамічний контент зрозумілим для людей, які використовують допоміжні технології [2].

До технологій для реалізації доступного дизайну належать екранні читачі (наприклад, JAWS, NVDA), програмні засоби для збільшення тексту та контрастності, а також клавіатурна навігація. Ці інструменти допомагають користувачам з обмеженими можливостями орієнтуватися в інтерфейсі та ефективно ним користуватися.

Існують численні інструменти для перевірки доступності інтерфейсів, зокрема WAVE, Axe, Lighthouse. Ці інструменти автоматизують перевірку на відповідність вимогам стандартів, виявляючи проблеми з контрастністю, навігацією, альтернативним текстом та іншими аспектами доступності.

Використання семантичної розмітки, зрозумілої навігації, чітких кольорових контрастів та альтернативних текстів до зображень є базовими методами доступного дизайну. Ці методи не тільки відповідають вимогам стандартів, але й підвищують зручність інтерфейсу для всіх користувачів [3].

Застосування стандартів та технологій для доступності не лише підвищує якість користувацького досвіду, а й сприяє зростанню лояльності користувачів. Високоякісний, доступний дизайн робить продукт універсальним та привабливим для широкої аудиторії, що позитивно впливає на його успіх на ринку.

Доступний дизайн має суттєвий позитивний вплив на загальний досвід користувачів, і це виходить за межі тільки допомоги людям із обмеженими можливостями [4]. Ось кілька ключових аспектів цього впливу.

1. Доступний дизайн робить контент більш зрозумілим для всіх користувачів, оскільки він спрощує навігацію, покращує структуру контенту, а також знижує когнітивне навантаження.

2. Продукти, які відповідають стандартам доступності, приваблюють ширшу аудиторію, включаючи літніх користувачів, людей із тимчасовими обмеженнями (наприклад, травмами) та користувачів із низькою швидкістю інтернету або старішими пристроями. Це робить продукт універсальним і зручним для користувачів з різними рівнями цифрової грамотності. Користувачі цінують продукти, якими легко та приємно користуватися, навіть якщо вони не мають конкретних потреб у доступності.

3. Інклюзивний та доступний дизайн, зокрема семантична HTML-розмітка і доступні зображення з альтернативними текстами, також позитивно впливає на SEO. Це сприяє кращій індексації контенту пошуковими системами, що допомагає залучати більше органічного трафіку.

Загалом, реалізація стандартів та технологій доступного дизайну в UI/UX дозволяє створювати продукти, орієнтовані на широку аудиторію, включно з користувачами з обмеженими можливостями [5]. Дотримання вимог доступності не тільки сприяє етичності та соціальній відповідальності продуктів, а й допомагає підвищити їхню комерційну цінність, покращуючи користувацький досвід для всіх. Упровадження стандартів WCAG, технологій ARIA, а також інструментів тестування доступності має стати важливою складовою процесу розробки сучасних цифрових продуктів.

Список використаних джерел

1. W3C. Web Accessibility Initiative WAI. WCAG 2 Overview. URL: <https://www.w3.org/WAI/standards-guidelines/wcag/>

2. W3C. Web Accessibility Initiative WAI. WAI-ARIA Overview. URL: <https://www.w3.org/WAI/standards-guidelines/aria/>

3. European Commission. European accessibility act. URL: <https://ec.europa.eu/social/main.jsp?catId=1202&langId=en>

4. FreeCodeCamp. Why Accessibility Matters in UI/UX Design. URL: <https://www.freecodecamp.org/news/why-accessibility-matters-in-ui-ux-design/>

5. Synergy-way. Why Accessibility Matters in UI/UX Design. URL: <https://synergy-way.com/why-accessibility-matters-in-ui-ux-design/>

*Гоголь О. В.,
студент II курсу
спеціальності «Інженерія програмного забезпечення»,
факультет суспільних і прикладних наук,
ЗВО «Університет Короля Данила»;
науковий керівник: Ващишак С. П.,
завідувач кафедри інформаційних технологій,
кандидат технічних наук, доцент,
ЗВО «Університет Короля Данила»,
м. Івано-Франківськ, Україна*

ВПЛИВ РОБОТОТЕХНІКИ НА СУЧАСНЕ ПРОМИСЛОВЕ ВИРОБНИЦТВО

У сучасному виробничому середовищі автоматизація і робототехніка стають невід'ємними складовими процесів, спрямованих на підвищення ефективності та точності. Розвиток технологій дозволяє виробництвам різних масштабів покращувати якість продукції та зменшувати витрати завдяки використанню промислових роботів.

Метою впровадження робототехніки у виробництво є оптимізація процесів, підвищення продуктивності та зниження витрат, що дозволяє компаніям залишатися конкурентоспроможними на ринку. З використанням роботизованих систем та робототехнічних комплексів підприємства можуть досягти стабільної якості продукції, зменшити час на виробництво одиниці

продукції та кількість помилок, мінімізувати вплив людського фактору, що особливо важливо для секторів із високими вимогами до точності та надійності.

Основною цільовою аудиторією цієї інформації є керівники виробничих підприємств, менеджери з автоматизації, інженери та фахівці, відповідальні за оптимізацію виробничих процесів, а також інвестори, які цікавляться розвитком сучасних технологій у виробничому секторі.

Промислові роботи виконують рутинні та фізично виснажливі завдання, знижуючи потребу в ручній праці та оптимізуючи трудові ресурси. Це дозволяє працівникам зосередитись на складніших завданнях, що сприяє підвищенню загальної продуктивності виробництва. Роботи на таких лініях забезпечують високу точність і стабільність виконання завдань, мінімізуючи ризик помилок, які є звичними при ручній праці [1].

Однією з головних переваг роботизованих систем є зменшення витрат на робочу силу та оптимізація часу на виконання завдань. Роботи, запрограмовані для конкретних операцій, можуть працювати цілодобово, забезпечуючи стабільність і високу швидкість виробництва. Крім того, роботи забезпечують однакову якість продукції, що важливо для підприємств із високими стандартами якості [2].

Сучасні роботи мають високу адаптивність до різних виробничих умов. Вони можуть бути перепрограмовані для виконання різних завдань, від зварювання до складання компонентів, що робить їх універсальними помічниками у виробничих процесах. Така гнучкість дозволяє компаніям легко адаптуватися до змін попиту та виробничих умов [2].

Робототехніка дозволяє досягти високого рівня точності у виконанні завдань, що значно знижує кількість помилок. Це особливо важливо для галузей, де будь-яка неточність може призвести до значних втрат або навіть небезпеки для кінцевих споживачів. Використання роботів дозволяє забезпечити сталість і надійність продукції, що є однією з найважливіших вимог сучасного виробництва [2].

З розвитком технологій, робототехніка продовжуватиме вдосконалюватись, особливо в інтеграції з штучним інтелектом і машинним навчанням [3]. Ці технології дозволять роботам стати ще більш адаптивними та автономними, що відкриє нові можливості для виробничих процесів. У майбутньому роботи можуть бути здатні самостійно приймати рішення на основі аналізу даних і миттєво адаптуватися до змін у виробничому середовищі.

Інтеграція робототехніки у виробництво є ключовим фактором підвищення конкурентоспроможності на ринку. Роботи дозволяють знизити витрати, підвищити продуктивність і забезпечити стабільну якість продукції. Завдяки поєднанню робототехніки та штучного інтелекту, виробничі процеси стають більш ефективними та гнучкими, що є важливим фактором для підприємств, які прагнуть відповідати сучасним вимогам ринку.

Список використаних джерел

1. Evs Robotics. Категорія: монтажний робот. URL: <https://www.avsint.com/uk/category/assembly-robot/> (дата звернення: 29.10.2024).

2. Evs Robotics. Роль монтажних роботів у сучасних інтелектуальних логістичних системах: висновки EVS. URL: <https://www.avsint.com/uk/the-role-of-assembly-robots-in-modern-smart-logistics-systems-insights-from-avs/> (дата звернення: 29.10.2024).

3. Evs Robotics. Роль роботів SCARA в сучасній збірці: у центрі уваги SCR003-400. URL: <https://www.avsint.com/uk/the-role-of-scara-robots-in-modern-assembly-spotlight-on-the-scr003-400/> (дата звернення: 29.10.2024).

*Головчук П. В.,
студент II курсу магістратури, МППЗс-23-1,
факультет суспільних і прикладних наук,
ЗВО «Університет Короля Данила»;
науковий керівник: Іванов О. О.,
викладач кафедри інформаційних технологій,
ЗВО «Університет Короля Данила»,
м. Івано-Франківськ, Україна*

ДОСЛІДЖЕННЯ ТА МОДЕЛЮВАННЯ ІНТЕРАКТИВНИХ ДОПОВНЕНЬ ТЕХНОЛОГІЇ AR В ПРОГРАМНИХ ДОДАТКАХ

З розвитком технологій доповненої реальності (Augmented Reality, AR) програмні додатки стають дедалі більш інтерактивними та орієнтованими на користувача. Технологія AR дозволяє вбудовувати віртуальні об'єкти у реальний простір, що значно розширює можливості взаємодії користувача з програмним продуктом. Основною метою даного дослідження є аналіз підходів до створення інтерактивних доповнень у технології AR та їх моделювання для програмних додатків різного призначення.

Сучасні дослідження у галузі AR зосереджені на кількох ключових аспектах, зокрема на техніках трекінгу (відстеження положення та орієнтації об'єктів), розпізнаванні образів, моделюванні 3D-об'єктів та інтерактивних можливостях. Роботи [1; 2] підтверджують, що інтерактивні можливості AR значно покращують користувацький досвід, сприяючи глибшій інтеграції користувача у процес навчання, роботи чи розваг. Такі автори, як Mekni та Lemieux, аналізують можливості та виклики, що стоять перед технологією AR, підкреслюючи перспективи її розвитку та важливість інтерактивного компонента для покращення користувацького досвіду [3]. Krevelen і Poelman додають, що розвиток AR обумовлений новітніми технологіями візуалізації та трекінгу, які забезпечують високий рівень точності взаємодії [5].

AR-системи зазвичай складаються з декількох модулів: обробки даних, візуалізації, відстеження та управління інтеракцією. Для забезпечення

високоякісної взаємодії користувача з AR-додатками було розроблено кілька моделей інтерактивних елементів:

Модель відстеження та виявлення – дозволяє ідентифікувати позицію користувача та об'єктів у просторі, що забезпечує точність інтеракцій [3].

Модель візуалізації 3D-об'єктів – сприяє реалістичному відображенню віртуальних елементів у реальному просторі, враховуючи освітлення та кут огляду [4].

Модель інтерактивного управління – дозволяє користувачу взаємодіяти з AR-елементами через жести, голосове управління або сенсори [1].

Технологія AR має низку переваг, включаючи можливість створення навчальних, тренувальних і розважальних програм, що покращують когнітивні процеси та сприяють глибшому зануренню користувача [2; 5]. Одночасно, виклики включають технічні обмеження (зокрема, потребу в потужних обчислювальних ресурсах), обмеження щодо сумісності з пристроями та необхідність забезпечення високої точності трекінгу. Успішне моделювання інтерактивних елементів в AR вимагає вирішення цих проблем та забезпечення масштабованості рішень для різних типів пристроїв [3].

В Україні активно впроваджуються AR-технології в освітній процес, роблячи навчання інтерактивнішим та цікавішим, зокрема через використання AR-підручників і мобільних додатків. Для педагогів проводяться семінари, що допомагають освоїти ці нові методи та ефективно інтегрувати їх у навчання. Попри виклики, такі як нестача сучасного обладнання, очікується, що AR-технології й надалі відіграватимуть важливу роль в освіті України.

Для забезпечення надійності і точності інтерактивних доповнень у AR-додатках необхідно використовувати комплексні методи тестування, включаючи:

- 1) метод реального моделювання – оцінює ефективність трекінгу та візуалізації у реальних умовах [1];
- 2) тестування з користувачами – проводиться з метою оцінки рівня зручності та якості взаємодії користувача з віртуальними об'єктами [4];

3) аналіз продуктивності системи – досліджує ефективність роботи AR-додатка на різних платформах та пристроях [5].

Інтерактивні доповнення у технології AR є перспективним напрямом, що сприяє підвищенню якості програмних додатків, орієнтованих на користувача. Моделювання AR-елементів потребує ретельного підходу до побудови інтерактивних моделей, забезпечення точності трекінгу та адаптивності до різних умов використання. Подальші дослідження можуть бути спрямовані на розробку адаптивних моделей AR для програмних додатків з урахуванням специфіки галузей, що використовують цю технологію.

На сьогоднішній час в Україні AR-технології впроваджуються в освіту університетами, такими як Київський національний університет культури і мистецтв, КПІ, Український католицький університет, Львівський національний університет імені Івана Франка та Харківський національний університет радіоелектроніки. Ці заклади застосовують AR у різних навчальних програмах: від природничих і технічних наук до дизайну та мистецтв, покращуючи візуалізацію складних концепцій і взаємодію студентів із матеріалом.

Подальші дослідження в межах даної теми варто направити на розгляд питання об'єднання цифрової доступності та AR технологій.

Список використаних джерел

1. Azuma R., et al. A survey of augmented reality. *Presence: Teleoperators and Virtual Environment*. 1997.
2. Billinghurst M., Clark A., Le G. A survey of augmented reality. *Foundations and Trends in Human – Computer Interaction*. 2015.
3. Mekni M., Lemieux A. Augmented Reality: Applications, Challenges and Future Trends. *Applied Computational Science*. 2014.
4. Cawood S., Fiala M. Augmented Reality: A Practical Guide. *Pragmatic Bookshelf*. 2007.
5. Krevele D., Poelman R. A Survey of Augmented Reality Technologies, Applications and Limitations. *International Journal of Virtual Reality*. 2010.

*Гоняна К. В.,
студентка III курсу,
факультет міжнародної торгівлі та права,
ЗВО «Державний торговельно-економічний університет»;
науковий керівник: Шведова Г. Л.,
доцент кафедри правового забезпечення безпеки бізнесу,
кандидат юридичних наук, доцент,
ЗВО «Державний торговельно-економічний університет»,
м. Київ, Україна*

ОСОБЛИВОСТІ ПРАВОВОГО РОЗМЕЖУВАННЯ ВБИВСТВА ТА ТЯЖКИХ ТІЛЕСНИХ УШКОДЖЕНЬ, ЩО СПРИЧИНИЛИ СМЕРТЬ ПОТЕРПІЛОГО

Перш за все, слід зазначити, що умисне вбивство, як і тяжке тілесне ушкодження, належить до категорії кримінальних правопорушень проти життя та здоров'я особи. Згідно Конституції України, життя та здоров'я людини є найвищою соціальною цінністю, а тому цілком закономірним є той факт, що вони перебувають під особливою охороною держави.

Відповідальність за вбивство, тобто умисне протиправне заподіяння смерті іншій людині, передбачена статтею 115 Кримінального кодексу України (далі – Кодекс), в той час як умисне тяжке тілесне ушкодження, що спричинило смерть потерпілого, є суспільно небезпечним, винним, протиправним діянням згідно зі статтею 121 Кодексу [1]. Незважаючи на те, що результатом вчинення зазначених посягань в обох випадках є позбавлення життя іншої особи, вони мають різну правову природу, яка знаходить своє вираження у суб'єктивній стороні вказаних кримінальних правопорушень.

Як звертають увагу у своїй праці Байда А. О., Склезь О. А., при умисному вбивстві, відповідальність за яке передбачено ст. 115 КК України, настання смерті обов'язково підпадає під умисел винної особи. І навпаки, у випадку ж заподіяння тяжкого тілесного ушкодження, внаслідок якого сталася смерть потерпілого, ставлення до настання смерті з боку винної особи знаходить свій прояв у формі необережності. Верховний Суд наголосив, що необхідно ретельно

досліджувати та брати до уваги показання потерпілого, якщо це можливо. У випадку, якщо потерпілий не сприймав дії правопорушника як такі, що направлені на позбавлення його життя, оскільки удари не були цілеспрямованими на життєво важливі органи і мали хаотичний характер, а засуджений не висловлював йому погроз вбивством, то діяння не можна кваліфікувати за ст. 115 КК України [2, с. 3–4].

Спільним для обох правопорушень, які підлягають аналізу в рамках даної статті, є об'єктивна сторона, яка виражена у формі дії. Варто зазначити, що протиправне діяння, передбачене статтею 115 Кодексу, може також виражатись у бездіяльності. Наприклад, батьки з метою позбавити немовля життя тривалий час не годують його, медичний працівник з тією ж метою не виконує свої професійні обов'язки щодо хворого [3]. Суб'єкт вищевказаних правопорушень – фізична осудна особа, яка досягла 14-річного віку. Об'єктом кримінальних правопорушень виступає життя людини.

Щодо умисного тяжкого тілесного ушкодження, що спричинило смерть потерпілого: особливістю цього кваліфікованого виду умисного тяжкого тілесного ушкодження є те, що у ньому присутні два суспільно небезпечні наслідки (первинний – тяжкі тілесні ушкодження і похідний – смерть), психічне ставлення до яких з боку винного є різним. До заподіяння умисного тяжкого тілесного ушкодження він ставиться умисно, а до настання смерті потерпілого від такого ушкодження – необережно. При цьому винний усвідомлює можливість настання похідного наслідку в результаті настання первинного. Якщо ж таке усвідомлення відсутнє, вчинене слід кваліфікувати як вбивство через необережність [4].

Таким чином, встановлення мети, яку мав намір досягти обвинувачений, в процесі здійснення кваліфікації його дій як вбивство чи то як умисне тяжке тілесне ушкодження, що спричинило смерть потерпілого, відіграє ключову роль під час кримінального провадження і прямо впливає на ступінь його ефективності. Крім того, важливо також враховувати характер дій особи

підсудного, зокрема спосіб нанесення тілесних ушкоджень та знаряддя вчинення кримінального правопорушення.

Список використаних джерел

1. Кримінальний кодекс України : Закон від 05 квітня 2001 року № 2341-III. База даних «Законодавство України». *ВР України*. URL: <https://zakon.rada.gov.ua/laws/show/2341-14/conv#n745>.

2. Байда А. О., Склезь О. А. Розмежування умисного вбивства від умисного нанесення тяжких тілесних ушкоджень, що спричинили смерть особи. *Юридичні науки*. 2019. № 11. С. 3–4. URL: <https://molodyivchenyi.ua/index.php/journal/article/view/1310/1277>.

3. Умисне вбивство: склад злочину та кваліфікуючі ознаки. *Безоплатна правнича допомога*. URL: https://wiki.legalaid.gov.ua/index.php/Умисне_вбивство:_склад_злочину_та_кваліфікуючі_ознаки#Склад_злочину (дата звернення: 29.10.2024).

4. Нанесення тяжких тілесних ушкоджень. *Безоплатна правнича допомога*. URL: https://wiki.legalaid.gov.ua/index.php/Нанесення_тяжких_тілесних_ушкоджень (дата звернення: 29.10.2024).

Гопчак Н.,
студентка III курсу бакалаврату, Дс-22-2,
факультет суспільних і прикладних наук,
ЗВО «Університет Короля Данила»;
науковий керівник: Гілязова Н. М.,
доцент кафедри дизайну,
кандидат мистецтвознавства, доцент,
ЗВО «Університет Короля Данила»,
м. Івано-Франківськ, Україна

З ІСТОРІЇ РОЗВИТКУ ЛОГОТИПУ

Логотип – спеціальний символ, який використовується підприємствами, організаціями для того, щоб виділятися серед конкурентів, бути більш

упізнаваними в суспільстві серед споживачів товарів і послуг. Це фірмовий знак, що належить тільки одній конкретній організації, своєрідне її обличчя. Слово «логотип» походить від грецьких слів «logos» і «typos», що перекладаються як «слово» й «відбиток».

Корені логотипу сягають ранніх цивілізацій та тісно пов'язані з потребою передачі ідентичності та захисту майна. У Стародавньому Єгипті фараони мали свої особисті символи (корона, скіпетр), що позначали їхню владу. Стародавні греки та римляни на монетах зображали символи міст. Наприклад, на афінській монеті був символ богині Афіни – сова.

У період середньовіччя, XI–XV століття, активно розвивалася геральдика, створення гербів на позначення знатних родів, лицарських орденів, міст. Ці герби склалися з символів, фігур, кольорів, кожен з яких мав власне призначення. Червоний колір символізував відвагу, орел – владу, лев – хоробрість. У XIII столітті купецькі гільдії використовували свої знаки, торгові марки. Це теж було своєрідним логотипом [3].

У XVI–XVII століттях з поширенням ремісничих майстерень та цехів на виробі почали використовувати особисті знаки. Ювеліри ставили своє тавро на вироби, які виготовляли для продажу. Муляри вирізьблювали клейма на каменях, фермери таврували свою худобу. Це можна вважати раннім брендуванням, що надавало впізнаваності майстра.

На початку XIX століття термін «логотип» був синонімом слова «лігатура», що означало знак, утворений злиттям двох і більше літер друкарського шрифту. Він мав вигляд кліше, який не треба було кожен раз набирати. Використовували для заголовків газет чи рубрик.

У XX столітті термін «логотип» набув такого значення, яке відоме нам зараз. Тобто він став позначати стилізоване зображення назви.

Першим офіційно зареєстрованим в Британському Патентному бюро став логотип пива «Bass» (шрифтовий знак у поєднанні з графічним червоним трикутником). У 1879 році власник компанії «Bass&Co» провів новорічну ніч

біля дверей бюро, чекаючи відкриття, щоб обов'язково бути першим. Логотип як і сам напій існують досі.

Відомим логотипом є знак «Coca-Cola», який є одним з найстаріших, що використовуються зараз. Дизайн розробив бухгалтер компанії Френк Робінсон. Спочатку у 1886 році це було просто шрифтове лого на білому фоні. Пізніше розробили спеціальний спіралевидний шрифт, цей стиль часто асоціювали з нотами та скрипичним ключем. У 1900 році логотип стає наближеним до того, який ми знаємо зараз. 1905 рік – літери стають жирнішими, а в 1940 – тоншими. 1950 року з'являється відомий червоний фон, назва написана білим кольором, шрифт незмінний. Потім додається біла хвиля і додаткові написи.

У 1985 році відбувся ребрендинг, змінюється шрифт і назва на «Coke». Незмінна лише кольорова гамма. Але через два роки логотип знову набув звичного вигляду зі словом «Coke» внизу. У 1993 році назва написана на фірмовій бутілці, додається бордовий колір. У 1997 році додається жовта лінія та бульбашки, які символізують бадьорість, напис «Coke» змінюється на «classic». У 2007 році вирішують спростити лишивши тільки напис «Coca-Cola» на білому фоні. Більше логотип не змінювався [2].

Цікавою є історія створення логотипу із собакою Ніппер, який сидить і слухає грамофон. Марко Барро, новий власник собаки, побачив як пес любить слухати голос свого померлого господаря. Він вирішив зафіксувати цей момент і намалював малюнок «Собака слухає фонограф». Брат Марка, Френсіс Барро, відніс малюнок у компанію по виробництву грамофонів. У 1900 році цей малюнок став зареєстрованою торговою маркою компанії «Victor and HMV records». Зараз логотип використовує музичний канал магазину «HMV». Цей образ став символом музичної індустрії.

У Львові 1924 року була заснована Адольфом та Рудольфом Дасслерами «Взуттєва фабрика братів Дасслер». Пізніше через сімейну сварку, що виникла через образу на брата за небажання допомогти вибратися з полону під час Другої світової війни, вони розділили компанію. Так утворилися компанії «Adidas» та «Puma», які на початку називалися «Addas» та «Ruda» в честь їхніх імен. Перший

логотип з'являється у 1949 році. Це було зображення бутси з трьома смужками, яку ніби тримають виносні елементи з двох букв «d» із напису «Adidas». А вгорі півколом написано ім'я Адольфа Дасслера.

Пізніше бренд виготовляв не лише спортивне взуття, а й одяг, сумки. Таким чином у 1971 році логотип зображував трилисник, який став символізувати три континенти, де продавалася їхня продукція. Також з'являються три смужки. Наразі цим логотипом брендуються колекція «Adidas Originals». У наступному логотипі зберігаються три смужки, але вони вже нахилені, що ніби утворює гору, яка символізує подолання перешкод, викликів, із якими стикаються спортсмени. У 2002 року логотип зображував коло, яке перетинають три смужки. У 2005 році просто три смужки і напис «Adidas» [1].

Іноді сучасний логотип компанії дуже відрізняється від її першого логотипу. Яскравим прикладом цього є компанія техніки «Apple». Перший логотип був більше схожий на картину із зображенням Ісаака Ньютона. Але цей логотип був важковідтворюваний, перенавантажений, тож проіснував лише один рік. Стів Джобс найняв художника для розробки нового логотипу. Необхідно було зобразити яблуко. У висновку було створено відкушене яблуко [4].

У 1997 році логотип був різнобарвним. Пізніше було вирішено змінити на напівпрозорий блакитний логотип, далі змінили колір логотипу на чорний монохром, форму не міняли. Це символізувало серйозність, елегантність та зрілість компанії. У 2001 році логотипом було «скляне» яблуко, що означало прозорість і доступність для клієнтів. Згодом перетворилося на відполіроване металеве (хромоване) яблуко. Аж у 2014 році компанія повертається до чорного монохромного варіанта.

Логотип компанії «Нова Пошта» у 2014 році зазнав масштабного ребрендингу. Першим логотипом було зображення сургучної печатки з класичним шрифтом та написом «Нова пошта. Лідер експрес-доставки». Новий логотип став більш мінімалістичним, це були чотири стрілки, спрямовані у різні боки, що утворювали букву «н». Це символізує швидкість та можливість

доставки в різні куточки світу. Також прибрали напис «Лідер експрес-доставки» (Лл. 1).



Лл. 1. Логотип «Нової пошти»

Перший логотип найбільшої нафтовидобувної компанії в Україні містив традиційні елементи, які символізували цю галузь, такі як зображення нафтової свердловини. Протягом 2000-х років логотип змінювався декілька разів. Сучасний логотип компанії «Укрнафта» використовує синій та білий колір, форму краплі, яка символізує нафтовидобуток [5] (Лл. 2).



Лл. 2. Логотип «УКРНАФТА»

Загалом перший логотип характеризувався складною формою, детально промальованими елементами, як на першому логотипі компанії Apple. Використовувалися великі шрифти, реалістичні зображення, які характеризували діяльність компанії. Це були перші спроби передати суть бренду. Наприкінці ХХ століття перевага надавалася простому та мінімалістичному логотипу, який легко пізнається та легко читається незалежно чи це папір чи це екран смартфона. Замість великих текстових елементів використовували короткі назви або й взагалі відмовлялися від тексту. Логотип були впізнаваний за допомогою одного графічного знака («Apple», «Nike»).

З поширенням Інтернету логотип стає простішим, «плоским», щоб покращити відображення на екранах будь-яких розмірів. Спочатку логотип створювали самі власники компаній, бухгалтери. Згодом цим стали займатися спеціально навчені люди, дизайнери.

Отже, логотип пройшов довгий шлях: від простого знаку майстрів до символу сучасних брендів. Він відіграє надзвичайно велику роль у рекламі продуктів чи послуг, допомагає брендам постійно вдосконалюватися. Сьогодні логотип теж продовжує еволюціонувати, щоб відповідати сучасним тенденціям.

Список використаних джерел

1. Адідас – історія бренду : вебсайт. URL: [https://highway.net.ua/adidas/?srsltid=AfmBOoq3SoEuqwKi1ZOVR0VTF0cS8QC99kFecq8A_wjXd-TM3s7YS6UP\](https://highway.net.ua/adidas/?srsltid=AfmBOoq3SoEuqwKi1ZOVR0VTF0cS8QC99kFecq8A_wjXd-TM3s7YS6UP)
2. Бренд Coca-cola : вебсайт. URL: <https://welovebrands.com.ua/ua/brendomaniya/coca-cola-brend/>
3. Історія логотипу : вебсайт. URL: [https://www.koloro.ua/ua/dizajn/istoriya-logotypu\](https://www.koloro.ua/ua/dizajn/istoriya-logotypu/)
4. Логотип Apple – історія та еволюція : вебсайт. URL: <https://uaspectr.com/2020/09/16/logotyp-apple-istoriya-ta-evolyutsiya/>
5. Укрнафта презентує новий логотип : вебсайт. URL: <https://www.ukrnafta.com/news-ua-3>

Гоян В. М.,
*студент III курсу, ФБСд-22-1,
факультет суспільних і прикладних наук,
ЗВО «Університет Короля Данила»;
науковий керівник: Гребенюк Н. В.,
доцент кафедри управління та адміністрування,
кандидат економічних наук, доцент,
ЗВО «Університет Короля Данила»,
м. Івано-Франківськ, Україна*

ДІЯЛЬНІСТЬ НБУ ПІД ЧАС ПОВНОМАСШТАБНОГО ВТОРГНЕННЯ

З першого дня повномасштабного вторгнення Національний банк України зіграв критичну роль у підтримці економічної стабільності країни, здійснюючи низку важливих заходів для збереження функціонування фінансової системи.

Головні рішення регулятора в цей час були спрямовані на забезпечення безперебійної роботи банківської системи, стримування девальвації національної валюти та відпливу капіталу за кордон.

НБУ доклав значних зусиль і безпосередньо до боротьби з ворожим впливом у фінансовій сфері, а для потреб оборони – полегшив проведення благодійних внесків для Збройних Сил і гуманітарних потреб України. В умовах війни Нацбанк накопичив унікальну базу знань та рішень, які виявили свою дієвість в умовах високої невизначеності. Упродовж цього часу фінансовий сектор та економіка пройшли шлях від виживання та адаптації до поступового відновлення.

НБУ у статусі головного регулятора банківських і небанківських фінансових установ у кризовій ситуації направив свою діяльність на декілька основних аспектів. Свою підготовку банк розпочав майже одразу після анексії Криму у 2014 році, тому завдяки заздалегідь підготовленим протоколам дій ситуація у країні стабілізувалася доволі швидко.

В умовах війни Нацбанк був змушений відмовитися від класичної монетарної політики, спрямованої на управління інфляційними процесами, таргетування інфляції через процентну ставку. Для того, щоб забезпечити макрофінансову стабільність Комітет з монетарної політики НБУ підвищив облікову ставку до 25%, це рішення було необхідним для зниження інфляційних очікувань та збереження фінансової стійкості країни.

Не зважаючи на вторгнення агресора НБУ забезпечив безперебійне функціонування платіжних систем, не було запроваджено обмежень на безготівкові розрахунки, а система електронних платежів (СЕП) працювала без перебоїв, що було ключовим для підтримки економічної діяльності в країні.

В умовах війни важливо контролювати валютний курс і підтримувати стабільність національної валюти. НБУ активно продавав валюту з резервів, щоб підтримати стабільність гривні. Станом на кінець 2022 року було витрачено значну частину резервів на валютні інтервенції. На початку війни застосували

фіксований обмінний курсу, що дало можливість уникнути різких коливань на валютному ринку під час початкового шоку.

Після закінчення війни Нацбанк планує поступово повертатися до стандартів монетарної політики держави:

- режиму інфляційного таргетування;
- гнучкого обмінного курсу;
- покрокового скасування адміністративних обмежень.

На самому початку НБУ здійснив низку кроків для спрощення та захисту діяльності банків в умовах війни, щоб підтримати їхній фінансовий стан і спроможність кредитувати. З метою уникнення масового зняття вкладів, було запроваджено тимчасові обмеження на виведення іноземної валюти з рахунків та накладено певні обмеження на готівкові операції. Нацбанк дозволив комерційним банкам не враховувати прострочку за кредитами під час оцінювання кредитного ризику.

Також надав право реструктуризувати кредити, які пов'язані з фінансовими труднощами боржників (через російську агресію), без визнання дефолту за такими кредитами. Це створило гнучкі умови для роботи банків зі своїми позичальниками та пошуками оптимального графіка й умов обслуговування боргу. Реформи НБУ у банківському регулюванні від 2015 року дали змогу українським банкам зустріти війну у стані, який дозволяє їм бути не гальмом для відновлення економіки, а навпаки давати додатковий ресурс.

У зв'язку з необхідністю підтримки Збройних сил України, а також оборонних і соціальних видатків державного бюджету під час воєнних дій, Верховна Рада України тимчасово скасувала положення закону, які забороняли Національному банку України безпосередньо фінансувати державний бюджет та підприємства (зокрема, через купівлю їхніх цінних паперів на первинному ринку).

Відповідно до нової редакції закону, обґрунтованість і обсяги таких операцій визначаються окремими рішеннями НБУ, з урахуванням балансу між інфляційним контролем і потребами бюджету, а також можливостями отримання

фінансування з інших джерел, насамперед зовнішніх. У цих умовах НБУ зобов'язаний забезпечувати максимальну прозорість операцій, щоб мінімізувати ризики фіскального домінування і зберегти довіру до національної валюти.

Досвід НБУ засвідчує, що для ефективної реалізації місії більше недостатньо традиційних підходів та інструментів. А подекуди нові виклики диктують необхідність змінювати не просто підходи, але й філософію центробанкінгу. Отже, економіка, бізнес, громадяни мали адаптуватися та налагодити свою діяльність в умовах воєнного стану.

Список використаних джерел

1. Банківський нагляд : офіційний сайт НБУ. URL: <https://bank.gov.ua/ua/supervision/about>

2. Річний звіт за 2023 рік : офіційний сайт НБУ. URL: https://bank.gov.ua/admin_uploads/article/annual_report_2023.pdf

*Гребенюк А. І., Мохначук Д. М., Окунь В. І.,
студентки I курсу бакалаврату, Дс-24-1,
факультет суспільних і прикладних наук,
ЗВО «Університет Короля Данила»;
науковий керівник: Острогляд О. В.,
професор кафедри права та публічного управління,
кандидат юридичних наук, доцент,
ЗВО «Університет Короля Данила»,
м. Івано-Франківськ, Україна*

ПРАВОВЕ РЕГУЛЮВАННЯ КОМЕРЦІЙНОГО ВИКОРИСТАННЯ ВІЗУАЛЬНОГО КОНТЕНТУ В СОЦІАЛЬНИХ МЕРЕЖАХ

Сучасний світ стрімко змінюється завдяки розвитку цифрових технологій та диджиталізації різноманітних галузей, а соціальні мережі перетворилися на важливі платформи для спілкування, обміну інформацією та бізнес-діяльності. Візуальний контент у цих мережах набув значущості через його сильний вплив на аудиторію. Однак зі зростанням комерційного використання таких матеріалів

виникають правові проблеми, пов'язані з охороною авторських прав, легальним використанням контенту та відповідальністю за їх порушення. В умовах глобалізації та широкого поширення інтернет-сервісів важливо створити ефективне правове регулювання для забезпечення балансу між інтересами авторів і користувачів контенту.

Для різноманітних компаній важливо подати свою продукцію так, щоб зацікавлений користувач захотів купити його. У цьому їм допомагають різноманітні соціальні мережі, якими користується більшість. Часто використовують візуальне вирішення подачі товару. Візуальний контент у соціальних мережах охоплює графічні матеріали (напр., фотографії, відео, ілюстрації та інфографіка), що використовуються для комунікації, взаємодії з аудиторією та в комерційних цілях. Здебільшого це зображення для демонстрації товарів, відео для просування продуктів і брендів, а також графічні елементи для рекламних кампаній. Візуальний контент застосовується в рекламі, просуванні брендів, спонсорованих публікаціях і акціях. Його здатність залучати увагу, впливати на емоції та формувати імідж бренду робить його важливим елементом маркетингових стратегій [1, с. 227–229].

Візуальний контент у соціальних мережах захищається на міжнародному рівні через низку угод і конвенцій. Серед них ключове місце займає Бернська конвенція, яка надає автоматичний захист творам у країнах-членах без потреби в реєстрації. Важливим документом є також Угода TRIPS (Торговельні аспекти прав інтелектуальної власності), яка регулює мінімальні стандарти охорони авторських прав у країнах-учасниках Світової організації торгівлі [2, с. 61].

Українське законодавство захищає права на візуальний контент через Закон України «Про авторське право і суміжні права», який регулює права авторів та користувачів. Автори мають виключні права на свої твори, що включають їхнє використання, відтворення, поширення та комерційне застосування. Водночас користувачі контенту повинні отримувати дозвіл від авторів або правовласників, дотримуючись умов використання й ліцензій. Автори мають право на відтворення, публікацію, поширення та зміну своїх

творів, а також на винагороду. Користувачі зі свого боку зобов'язані дотримуватися цих прав і використовувати контент відповідно до законодавства або ліцензійних умов [2, с. 62–63].

Комерційне використання візуального контенту регулюється ліцензіями, які визначають умови відтворення й поширення матеріалів. Платні платформи, наприклад, Shutterstock і Adobe Stock, надають ліцензований контент для комерційного застосування, що забезпечує його законне використання. Поняття «fair use» дозволяє обмежене використання контенту без дозволу автора для цілей, як-от: критика або навчання. Проте в комерційній діяльності цей принцип діє з численними обмеженнями й зазвичай вимагає отримання дозволу правовласника.

Захист прав інтелектуальної власності в соціальних мережах передбачає використання інструментів для боротьби з порушеннями авторських прав, таких як: подання скарг на неправомірне використання контенту та вимоги про його видалення.

Політики платформ Facebook, Instagram і YouTube включають правила для захисту авторських прав, що дозволяють правовласникам повідомляти про порушення та вимагати видалення незаконного контенту. Платформи зобов'язані розглядати такі скарги й вжити заходів щодо видалення контенту або блокування акаунтів порушників.

Відповідальність за порушення прав може включати юридичні наслідки (штрафи або компенсації), а також блокування акаунтів і видалення контенту. Платформи частково відповідають за дотримання авторських прав, але користувачі також несуть відповідальність за порушення.

У захисті авторських прав у цифровому середовищі виникають кілька ключових викликів. По-перше, правозастосування і контроль за дотриманням авторських прав ускладнюються через легкість доступу до контенту та його швидке поширення в інтернеті, що ускладнює моніторинг і забезпечення правопорушень. По-друге, застосування сірих зон у використанні контенту, таких як: колажі, меми чи зображення для громадських цілей. Ці випадки часто

не мають чітких правових рамок і можуть викликати суперечки щодо легальності використання контенту. По-третє, юридичні колізії між різними країнами ускладнюють захист авторських прав, оскільки кожна країна має власні правила і стандарти, що створює труднощі при міжнародному використанні контенту [3].

Для поліпшення захисту прав інтелектуальної власності в соціальних мережах слід розглянути кілька ключових напрямків. По-перше, є необхідність удосконалення міжнародних норм для більш ефективного захисту авторських прав. Це може включати розробку єдиних стандартів для боротьби з порушеннями в цифровому середовищі і спрощення міжнародного співробітництва, що дозволить краще координувати зусилля на глобальному рівні [4]. По-друге, національне законодавство також потребує вдосконалення для забезпечення належного захисту авторів. Пропозиції включають:

- введення чітких норм для захисту авторських прав у цифрових медіа, що забезпечить ефективний контроль за використанням контенту;
- посилення відповідальності соціальних платформ за захист авторських прав і швидке реагування на порушення;
- поліпшення механізмів для подання і розгляду скарг на порушення авторських прав;
- підтримка авторів через навчання про їхні права і можливості захисту своїх творів в онлайн-середовищі.

Ці заходи можуть забезпечити більш ефективний захист прав інтелектуальної власності в умовах швидкого розвитку цифрових технологій.

Правове регулювання комерційного використання візуального контенту в соціальних мережах охоплює кілька важливих аспектів. Це включає визначення візуального контенту, умов ліцензування, захист авторських прав та дотримання політики платформ. Ключовими питаннями є механізми для подання скарг на порушення прав та видалення незаконно використаного контенту, а також відповідальність за порушення прав. Сірі зони в використанні контенту і юридичні колізії між країнами ускладнюють ефективний захист авторських прав.

Перспективи розвитку правової бази в умовах цифровізації передбачають удосконалення міжнародних норм для полегшення глобальної координації та вдосконалення національного законодавства для кращого захисту авторів. Це може включати розробку чітких правил для цифрового контенту, посилення відповідальності соціальних платформ, поліпшення механізмів подання та розгляду скарг і підтримку авторів у захисті їх прав. Такі заходи можуть допомогти створити більш ефективну правову базу для захисту інтелектуальної власності в умовах стрімкого розвитку цифрових технологій.

Список використаних джерел

1. Хілько А. С. Особливості візуального контенту в соціальних мережах : матеріали конференції / Університет митної справи та фінансів, Рада молодих вчених Університету митної справи та фінансів. 2024. С. 353.

2. Капітаненко Н. П. Особливості адміністративно-правового регулювання у сфері авторського права. *Держава та регіони*. Серія : Право. 2021. С. 59–66.

3. Волошенюк О. В. Сутність і обсяг поняття юридичні колізії. *Вісник Харківського національного університету внутрішніх справ*. 2006. С. 15–20.

4. Орлюк О. П. Захист прав інтелектуальної власності в контексті європейської інтеграції. *Вісник Національної академії правових наук України*. 2016. С. 58–74.

5. Adapting to Copyright Regulations in Social Media : вебсайт. URL: <https://www.scoredetect.com/blog/posts/adapting-to-copyright-regulations-in-social-media> (дата звернення: 21.10.2024).

Гребенюк А. І.,
студентка I курсу спеціальності «Дизайн»,
факультет суспільних і прикладних наук,
ЗВО «Університет Короля Данила»;
науковий керівник: Гребенюк І. В.,
старший викладач кафедри дизайну,
ЗВО «Університет Короля Данила»,
м. Івано-Франківськ, Україна

ВПЛИВ НЕГАТИВНОГО ПРОСТОРУ НА ВІЗУАЛЬНУ ЕФЕКТИВНІСТЬ У ГРАФІЧНОМУ ДИЗАЙНІ

Кожного дня нас оточує різноманітна реклама. Поряд з рекламою розмістились плакати, які є не менш важливими для привернення уваги споживача візуального контенту. Насправді, говорячи про друге у контексті історії, можна відзначити, що плакат – річ не нова; кожна епоха вкладала у них щось унікальне чим він відрізнявся від попередників. У добу гіпермодернізму можна спостерігати тенденцію на лаконічні зображення, які можуть містити якісь метафоричні відсилки на нинішні проблеми. Ця простота супроводжується не тільки окремими елементами, які створюють композицію, але й фоном, який теж може відігравати вагому роль. Так, у сучасному графічному дизайні можна зустріти термін «негативного простору», який набирає популярність, але який є мало відомим феноменом.

Негативний простір (з англ. – *negative space*) – незаповнений простір, яке оточує об'єкти на зображенні. За допомогою нього дизайнери виділяють деталі та вказують на простоту та чистість [1].

Насправді, поняття негативного простору можна зустріти у мистецтві різних епох. Одним із перших стиль «negative space» активно застосував американський графічний дизайнер Чарльз Гослін. У 1950-х роках він почав створювати роботи, у яких творчо використовував негативний простір. Його основними напрямками були розробка логотипів, фірмового стилю та рекламних плакатів [2].

Проте найвідомішим прикладом подвійного сприйняття зображення є «Ваза Рубіна», створена близько 100 років тому данським психологом Едгаром Рубіном (Рис. 1). Цей малюнок ілюструє, як зображення може мати двояке сприйняття, а також демонструє взаємозв'язок між фоном і об'єктом [1].



Рис. 1

Пізніше до негативного простору звертались інші дизайнери. Так, у 1920-х роках за сприяння Яна Чихольда новостворений рух «Нова типографія» проголосили певні принципи, серед яких згадувався і негативний простір. Пізніше цей феномен підтримала Беатріче Ворд у своєму нарисі «Кришталевий кубок» 1930 року (Рис. 2). Перед людиною постав вибір між прозорим келихом та келихом з візерунком. Цим жінка створила своєрідну метафору, яка диктувала нові правила для друку. Вона зрозуміла, що негативний простір можна використовувати для збагачення композиції.

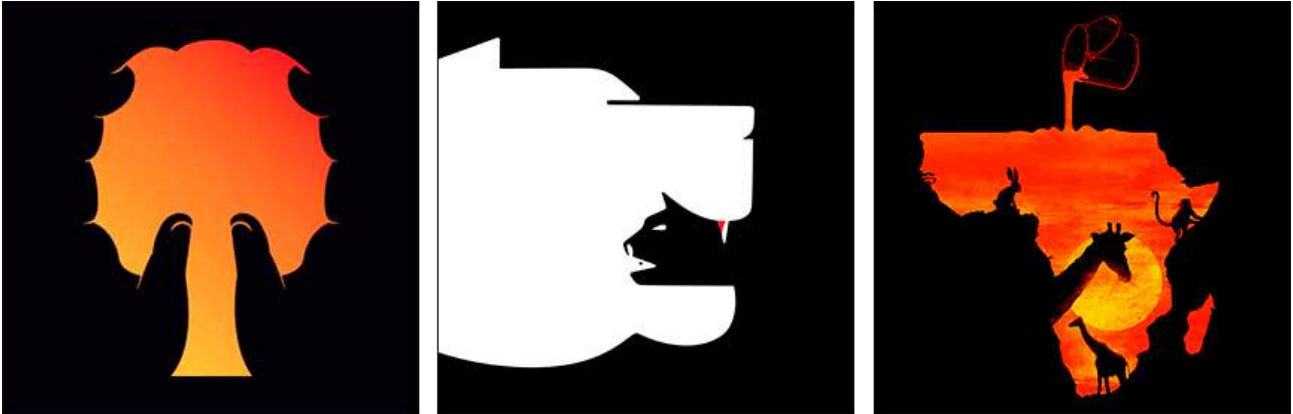

Рис. 2

Ще одне відоме двозначне зображення було представлено американським психологом Едвіном Борінгом у 1930 році під назвою «Дружина чи теща».

Одним із найвідоміших логотипів, виконаних у цьому стилі, є логотип логістичної компанії FedEx, розроблений дизайнером Ліндоном Лідером (Рис. 3). Йому вдалося об'єднати два шрифти таким чином, що простір між літерами «Е» і «х» утворив стрілку, яка символізує розвиток і рух компанії вперед.



Рис. 3

Дизайн в Україні почав активно розвиватися на початку 1990-х років, коли дизайнери стали впроваджувати європейські та світові тенденції, зокрема використання негативного простору. Перші спроби цього підходу з'явилися ще в 1930-х роках у стилі «ар-деко», але не отримали подальшого розвитку [1].

З новим поштовхом у графічному дизайні негативний простір став популярним в айдентиці, поліграфії, вебдизайні та упаковці. З 2015 року цей прийом набрав популярності і залишається актуальним у створенні сайтів, логотипів та упаковок. «Negative space» також активно використовується в фотографії та маркетингу.

Негативний простір у дизайні упаковки та друкованих матеріалах дозволяє створювати мінімалістичні та елегантні рішення. Він підкреслює преміальність продуктів, як це демонструють упаковки Apple, де порожні області навколо товару акцентують увагу на його якості. На етикетках напоїв негативний простір допомагає створювати візуально привабливі образи, що легко привертають увагу покупців.

У плакатах та листівках негативний простір не тільки організовує інформацію, але й створює унікальні візуальні ілюзії, надаючи роботам мистецької глибини та інтриги. У весільних запрошеннях і вітальних листівках цей елемент додає індивідуальності та прихованих смислів, роблячи дизайн привабливим і запам'ятовуваним [3].

Негативний простір – це простір між елементами композиції, який не обов'язково має бути порожнім. Він служить фоном, що не відволікає уваги, дозволяючи зосередитися на основних деталях. У графічному дизайні цей простір допомагає створювати візуальну ієрархію, спрямовуючи користувача до ключових елементів. Білий простір також знижує інформаційне навантаження, роблячи контент більш легким для сприйняття (Рис. 4).



Рис. 4

Негативний простір можна використовувати для різних креативних прийомів:

- буквальність (доповнення основного об'єкта, полегшуючи сприйняття);
- вирізання деталей (відображення двох об'єктів через обрізання частин);
- об'єднання елементів (перетворення одного об'єкта на інший, привертаючи увагу);
- контраст (гармонійне поєднання протилежних понять);
- мінімалізм (використання невеликих ділянок для створення цікавих образів);
- персонаж (інтеграція асоціативного персонажа або продукту);
- перевертня (показ двоїстості через ілюстрації);

- метафори (створення образів з прихованим смислом для зацікавлення);
- дві сторони (об'єднання об'єктів, які не можуть існувати окремо);
- історія (використання простору для розповіді історії компанії чи продукту).

Негативний простір є важливим інструментом у графічному дизайні, який суттєво впливає на візуальну ефективність композицій. Використання негативного простору дозволяє не лише створювати естетично привабливі образи, а й сприяє кращому сприйняттю інформації, формуючи чітку візуальну ієрархію. Він допомагає зменшити інформаційне перевантаження, підкреслює основні елементи та сприяє залученню уваги до важливих деталей. Завдяки своїй гнучкості, негативний простір може використовуватися для створення метафоричних образів, ілюзій та інтерактивних елементів, що підвищує емоційний вплив дизайну на аудиторію. Отже, ефективне використання негативного простору сприяє не лише естетичній, а й функціональній складовій графічного дизайну, забезпечуючи глибше сприйняття та взаємодію з візуальним контентом.

Список використаних джерел

1. Негативний простір: як створити виразний та інтригуючий дизайн. Welovebrands™ be Creative. be Visible. URL: <https://wlovebrands.com.ua/ua/blogs/negatyvnyj-prostir/> (дата звернення: 23.10.2024).

2. Редактор. Негативний простір в UI дизайні: що це таке? *DesignTalk*. URL: <https://designtalk.club/negatyvnyj-prostir-v-ui-dyzajni/> (дата звернення: 23.10.2024).

3. Божки М. Що таке негативний простір і як його використовують у дизайні. *New Media*. URL: <https://newmedia.ua/printed-products-uk/shcho-take-negatyvnyy-prostir-i-yak-yoho-vykorystovuyut'-u-dyzajni/> (дата звернення: 23.10.2024).

*Григорів О. І.,
студент IV курсу
спеціальності «Інженерія програмного забезпечення»,
ЗВО «Університет Короля Данила»;
науковий керівник: Якубовський В. П.,
викладач кафедри інформаційних технологій,
ЗВО «Університет Короля Данила»,
м. Івано-Франківськ, Україна*

РОЗРОБКА ІТ-СИСТЕМИ ДЛЯ ПІДВИЩЕННЯ ЕФЕКТИВНОСТІ РОБОТИ ТЕПЛОВІЗОРІВ

Тепловізійні камери використовуються в різних галузях, включаючи військову, пожежну, медичну діагностику, будівництво та енергетику. Тепловізійні камери можуть виявляти теплове випромінювання від об'єктів, невидимих в інших спектрах. Однак тепловізійні камери обмежені в якості зображень, які вони отримують, та ефективності подальшого аналізу. Це особливо важливо в критичних ситуаціях, коли точність і швидкість прийняття рішень мають вирішальне значення. Розробка спеціальних ІТ-систем може підвищити ефективність використання тепловізійних камер, оскільки вони можуть автоматично обробляти, аналізувати та інтерпретувати тепловізійні зображення.

Сучасні тепловізійні камери містять сенсори, які створюють тепловізійні зображення з високою роздільною здатністю. Однак, обробка цих даних вимагає складного програмного забезпечення. Є декілька можливих технологій, доступних для розробки ІТ-системи.

Для початку це машинне навчання – класифікація об'єктів на тепловізійних зображеннях за допомогою нейронних мереж (наприклад, виявлення людей, тварин, технічних об'єктів). Алгоритми глибокого навчання (deep learning) можна навчити розпізнавати різні закономірності в теплових даних і виявляти аномалії, такі як перегрів і холодні місця. Далі можна зазначити алгоритми комп'ютерного зору та хмарні технології [2].

Алгоритмічні методи фільтрації та корекції зображень використовуються для покращення контрастності та деталізації теплових карт, а хмарні обчислення створюють платформу для зберігання та аналізу великих обсягів теплових даних. Також вони дозволятимуть обробляти дані в режимі реального часу та здійснювати віддалений моніторинг [1].

Під час розробки ІТ-системи вона повинна мати низку важливих функцій для забезпечення ефективної роботи тепловізійних камер. Для цього можна зазначити наступні: автоматична обробка зображень, виявлення об'єктів і аномалій, аналіз у реальному часі, система оповіщення та інтеграція з іншими системами. Стосовно обробки зображень маються на увазі алгоритми, які автоматично покращують якість тепловізійних зображень, видаляючи шум, підвищуючи контрастність і полегшуючи їх розпізнавання [3].

Щоб виявляти анаомалії система повинна розпізнавати тепловізійні патерни і виділяти об'єкти або ділянки з аномальними значеннями температури (наприклад, перегрів обладнання або витoki тепла). Так само варто приділити увагу створенню інтерфейсу для надсилання сповіщень користувачам при виявленні значних змін температури.

При розробці ІТ-систем для тепловізійних камер виникає кілька проблем. Одна з них – погіршення якості зображення через погану погоду, дим і пил. Цю проблему можна вирішити за допомогою спеціальних алгоритмів компенсації, які автоматично підлаштовуються під мінливі умови навколишнього середовища. Інший виклик – оптимізація роботи тепловізійних камер у мобільних середовищах, таких як дрони та мобільні пристрої. Це вимагає розробки ефективних алгоритмів, які не перевантажують апаратні ресурси. Ще одним викликом є надійна обробка великих обсягів даних у режимі реального часу, особливо у військових та рятувальних операціях. Серед можливих рішень – використання розподілених обчислень і хмарних технологій для швидкої та ефективної обробки інформації [3].

Розвиток ІТ-систем для тепловізійних камер має кілька важливих наслідків. Зокрема, удосконалені алгоритми обробки та аналізу тепловізійних

даних дозволять підвищити точність діагностики та зменшити ймовірність помилок, особливо в критичних умовах. Крім того, автоматизація аналізу тепловізійних зображень дозволяє швидко виявляти потенційні загрози і несправності, що, в свою чергу, сприяє швидшому прийняттю рішень і скороченню часу реагування.

Отже, розробка ІТ-систем, що підвищують ефективність тепловізійних камер, може значно розширити можливості і сфери застосування тепловізійних камер. Інтеграція новітніх технологій, таких як машинне навчання, хмарні обчислення і ІоТ, відкриє нові перспективи для автоматизації процесів і поліпшення аналізу теплових даних в режимі реального часу.

Список використаних джерел

1. Maia P. Thermal Imaging and AI. 2020. URL: <https://nilg.ai/202004/thermal-imaging-in-ai/>
2. Metwaly A. Edge Computing with Embedded AI: Thermal Image Analysis for Occupancy Estimation in Intelligent Buildings. URL: <https://www.utupub.fi/bitstream/handle/10024/166058/metwaly2019thermal.pdf?sequence=1>
3. Ghazal M. Cloud-Based Monitoring of Thermal Anomalies in Industrial Environments Using AI and the Internet of Robotic Things. URL: <https://www.mdpi.com/1424-8220/20/21/6348>

*Гринишин В. Р., Данів У. І., Ковтунов Д. В.,
студенти I курсу бакалаврату, ІПЗс-24-2,
факультет суспільних і прикладних наук,
ЗВО «Університет Короля Данила»;
науковий керівник: Острогляд О. В.,
кандидат юридичних наук, доцент,
ЗВО «Університет Короля Данила»,
м. Івано-Франківськ, Україна*

ІНТЕРНЕТ РЕЧЕЙ (ІОТ) ТА ЙОГО РОЛЬ У РОЗУМНИХ БУДИНКАХ

Актуальність теми розумних будинків зумовлена стрімким розвитком технології Інтернету речей (ІоТ), яка охоплює такі повсякденні потреби споживачів, як комфорт, енергоефективність та безпека. Інтернет речей об'єднує цифрові пристрої для автоматизації процесів, оптимізуючи управління температурою, освітленням і безпекою, що покращує якість життя. Ринок розумних будинків демонструє значне зростання: у США у 2022 році його обсяг досяг 19,8 млрд євро, а в Європі зростання склало до 18% в окремих країнах. В Україні підвищений інтерес до таких систем обумовлений заходами енергоефективності та зручністю побуту завдяки мобільним додаткам для віддаленого контролю [1].

Особливу увагу привертає застосування розумних будинків для полегшення побуту людей похилого віку та осіб з інвалідністю, оскільки ці технології дозволяють управляти домом віддалено або з використанням голосових команд [2].

Інтернет речей (ІоТ) – це концепція, яка об'єднує фізичні пристрої в мережу, що дозволяє їм збирати дані, обмінюватися ними і передавати через Інтернет без втручання людини. Завдяки цьому, ІоТ забезпечує автоматизований контроль і спрощує виконання багатьох процесів у повсякденному житті та промисловості [3].

Розумний будинок – це інтегрована система пристроїв, яка використовує ІоТ для автоматизації та дистанційного керування такими елементами, як освітлення, температура, безпека, мультимедійні системи тощо [4]. Управління

розумним будинком відбувається за допомогою різноманітних компонентів, зокрема датчиків, які контролюють такі параметри середовища, як температура і вологість, та забезпечують своєчасну реакцію на зміну умов. Для автоматизації цих процесів використовуються мікроконтролери та спеціальні інтерфейси, що дають змогу взаємодіяти з системою у реальному часі з будь-якої точки світу через мобільний додаток або ПК [5].

Системи розумного будинку на основі Інтернету речей (IoT) мають значний початковий кошторис на встановлення та налаштування, що включає вартість обладнання, програмного забезпечення і технічних послуг. Однак такі системи сприяють суттєвому зниженню витрат за рахунок оптимізації енергоспоживання, моніторингу ресурсів, зменшення ризиків пошкоджень (наприклад, витоків води чи пожеж) та поліпшення безпеки. Дослідження показують, що повернення інвестицій у встановлення IoT-систем досягається у середньому через 5 років завдяки зниженню рахунків за комунальні послуги [6]. Проте варто зазначити, що період окупності також залежить від країни, типу приміщення та його розмірів і початкових витрат на встановлення системи. Таким чином, IoT-технології можуть забезпечити значний економічний ефект у довгостроковій перспективі, який переважає первинні витрати.

Розумні будинки з використанням технології Інтернету речей (IoT) відіграють важливу роль у створенні інклюзивного середовища для людей з обмеженими можливостями, особливо людей похилого віку та тих, хто має фізичні обмеження. В Україні, на тлі війни, проблема інклюзивності набуває особливої актуальності, оскільки значна кількість осіб, які постраждали внаслідок бойових дій, потребують допоміжних технологій для автономного життя [7].

Системи розумного будинку мають широкий спектр функцій, що забезпечують безпеку, комфорт та незалежність користувачів. Наприклад, технології голосового керування дозволяють людям з обмеженою мобільністю безпечно та зручно виконувати такі побутові завдання, як вмикання чи вимкнення світла, регулювання температури та блокування дверей. Це особливо

важливо для людей похилого віку та осіб з інвалідністю, які проживають самотійно і можуть потребувати додаткової допомоги для виконання базових дій [2].

Підсумовуючи, можна зазначити, що попри значні початкові витрати, системи розумного будинку, які використовують IoT-технології, забезпечують довгострокову економію, комфорт та інклюзивність, що є актуальними і перспективними в умовах сучасного українського суспільства.

Незважаючи на те, що система розумного будинку надає багато переваг, такі проблеми, як високі початкові витрати та важке встановлення, можуть перешкоджати широкому впровадженню. Ці бар'єри мають вирішальне значення в отримання максимальної економічної вигоди від технологій розумного будинку.

Список використаних джерел

1. Рябчун В. Ю. Можливості та переваги українського ринку технологій «розумний будинок». *Управління розвитком складних систем*. 2023. № 56. С. 181–187. URL: <https://doi.org/10.32347/2412-9933.2023.56.181-187> (дата звернення: 09.11.2024).

2. Hassan M., Ismael A., Asaad K. Smart homes for disabled people: a review study. *Science Journal of University of Zakho*. 2022. Т. 10. № 4. С. 213–221. URL: <https://doi.org/10.25271/sjuoz.2022.10.4.1036> (дата звернення: 09.11.2024).

3. Строкань О. В., Назаров Є. М. Система управління «розумний будинок» на основі технології Internet of Things. *Вісник Національного технічного університету «ХПІ»*. Серія : Нові рішення в сучасних технологіях. 2022. № 2. С. 42–47. URL: http://nbuv.gov.ua/UJRN/vntuhpi_2022_2_8 (дата звернення: 09.11.2024).

4. Товстокоренко О. Ю., Гамзаєв Р. О., Ткачук М. В. Експериментальне дослідження ефективності застосування варіабельних проектних рішень на етапі супроводу програмного забезпечення систем «Розумний будинок». *Вісник Національного технічного університету «ХПІ»*. Серія : Системний аналіз,

управління та інформаційні технології. 2020. № 2. С. 39–44. URL: http://nbuv.gov.ua/UJRN/vcpisa_2020_2_9 (дата звернення: 09.11.2024).

5. Чижевська М. А. Параметри інформаційної системи «Розумний будинок». *Наукові записки Українського науково-дослідного інституту зв'язку*. 2019. № 4 (56). С. 61–67.

6. Larionova Y. V. The Economic Viability of Smart Home Investments: A Cost-Benefit Analysis. *BIO Web of Conferences*. 2024. С. 1–9. URL: <https://doi.org/10.1051/bioconf/20248601086> (дата звернення: 09.11.2024).

7. Гнедюк В. М. Тенденції розвитку технологій розумних будинків і їх використання людьми з обмеженими можливостями в сучасному соціумі. *Вчені записки ТНУ імені В.І. Вернадського*. Серія : Технічні науки. 2021. № 6. С. 56–61. URL: <https://doi.org/10.32838/2663-5941/2021.6/09> (дата звернення: 09.11.2024).

Грицак Х.,
студентка III курсу бакалаврату, Дс-22-1,
факультет суспільних і прикладних наук,
ЗВО «Університет Короля Данила»;
науковий керівник: Гілязова Н. М.,
доцент кафедри дизайну,
кандидат мистецтвознавства, доцент,
ЗВО «Університет Короля Данила»,
м. Івано-Франківськ, Україна

ОФОРТ ЯК РІЗНОВИД ГРАФІКИ

Офорт (у перекладі з фр. «міцна вода») – це різновид друкованої графіки. Протягом століть офорт активно використовували європейські майстри для створення ілюстрацій і самостійних творів мистецтва [3].

Перші офорти з'явилися на початку XVI століття, пропонуючи нову техніку, що стала альтернативою традиційній гравюрі, виконуваною різцями. Винахід став справжнім проривом: майстер працював тільки з шаром лаку, що захищав від кислоти, нанесеною на металеву пластину, потім як травлення

виконувала азотну кислоту. Це нововведення дало граверам можливість створити складні зображення у великих тиражах [1].

Згідно з дворянською грамотою імператора Рудольфа II, авторство перших офортів приписують Даніелю Хопферу з Аугсбурга, який створив численні графічні роботи: портрети, пейзажі, міфологічні та релігійні сюжети. Його творчість високо оцінили учасники, і вже за життя Хопфера його офорти почали колекціонувати.

Техніка передбачає створення малюнка на металевій поверхні шляхом протруювання азотистою кислотою ліній та інших елементів зображення, після чого на друкарську форму наноситься фарба і накладається спеціальний папір. Довговічність металу дає можливість повторювати процес друку нескінченну кількість разів.

Для створення друкарської форми потрібно вибрати мідну або цинкову пластину. Спочатку її шліфують, видаляючи всі нерівності, потім знежирюють, після чого покривають шаром лаку, стійкого до дії кислоти. Гравер наносить малюнок, видряпуючи його спеціальними голками: для товстих ліній потрібне глибше продряпування. Після цього пластину з малюнком занурюють у кислотний розчин і залишають на кілька годин, щоб кислота витравила метал у місцях подряпин. Для створення складних зображень цей процес покриття лаком і травлення може повторити кілька разів.

На завершальному етапі з форми знімають лак і сушать поверхню. Потім на пластину за допомогою ракеля наносять спеціальне чорнило і накладають вогкий папір, попередньо підготовлений для відбитку. Віддрукований аркуш акуратно знімають і просушують. Процес можна повторити багато разів, однак найбільшу цінність на артринку має перша віддрукована копія з нової форми.

Масове захоплення технікою спостерігалось аж до винаходу більш сучасних методів естампа, заснованих на застосуванні нових матеріалів. Незважаючи на це, навіть у ХХ столітті відомі художники продовжували створювати офорти. До відомих майстрів офорту можна віднести: Пабло Пікассо, Едгар Дега, Франсіско Гойя, Рембрандт, Вільям Блейк.

Українські майстри офорту в радянські часи зуміли не тільки зберегти свою національну самобутність, але й розвинути українське графічне мистецтво, відтворюючи в його глибині національну культуру та історичну спадщину. Завдяки техніці офорту художники знаходили шлях до самовираження навіть в умовах обмеженої свободи, характерної для радянського періоду. Їхні твори торкалися таких тем, як історія українського народу, сільське життя, народна творчість, а також філософські та космогонічні питання, відходячи від канонічних.

До українських майстрів того часу можна віднести представників, які подані нижче.

1. Григорій Гавриленко – один із найбільш відомих українських графіків. У своїх роботах він часто звертався до теми народної творчості та історії України. Його офорти відзначалися глибокою символічністю і декоративністю виразністю, що вирізняло його серед інших радянських художників.

2. Опанас Заливаха – талановитий український графік, який став символом дисидентського руху. Його роботи вирізнялися патріотичним змістом і глибоким філософським підґрунтям. Заливаха активно звертався до національної символіки та героїчних тем, втілюючи їх у своїх офортах та інших графічних роботах.

3. Георгій Якутович – один із найвідоміших українських графіків і майстрів офорту, чия творчість стала класикою українського мистецтва. Його роботи глибоко національні та сповнені символізм; вони втілюють природний ландшафт, історичні й міфологічні образи України, поєднуючи експресивність і надзвичайну деталізацію.

Графічна спадщина українських майстрів офорту радянської доби мала глибоке символічне значення. В їхніх роботах часто простежується прагнення передати трагізм і драматизм історії України через героїчні та міфологізовані образи. У кожному випадку відчувається спроба зберегти пам'ять про історичні

події, національну цінність та культурну спадщину, незважаючи на жорсткі обмеження.

Майстри графіки створювали свій рідний «мовчазний спротив», втілюючи душу українського народу, його боротьбу за свободу і самобутність. Історія, культура й народний дух, закодовані у вигляді символічних образів і метафор, стали свідченням незламності української ідентичності. Через ці витончені графічні роботи художники зумили передати не лише видиму красу, але й глибокі, багатосарові значення, що резонують із учасниками й залишаються важливою частиною культурного надбання.

У 21 столітті офорт набув нових форм і можливостей, особливо завдяки змішаним технікам та використанню кольору. Крім того, він активно використовується для створення абстрактних і концептуальних творів. Сучасні митці експериментують з екологічно чистими матеріалами та методами, щоб зробити офорт більш стійким і безпечним.

Наведемо приклади деяких українських митців, які активно працюють у техніці офорту, досліджуючи українську культуру, історію та сучасні проблеми.

1. *Олександр Аксінін* – один із найвідоміших українських графіків, чії офорти вирізняються філософською глибиною, складною символікою та тонкою технікою виконання. Його роботи досліджують абстрактні та метафізичні теми.

2. *Іван Остафійчук* – художник із глибоким символічним підходом, який створює офорти на теми української міфології, фольклору, а також національної історії. Його роботи часто мають сюрреалістичний характер.

3. *Леопольд Левицький* – працював у різних техніках гравюри, включаючи офорт. Його творчість пронизана темами народного життя, соціальних реалій та важливих історичних подій.

4. *Олег Денисенко* – сучасний український художник-графік, який спеціалізується на офорті. Його роботи часто мають елементи глибокої символіки та майстерного поєднання традиційних і сучасних образів.

Також хочеться відзначити сучасну українську художницю та майстриню офорту Стратійчук Оксану. В її роботах відчуваються, крім високого класу

майстерності, витонченість, природня сила, особливий навіть для художника естетський смак. І в кожному офорті присутня якась аж любляча уважність майстра та дивовижне артистичне терпіння, терпіння, що сповнене нагромадженої творчої сили. Пафос продуманої побудови, раціональної організації образу якісно присутній в її роботах. Відчуваються у неї також відповідальне відношення до процесу малювання як до урочистої події, очищеного від метушні і випадковостей творчого акту, котрий і створює позитивний струм такої графіки – цієї палкої енергії втілення задуму у матеріал [2] (Іл. 1.).



Іл. 1. Гранати. Офорт, 31×56, 2008. Оксана Стратійчук

Отже, офорт – це унікальна техніка графіки, яка зародилася в XVI столітті як альтернативний метод гравірування. Ставши популярним серед європейських майстрів, вона дозволяла створювати деталізовані відбитки в значних тиражах. В Україні офорт набув особливої ролі в радянський період, коли майстри, такі як Георгій Якутович і Опанас Заливаха, використовували його для передачі національної символіки й історичних тем. Сьогодні українські художники, як Олександр Аксінін та Оксана Стратійчук, продовжують розвивати техніку, впроваджуючи сучасні матеріали і концепції. Таким чином, офорт залишається актуальним засобом мистецького вираження, зберігаючи зв'язок з традиціями й сучасністю.

Список використаних джерел

1. Офорт : вебсайт. URL: <https://kyiv.gallery/statii/ofort-tekhnika-travlenoho-shtrykha-na-sluzhbi-u-mystetstvi>
2. Стратійчук О. Творча біографія : вебсайт. URL: <https://stratiychuk.com/pages/bio.php>
3. Сучасне українське мистецтво : вебсайт. URL: <https://suspilne.media/culture/120488-sucasne-ukrainske-mistectvo-ce-teritoria-rozsirenih-eticnih-ramok-intervu-z-ksenieu-malih/>

*Гриценко А. С., Захарова В. В.,
студентки II курсу,
факультету міжнародної торгівлі та права,
ЗВО «Державний торговельно-економічний університет»;
науковий керівник: Шведова Г. Л.,
доцент кафедри правового забезпечення безпеки бізнесу,
кандидат юридичних наук, доцент,
ЗВО «Державний торговельно-економічний університет»,
м. Київ, Україна*

АКТУАЛЬНІ ПИТАННЯ РЕАЛІЗАЦІЇ АНТИКОРУПЦІЙНОЇ ПОЛІТИКИ В УКРАЇНІ

Питання корупції та антикорупційної політики в Україні є актуальним не лише через високий рівень корупції, а й через важливість ефективної роботи державних інститутів під час війни та реформ. Незважаючи на повномасштабну війну, рівень корупції в Україні сьогодні демонструє певний прогрес завдяки роботі антикорупційних інституцій.

Корупція впливає на всі сфери життя суспільства – сповільнює економічний розвиток, підриває демократичні процеси та руйнує державні інституції, знецінює освіту та особисті досягнення, негативно впливає на моральні принципи в суспільстві [5]. Закон України про засади державної антикорупційної політики на 2021–2025 роки від 20.06.2022 передбачає понад

1000 заходів для зменшення рівня корупції та забезпечення доброчесності у 15 сферах [4].

Інформаційна система моніторингу реалізації державної антикорупційної політики забезпечує відображення ключової інформації про результати реалізації антикорупційної політики України, зокрема про стан та динаміку реалізації антикорупційних стратегій та державних антикорупційних програм, ухвалених на певний період [1]. У 2023 році зареєстровано 13495 кримінальних правопорушень, обліковано – 10887, з них за повідомленнями викривачів – 32. У 2023 році надійшло та розглянуто 2 повідомлення про вчинення правопорушень працівниками підрозділів внутрішньої безпеки, з них: одне повідомлення розглянуто в рамках Закону України «Про звернення громадян», друге повідомлення – проведено службове розслідування [3].

Є багато способів для того щоб зменшити показник корупції в державі, наприклад: 1) збільшити спроможність та провести об'єктивний конкурсний добір працівників НАБУ, прокурорів САП та суддів Вищого антикорупційного суду; 2) розпочати реформу судово-експертної служби, щоб забезпечити своєчасний і непохитний доступ до судово-експертних знань під час розслідувань корупційних злочинів на високому рівні; 3) усунути суперечності в кримінальному законодавстві та забезпечити розгляд кримінальних справ у розумні строки [6].

Антикорупційна стратегія виступає ключовим інструментом у формуванні державної антикорупційної політики. Цей всеохоплюючий документ визначає комплексну систему запобігання корупції, встановлює секторальні пріоритети в державному управлінні та регламентує механізми відповідальності за корупційні правопорушення. Особлива увага приділяється координації зусиль усіх державних органів у сфері запобігання та протидії корупції. Незважаючи на складні умови повномасштабної війни, ефективна діяльність антикорупційних та інших державних органів України призвела до позитивної динаміки в міжнародних рейтингах, що підтверджується покращенням позицій країни в Індексі сприйняття корупції за 2023 рік. 36 балів зі 100 можливих отримала

Україна в Індексі сприйняття корупції (Corruption Perceptions Index – CPI) за 2023 рік, і тепер наша країна посідає 104 місце поміж 180 країн [2]. Ці досягнення свідчать про дієвість обраної стратегії та важливість подальшого розвитку антикорупційних механізмів за для ефективного та прозорого державного управління в Україні.

Список використаних джерел

1. Антикорупційна стратегія. *Національне агентство з питань запобігання корупції*. URL: <https://nazk.gov.ua/uk/antykoryptsijna-strategiya/>

2. Індекс сприйняття корупції у світі – 2023. Індекс сприйняття корупції у світі – 2023. URL: <https://cpi.ti-ukraine.org>

3. Статистична інформація про результати роботи спеціально уповноважених суб'єктів у сфері протидії корупції та інших державних органів. ІСМ ДАП.

URL: <https://dap.nazk.gov.ua/kpi/info/1/#:~:text=У%202023%20році%20зареєстровано%2013495,Повідомлено%20про%20підозру%20-%205481%20особу.>

4. Про засади державної антикорупційної політики на 2021–2025 роки : Закон України ; Стратегія від 20.06.2022 № 2322-IX : офіційний вебпортал парламенту України. URL: <https://zakon.rada.gov.ua/laws/show/2322-20#n93>

5. Що таке корупція та якою вона буває? URL: <https://lisproekt.gov.ua/zapobigannja-korupciji/subjektam-deklaruvannja-vo-ukrderzhlisproekt/shcho-take-korupcija-ta-jakoju-vona-buvaje/shcho-take-korupcija-ta-jakoju-vona-buvaje>

6. Як знизити рівень корупції: першочергові кроки. *Transparency International Ukraine*. URL: <https://ti-ukraine.org/news/yak-znyzyty-riven-korupsiyi-pershochergovi-kroky/>

Гуменюк А. Б.,
студент II курсу бакалаврату, ІПЗс-23-2,
факультет суспільних і прикладних наук,
ЗВО «Університет Короля Данила»;
науковий керівник: Іванов О. О.,
ЗВО «Університет Короля Данила»,
м. Івано-Франківськ, Україна

БЕЗПЕКА РОЗУМНОГО БУДИНКУ

Системи розумного будинку надають власникам значні переваги, такі як комфорт, автоматизація побутових завдань та економія енергії. Проте вони також несуть певні кіберризики, оскільки інтегрують безліч IoT-пристроїв, що потребує додаткової уваги до безпеки. Ось більш детальний опис зазначених тем.

Загрози в системах розумного будинку

Основні вразливості:

- неавторизований доступ: зловмисники можуть отримати доступ до мережі або окремих пристроїв, використовуючи методи фішингу або інші техніки соціальної інженерії;
- атаки на мережу: атакуючі можуть перехоплювати або змінювати дані, що передаються між пристроями в мережі, використовуючи перехоплення або «людину посередині» (MitM);
- слабкі паролі: недостатньо надійні паролі до окремих пристроїв, які часто за замовчуванням встановлюються виробником, роблять системи легко доступними для атак;
- вразливі IoT-пристрої: деякі IoT-пристрої мають відомі вразливості, які можна експлуатувати для проникнення в систему.

Значення кібербезпеки в системах розумного будинку

Інтеграція різноманітних IoT-пристроїв в одну мережу створює численні ризики, оскільки кожен з них може стати потенційною точкою входу для атаки. Порушення безпеки системи розумного будинку може мати наступні наслідки:

- крадіжка персональних даних: до пристроїв розумного будинку часто прив'язано конфіденційні дані, такі як розклад господарів, контакти тощо;
- контроль над домашніми пристроями: зловмисник може отримати доступ до таких функцій, як освітлення, клімат-контроль, дверні замки;
- вторгнення в приватне життя: зламування камер і мікрофонів призводить до повного контролю над приватними моментами.

Шляхи мінімізації ризиків:

- шифрування комунікацій між пристроями: використання захищених каналів зв'язку для передачі даних (наприклад, через протокол TLS) значно ускладнює зловмисникам можливість перехоплення даних;
- використання двофакторної аутентифікації: вимога додаткового підтвердження при вході в систему підвищує захист навіть за наявності зламаного пароля;
- регулярне оновлення прошивок і програмного забезпечення: у нових версіях виробники часто виправляють вразливості, тому регулярне оновлення знижує ризик атак на застаріле програмне забезпечення.

Для створення додаткового рівня безпеки в розумному будинку корисним буде застосунок, який створює ізольовану середу для кожного підключеного пристрою. Ідея полягає у віртуальному «розподілі» кожного пристрою на окрему підмережу. Це знижує ризик доступу до основної мережі у випадку, якщо один із пристроїв буде зламано.

Основна функціональність застосунку для ізоляції пристроїв

1. Ізоляція мережі для кожного пристрою (віртуальні підмережі). Застосунок автоматично створює віртуальну локальну мережу (VLAN) для кожного нового підключеного пристрою. Таким чином, пристрої мають власну «підмережу» та не можуть бачити інші пристрої в тій самій мережі. Основні кроки:

- інтеграція з маршрутизатором для автоматичного створення VLAN при підключенні нового пристрою;

- динамічне призначення IP-адрес для кожної підмережі, щоб пристрій отримував доступ до мережі, не взаємодіючи з іншими;
- правила міжмережевої безпеки (firewall rules) для заборони взаємодії між підмережами без спеціального дозволу.

2. Моніторинг та управління доступом. Застосунок має надавати інтерфейс для моніторингу стану кожної підмережі та керування доступом:

- відстеження активності кожного пристрою: кожен VLAN має власний лог-файл, що показує мережеву активність і відстежує аномальні дії;
- обмеження доступу до Інтернету для підозрілих пристроїв, наприклад, можна автоматично блокувати вихідний трафік у разі виявлення ризиків.

3. Анонімізація та шифрування для додаткового захисту. Для запобігання спробам зловмисників дістатися до інших пристроїв у мережі через зламаний пристрій, застосунок забезпечує:

- шифрування трафіку між пристроями та роутером, щоб зловмисник не міг отримати доступ до інформації про структуру підмережі;
- приховування мережевої інформації (NAT для кожного VLAN), щоб пристрої не могли «бачити» один одного або роутер без спеціального дозволу.

Список використаних джерел

1. OpenWrt Documentation : Quick start guide for OpenWrt installation. OpenWrt Wiki, 2023. С. 1–20. URL: OpenWrt Documentation.

2. OpenWrt Security. General guidelines for securing your OpenWrt device. OpenWrt Wiki, 2023. С. 1–15.

3. Kaspersky. Tips for home network security. Kaspersky Lab, 2023. С. 1–10.

*Гусак В. М.,
студент III курсу спеціальності «Право»,
факультет суспільних і прикладних наук,
ЗВО «Університет Короля Данила»;
науковий керівник: Ходак С. М.,
доцент кафедри права та публічного управління,
кандидат юридичних наук,
ЗВО «Університет Короля Данила»,
м. Івано-Франківськ, Україна*

ПРОБЛЕМАТИКА ДОГОВОРУ ПОСТАВКИ В УКРАЇНІ ПІД ЧАС ДІЇ ВОЄННОГО СТАНУ

Введення наказом Президента України режиму воєнного стану внаслідок вторгнення російської федерації в Україну внесли значні корективи в порядок укладання та виконання контрагентами різних видів договорів, а саме договору поставки.

У ст. 1 Закону України «Про правовий режим воєнного стану» зазначається, що воєнний стан – це особливий правовий режим, що вводиться в Україні або в окремих її місцевостях у разі збройної агресії чи загрози нападу а також тимчасове, зумовлене загрозою, обмеження конституційних прав і свобод людини і громадянина та прав і законних інтересів юридичних осіб із зазначенням строку дії цих обмежень [1].

Для того щоб краще розпізнати проблему потрібно визначити, що ж являє собою договір поставки.

Відповідно до ст. 712 Цивільного кодексу України Договір поставки: це домовленість між двома або більше сторонами, за якою одна сторона (постачальник) зобов'язується передати товари чи послуги, а інша сторона (замовник) зобов'язується прийняти їх та сплатити відповідну ціну [2].

Основним обов'язком постачальника за договором поставки є передача покупцеві певної кількості продукції в обумовлений строк поставки. Постачальник порушує цей обов'язок, якщо він не поставляє продукцію

покупцю взагалі (або не вчасно) або поставляє її в меншому обсязі, ніж передбачено договором.

Прострочення поставки означає невиконання зобов'язання в обумовлений строк поставки, тобто неправомірну бездіяльність постачальника. Недопоставка, з іншого боку, вказує на неналежне виконання договору поставки, де продукція поставляється частково або в недостатньому обсязі у встановлений строк поставки.

Тобто договір поставки укладається на загальних умовах договірною зобов'язання.

Договірні зобов'язання мають виконуватися належним чином, а одностороння відмова від зобов'язань не допускається.

Важливо, що у разі неналежного виконання договору поставки сторони мають право застосовувати майнові санкції за порушення зобов'язань, передбачених актами законодавства і договором. Відповідальність за невиконання або неналежне виконання договору поставки може мати форму штрафних санкцій (неустойки).

Введення воєнного стану в країні не могло не вплинути на умови та можливість виконання зобов'язань сторонами господарських договорів.

Статтею 617 Цивільного кодексу України, а також статтею 218 Господарського кодексу України передбачено можливість звільнення від відповідальності за порушення зобов'язання, якщо сторона договору доведе, що таке порушення сталося внаслідок випадку або непереборної сили (форс-мажору) [2; 3].

Тому варто розібратися, чи буде визнаватись воєнний стан форс-мажорною обставиною, та чи вплине така обставина на звільнення від відповідальності за неналежне виконання зобов'язань.

Військові дії на території України доки вони будуть тривати відповідно і будуть причиною невиконання або неналежного виконання зобов'язання це може бути зумовлено воєнними діями а також різкою зміною законодавства.

Застереження про форс-мажор як інструмент кризового регулювання договірних відносин у такому випадку набуває критичного значення для договорів поставки.

Обставини, які можуть бути розцінені як форс-мажор в умовах воєнного стану в Україні, включають не тільки власне бойові дії та пов'язані з ними безпекові та правові обмеження та наслідки, зокрема:

1) торгові та законодавчі обмеження, встановлені законодавством (встановлення обмежень щодо експорту зернових з України, фіксація цін на окремі групи товарів, обмеження щодо розрахунків у валюті);

2) санкції, застосовані до сторін договору або до учасників логістичних та комерційних ланцюжків (арешт кораблів, які належать підсанкційним юридичним особам, обмеження банківських розрахунків, заморожування коштів);

3) важливим є зобов'язання громадян перед українською державою, зумовлені воєнним станом (мобілізація працівників та техніки) [4].

У договорі поставки має бути чітке та правильне формулювання як застосувати застереження про форс-мажорні обставини, варто розуміти, що таке формулювання повинно не тільки забезпечити виконання зобов'язання але й не перешкоджати звичаям ділового обороту при укладанні договору.

Торгово-промислова палата України, а також уповноважені нею регіональні торгово-промислові палати, шляхом видачі відповідного сертифіката засвідчують наявність форс-мажорних в нашій державі.

Сторона договору, яка посилається на такі обставини, повинна довести їх існування, відповідність критеріям форс-мажорних обставин, а також зв'язок між ними та невиконанням договору [4].

Це означає, що введення воєнного стану на території України є форс-мажором та є підставою для звільнення від відповідальності за порушення договору, але тільки в тому випадку, якщо саме ця обставина стала підставою для невиконання договірних зобов'язань. Тобто, необхідно довести зв'язок між невиконанням зобов'язань та воєнними діями в Україні.

Прикладом невиконання договірних зобов'язань через форс-мажор може слугувати неможливість здійснити поставку територією України внаслідок руйнування доріг та безперервних обстрілів. Проте, якщо поставка мала здійснюватися в регіонах, де бойові дії не велися, і була можливість безпечного транспортування, посилаючись на форс-мажор буде неможливо [5].

Варто зазначити, що форс-мажорні обставини звільняють тільки від відповідальності за порушення зобов'язань (тобто від нарахування штрафів/пені), проте не звільняють від необхідності виконання відповідних договірних зобов'язань. Про це свідчить судова практика, наприклад в рішенні Господарського суду Одеської області йдеться: «оскільки форс-мажор не є автоматичною підставою для звільнення від виконання зобов'язань, і стороною договору має бути підтверджено не лише факт настання таких обставин, а саме їхню здатність впливати на реальну можливість виконання зобов'язання, тому суд відхиляє заперечення відповідача як недоведені документально і такі, що ґрунтуються на бажанні уникнути виконання зобов'язання» [6].

Договір поставки є важливим інструментом у господарській діяльності, що регулює відносини між постачальником і замовником. Глибоке розуміння ключових аспектів даного правочину, допоможе уникнути правових конфліктів та забезпечити успішну роботу обох сторін. На жаль, є достатньо прикладів де воєнний стан вплинув на договірні зобов'язання. Хоча законодавець намагається покращити умови для сторін однак, як показує практика, цього мало і не є ефективно.

Список використаних джерел

1. Про правовий режим воєнного стану : Закон України від 12.05. 2015 р. № 389-VIII. *Відомості Верховної Ради (ВВР)*. 2015. № 28. Ст. 250. URL: <https://zakon.rada.gov.ua/laws/show/389-19#Text> (дата звернення: 28.10.2024).
2. Цивільний кодекс України від 16 січня 2003 р. *Відомості Верховної Ради*. 2003. № 40–44. Ст. 356.
3. Господарський кодекс України за станом на 03 вересня 2024 року. *Відомості Верховної Ради України (ВВР)*. 2003. № 18, № 19–20, № 21–22,

Ст. 144. URL: <https://zakon.rada.gov.ua/laws/show/436-15#n1347> (дата звернення: 28.10.2024).

4. DLF Attorneys-at-law. Договори поставки під час війни в Україні. URL: <https://dlf.ua/ua/dogovori-postavki-pid-chas-vijni-v-ukrayini/> (дата звернення: 28.10.2024).

5. Рішення Господарського суду Одеської області від 12 липня 2023 року, Справа № 916/910/23 URL: <https://reyestr.court.gov.ua/Review/112171842> (дата звернення: 28.10.2024).

6. Федоренко Т. Форс-Мажор як підстава звільнення від відповідальності за порушення зобов'язань. *Golaw*. URL: <https://golaw.ua/ua/insights/publication/fors-mazhor-yak-pidstava-zvlnennya-vid-vidpovidalnosti-za-porushennya-zobovyazan/> (дата звернення: 28.10.2024).

*Гуцалюк Д. М.,
студентка II курсу, Тс-23-1,
факультет суспільних і прикладних наук,
ЗВО «Університет Короля Данила»;
науковий керівник: Жирак Л. М.,
старший викладач
кафедри туризму та готельно-ресторанної справи,
ЗВО «Університет Короля Данила»,
м. Івано-Франківськ, Україна*

ГАСТРОНОМІЧНА ІСТОРІЯ ІВАНО-ФРАНКІВСЬКА

Станиславів (сучасний Івано-Франківськ) був важливим торговим центром, де співіснували різні нації: українці, поляки, євреї, вірмени. Кожна громада, яка проживала в місті, привносила свої гастрономічні традиції, створюючи неповторний кулінарний стиль міста. Тут органічно поєднувались українські вареники та австрійський штрудель з яблуками, журек, мізерія і галицькі пляцки. Єврейська громада збагатила кулінарію міста такими стравами як форшмак, цимес, маца та різноманітними солодощами.

Перші заклади громадського харчування для простих мешканців Станиславова були доволі низького рівня обслуговування, на околицях, де часто траплялися бійки, а в народі їх називали «мордовнями». В той же час поважні міщани ходили в ресторації та цукерні, які розташовувались ближче до центру міста, зокрема Ратуші [1].

Найстарішим промисловим закладом Станиславова був пиваварний завод (броварня Сальдельмайера, 1767 р.), і, відповідно, одним із найстаріших був ресторан при броварні з однойменною назвою (сучасна вулиця Л. Гузара). Тут мешканців пригощали пивом власного виробництва, слава про яке ширилась далеко за його межі.

В 1896 році відкрили ресторан «Казино» на сучасній вулиці Незалежності (колишня Сапезинська), і це було місце, де відбувались забави, танцювальні бали, була смачна і дешева їжа і навіть абонемент на обіди і вечері.

Традиція кави прижилася у Станиславові під впливом австрійської культури. Віденські кафе й кав'ярні перетворили місто на осередок, де люди збиралися для розмов і обміну новинами. Так, зокрема, у кам'яниці Германа Басса (сучасна вулиця Незалежності, 19) у 1898 році відкрили елітну кав'ярню-цукерню «Union». Цукерня зазнала слави, адже, окрім смачних солодких смаколиків, тут була вентиляція, яка забезпечувала чисте повітря, більярдний зал, і, оформлена за останній словом європейського дизайну, дамська кімната. У 1912 році цукерня переїхала в новозбудований елітний готель з однойменною назвою по вулиці Сапезинській, 4 (сучасна вул. Незалежності). Тут подавались солодкі кекси з парового тіста, перекладенці, маківники, сирники, завиванці з маком, мигдальною та горіховою масою, плетені штруделі, торти і мазурки австрійські «пішінгери» з шоколадною начинкою [5].

У Франції у XVIII столітті з'явилися перші ресторани, що пропонували своїм відвідувачам вибір страви по меню, які спочатку були дуже простими й включали всього кілька страв, орієнтованих на місцеві інгредієнти. Меню стали частиною нової ресторанної культури, яка ширилась Європою. В Станиславові перше меню з'явилося в ресторані готелю «Центральний» по вулиці Собеського,

4 (тепер – вул. Січових Стрільців). Обід із 5 страв коштував 2 корони, а із 4 страв – 1,4 корони. Тут пропонувалися бульйон з макаронами, суп з цвітної капусти і консоме «Бренуар», м'ясні крокети чи котлет свинячий, зрази «а ля нельсон», а на десерт подавали пляцок зі сливами чи пуншевий торт з компотом [4].

Відомий на сьогодні Пасаж Гартенбергів (1904 р.) теж має свою гастрономічну історію, адже другий поверх торгового закладу займала фешенебельна кав'ярня, пізніше – ресторан «Едісон». Тут все було дорого-багато: багата люстра, галерея для оркестру, буфетна зала, картини, зала для гри у карти, читальня, навіть вбиральня для дам [2].

1 травня 1914 року були відкриті ресторан і кав'ярня у готелі «Австрія» (сучасний готель «Nadiya Palace», більш відомий за старою назвою готель «Дністер»), де пропонували високий сервіс, електричне освітлення, надання другорядних послуг і все це у поєднанні з смачною кухнею. Саме тут, в 1964 р. зупинявся Сергій Параджанов і, завдяки йому, у місті з'вилась нова страва «чанахи», а згодом і кафе з такою назвою, яке донедавна було одним з найстаріших закладів міста [3].

У 1920-х роках найвідомішим закладом була цукерня В. Скрута, де, на галицький лад, чорна кава називалась «капуцин», кава з молоком – «мелянж», а «цукорки чеколядові» пакувались в небачені до того кольорові обгортки.

Практично кожен мешканець Станиславова знає «Пиріжкову», яка й досі працює по вулиці Д. Вітовського. Колись тут розміщувався ресторан Гаубенштока, який вважався найкращим у місті і його відвідували поважні гості. 1 травня 1967 року тут відкрили культове кафе «Пиріжкова», де вже традиційними стали пиріжки з капустою, сиром і повидлом (колишньою вартістю 3, 6 та 7 копійок), булочки, слойки, пончики, кава з молоком, морозиво власного виробництва і навіть борщок і бульйон [2].

16 квітня 1985 року відчинило свої двері для відвідувачів кафе «Пегас» з коронною стравою «Апетит» з хрумкою скоринкою і дешевою ціною. Сьогодні оновлений заклад швидкого харчування «Пегас» знову тішить своїх відвідувачів.

Сьогодні Івано-Франківськ вабить до себе відвідувачів своєю архітектурою, культурою, неповторним європейським шармом і, звичайно, колоритними і дуже смачними закладами харчування. Скуштувати локальні страви можна в рестораціях «Дім Мулярових», «Хата Багата», «Традиція», найпопулярнішому закладі міста «Десятка», сімейному ресторані «Фамілія» чи традиційній «Цукерні». Закладів харчування в місті дуже багато, всі вони колоритні, цікаві, дозволяють поринути в гастрономічні традиції Івано-Франківська і є темою подальших досліджень.

Список використаних джерел

1. Бершадська Т., Атаманюк Я., Чехольська С. Мій Івано-Франківськ. Івано-Франківськ : Лілея-НВ, 2005. 212 с.
2. Бондарев І. Легенди старого Станиславова. Івано-Франківськ : Лілея-НВ, 2013. 115 с.
3. Найстаріші ресторації та кав'ярні старого Станиславова. 0342 Сайт міста Івано-Франківська. URL: <https://www.0342.ua/news/2467436/najstarisi-restoracii-ta-kavarni-starogo-stanislavova> (дата звернення: 29.10.2024).
4. Станиславівські історії: як у ресторанах нашого міста з'явилося меню. *Pravda.if.ua*. URL: <https://pravda.if.ua/stanyslavivski-istoriyi-yak-u-restorana-h-nashogo-mista-zyavylosya-menu> (дата звернення: 29.10.2024).
5. Старі хроніки: чим заманювали клієнтів у найфешенебельнішу кав'ярню Станиславова. *Галицький кореспондент*. URL: <https://gk-press.if.ua/stari-hroniky-chym-zamanyuvaly-kliyentiv-u-najfeshenebelnishi-kav-yarnyu-stanyslavova/> (дата звернення: 28.10.2024).

*Гуцалюк Д. М.,
студентка II курсу бакалаврату, Тс-2023-1,
факультет суспільних і прикладних наук,
ЗВО «Університет Короля Данила»;
науковий керівник: Горішевський П. А.,
старший викладач кафедри туризму та
готельно-ресторанної справи,
ЗВО «Університет Короля Данила»,
м. Івано-Франківськ, Україна*

ПЕРСПЕКТИВНІ ОБ'ЄКТИ ДЛЯ РОЗВИТКУ СІЛЬСЬКОГО ЗЕЛЕНОГО ТУРИЗМУ НА ТЕРИТОРІЇ МОНАСТИРИСЬКОЇ ТГ ЧОРТКІВСЬКОГО РАЙОНУ ТЕРНОПІЛЬСЬКОЇ ОБЛАСТІ

Чортківський район Тернопільської області сьогодні в цілому не є туристично розвиненим. Невелика кількість як організованих, так і самодіяльних туристичних груп відвідують, в основному, архітектурні пам'ятки міст Чортків та Бучач, а також руїни старовинних замків. Монастириська територіальна громада, незважаючи на те, що по її території проходить автомобільний шлях національного значення на території України Н 18, яким сполучаються обласні центри двох сусідніх областей Івано-Франківськ та Тернопіль, не є зараз привабливим туристичним «магнітом».

Центр громади – місто Монастириська. Назва міста походить від монастиря, який колись тут був і навколо якого утворилося ціле поселення. Сама обитель, за переказами, була зруйнована у XIII ст.; а натомість було споруджено невеликий оборонний замок, який згодом перероблено на палац. Ці пам'ятки до наших днів не збереглися. Насправді історичні назви населеного пункту були Підгороднє та Монастирище, а вже за польської влади місто стало Монастириськами [1].

Цікавими екскурсійними об'єктами, які доцільно рекомендувати відвідати туристам у місті Монастириська, є наступні:

- Монастириський обласний музей лемківської культури «Лемківське село»;

- Костел Пресвятої Діви Марії, тепер – церква Успення Божої Матері (1727, 1751);
- Церква Введення у Храм Пресвятої Богородиці (1871), дерев'яна – передмістя Фільварки;
- Церква Воздвиження Чесного Хреста (1892 р., реставрована 1925 р.);
- Синагога, згодом – тютюнова фабрика.

Однією із найбільш перспективних destинацій для розвитку сільського зеленого туризму на території громади є село Доброводи, яке розташоване на річці Добровідка. До 2020 року – адміністративний центр Доброводівської сільської ради. До села приєднано хутір Приски. У селі 216 дворів та проживає 695 осіб [2].

Відповідно до Розпорядження Кабінету Міністрів України від 12 червня 2020 року № 724-р «Про визначення адміністративних центрів та затвердження територій територіальних громад Тернопільської області» увійшло до складу Монастирської міської громади [1].

Назва села походить від того, що на його території є багато джерел із цілющими водами, тут бере початок маленька річка Добровідка; вода з місцевих джерел здавна найкраща в окрузі [3].

Село знаходиться за 8 км. від центру громади міста Монастирська, та за 26 км від найближчої залізничної станції міста Бучач. Відстань до районного центру міста Чортків – 65 км. [1]. Відстань від села Доброводи до визнаного туристичного центру міста Галич 52 км, а до обласного центру міста Івано-Франківськ – 59 км. Також важливим для поступального розвитку туризму на території громади є те, що через село проходить один із автомобільних шляхів до паломницького центру у с. Зарваниця (44 км), а для піших паломників до Зарваниці відстань становить 16 км.

Перспективними екскурсійними об'єктами на території села є наступні:

- капличка біля річки Добровідки;
- агрофірма «Контінентал фармерз груп»;
- П=пасіка «Бджолиний рай у Михайла»: відпочинок у апі-будинку;

- також на території села є ряд археологічних пам'яток, які можуть бути цікавими для невеликої кількості археологів, зокрема:
 - поселення Доброводи I (черняхівська культура, III–IV ст. н. е.);
 - поселення Доброводи VI (ранній залізний вік, I тис. до н. е.; культура Лука-Райковецька, кінець VII–IX ст.; давньоруський час, X–XIII ст.);
 - стоянка та поселення Доброводи II (пізній палеоліт, 40–10 тис. років тому; культура Лука-Райковецька, кінець VII–IX ст.; давньоруський час, X–XIII ст.);
 - могильник курганний Доброводи II (недатовано);
 - могильник курганний Доброводи V (недатовано);
 - могильник під плитовий Доброводи IV (давньоруський час, X–XIII ст.) [3].

Перспективним для розвитку сільського зеленого туризму та його різновидів є ревалоризація млина, який сьогодні не працює та який було споруджено наприкінці XIX століття і модернізовано на початку XX століття. Успішні приклади відновлення таких млинів ми спостерігаємо на території Республіки Польща, зокрема у місті Устшики Дольни, де за кошти грантових програм Європейського Союзу проведено ревалоризацію млина, що не працює, і на його основі створено привабливу туристичну атракцію, а також локальний туристично – інформаційний центр.

В Україні за останні 20 років зросла кількість структур і організацій, які з-поміж іншого, надають освітні і консультаційні послуги у сфері сільського туризму на різних рівнях – локальному, регіональному, національному [4, с. 440]. Тому, створюючи за наявним і успішно дієвим зразком інноваційну туристичну атракцію, можна перейняти не тільки польський досвід, але і масштабувати на її основі реально працюючі проєкти в Україні. Відкриття такої атракції забезпечить не тільки відновлення історико – культурної та архітектурної спадщини, а й створить унікальний туристичний бізнес на території громади.

Список використаних джерел

1. Монастириська. URL: <https://www.karpaty.info/ua/uk/te/cz/monastyriska/>
2. Походження назви села Доброводи. URL: <https://irp.te.ua/dobrovody-monastyrskyj-rajon-ternopilska-oblast/>
3. Пам'ятки археології на території села Доброводи. URL: [https://uk.wikipedia.org/wiki/%D0%94%D0%BE%D0%B1%D1%80%D0%BE%D0%B2%D0%BE%D0%B4%D0%B8_\(%D0%A7%D0%BE%D1%80%D1%82%D0%BA%D1%96%D0%B2%D1%81%D1%8C%D0%BA%D0%B8%D0%B9_%D1%80%D0%B0%D0%B9%D0%BE%D0%BD\)](https://uk.wikipedia.org/wiki/%D0%94%D0%BE%D0%B1%D1%80%D0%BE%D0%B2%D0%BE%D0%B4%D0%B8_(%D0%A7%D0%BE%D1%80%D1%82%D0%BA%D1%96%D0%B2%D1%81%D1%8C%D0%BA%D0%B8%D0%B9_%D1%80%D0%B0%D0%B9%D0%BE%D0%BD))
4. Мальська М. П., Зінько Ю. В., Горішевський П. А. Сільський туризм Карпатського регіону у пандемічно-воєнний період. 2023.

*Демедюк К. В., Гордейчук С. С.,
студентки II курсу бакалаврату, Мнс-2024-1,
факультет суспільних і прикладних наук,
ЗВО «Університет Короля Данила»;
науковий керівник: Попадинець І. Р.,
завідувач кафедри управління та адміністрування,
кандидат економічних наук, доцент,
ЗВО «Університет Короля Данила»,
м. Івано-Франківськ, Україна*

ІНКЛЮЗИВНІ БРЕНДИ: КРАЩІ ПРАКТИКИ В УКРАЇНІ

В Україні активно розвиваються інклюзивні практики, спрямовані на забезпечення рівних можливостей у різних сферах життя. Соціальна інклюзія стає не лише моральною, а й стратегічною потребою бізнесу, оскільки війна в Україні, внутрішня міграція, економічні виклики та глобальні тренди формують нову парадигму відповідального підприємництва. У зв'язку з розширенням усвідомлення соціальної відповідальності бізнесу та зростанням числа людей з різноманітними потребами виникла необхідність деталізації класифікатора споживача, а саме інклюзивний споживач. Інклюзивний споживач – це особа, яка

приділяє увагу доступності, різноманітності та включеності в продукти, послуги та інформацію. Розглянемо інструменти бізнесу, які доцільно використовувати при роботі з інклюзивним споживачем (Табл. 1) [2].

Табл. 1

Інструменти бізнесу для інклюзивного споживача

№	Труднощі	Інклюзія	Інструменти
1.	Слухові	Фізична	Використання субтитрів (підписів), опцій перекладу на різні мови, допоміжних аксесуарів для прослуховування аудіо, зовнішніх динаміків, візуальних матеріалів для полегшення розуміння, різноманітних чатів для фідбеків
2.	Зорові		Використання збільшеного шрифту, контрастів, кольорових схем, програм зчитування вмісту екрану, уникання мигання анімації, опції перекладу на різні мови, надання аудіокоментарів
3.	Письмові		Надання інформації в аудіо-, відеоформатах
4.	Числові		Уникання числової інформації за можливості, використання сторітелінгу
5.	Інтелектуальні		Використання чітких інструкцій, різноманітних чатів для фідбеків, схем і малюнків, інтуїтивно-зрозумілого дизайну побудови курсів, уникання мигання анімації, розбиття процесу виконання завдань на кілька простих і зрозумілих етапів
6.	Фізичні		Використання простої навігації клавіатурою для отримання інформації та надсилання завдань
7.	Вербальні	Мовна	Використання відео, можливість перекладу на різні мови
8.	Емоційні	Психологічна	Використання мінівідео та цікавого контенту в презентаціях для концентрації уваги, цифрового інструментарію та мотивуючих фідбеків
9.	Економічні	Економічна	Безкоштовний доступ або доступна оплата товарів чи послуг для зацікавлених, постійний доступ до інформації на платформі з різних типів гаджетів
10.	Територіальні	Територіальна	Асинхронний доступ до контенту з будь-якого місця, надання інформації в електронному вигляді
11.	Часові	Часова	Асинхронний доступ до контенту у будь-який час залежно від потреб, надання інформації в електронному вигляді, відео-, аудіозапис
12.	Гендерні	Гендерна	Рівний доступ чоловікам і жінкам до контенту, толерантність та повага до різних думок на актуальні проблеми, зрозуміле викладення матеріалу для представників різних статей

Розглянуті інструменти допоможуть підтримувати різні верстви населення та сприяти соціальній єдності та бути включені при формуванні стратегії сучасних брендів, особливо в умовах війни. Інклюзивний маркетинговий підхід спрямований на створення рекламних кампаній і комунікацій, що охоплюють

різні аудиторії, включаючи людей із різним походженням, гендерною ідентичністю, інвалідністю, віком та іншими ознаками. Він робить бренд ближчим до споживачів, відображаючи багатоманітність суспільства та показуючи рівність можливостей.

В Україні активно розвиваються інклюзивні практики, спрямовані на забезпечення рівних можливостей у різних сферах життя (Табл. 2).

Табл. 2

Інклюзивні бренди в Україні

Компанія	Характеристика інклюзивності
Інклюзивне таксі від Uklon	У квітні 2023 року компанія Uklon за підтримки Mastercard та MacPaw запустила клас таксі «Інклюзивний». Послуга призначена для людей, які користуються кріслом колісним, – тепер при замовленні таксі вони можуть обрати окрему категорію, і до них приїде спеціально оснащене авто.
Інклюзивні кінотеатри «Планета Кіно»	У 2019 році «Планета Кіно» відкрила перший в Україні інклюзивний кінотеатр у київському ТРЦ River Mall. Його розробляли відповідно до 22 критеріїв універсального простору з ініціативою «Доступно.UA». У приміщенні кінотеатру збудували вхід, вбиральні та ліфти для людей з інвалідністю. Також були передбачені спеціальні місця для маломобільних відвідувачів. «Планета кіно» також впровадила сеанси «доступне кіно» та розробляє інклюзивний сайт для зручного пошуку таких сеансів.
Курс на інклюзивність «Ощадбанку»	Уже не перший рік «Ощадбанк» докладає зусиль до розвитку інклюзивності. Один з останніх етапів – запровадження програми «Моя безбар'єрність». Тепер банк займається інклюзивністю не лише своїх відділень, але й сервісу, щоб зробити його максимально зручним для ветеранів та людей з інвалідністю.
Музей Ханенків – перший інклюзивний вебсайт музею в Україні	Вебсайт розроблений із дотриманням міжнародних норм інклюзивного ІТ-дизайну відповідно до Web Content Accessibility Guidelines. Його призначення – забезпечення доступу до контенту для людей з порушеннями зору, слуху, руху тощо.
Інклюзивна «Дія. Освіта»	Платформа «Дія. Освіта» створена таким чином, щоб нею могли користуватися особи з інвалідністю, люди похилого віку та інші представники маломобільних груп населення. Інтерфейс вебсайту розроблений з розбірливими шрифтами, високим колірним контрастом і інтуїтивно зрозумілим макетом. Також на платформі доступні альтернативний текст для зображень, субтитри для відео та аудіоописи для мультимедійного контенту. Крім того, платформа пропонує програми навчання «Інклюзивний вебдизайн» і «Безбар'єрна грамотність», що сприяє розвитку освіченості населення з питань інклюзії.
Інтерактивна мапа інклюзивності від «ЛУН Місто»	Громадська організація «ЛУН Місто» розробила інтерактивну мапу «Місто без меж». На ній позначені місця, з інклюзивною інфраструктурою: супермаркети, кафе, заклади освіти, житлові

	будинки, громадський транспорт тощо. Мапа продовжує наповнюватись та ставати зручнішою для людей з інвалідністю
Жестова мова у відеороликах «Алло»	Відеоролики з жестовим перекладом національний маркетплейс «Алло» почав публікувати у січні 2022 року. Тепер контент на їхньому офіційному YouTube-каналі став ще більш доступним, що безперечно є важливим кроком на шляху до інклюзивності.
Фотопроект із людьми з ментальною інвалідністю від Good Bread	У березні 2023 року інклюзивна пекарня представила фотопроект «Сій хліб і квіти всупереч напастям», головними героями якого стали люди з ментальною інвалідністю. Так пекарня показала, що дає надію людям з інвалідністю відчувати власну силу та допомагати іншим.

* Узагальнено на основі [1].

В умовах сучасної України інклюзивний маркетинг стає інструментом, який допомагає бізнесу адаптуватися до соціальних викликів і сприяти єдності в суспільстві. Він не лише покращує ефективність бренду, але й зміцнює соціальну стабільність.

Список використаних джерел

1. Інклюзивний маркетинг – тренд українського бізнесу: 8 кейсів, які надихають : вебсайт. URL: <https://web-promo.ua/ua/blog/inklyuzivnij-marketing-trend-ukrayinskogo-biznesu-8-kejsiv-yaki-nadihayut/>. (дата звернення: 29.10.2024).
2. Попадинець І. Р., Гавадзин Н. О., Гребенюк Н. В. Диджиталізація бізнесу: інклюзивний споживач. *Moderní aspekty vědy: XLIV. Díl mezinárodní kolektivní monografie / Mezinárodní. Ekonomický Institut s.r.o. Česká republika : Mezinárodní Ekonomický Institut s.r.o., 2024. Str. 454.*

*Дзем'юк І. В.,
студентка I курсу спеціальності «Юриспруденція»,
Фаховий коледж ЗВО «Університет Короля Данила»;
науковий керівник: Гуляк О. Я.,
викладач кафедри інформаційних технологій,
Фаховий коледж ЗВО «Університет Короля Данила»,
м. Івано-Франківськ, Україна*

ЗВ'ЯЗОК ГОСПОДАРСЬКОГО ПРАВА З МАТЕМАТИКОЮ

Господарське право і математика, на перший погляд, можуть виглядати як два різні поля, але насправді між ними існує тісний зв'язок. Математика є важливим інструментом у сфері господарського права, оскільки вона допомагає аналізувати фінансові та економічні аспекти, що регулюються цим правом. У юриспруденції та математиці використовують схожі методи міркувань, які допомагають знайти істину. Як юрист, так і математик повинні вміти логічно мислити та використовувати різні методи – загальні, наукові та спеціалізовані – у своїй практиці [3].

Перш за все, математика потрібна для здійснення фінансових розрахунків.

Коли компанія укладає угоду, вона повинна правильно оцінити вартість товару або послуги, враховуючи всі витрати, які можуть виникнути. Це включає в себе витрати на виробництво, транспортування, обробку зберігання товару, а також податкові зобов'язання.

Без точних розрахунків компанія ризикує втратити кошти, що може призвести до фінансових проблем. Наприклад, якщо підприємство неправильно оцінить витрати на виробництво, це може призвести до того, що продажі не покриють витрати, і компанія виявиться в збитках [3].

По-друге, багато підприємств використовують фінансову звітність, яка базується на числах і обчисленнях. Звіти показують, як йдуть справи у бізнесі, які є прибутки і збитки, і це допомагає приймати важливі рішення. Наприклад, якщо підприємство бачить, що витрати зростають, воно може вирішити

скоротити витрати або змінити свою стратегію. Усі ці рішення ґрунтуються на математичних розрахунках.

У господарському праві також важливо розуміти статистичні дані. Наприклад, юристи можуть використовувати статистику для оцінки ризиків, пов'язаних з певними бізнес-операціями. Якщо підприємство планує вихід на новий ринок, воно повинно проаналізувати, наскільки успішним може бути цей крок. Знання про конкурентів, їхні ціни і ринкову частку допоможуть підприємству зробити обґрунтоване рішення. Для цього потрібні навички в аналізі даних і розуміння статистичних методів.

Сьогодні активно використовуються теорія ймовірностей, математична статистика, теорія інформації, математична логіка, теорія графів, теорія ігор, лінійне і динамічне програмування та інші розділи сучасної математичної науки [2].

Окрім цього, математика використовується для складання бізнес-планів. Коли підприємство планує новий проєкт або розширення, воно повинно підготувати детальний бізнес-план, який включає фінансові прогнози.

У цьому процесі використовуються різні математичні методи для аналізу потенційних витрат і прибутків. Наприклад, при плануванні нового продукту підприємство може використовувати аналіз точки беззбитковості, щоб зрозуміти, скільки одиниць продукту потрібно продати, щоб покрити всі витрати.

Важливо також розуміти, що помилки в розрахунках можуть мати серйозні наслідки. Якщо юрист або бізнесмен не вірно оцінять ризики або витрати, це може призвести до фінансових збитків або навіть юридичних проблем. Наприклад, якщо підприємство неправильно розрахує податкові зобов'язання, це може призвести до штрафів або юридичних позовів. Таким чином, точність і вміння працювати з цифрами є критично важливими [3].

Важливим є і те, що знання математики допомагають підприємцям і юристам краще розуміти законодавчі вимоги щодо податків і зборів. Наприклад, багато підприємств щорічно стикаються з необхідністю правильно обчислювати

свої податкові зобов'язання, що є важливим елементом дотримання законів. Юристи і бухгалтери повинні знати точний відсоток, який потрібно сплачувати з доходів, а також усі можливі податкові пільги та винятки. Помилки в податкових розрахунках можуть призвести до юридичних проблем, штрафів і додаткових перевірок з боку контролюючих органів. Тому точність у фінансових і податкових розрахунках є одним з основних принципів успішного управління бізнесом [2].

Ще одне важливе застосування математики в господарському праві – це складання бюджету та прогнозування. У будь-якому проєкті важливо передбачити, скільки ресурсів знадобиться і скільки коштів необхідно виділити. Наприклад, коли компанія планує розширення або запуск нового продукту, вона створює детальний бюджет.

Математичні розрахунки дозволяють передбачити витрати на різні етапи, включаючи виробництво, рекламу, зарплати працівників та багато іншого. Без точних математичних розрахунків було б неможливо зрозуміти, чи зможе компанія реалізувати проєкт без фінансових труднощів. Це також важливо з правової точки зору, оскільки неправильне планування може призвести до порушення зобов'язань перед партнерами або кредиторами [1].

Отже, зв'язок між господарським правом і математикою є не просто допоміжним, а фундаментальним для успішного функціонування бізнесу та дотримання правових норм. Математика, застосовуючись до фінансових розрахунків, статистичного аналізу, прогнозування ризиків та складання бюджетів, дає змогу підприємствам приймати обґрунтовані рішення і зменшувати ймовірність помилок. Для юристів, які працюють у сфері господарського права, знання математики є важливим інструментом, що дозволяє захищати інтереси клієнтів і забезпечувати виконання умов договорів на взаємовигідних і точних засадах.

Список використаних джерел

1. Подцерковний О. П., Добровольська В. В., Зятіна Д. В., Будурова Г. Господарське право : навчально-методичний посібник (для студентів денної та

заочної форми навчання). Одеса, 2021. 166 с. URL: <https://dspace.onua.edu.ua/server/api/core/bitstreams/bc6df338-6ffd-4039-8e30-c4f548e30765/content> (дата звернення 29.10.2024).

2. Руденко В. М. Математична статистика : навч. посіб. Київ : Центр учбової літератури, 2012. 304 с.

3. Цінність математики в житті юриста. *Ellen Layers*. URL: <https://www.ellen.legal/ua/matematyka-yurista/> (дата звернення: 29.10.2024).

Дідух К. В.,
студентка II курсу бакалаврату, Юс-23-1,
факультет суспільних і прикладних наук,
ЗВО «Університет Короля Данила»;
науковий керівник: Гутник А. В.,
доцент кафедри права та публічного управління,
доктор філософії у галузі права,
ЗВО «Університет Короля Данила»,
м. Івано-Франківськ, Україна

ПРИМУСОВЕ ВІДЧУЖЕННЯ МАЙНА В УМОВАХ ВОЄННОГО СТАНУ

В умовах введення воєнного стану в Україні, обмежуються деякі конституційні права і свободи людини і громадянина, а також вводяться тимчасові обмеження прав і законних інтересів юридичних осіб в межах та обсязі, що необхідні для забезпечення можливості запровадження та здійснення заходів правового режиму воєнного стану. До таких обмежень під час воєнного стану відносять вилучення та примусове відчуження майна. Основна відмінність між цими поняттями полягає у тому, що вилучення майна передбачає тимчасове користування майном без відшкодування вартості цього майна, натомість примусове відчуження майна полягає у його переході у власність держави та обов'язковому повному відшкодуванні його вартості [1].

Відповідно до ст. 41 Конституції України, примусове відчуження об'єктів приватної власності може бути застосоване лише як виняток з мотивів суспільної

необхідності, на підставі і в порядку, встановлених законом, та за умови попереднього і повного відшкодування їх вартості. Примусове відчуження таких об'єктів з наступним повним відшкодуванням їх вартості допускається лише в умовах воєнного стану чи надзвичайного стану [2]. Слід розуміти що війна потребує значних ресурсів, тож державі необхідне майно для оборони та здійснення військових операцій.

Юристи звертають увагу на ризики «рейдерських» захоплень і корупції, особливо через відсутність чітких критеріїв для визначення, яке майно може підлягати вилученню [3]. Проаналізувавши судову практику, можна констатувати, що таким майном можуть будинки та квартири [4; 5], автомобілі [6; 7] тощо. Однак законодавство не зобов'язує державу детально обґрунтовувати, в чому полягає така суспільна необхідність витребування [5] чи відчуження майна.

Власники звертаються до суду з метою скасувати рішення про примусове відчуження майна чи стягнути вартість майна, однак не завжди такі позови вирішуються на користь позивача, адже повернення майна можливе тільки після завершення воєнного стану. У деяких випадках стягнення вартості майна ускладнюється відсутністю відповідного акту.

Отже, в умовах воєнного стану в Україні примусове відчуження майна є необхідним заходом для забезпечення обороноздатності держави. Проте цей процес супроводжується певними викликами. Власники майна часто стикаються з труднощами у відшкодуванні вартості відчуженого майна, що викликає незадоволення серед населення, створює ризики корупції та зловживань. Для мінімізації негативних наслідків та забезпечення справедливості, необхідно вдосконалити законодавчі механізми та чітко визначити критерії щодо майна, яке може бути відчужене. Це сприятиме підвищенню довіри громадян до державних інституцій та зменшенню соціальної напруги.

Список використаних джерел

1. Про передачу, примусове відчуження або вилучення майна в умовах правового режиму воєнного чи надзвичайного стану : Закон України від

17.05.2012 № 4765-17. URL: <https://zakon.rada.gov.ua/laws/card/4765-17> (дата звернення: 05.11.2024).

2. Конституція України від 28.06.1996 р. URL: <https://zakon.rada.gov.ua/laws/card/254%D0%BA/96-%D0%B2%D1%80> (дата звернення: 13.12.2019).

3. Мамченко Н. Примусове відчуження або вилучення майна під час воєнного стану: Рада схвалила законопроект. Судово-юридична газета : вебсайт. 30.07.2022. URL: <https://sud.ua/uk/news/publication/245550-prinuditelnoe-otchuzhdenie-ili-izyatie-imuschestva-vo-vremya-voennogo-polozheniya-rada-odobrila-zakonoproekt> (дата звернення: 05.11.2024).

4. Постанова Великої Палати Верховного Суду від 13.09.2023 у справі №757/64569/16-ц. URL: <https://reyestr.court.gov.ua/Review/114203267> (дата звернення: 05.11.2024).

5. Постанова Київський апеляційний суд від 28.06.2023 у справі №369/2600/23. URL: <https://reyestr.court.gov.ua/Review/112489286> (дата звернення: 05.11.2024).

6. Постанова Рівненський апеляційний суд від 29.08.2023 у справі №569/14032/22. URL: <https://reyestr.court.gov.ua/Review/113166256> (дата звернення: 05.11.2024).

7. Верховний Суд у складі колегії суддів Касаційного господарського суду від 18.04.2024 у справі №906/368/23. URL: <https://reyestr.court.gov.ua/Review/118650502> (дата звернення: 05.11.2024).

*Ділетчук А. Р.,
студент I курсу, МАс-24-1,
ЗВО «Університет Короля Данила»;
науковий керівник: Луцький Р. П.,
директор Науково-дослідного інституту
імені Академіка Івана Луцького,
доктор юридичних наук, професор,
ЗВО «Університет Короля Данила»,
м. Івано-Франківськ, Україна*

ВАЖЛИВІСТЬ ВІДНОВЛЕННЯ ПОКИНУТИХ ПРОМИСЛОВИХ ТЕРИТОРІЙ

Промислова та цивільна архітектура тісно взаємодіють між собою і мають безліч спільних рис. Вимоги до промислової архітектури залишаються такими ж як і для цивільної, функціональність, використання інноваційних технологій у проектування та будівництві, а також естетичність та економічність. Проектування промислових будівель від цивільних відрізняється особливою увагою до самого технологічного процесу виробництва, який визначає їх функціональність. При проектуванні цивільних будівель найбільше приділяють увагу на потреби людини, а у промислових спорудах на технологічну схему виробництва, яка визначає їх структуру та просторову організацію.

Від самої технології виробництва залежать розміри будівлі, насиченість інженерним та транспортним обладнанням. Також технологічний процес може висунути специфічні вимоги до вентиляції, освітлення, чистоти, температури, вологості повітря та інші. Тому об'ємо-планувальні рішення промислових будівель залежать від окремих умов тих чи інших галузей промисловості.

Промислове виробництво має велику роль у суспільстві, створюючи все, що нас оточує, від одягу та електроніки до транспортних засобів та їжі. Розвиток виробництва сьогодні безпосередньо впливає на економічне становище багатьох країн. Промислові будівлі стають невід'ємною частиною нашого архітектурного середовища [1].

Архітектура сучасних промислових будівель є результатом тривалого розвитку та постійних змін. Розвиток таких споруд стало можливим завдяки розробці нових технологій, матеріалів і будівельного обладнання [2].

Промислові будівлі характеризують:

- за призначенням (заводи, фабрики, електростанції, шахти, склади, ангари тощо);
- розмірами (від невеликих цехів до грандіозних комплексів);
- конструктивними особливостями (каркасні, безкаркасні, цегляні, бетонні, металеві, дерев'яні та інші);
- виробничі будівлі мають складну конструкцію, яка відповідає їх функціям.

До найважливіших функціональних зон відносяться:

- виробнича зона: для розташування виробничого обладнання;
- складські приміщення: для зберігання сировини, готової продукції та інших матеріалів;
- допоміжні приміщення: адміністративні приміщення, їдальні, роздягальні, туалети та інші.

Сучасні промислові будівлі будуються з використанням різноманітних конструктивних рішень:

- каркасні конструкції: використання металевих або бетонних каркасів, які забезпечують стабільність і простір;
- безкаркасні конструкції: використання самонесучих стін і перекриттів;
- використання нових матеріалів: легких і міцних композитних матеріалів, енергозберігаючих панелей та інші.

Відновлення промислової архітектури стає все більш актуальною темою в сучасній урбаністиці та архітектурі. Промислові території, зокрема старі заводи, фабрики та склади, є важливою частиною історичної спадщини багатьох міст, але часто залишаються покинутими після завершення свого функціонування.

Відновлення покинутих промислових територій дозволяє регіонам знову стати центрами виробничої діяльності, що сприяє активізації локальної економіки та забезпеченню зайнятості населення. Крім того, воно стимулює розвиток суміжних галузей, таких як транспортна логістика, інженерна інфраструктура, постачання сировини та послуг. Відновлення підприємств, навіть з використанням їхніх початкових функцій, забезпечує більш ефективне використання земельних ресурсів, оскільки відроджує вже освоєні ділянки.

Відновлення таких будівель підтримує концепцію стійкої урбанізації, яка передбачає раціональне використання вже існуючих ресурсів і територій, а не постійне розширення міст на природні ландшафти. Воно дозволяє залучити нові інвестиції, підвищити конкурентоспроможність вітчизняної продукції на глобальному ринку та зміцнити економічну безпеку країни [3].

Адаптація застарілих виробництв до сучасних вимог та екологічних стандартів дозволяє підвищити їхню ефективність, зменшити негативний вплив на навколишнє середовище і задовольнити потреби сьогоденного ринку. Залучення інвестицій у відновлення промислової архітектури створює нові економічні можливості, стимулює розвиток суміжних галузей і забезпечує сталий розвиток регіонів.

Отже, відновлення промислових підприємств під нові виробничі призначення є важливим стратегічним кроком, який допомагає збалансувати економічні, соціальні та екологічні інтереси, забезпечуючи при цьому зростання і розвиток для майбутніх поколінь.

Список використаних джерел

1. Особливості архітектурного проектування промислових будівель. URL: https://buduemo.com/ua/news/ecomaterials_technologies/osoblivosti-arhitekturnogo-proektuvannja-promislovih-budivel.html (дата звернення: 29.10.2024).

2. Промислова архітектура. URL: <https://moyaosvita.com.ua/ekonomika/promislova-arhitektura/> (дата звернення: 29.10.2024).

3. Реконструкція промислових будівель і споруд. URL: <https://www.promstan.com.ua/ua/articles/rekonstrukciya-promyshlennyh-zdanij> (дата звернення: 29.10.2024).

*Дмитренко Х. Р.,
студентка I курсу магістратури,
факультет міжнародної торгівлі та права,
ЗВО «Державний торговельно-економічний університет»;
науковий керівник: Сонюк О. В.,
доцент кафедри правового забезпечення безпеки бізнесу,
кандидат юридичних наук, доцент,
ЗВО «Державний торговельно-економічний університет»,
м. Київ, Україна*

ВІЙНА З КОРУПЦІЄЮ: ЧИ ЗМІНЮЄТЬСЯ ЩОСЬ В УКРАЇНІ З РОКАМИ?

Однією із гострих тем, яка набуває великого диспуту в українському суспільстві сьогодні та потребує вирішення на рівні із перемогою над російською агресією є корупція. На цій проблемі необхідно сконцентрувати особливу увагу під час воєнного стану, оскільки вона розширюється на нові сфери, такі як закупівля озброєння, гуманітарна допомога, грошова підтримка від партнерів та ін. В світлі останніх новин, які сколихнули українське суспільство, громадяни все більше переконуються у важливості боротьби з цим явищем, адже це не тільки гальмує розвиток країни і створює перешкоди на шляху до вступу до ЄС, а також підриває довіру партнерів до нашої країни.

За 2 роки повномасштабного вторгнення Україна вже не раз перебувала у центрі уваги міжнародної спільноти у зв'язку з випадками корупції, такими як розкрадання закупівель Міністерства оборони України, хабарництві у територіальних центрах комплектування та соціальної підтримки, а також у діяльності військово-лікарських комісій, роботі податкової служби та органів

державної влади [1, с. 155]. Все це є великою загрозою для держави у воєнний час, тому що підриває обороноздатність нашої держави через низку причин:

- втрата ресурсів та, відповідно, зниження ефективності оборони країни; послаблення довіри громадян до влади, розчарування, зневіра у ефективності й професійності влади;
- створення та підживлення суспільних суперечок, конфліктів та ін. [2, с. 157–158].

На додачу, це нівелює всі попередньо вжиті урядом реформи і заходи, спрямовані на боротьбу з корупцією, які були успішно оцінені міжнародними партнерами. Найкращою ілюстрацією такої оцінки є результати індексу сприйняття корупції. Попередній аналіз даних рейтингу показує, що наша країна отримала 36 балів зі 100 можливих отримала за 2023 рік. За останніх 10 років ми піднялись аж на 11 сходинок, що ілюструє позитивну динаміку в боротьбі з корупцією. Проте Україна все ще має найнижчі показники серед країн колишнього Радянського Союзу, що відображає факт того, що хоч зміни і відбуваються вочевидь їх ефективність є низькою [3].

Щодо боротьби з корупцією сьогодні, то сьогодні набір заходів щодо протидії їй є недостатнім, і вже застосовані засоби не демонструють високої ефективності. Кількість випадків корупційних порушень зростає, проте кількість злочинів, зафіксованих і засуджених, що пов'язані з корупцією, надто низька в порівнянні з реальним рівнем поширення цього негативного явища [4, с. 152]. Тож виникає логічне питання, чому в Україні ситуація з корупцією майже не змінюється протягом років, а вже наявні зміни є недостатніми? На нашу думку, це зумовлено наступними факторами.

По-перше, українське суспільство занадто довго сприймало корупцію, як звичайну справу. Ми все ще толеруємо корупцію і більшість громадян вважають за звичне дати хабаря високопосадовцю, купити довідку у лікаря, або ж відкупитися від мобілізації. Подібною є ситуація і у представників бізнесу, оскільки вони іноді буквально вимушені давати хабарі високопосадовцям, адже ті вважають це звичним ділом і усталеною практикою для отримання потрібного.

Хоч після початку повномасштабного вторгнення в більшості громадян були досить оптимістичні настрої щодо боротьби з корупцією, на жаль, час показує, що наше суспільство ще не готове до усвідомлення того, що зміни в боротьбі з корупцією варто починати з себе.

По-друге, недосконалість законодавства України. Незважаючи на проведені реформи, все ще існують численні прогалини, які належним чином не регулюють питання, що стосуються корупційних правопорушень, і відповідальності за них. На додачу, зміна законодавства відбувається виключно через тиск міжнародних партнерів. Варто відмітити законопроект № 9659 від 30.08.2024 року, яким корупційні правопорушення прирівнюються до державної зради [5]. Одним із ключових положень законопроекту є те, що підслідність даних справ залишається за Національним антикорупційним бюро і спеціалізованою антикорупційною прокуратурою, що сприятиме розкриттю справ, притягненню до відповідальності та зменшить ризики щодо уникнення покарання винними.

По-третє, неефективність роботи державних органів. Замість проведення ефективних досудових розслідувань, покарання винних, влада робить видимі дії для суспільства, які будуть виконані лише у випадку розголошення корупційного скандалу, в протилежному – винні особи так і робитимуть це далі. На додачу, це проявляється також у вчасності прийняття законів, які є вимогою міжнародних партнерів для отримання фінансової допомоги. Одним із прикладів є законопроект про угоди зі слідством для корупціонерів, який Верховна Рада затвердила, і направила на негайне підписання, для того аби отримати допомогу від ЄС в розмірі 4 мільярдів євро.

По-четверте, держава належним чином не стимулює громадян допомагати у розкритті корупції. Згідно з результатами експертного соціологічного опитування щодо оцінки рівня корупції в Україні у 2023 році від Національного агентства з питань запобігання корупції за даними опитування населення, у 2023 році корупція піднялась на друге місце серед основних проблем, порівняно із третім місцем у 2022 році, ставши дуже серйозною проблемою на думку 71,6%

громадян [6, с. 18]. Рівень усвідомленості громадян щодо існуючої проблеми може означати їх бажання брати участь у виявленні корупційних правопорушень, але навіть тут державні органи не можуть вчасно виплатити заслужені винагороди. Адже перший викривач отримав її тільки в жовтні 2024 року, що наробило неабиякого шуму в українських ЗМІ.

Підсумовуючи вищевикладене, можна дійти висновку, що корупція залишається однією з найгостріших проблем для України, особливо в умовах війни. Незважаючи на певні позитивні зміни в боротьбі з цим явищем, рівень корупції залишається високим, а реалізовані реформи виявляються недостатніми. Громадянське суспільство та державні органи мають об'єднати зусилля для досягнення змін у нелегкі часи. Успішна боротьба з корупцією має стати пріоритетом для України на шляху до європейської інтеграції.

Список використаних джерел

1. Мозгова В., Парфентій Л. Протидія корупції в Україні в умовах воєнного стану : матеріали VIII Міжнародної науково-практичної конференції (ДДУВС, 15.03.2024). Ч. II. С. 155–156 URL: <https://er.dduvs.edu.ua/bitstream/123456789/14336/1/65.pdf>

2. Гордійчук О. Сучасний стан та проблеми запобігання корупції в Україні : матеріали V Міжнародної науково-практичної конференції (СумДПУ, 31.05.2024), С. 156–160. URL: https://sspu.edu.ua/images/2024/docs/nauka/konf/31.05/Book_Tom_2_5136c.pdf#page=157

3. Індекс сприйняття корупції. URL: <https://ti-ukraine.org/research/indeks-sprujnyattya-koruptsiyi-2023/>

4. Боднар М. В. Сучасний стан корупції у сфері публічного управління та адміністрування в Україні : матеріали V Міжнародної науково-практичної конференції (СумДПУ, 31.05.2024). С. 149–153. URL: https://sspu.edu.ua/images/2024/docs/nauka/konf/31.05/Book_Tom_2_5136c.pdf#page=157

5. Проект Закону про внесення змін до деяких законодавчих актів щодо прирівняння карності корупційних кримінальних правопорушень до державної зради на період воєнного стану в Україні №9659 від 30.08.2023. URL: <https://itd.rada.gov.ua/BILLINFO/Bills/Card/42634>

6. Корупція в Україні 2023: розуміння, сприйняття, поширеність : звіт НАЗК. URL: <https://nazk.gov.ua/pdfjs/?file=/wp-content/uploads/Pages/c7/22/c722e505acf8b0ccdf3df97af336b94d1503b291ca12ea11ea7f1e9b661a61554735280.pdf>

*Дмитришен Д. А.,
студент II курсу бакалаврату,
факультет міжнародної торгівлі та права,
ЗВО «Державний торговельно-економічний університет»;*
*Радочинський О. Д.,
студент II курсу бакалаврату,
факультет міжнародної торгівлі та права,
ЗВО «Державний торговельно-економічний університет»;*
*науковий керівник: Севастьяненко О. В.,
старший викладач кафедри адміністративного,
фінансового та інформаційного права,
ЗВО «Державний торговельно-економічний університет»,
м. Київ Україна*

ПРАВОВЕ РЕГУЛЮВАННЯ КРИПТОВАЛЮТ В УКРАЇНІ

Із постійною цифровізацією суспільства криптовалюта стає все більш актуальною темою, хоча перша криптовалюта з'явилась лише 15 років тому, тобто в 2009 році. Незважаючи на нещодавню появу, криптовалюта стала популярною у світі. Україна увійшла в десятку країн за використанням криптовалют, хоча правовий статус даної валюти залишається неоднозначним.

Криптовалюта – це є певною формою цифрових грошей, для того щоб здійснити фінансову транзакцію не потрібна присутність фізичної особи та немає контролю уряду та центральних банків будь-якої країни. Криптовалюта, за

визначенням Європейського Центрального банку, – це децентралізований цифровий вимір вартості, що може виражатися у цифровому вигляді та функціонувати як засіб обміну, збереження вартості або одиниця обліку, що заснований на математичних розрахунках та є їх результатом, має криптографічний захист обліку [8]. Грошовою одиницею криптовалют є коїн. Щодо України, перші офіційні заяви, щодо криптовалют були дещо негативними та песимістичними, ось наприклад заява Національного банку України «Ураховуючи зазначене вище Національний банк України розглядає “віртуальну валюту/криптовалюту” Bitcoin як грошовий сурогат, який не має забезпечення реальною вартістю і не може використовуватися фізичними та юридичними особами на території України як засіб платежу, оскільки це протирічить нормам українського законодавства» [1]. До того ж показовим є дослідження Усатенко О. В., Макуріна А. А., які стверджували, що ринок криптовалют в Україні це сфера щодо якої ще немає визначеного державою окремого ринку суспільних відносин [9, с. 202–207]. Ми згодні із думкою Архірейською Н. В., що «правове регулювання ринку криптовалют необхідне й державі, й учасникам ринку. Поступове введення криптовалют у правове поле важливе насамперед тому, що для все більшої кількості людей в нашій країні біткоїни (або інші криптовалюти) стають зручною формою заощаджень і розрахунків. Але це зручно, якщо учасники ринку не тільки довіряють один одному, але й мають певну систему захисту, яка знижує ризики від операцій з криптою. Тому в Україні необхідно створювати спеціалізоване законодавство для криптовалютних операцій, а також компаній і громадян, що є учасниками цього ринку», бо якщо держава уникне правового регулювання криптовалют це введе багато фінансових операцій у «тінь» та держава не отримає податки, які повинен сплачувати кожен при фінансових операціях і те що Україна потрапила у десятку країн світу за використанням криптовалют, приводить до думки, що мільярдні податки не потрапили до бюджету України.

На нашу думку, у криптовалюти є досить багато значущих плюсів, які ще більше спростять життя в плані фінансових операцій фізичній або ж юридичній

особі, слушною є думка Ярової К. О., яка визначала такі переваги криптовалюти як децентралізація та есмісія [3, с. 1118]. Ми вважаємо, що всі зазначені особливості такої валюти дійсно досить зручні, тому що рух коштів не контролюють і ніхто не заважає добувати її самостійно. Однак, абсолютно в усіх сферах де контроль майже відсутній почне розвиватися протизаконна діяльність, щоб була свобода у реалізації операцій за допомогою криптовалюти та щоб ці операції не порушували закон України, на нашу думку, необхідно закріпити у законодавстві щось на кшталт поняття «кібер валюта». Також, вважаємо доцільними пропозиції Волосовича С. В. щодо вітчизняного законодавства: порядок оподаткування і несення відповідальності за невиконання покладених на особу обов'язків під час операцій з криптовалютою [4, с. 77].

Важливість оподаткування, в тому числі, важливе через те, що у провідних країн світу, наприклад США, країни ЄС, таке оподаткування передбачене, в той же час в нашому Подактокову кодексі відсутні визначення оподаткування криптовалюти, є визначення в окремих нормативно-правових актах, виходячі з яких можна дійти висновку, що оподаткування відбувається з моменту продажу криптовалюти. Знову ж таки, слушною є думка Макогонюк І. Р., він зазначав що необхідне точне визначення, що таке криптовалюта, а також прозорість операцій, знову ж таки, щоб уникнути протиправної діяльності [5, с. 343]. Показовим в розвитку крипторинку, а з ним і криптовалюти в Україні є законопроект «Про віртуальні активи», він визначає правовий статус віртуальних активів, а також надає юридичний захист всім користувачам ринку. У частині 1 статті 177 Цивільного кодексу України (далі – ЦКУ) вказаний перелік об'єктів цивільних прав особи, варто звернути увагу, що в ній згадуються немайнові і майнові блага [6], тобто, на нашу думку, криптовалюту теж можна вважати таким об'єктом.

Цікавою є думка деяких науковців, які, посилаючись на статтю 117 ЦКУ, стверджують, що криптовалюту можна відносити до майна, відповідно то переліку, який зазначений у статті. Однак, на нашу думку, класифікувати криптовалюту можна не тільки до майна як такого, а і до грошей, адже

криптовалюта – це, знову ж таки, цифрові гроші, подібної думки щодо цього твердження притримуються Нескороджена Л. Л., Бонь Б. О., Кононець О. М., які визначала однією з функцій криптовалюти здатність бути платіжним засобом, обмінного еквівалента, фіантних грошей [7, с. 198]. Слушним є твердження Івахно В. про те, що у криптобірж наразі є можливість здійснювати операції, а держава фактично сформувала підхід до ринку попри відсутність механізму регулювання криптовалюти [10].

На нашу думку, у зв'язку із повномасштабним вторгненням РФ та, як наслідок цього, проблемами в економіці, Україні необхідно розширювати ресурси для інвестицій та самого фінансового обігу. Ми вважаємо, що регулювання, остаточне утвердження, упорядкування всіх процесів віртуальних фінансів-криптовалюти, дозволить покращити та простити можливості для відновлення і в подальшому покращенню нашої економіки.

Список використаних джерел

1. Національний банк України : сайт. URL: <https://bank.gov.ua/ua/archive-news/all/11879608-rozlyasennya-schodo-pravomirnosti-vikoristannya-v-ukrayini-virtualnoyi-valyuti-kriptovalyuti-bitcoin>
2. Архірейська Н. В. Державне регулювання ринку криптовалют в Україні. 2019. С. 755.
3. Ярова К. О. Криптовалюта: визначення правового статусу в Україні. *Молодий вчений*. 2017. № 10. С. 1118.
4. Волосович С. В. Віртуальна валюта: глобалізаційні виклики і перспективи розвитку. *Економіка України*. 2016. № 4. С. 77.
5. Макогонюк І. Р. Криптовалюта як об'єкт цивільних правовідносин. *Актуальні проблеми сучасної науки в дослідженнях молодих Учених, курсантів та студентів* : тези доп. Всеукр. наук.-практ. конф. (м. Вінниця, 17 травн. 2023 р.) / МВС України, Харків. Нац. ун-т внут. справ, Наук. парк «Наука та безпека». Вінниця : ХНУВС, 2023. С. 343.
6. Цивільний кодекс України : сайт. URL: <https://zakon.rada.gov.ua/laws/show/435-15#Text> (дата звернення: 18.10.2024).

7. Нескороджена Л. Л., Бонь Б. О., Кононець О. М. Сучасний стан правового регулювання криптовалюти в Україні. *Юридичний науковий електронний журнал*. 2024. С. 198.

8. Virtual Currency Schemes. European Central Bank. 2012. URL: <https://www.ecb.europa.eu/pub/pdf/other/virtualcurrencyschemes201210en.pdf> (дата звернення: 19.10.2024).

9. Усатенко О. В., Макурін А. А. Нормативно-правове регулювання доходів від операцій із криптовалютою. *Науковий вісник Ужгородського національного університету*. Серія : Міжнародні Економічні відносини та світове господарство. 2020. Вип. 34. С. 191–196.

10. Івахно В. Криптовалюта в Україні: регулювати чи дозволити згоріти? URL: <https://loyer.com.ua/uk/kryptovalyuta-v-ukrayini-regulyuvaty-chy-dozvolyty-zgority/> (дата звернення: 19.10.2024).

*Довжанський М. І.,
студент I курсу магістратури, МПУс-24-1,
факультет суспільних і прикладних наук,
ЗВО «Університет Короля Данила»;
науковий керівник: Мельничук В. І.,
доцент кафедри права та публічного управління,
доктор філософії,
ЗВО «Університет Короля Данила»,
м. Івано-Франківськ, Україна*

ТЕОРЕТИКО-ПРИКЛАДНІ ПРОБЛЕМИ СУЧАСНОЇ ПРАВОВОЇ ПОЛІТИКИ

Виконання державою та її структурами суспільних завдань є предметом аналізу багатьох наукових дисциплін. Складність проблем дослідження потребує їх чіткого підходу та вказівки меж, у яких міждисциплінарний підхід дозволить якомога повніше відобразити досліджувані явища.

У системі наукових дисциплін, які широко стосуються реалізації державної діяльності, слід виділити: юридичні науки, науки про адміністрування, публічне управління, політичні науки та науки про публічну політику, що формуються. У цьому контексті слід зауважити про те, що юридичні науки представляють нормативну базу, в якій функціонує державна система, науки про державне управління формулюють тези про способи функціонування держави як системи організаційних форм, політичні науки описують державу з точки зору механізму конкуренції між політичними групами. Проте наука про державну політику описує зміст функціонування держави. Як наслідок, це стосується того, як держава вирішує ключові проблеми та виклики, які впливають на суспільства, які її утворюють.

«Найпростіше визначення державної політики передбачає, що це всі свідомі дії – включаючи свідомі упущення – з боку тих чи інших суб'єктів, на яких поширюється сфера поняття уряду (вужько або широко зрозуміле). Сфера застосування може бути поширена принаймні на правлячу партію в законодавчому органі. Сфера охоплення цим визначенням величезна» [1].

Отже, були зроблені спроби його організувати. Однією з ідей, про яку часто згадують в англосаксонській літературі, була концепція Т. Дж. Лоуї, який прославився викладом тези про те, що «державна політика (політика) визначає суворо політичні дії (у розумінні політики), а не навпаки. Він протиставив два критерії, що стосуються “видів примусу, доступних урядам”. Ймовірність застосування державного примусу в одних випадках низька, а в інших висока» [2].

У свою чергу, спосіб впливу на поведінку людей за допомогою цього примусу може бути прямим або опосередкованим – через середовище, в якому працюють люди.

«В результаті такої процедури ми отримуємо чотири комбінації, які трактувались як види державної політики: розподільча, конститутивна, регуляторна та перерозподільна. Кожен тип державної політики повинен був

асоціюватися з певним типом суворо політичних відносин, наприклад, більш сприятливим для конфлікту чи консенсусу між політичними суб'єктами» [3].

Заголовковий термін є перекладом англійського терміну «public policy». Введення першого слова польською мовою наразі не створює великих проблем, хоча прикметник «громадянський» замінив термін «держава» порівняно недавно. Цю зміну можна простежити в академічному дискурсі про адміністрування.

В Україні її визначали лише як державну, і лише наприкінці 90-х років і пізніше в літературі почала домінувати назва «державне управління». Зв'язок між останньою та державною політикою дуже тісний. Пояснення цього зв'язку можна знайти, розміркувавши над другим елементом англійського терміну.

Політика викликає більше проблем у перекладі, оскільки слово «політика» українською мовою означає як діяльність влади в державі, так і діяльність політичних партій або політиків, які змагаються за цю владу. Перше наближається до англійської політики, коли для останнього значення використовується інше слово – політика. У державі завжди є хтось при владі (якщо ми не маємо справу з кризою, як громадянська війна), а хтось інший знаходиться в опозиції і намагається її взяти.

Публічне управління, що розуміється як система суб'єктів, що виконують державні завдання, спрямовані на досягнення загального блага в окремих сферах втручання, діє на основі положень сучасного права. Побудова правових норм повинна бути орієнтована на захист прав особистості при застосуванні необхідного втручання в життя окремих людей і громад – втручання, необхідне для захисту суспільних інтересів і, як наслідок, здійснення загального блага. Широкий спектр втручання з боку публічного управління, всебічний характер адміністративне право вимагає розподілу питань матеріального адміністративного права.

Таким чином, у публічній сфері сучасна держава зобов'язується реалізувати багато деталізованих комплексів дій, що виникають як відповідь на значні суспільні проблеми, які спрямовані на їх вирішення або гальмування

несприятливих процесів і явищ. Відбувається створення системи використання методів і технік, що відображають сучасний стан знань і механізмів, спрямованих на підвищення участі громадськості в їх створенні.

Створена в такий спосіб правова політика має значний вплив на окремі сфери суспільного життя, в тому числі й на державне управління. Суб'єкти державного управління беруть участь (з різним ступенем залученості) в їх створенні, і зазвичай є одними з найбільш залучених.

Правова політика є системою пріоритетів у правовій сфері, вона базується на принципах Конституції та загальновизнаних нормах міжнародного права. Правова політика необхідна для формування та функціонування повноцінної й ефективної правової системи країни.

Список використаних джерел

1. Dye T. R. *Understanding public policy*. *Pearson Education Limited*, Harlow. 2014. 300 p.
2. Lowi T. J. Four Systems of Policy, Politics, and Choice. *Public Administration Review*. 1972. Vol. 32. № 4. 420 p.
3. Lowi T. J. Foreword: New dimensions in policy and politics. *Social Regulatory Policy: Moral Controversies in American Politics* ; red. R. Tatalovich, B. W. Daynes. Westview Press, Boulder, 1988. 300 p.

*Дольний О. А.,
студент I курсу магістратури, МАд-24-1,
факультет суспільних і прикладних наук,
ЗВО «Університет Короля Данила»;
науковий керівник: Косьмій М. М.,
перший проректор УКД, проректор із навчальної роботи,
доктор архітектури, професор,
ЗВО «Університет Короля Данила»,
м. Івано-Франківськ, Україна*

МАЛОПОВЕРХОВА КВАРТАЛЬНА ЗАБУДОВА ЯК ЕЛЕМЕНТ СТАЛОГО РОЗВИТКУ ГРОМАДИ

Згідно з даними ріелторських компаній запити на квартири, до яких можна добратись без ліфта, а так склалось, що це 4–5 поверхи, зріс у декілька разів, якщо порівнювати з попередніми роками. На це вплинула й низка інших факторів, зокрема блекауту, вибір при купівлі житла внутрішньо-переміщених осіб із зони бойових дій (верхні поверхи набагато більше страждають від падіння уламків чи боєприпасів) та формування внутрішнього простору для життя.

Розглядаючи конкурсні проекти житлових комплексів у країнах Європи, чітко простежується тенденція проектування будівель людського масштабу, створення спільних громадських зон за принципом Dense-Low, який виник у Данії в 1970-х роках. Він вшановує індивідуальність і спільноту, визнає дві суперечливі сторони людини: потребу в особистому просторі та потребу в спілкуванні [1; 3, с. 5].

Сталий розвиток – це комплекс заходів, спрямованих на те, щоб задовольнити сьогоденні потреби людини, але зберегти довкілля та ресурси. Тобто зробити так, щоб і зараз, і через десятиліття люди могли отримувати те, що для них потрібне та важливе [2].

То ж чому малоповерхова забудова є одним із елементів сталого розвитку громади?

- Вартість будівництва та зменшення викиду CO₂.

При малоповерховому будівництві використовуються матеріали та ресурси набагато менші, ніж при будівництві дев'яти і більше поверхів, простіші будівельні конструкції, можливість використання збірних модулів, дерева тощо.

- Щільність забудови в межах історичної забудови.

Малоповерхові комплекси можуть збільшувати щільність населення в історичних населених пунктах без шкоди та навантаження на існуючу інфраструктуру. Система житлових кварталів надає умови для забудови більшою щільністю, зберігаючи людський масштаб.

- Екологічність та природність.

Завдяки малоповерховій забудові зберігається достатня інсоляція приміщень, спільного простору у дворах. Також створюється захищений повітряний простір, у якому повітря може бути чистішим, ніж ззовні. Послідовна висота будівель зменшує вплив турбулентних вітрів.

- Доступність.

Завдяки малоповерховій забудові досягається більша доступність та проглядається кращий економічний вплив на життєдіяльність такої забудови. Майже 100% мешканців у таких будівлях не користуються ліфтами. Тобто забезпечується пішохідна досяжність і можливість подвійного доступу до громадського фасаду та приватного входу з двору [1, с. 84–85].

- Простір формує особистість.

Малоповерхові комплекси сприяють формуванню громадянського суспільства, адже комунікація між мешканцями може здійснюватися в безпосередній близькості один з одним. У таких комплексах можуть зароджуватись цілі ініціативні громади, які його без проблем зможуть розвивати.

За своєю суттю люди, як рослини. Для комфортного співіснування та життя нам потрібні рух, сонячне природне освітлення, чисте повітря та екологія. Усі ці речі ми можемо забезпечити завдяки малоповерховій квартальній забудові, яка не лише створюватиме можливості для історичних населених пунктів, а й не вноситиме дисгармонійність у історичні риси міст. Вона може лише додавати цінності містам, які роблять особливий акцент на розвиток

туризму. Ці комплекси є економічно вигідними як для забудовників, так і для місцевої громади: швидші в реалізації, менші ризики бути недобудованими через недобросовісних забудовників, кращі умови проживання для мешканців в аспекті доступності, продуктивності праці та здоров'я.

Список використаних джерел

1. Девід Сім. М'яке місто. Щільність забудови для щоденного життя. Київ : Видавництво «ArtHuss», 2023.
2. Sustainable Architecture and Simulation Modelling. *Dublin Institute of Technology*. 2013.
3. Gehl J. Life between Buildings ; trans. Jo Koch. Washington D. C. : Island Press, 2011.

*Доманська Х. Ю.,
студентка III курсу бакалаврату,
факультет міжнародної торгівлі та права,
ЗВО «Державний торговельно-економічний університет»;
науковий керівник: Нікітенко В. М.,
доцент кафедри правового забезпечення безпеки бізнесу,
кандидат юридичних наук, доцент,
ЗВО «Державний торговельно-економічний університет»,
м. Київ, Україна*

ОСОБЛИВОСТІ КРИМІНАЛІСТИЧНОЇ ХАРАКТЕРИСТИКИ ХУЛІГАНСТВА

Одним із найпоширеніших кримінальних правопорушень проти громадського порядку в Україні є хуліганство, що порушує громадський порядок, норми суспільної моралі, зневажає результати людської праці, посягає на фізичну й моральну недоторканність громадян, заподіює шкоду здоров'ю та майну потерпілих.

Кримінальна відповідальність за вчинення хуліганства передбачена статтею 296 Кримінального кодексу України. В ній зазначається, що

хуліганство – це грубе порушення громадського порядку з мотивів явної неповаги до суспільства, що супроводжується особливою зухвалістю чи винятковим цинізмом [1]. Його особливість полягає в тому, що воно часто відбувається на тлі незначних побутових чи особистих конфліктів, проте виходить за межі приватних відносин, перетворюючись на серйозну загрозу для громадського спокою.

Як відомо, одним з елементів криміналістичної методики є криміналістична характеристика. Під нею розуміють відносно стійку антигромадську спрямованість осіб, які вчиняють цей вид злочинів, їхню нормативну поведінку й спрямованість на посягання прав інших людей шляхом вчинення загальнокримінальних протиправних діянь, у тому числі із застосування насильства [2, с. 569] Єфімов М. С. визначає криміналістичну характеристику як систему відомостей про криміналістичні ознаки хуліганства, що відображає закономірні зв'язки між ними і слугує для побудови й перевірки слідчих версій для вирішення основних завдань розслідування. Він також узагальнює, що систему елементів криміналістичної характеристики хуліганства складають способи вчинення хуліганства, предмет злочинної діяльності, місце вчинення хуліганських дій, «слідова картина» вчинення хуліганства, особа злочинця (хулігана) [3, с. 171]. А тому розглянемо кожен з цих елементів більш детально.

Спосіб вчинення даного кримінального правопорушення полягає у комплексній системі активних вольових дій суб'єкта злочину, пов'язаних із його організацією (готуванням), вчиненням та приховуванням [4, с. 435]. На основі низки статистичних даних було виявлено, що найбільш розповсюдженими способами вчинення хуліганства є цинічні рухи тіла у поєднанні з нецензурною лайкою, публічне оголення частин тіла, створення шуму та порушення спокою громадян [5, с. 209].

Предметом посягання є громадський порядок, проте до нього також відносять фізичну, моральну або матеріальну шкоду потерпілому. Взагалі, предмет посягання хуліганства є доволі дискусійним питанням, адже з боку

кримінального права дане діяння належить до безпредметних, тоді як з позиції криміналістики предмет має місце і полягає у матеріальній обстановці, що зазнала пошкодження внаслідок суспільно небезпечного діяння, наприклад: пошкодження одягу, майна, меблів тощо [6].

До об'єктивної сторони цього кримінального правопорушення належить також місце учинення хуліганства. Однак, як показує практика, місця вчинення хуліганства можна поділити на наступні категорії: 1) місця загального користування (парки, вулиці); 2) розважальні заклади (бари, кафе); 3) спортивно-масові (стадіони); 4) місця проживання (квартири, будинки); 5) громадський транспорт (автобуси, трамваї); 6) культурного відпочинку (театри, кінотеатри); 7) інші (нежилі будівлі). Злочини здебільшого скоюються у вечірній час, о 18:00–24:00 годинах, у вихідні дні, коли присутні скупчення людей, масові заходи та відсутні правоохоронці поруч [7, с. 576].

У криміналістиці слідову картину в розрізі даного злочину необхідно розглядати як сукупність матеріальних та ідеальних відомостей, які відображають діяльність хулігана у комплексі з діями іншими осіб (потерпілого, представників громадськості, правоохоронців). Ідеальні сліди залишаються у свідомості потерпілої особи, очевидців, правопорушників, а матеріальні – в основному на місці події. Найтиповішими з них є: сліди рук і ніг, пробоїни від холодної зброї або інших предметів, а також самі предмети, пошкоджене або знищене майно, плями крові, виділення людського організму, фонограми, відеозаписи.

Щодо особи злочинця, то хуліганів класифікують за чотирма видами: професійні рецидивісти, групи осіб, особи, які вчиняли хуліганські дії в стані алкогольного сп'яніння та неповнолітні (за їх участю) [2, с. 586].

Слід пам'ятати, для того, щоб криміналістична характеристика мала практичне значення, тобто сприяла розкриттю і розслідуванню злочинів, вона повинна бути конкретною за часом і за місцем, крім того, спиратися на результати вивчення слідчої та судової практики. А тому зміст криміналістичної характеристики повинен регулярно оновлюватися.

Таким чином, правильна кваліфікація хуліганства, збір доказів і ретельне вивчення обстановки є основою успішного розслідування, де криміналістична характеристика – ключовий елемент. Вона включає типові способи вчинення злочину, предмет посягання, обстановку, слідову картину та інформацію про учасників. Завдяки постійному оновленню даних про злочини та способи їх вчинення, криміналістична характеристика адаптується до сучасних умов і сприяє ефективнішому розкриттю злочинів.

Список використаних джерел

1. Кримінальний кодекс України : Закон України від 05 квітня 2001 р. 2341-III (зі змінами). URL: <https://zakon.rada.gov.ua/laws/show/2341-14#top>
2. Толкач А. М. Кримінологічна характеристика хуліганства. *Аналітично-порівняльне правознавство*. 2024. № 4. С. 565–570.
3. Єфімов М. М. Сутність та система криміналістичної характеристики хуліганства. *Актуальні проблеми вітчизняної юриспруденції*. 2016. № 3. С. 168–171.
4. Верлос Н. В., Пирожкова Ю. В., Мельковський О. В. Способи вчинення хуліганства футбольними вболівальниками як елемент криміналістичної характеристики злочину. *Юридичний науковий електронний журнал*. 2023. № 1. С. 434–437.
5. Єфімов М. М. Способи вчинення хуліганства як елемент криміналістичної характеристики злочину. *Право і суспільство*. 2011. № 3. С. 206–210.
6. Кукшинова О. О., Заснов І. О. Методика розслідування хуліганства. *Науковий вісник Ужгородського національного університету*. Серія : Право. 2024. Вип. 81. Ч. 3. С. 115–120.
7. Єфімов М. М. Обстановка вчинення хуліганства як елемент криміналістичної характеристики. *Науковий вісник Дніпропетровської державного університету внутрішніх справ*. 2013. № 1. С. 571–577.

*Дрогомирецький Р. В.,
студент II курсу бакалаврату, ПЗс-23-2,
факультет суспільних і прикладних наук,
ЗВО «Університет Короля Данила»;
науковий керівник: Іванов О. О.,
ЗВО «Університет Короля Данила»,
м. Івано-Франківськ, Україна*

АДАПТИВНЕ ТА САМОАДАПТИВНЕ ПРОГРАМНЕ ЗАБЕЗПЕЧЕННЯ

Адаптивне програмне забезпечення – це програми, які можуть змінювати свої параметри або поведінку відповідно до змін у середовищі або потреб користувача, і все це без необхідності втручання людини. Таке ПЗ підлаштовується за допомогою зворотного зв'язку, щоб стабільно працювати в умовах, що постійно змінюються.

Самоадаптація – це здатність системи автоматично змінювати свою поведінку або структуру, щоб досягати певних цілей, реагуючи на зміни в зовнішньому середовищі чи внутрішніх факторах.

Невизначеність – це фактори, які ускладнюють прийняття рішень при адаптації ПЗ. Зовнішня невизначеність виникає через змінність зовнішніх умов (наприклад, погодних), тоді як внутрішня невизначеність стосується можливих змін, які можуть вплинути на показники якості системи.

Менеджер еволюції архітектури (АЕМ) – це механізм, який відповідає за узгодженість архітектури під час змін. Він слідкує за внесенням змін, забезпечуючи їхню коректність та відповідність загальній архітектурі системи.

Програмне забезпечення, що працює з мінливими середовищами зазвичай потребують людського нагляду для продовження роботи за будь-яких умов. Ці конфігурації, усунення несправностей і загалом завдання з технічного обслуговування призводять до дорогих і тривалих процедур на етапі експлуатації. Тому існує високий попит на зменшення складності управління, автоматизації управління, надійності та досягнення всіх бажаних вимог до якості в межах розумного діапазону витрат і часу під час експлуатації. Самоадаптивне

програмне забезпечення є відповіддю на ці вимоги – це замкнута система зі зворотним зв'язком, яка має на меті пристосуватися до змін, що відбуваються під час її роботи [1, с. 1].

Самоадаптація є ефективним підходом до подолання мінливої динаміки в багатьох сферах застосування, таких як мобільні та повсюдні системи. У відповідь на зміни в навколишньому середовищі або вимогах, самоадаптивна програмна система модифікує себе для досягнення певних цілей. Незважаючи на численні переваги таких систем, їх розробка виявилася складнішою порівняно з традиційними програмними системами. Основною причиною цього є те, що самоадаптація відбувається в умовах невизначеності.

Ми розрізняємо зовнішню та внутрішню невизначеність. Зовнішня невизначеність виникає через середовище або сферу, в якій розгорнуто програмне забезпечення. Наприклад, для програмної системи, розгорнутої на безпілотному транспортному засобі, зовнішня невизначеність може включати ймовірність виникнення певних погодних умов. Самоадаптація програмного забезпечення є одним з підходів до вирішення цих проблем [3, с. 1].

Існує два загальних підходи до реалізації адаптації програмного забезпечення: параметрична і композиційна адаптація.

Параметрична адаптація змінює програмні змінні для керування поведінкою системи. Прикладом є протокол TCP, який налаштовує свою роботу, коригуючи значення, що регулюють управління вікнами та повторними передачами у відповідь на перевантаження мережі. Однак цей підхід обмежений, оскільки не дозволяє додавати нові алгоритми чи компоненти після початкового проектування.

Натомість композиційна адаптація передбачає заміну алгоритмічних або структурних компонентів, що дозволяє адаптувати програму до змін середовища. Цей підхід забезпечує гнучкість і дозволяє додатку динамічно інтегрувати нові алгоритми, необхідні для вирішення непередбачених завдань. Композиційна адаптація дозволяє перекомпонувати програмне забезпечення під час виконання, наприклад, для заміни компонентів у пристроях з обмеженою

пам'яттю або для додавання нової функціональності в розгорнуті системи [2, с. 56].

Також для підтримки узгодженості та цілісності системи під час адаптації, необхідно впроваджувати механізми керування змінами, які контролюють модифікації та перевіряють їхню коректність. Безперервна адаптація програмного забезпечення створює ризик для безпеки та надійності системи, тому архітектурна модель, що відображає компоненти й зв'язки, а також її відповідність виконанню, має бути збережена. Для цього використовується менеджер еволюції архітектури (АЕМ), який слідкує за внесенням змін і забезпечує їх узгодженість із архітектурною моделлю. АЕМ здійснює атомарні операції зміни, такі як додавання, видалення та заміна компонентів, що дозволяє уникнути помилок і забезпечує цілісність. Окрім того, АЕМ може бути налаштований за допомогою політик змін, що обмежують допустимі модифікації відповідно до вимог конкретної системи, зберігаючи її відповідність архітектурним обмеженням [1, с. 33–34].

Сфера самоадаптивного програмного забезпечення набуває все більшого значення в умовах зростаючих вимог до динамічного пристосування до змінних середовищ. Такі системи забезпечують ефективне функціонування без постійного людського втручання, автоматично реагуючи на зовнішні фактори та адаптуючи свої параметри або структуру відповідно до змін у середовищі чи вимогах користувача. Незважаючи на чудові дослідницькі зусилля, ця область все ще залишається у фазі активного розвитку, а обсяг знань недостатній для повного задоволення потреб сучасного динамічного середовища.

Подальший прогрес у дослідженні та розробці самоадаптивних систем є необхідним для подолання складнощів, пов'язаних з невизначеністю, що виникає під час адаптації програмного забезпечення, особливо в умовах мінливих вимог і зовнішніх факторів. Розвиток самоадаптивного програмного забезпечення відкриває нові перспективи, але вимагає подальшого вдосконалення підходів до адаптації та усунення невизначеності, щоб повною

мірою розкрити потенціал таких систем у задоволенні сучасних вимог бізнесу та технологій.

Список використаних джерел

1. Salehie M., Tahvildari L. Self-Adaptive Software: Landscape and Research Challenges. *Software Technologies Applied Research (STAR) Group*. University of Waterloo. Waterloo, Canada, 2009. С. 1–40.
2. Esfahani N., Kourosfar E., Malek S. Taming Uncertainty in Self-Adaptive Software. *George Mason University*. 2011. С. 1–11.
3. McKinley P. K., Sadjadi S. M., Kasten E. P., Cheng B. H. C. Composing Adaptive Software. *IEEE Computer Society*. 2004. С. 56–64.

Дрогомирецький Р. В.,
студент II курсу бакалаврату, ПЗс-23-2,
факультет суспільних і прикладних наук,
ЗВО «Університет Короля Данила»;
науковий керівник: Пашкевич О. П.,
професор кафедри інформаційних технологій,
кандидат технічних наук,
ЗВО «Університет Короля Данила»,
м. Івано-Франківськ, Україна

УНІВЕРСАЛЬНІ АЛГОРИТМИ СОРТУВАННЯ

Алгоритми сортування мають велике практичне значення. Їх можна зустріти там, де відбувається обробка й зберігання великих обсягів інформації. Вони використовуються також у криптографії, кодуванні, вирішенні математичних задач тощо.

Програмування містить цілу низку важливих внутрішніх задач. Однією з найбільш важливих таких задач для програмування є задача сортування. Під сортуванням звичайно розуміють перестановки елементів будь-якої послідовності у визначеному порядку. Ця задача є однією з найважливіших тому,

що її метою є полегшення подальшої обробки певних даних і, насамперед, задачі пошуку [1, с. 16–17].

Існує безліч алгоритмів сортування, кожен з яких має свої особливості, переваги та недоліки. Вибір оптимального алгоритму залежить від типу даних, розміру масиву та вимог до швидкості і стабільності. Розуміння цих алгоритмів допомагає ефективно вирішувати різні задачі, пов'язані з обробкою інформації. Ми маємо на меті розглянути різні категорії алгоритми сортування, включаючи квадратичні та швидкі.

Квадратичні алгоритми сортування прості у реалізації, але їхня продуктивність суттєво знижується, коли йдеться про великі обсяги даних.

- **BubbleSort:** цей алгоритм проходить по масиву, порівнюючи сусідні елементи і обмінюючи їх місцями, якщо вони не в порядку. У гіршому випадку його складність становить $O(n^2)$, що робить його не дуже ефективним для великих наборів даних.

- **SelectionSort:** він знаходить найменший (або найбільший) елемент і поміщає його на початок (або кінець) масиву, потім повторює цю процедуру для решти. Складність $O(n^2)$ для всіх випадків, що робить його також не найкращим вибором для великих масивів.

- **InsertionSort:** сортує масив, поетапно вставляючи кожен новий елемент у вже відсортовану частину. У найгіршому випадку $O(n^2)$, але може працювати швидше ($O(n)$) для майже відсортованих масивів.

Швидкі алгоритми сортування значно перевершують квадратичні за ефективністю, особливо для великих обсягів даних.

- **QuickSort:** цей алгоритм використовує метод «ділення та володарювання», вибираючи опорний елемент і розділяючи масив на менші частини. У середньому $O(n \log n)$, але в найгіршому випадку може дійти до $O(n^2)$, якщо вибрати поганий опорний елемент.

- **MergeSort:** розділяє масив на дві частини, рекурсивно сортує їх, а потім об'єднує назад. Складність $O(n \log n)$ у всіх випадках, плюс він стабільний, що означає, що порядок однакових елементів зберігається.

- HeapSort: створює з масиву купу, а потім витягує з неї максимальні елементи, розміщуючи їх у відсортованому масиві. Час виконання: $O(n \log n)$ у всіх випадках, але нестабільний [2, с. 120–126].

Також ефективність алгоритмів сортування суттєво відрізняється залежно від типу структури даних:

Масиви: більшість базових алгоритмів таких, як QuickSort і MergeSort, показують високу ефективність у сортуванні масивів завдяки можливості швидко звертатися до будь-якого елемента за індексом. Алгоритми, які часто потребують доступу до випадкових елементів, особливо добре працюють з масивами, адже доступ до кожного елемента здійснюється за сталою швидкістю.

Зв'язані списки: деякі алгоритми, наприклад, MergeSort, зручно використовувати для зв'язаних списків, оскільки вони не потребують довільного доступу до елементів. На відміну від нього, QuickSort застосовувати до зв'язаних списків складно, адже доступ до середніх елементів вимагає проходження списку, що знижує швидкість роботи.

Дерева: для деревоподібних структур даних найкраще підходять спеціальні алгоритми, такі як HeapSort, який побудований на основі структури купи. Завдяки складності $O(n \log n)$ цей алгоритм ефективний для динамічних структур, в яких часто відбувається додавання чи видалення елементів.

Повсюдне використання алгоритмів сортування під час розробки програмного забезпечення зумовлює потребу розуміння механізмів роботи того чи іншого алгоритму. Адже вибір оптимального алгоритму за певних даних та умов використання може стати нетривіальною задачею, а невдалий вибір алгоритму впорядкування даних може спричинити проблеми зі швидкістю програмного опрацювання даних [3, с. 95].

Відповідно до проведеного дослідження, не існує одного ідеального алгоритму сортування, який можна було б назвати універсальним для всіх ситуацій. Кожен алгоритм має свої сильні сторони, які проявляються в конкретних умовах і для різних типів даних. Наприклад, для великих масивів часто вибирають QuickSort завдяки його високій середній продуктивності, але

MergeSort також підходить, особливо якщо важливо зберегти порядок однакових елементів (стабільність). Якщо стабільність критична, MergeSort буде кращим варіантом, тоді як HeapSort добре підходить для деревоподібних структур завдяки ефективності в роботі з динамічними даними. Отже, оптимальний вибір алгоритму сортування залежить від вимог до продуктивності й стабільності, а також від особливостей самих даних. У таблиці нижче наведено огляд продуктивності основних алгоритмів сортування (Табл. 1).

Табл. 1

О-нотація часової складності та стабільності алгоритмів сортування

Алгоритм	Складність найгіршому випадку	Середня складність	Стабільність
Bubble Sort	$O(n^2)$	$O(n^2)$	Так
Selection Sort	$O(n^2)$	$O(n^2)$	Ні
Insertion Sort	$O(n^2)$	$O(n)$	Так
Quick Sort	$O(n^2)$	$O(n \log n)$	Ні
Merge Sort	$O(n \log n)$	$O(n \log n)$	Так
Heap Sort	$O(n \log n)$	$O(n \log n)$	Ні

Щоб вибрати відповідний алгоритм сортування, важливо розуміти його швидкість роботи і стабільність. Швидкість, або часова складність, показує, як змінюється продуктивність алгоритму при збільшенні кількості даних, тоді як стабільність визначає, чи залишаються елементи з однаковими значеннями в тому ж порядку, що і на початку.

Список використаних джерел

1. Уніат В. М., Іванов В. В. Дослідження алгоритмів сортування. *Вісник студентського наукового товариства* : збірник наукових праць студентів, магістрантів і аспірантів / за заг. ред. О. В. Мельничука. Ніжин : НДУ ім. М. Гоголя, 2018. Вип. 19. С. 16–17.

2. Al-Kharabsheh K. S., AlTurani I. M., AlTurani A. M. I., Zanoon N. I. Review on Sorting Algorithms: A Comparative Study. *International Journal of Computer Science and Security (IJCSS)*. 2013. Vol. 7. Iss. 3. С. 120–126.

3. Трофименко О. Г., Прокоп Ю. В., Чепурна О. Є., Корнійчук М. М. Порівняння швидкодії алгоритмів сортування у різних мовах програмування. *Науковий журнал*. 2023. № 1 (21). С. 95. DOI: 10.28925/2663-4023.2023.21.8698.

*Дронюк О. І.,
студентка IV курсу спеціальності «Право»,
факультет суспільних і прикладних наук,
ЗВО «Університет Короля Данила»;
науковий керівник: Ходак С. М.,
доцент кафедри права та публічного управління,
кандидат юридичних наук,
ЗВО «Університет Короля Данила»,
м. Івано-Франківськ, Україна*

МОМЕНТ ВСТАНОВЛЕННЯ ОПІКИ НАД МАЙНОМ ОСОБИ, ЗНИКЛОЇ БЕЗВІСТИ ЗА ОСОБЛИВИХ ОБСТАВИН

На жаль, для нас, українців, сьогодні тема встановлення опіки над майном особи, зниклої безвісти за особливих обставин є надзвичайно актуальною.

Встановлення опіки над майном осіб, які зникли безвісти, є важливим юридичним механізмом, що забезпечує захист інтересів як зниклих, так і їхніх родичів. Цей процес має свої особливості, які вимагають детального розгляду, оскільки він пов'язаний із збереженням майнових прав.

Від початку повномасштабного вторгнення зазнано надзвичайно великих втрат як серед військових, так і серед мирних жителів. Доля цих осіб залишається невідомою. Держава повинна захищати права та законні інтереси осіб, зниклих безвісти. Це рівною мірою стосується як особистих майнових, так і особистих немайнових прав.

Метою дослідження є, перш за все, провести аналіз та здійснити оцінку порядку встановлення опіки над майном осіб, зниклих безвісти в особливий період.

Загальні положення про визнання особи безвісти відсутньою регламентовані Цивільним кодексом України (далі – ЦК України).

Відповідно до Закону України «Про правовий статус осіб, зниклих безвісти за особливий період» – зниклою безвісти за особливих обставин буде вважатись особа, зникла безвісти у зв'язку із збройним конфліктом, (відповідно до п.7 ч.1 ст.1 ЗУ «Про національну безпеку України», збройний конфлікт – збройне зіткнення між державами (міжнародний збройний конфлікт, збройний конфлікт на державному кордоні) або між ворогуючими сторонами в межах території однієї держави, як правило, за підтримки ззовні (внутрішній збройний конфлікт) [2]; воєнними діями; тимчасовою окупацією частини території України; надзвичайними ситуаціями природного чи техногенного характеру [1].

Закон України «Про правовий статус осіб, зниклих безвісти за особливий період» оперує сьогодні уніфікованим поняттям «особи, зниклі безвісти за особливих обставин», яке було запроваджено в правове поле Законом України «Про внесення змін до Закону України “Про правовий статус осіб, зниклих безвісти” та інших законодавчих актів України щодо вдосконалення правового регулювання суспільних відносин, пов’язаних із набуттям статусу осіб, зниклих безвісти за особливих обставин» від 14 квітня 2022 року № 18, який набрав чинності 27 квітня 2022 року [4].

Варто зазначити, що у первинній редакції Закону України «Про правовий статус осіб, зниклих безвісти за особливих обставин» від 12 липня 2018 року виокремлювалось загальне поняття «особа, зникла безвісти» та два видових поняття, а саме: особа, зникла безвісти у зв'язку зі збройним конфліктом; та особа, зникла безвісти за особливих обставин. Особливими обставинами визнавалися – збройний конфлікт, воєнні дії, заворушення всередині держави, надзвичайна ситуація природного чи техногенного характеру, інші події, що можуть спричинити масову загибель людей [1].

Надзвичайно важливо розрізняти момент набуття статусу особи, зниклої безвісти за особливих обставин та момент, з якого особа вважається такою, що

зникла безвісти за таких обставин. Адже один із названих моментів являється визначальним для звернення про встановлення опіки над майном.

Правовий статус особи, яка зникла безвісти за особливих обставин, визначається такими положеннями: особа має всі права, гарантовані Конституцією та законами України; особа має право на всебічне розслідування обставин зникнення та підтвердження місця перебування особи; права, інтереси та майно будуть захищені до закінчення її розшуку в порядку, визначеному Законом України від 12 липня 2018 року № 18 «Про правовий статус осіб, зниклих безвісти за особливих обставин», або оголошення її померлою відповідно до законодавства; набуття фізичною особою цього статусу не обмежує обсягу її цивільної дієздатності. При цьому, з моменту подання заявником заяви про факт зникнення особи, особа вважається такою, що зникла безвісти внаслідок особливих обставин [1].

Набуття особою, зниклою безвісти за особливих обставин, правового статусу встановлюється з моменту внесення відомостей про особу до Єдиного реєстру осіб, зниклих безвісти за особливих обставин.

Єдиний реєстр осіб, зниклих безвісти за особливих обставин – це електронна база даних, призначена для зберігання, захисту, обробки, використання і поширення визначеної Законом України «Про правовий статус осіб, зниклих безвісти за особливих обставин» від 12 липня 2018 року № 2505-VIII інформації про осіб, зниклих безвісти за особливих обставин, їх невпізнані останки, наявність чи відсутність рішення суду про визнання осіб, зниклих безвісти, безвісно відсутніми або оголошення померлими, а також інших даних, що використовуються для забезпечення обліку осіб, зниклих безвісти, з метою їх розшуку (ч. 3 ст. 1 цього Закону) [3].

Саме з цього моменту над майном такої особи може бути встановлено опіку в порядку, передбаченого ЦК України. Надання особі статусу зниклої безвісти за особливих обставин не позбавляє її родичів або інших осіб права звернення до суду із заявою про визнання такої особи безвісно відсутньою чи оголошення її померлою у порядку, передбаченому законодавством. Проте за

таких обставин, суд при прийнятті рішення керуватиметься ст. 43 ЦК України та здійснюватиме судочинство в порядку окремого провадження [5].

Відповідно до ст. 44 ЦКУ на підставі рішення суду про визнання фізичної особи безвісно відсутньою нотаріус за останнім місцем проживання особи описує майно, що належить цій особі, та встановлює над ним опіку. За заявою заінтересованої особи або органу опіки й піклування над майном фізичної особи, зниклої безвісти за особливих обставин, опіка може бути встановлена нотаріусом до ухвалення судом рішення про визнання особи безвісно відсутньою. Опікун над майном фізичної особи, яка визнана безвісно відсутньою або зниклою безвісти за особливих обставин, що бере на себе виконання цивільних зобов'язань за рахунок майна та використовує це майно у її інтересах утримання цього майна за рахунок осіб, які ним управляють і за законом зобов'язані за ним піклуватися. У разі скасування рішення суду про визнання фізичної особи безвісно відсутньою, а також у разі появи особи, зниклої безвісти за особливих обставин опіка над майном припиняється [5].

Отже, набуття правового статусу зниклої безвісти за особливих обставин активізує механізми захисту прав та інтересів такої особи. Для виконання більшості із цих гарантій необхідне рішення суду про визнання фізичної особи безвісно відсутньою. При цьому законодавчо передбачуваною є норма щодо можливості встановлення опіки над майном до ухвалення рішення суду, шляхом вчинення нотаріусом відповідної нотаріальної дії.

Список використаних джерел

1. Про правовий статус осіб, зниклих безвісти за особливий період : Закон України від 12.07.2018 № 2505-VIII. *Відомості Верховної Ради (ВВР)*. 2018. № 38. Ст. 280. URL: <https://zakon.rada.gov.ua/laws/show/2505-19#Text> (дата звернення: 28.10.2024).

2. Про національну безпеку України : Закон України від 21.06.2018 № 2469-VIII. *Відомості Верховної Ради (ВВР)*. 2018. № 31. Ст. 241. URL: <https://zakon.rada.gov.ua/laws/show/2469-19#Text> (дата звернення: 28.10.2024).

3. Положення Про Єдиний реєстр осіб, зниклих безвісти за особливих обставин : наказ Міністерства внутрішніх справ України від 29 серпня 2022 р. № 535. URL: <https://zakon.rada.gov.ua/laws/show/z0998-22#n14> (дата звернення: 28.10.2024).

4. Про внесення змін до Закону України «Про правовий статус осіб, зниклих безвісти» та інших законодавчих актів України щодо вдосконалення правового регулювання суспільних відносин, пов'язаних із набуттям статусу осіб, зниклих безвісти за особливих обставин : Закон України від 14.04.2022 № 2191-IX. URL: <https://zakon.rada.gov.ua/laws/show/2191-20#n5> (дата звернення: 28.10.2024).

5. Цивільний кодекс України від 16 січня 2003 р. *Відомості Верховної Ради*. 2003. № 40–44. Ст. 356.

*Дронюк С. Ю., Пилипчук К. І., Грисько В. В.,
студентки II курсу бакалаврату, Ас-24-1,
факультет суспільних та прикладних наук,
ЗВО «Університет Короля Данила»;
науковий керівник: Гусар К. Д.,
старший викладач кафедри архітектури та будівництва,
ЗВО «Університет Короля Данила»,
м. Івано-Франківськ, Україна*

СИМЕТРИЯ В АРХІТЕКТУРІ

Філософське поняття «симетрія» – співрозмірність, гармонія; змістом якого є урівноваження, краса, порядок та досконалість. Симетрія – закономірне розташування елементів відносно певної осі, точки або площини, що створює враження гармонійної збалансованості й порядку. В архітектурі симетрія надає будівлям естетичної рівноваги й спрощує сприйняття форм.

В основі симетрії лежать складні фізичні теорії, а також основні закони природи. Самоформування починається симетрією кристалів та закінчується симетрією людського тіла. Симетричними є крила метелика, листя дерев,

сніжинки, тощо. У широкому сенсі під симетрією розуміють відповідність, закономірність розташування будь-яких об'єктів, процесів, явищ та їхніх частин у просторі й часі. При цьому розрізняють симетрію тіл, симетрію властивостей, симетрію відношень тощо [1].

Архітектура принципово відрізняється від інших мистецтв своєю просторовістю. Визначити тип симетрії в двовимірній композиції відносно просто; ідентифікація типів симетрії в тривимірному об'єкті, такому як скульптура, дещо складніша, оскільки наше сприйняття об'єкта змінюється, коли ми рухаємося навколо нього. У випадку архітектури ми не тільки рухаємося навколо архітектурного об'єкту, але ми також рухаємося крізь нього. Це означає, що архітектура дає нам особливу можливість відчутти симетрію, а також побачити її [2].

В архітектурі симетрія є засобом організації елементів у єдину стабільну структуру. Симетрія стосується архітектурної форми на всіх рівнях: від будинків, споруд до великих просторових містобудівних утворень, а також архітектурного декору, орнаменту тощо. Суть симетрії полягає в можливості суміщення форм або частин однієї форми.

Розглядаючи будинок ззовні легко ідентифікувати симетричні частини, зазвичай це вертикальні розчленування.

Симетрія в плані будівлі не є такою очевидною. Вивчивши симетрію в частинах будівлі, які ми бачимо, ми можемо поглянути на те, як симетрія пов'язана з частиною будівлі, яку ми не бачимо, тобто порожнечою, яка є архітектурним простором. Основними в описі архітектурного простору є два поняття: центр і шлях. Центр відноситься до окремого важливого місця в більшому архітектурному просторі, наприклад, до вівтаря в церкві. Шлях пов'язаний з рухом глядача в просторі [2].

В архітектурі виділяють такі види симетрії [2]:

- **бітеральна симетрія** – симетрія дзеркального відображення, яка є найбільш поширеною в архітектурі і зустрічається у всіх стилях та епохах;

- **поворот і відображення** забезпечують відчуття руху і ритму в архітектурних елементах і акцентують увагу на центральній точці архітектурного простору;

- **циліндрична симетрія**, що спостерігається у вежах і колонах. Вертикальність у вежах уособлює виклик гравітації;

- **хіральна симетрія**, виявлена у двох об'єктах, які є дзеркальним відображенням один одного і які не можна накласти, як, наприклад, наші руки;

- **трансляційна симетрія**, при якій об'єкт накладається сам на себе при зсуві на певний вектор.

Симетрія у сучасній архітектурі є важливим елементом, але на відміну від класичної архітектури вона використовується більш гнучко. Архітектори сьогодні можуть свідомо відмовлятися від правильних, симетричних, геометричних форм, створюючи унікальні асиметричні об'єкти, але також зберігають симетрію там, де вона допомагає створити гармонію та баланс.

Сьогодні симетрія не втратила своєї актуальності. Вона використовується в сучасних хмарочосах, де чіткі геометричні форми та пропорції створюють відчуття монументальності та величі. Симетричні елементи також використовуються в інтер'єрах, візуально розширюючи простір та надаючи йому лаконічності [3].

Сучасна симетрія в архітектурі часто зустрічається у бібліотеках та музеях, де вона створює відчуття стабільності та впорядкованості. Сьогодні архітектори щоб поєднати традицію з новаторством, створюють споруди, які одночасно передають відчуття порядку та творчої свободи.

Список використаних джерел

1. Симетрія (архітектура, мистецтво) : вебсайт. URL: <https://vue.gov.ua/> (дата звернення: 26.10.2024).

2. Symmetry in Architecture. Kim Williams, Architect : вебсайт. URL: <https://vismath.tripod.com/kim/> (дата звернення: 26.10.2024).

3. Симетрія та асиметрія: вічне протистояння в архітектурі : вебсайт. URL: <https://unitfab.com/simetriya-ta-asimetriya-v-arhitekturi> (дата звернення: 26.10.2024).

*Євтушенко А. С.,
студентка III курсу,
факультет міжнародної торгівлі і права,
ЗВО «Державний торговельно-економічний університет»;
науковий керівник: Шведова Г. Л.,
доцент кафедри правового забезпечення безпеки бізнесу,
ЗВО «Державний торговельно-економічний університет»,
м. Київ, Україна*

ОСОБЛИВОСТІ КРИМІНАЛЬНОЇ ВІДПОВІДАЛЬНОСТІ ЗА НЕЗАКОННИЙ ОБІГ НАРКОТИЧНИХ РЕЧОВИН

Останні роки в Україні спостерігається зростання злочинності, пов'язаної з незаконним обігом наркотиків, що стає серйозною загрозою для національної безпеки. Особливу тривогу викликає масштабність та негативні наслідки цього явища, адже воно загрожує здоров'ю нації, і соціальній стабільності. Найбільш небезпечними правопорушеннями, що становлять загрозу для здоров'я населення, є протиправні дії, пов'язані з обігом наркотичних засобів, психотропних речовин, їх аналогів і прекурсорів.

Відповідно до Закону України «Про наркотичні засоби, психотропні речовини та їх прекурсори»: «Незаконний обіг наркотичних засобів, психотропних речовин і прекурсорів це діяння з: культивування рослин, включених до Переліку наркотичних засобів, психотропних речовин і прекурсорів, розроблення, виробництва, виготовлення, зберігання, перевезення, пересилання, придбання, збуту, ввезення на територію України, вивезення з території України, транзиту через територію України, використання, знищення наркотичних засобів, психотропних речовин і прекурсорів, що здійснюються з

порушенням законодавства про наркотичні засоби, психотропні речовини і прекурсори» [1].

Незаконний збут наркотиків, психотропних речовин чи їх аналогів, а також прекурсорів охоплює будь-які форми їх передачі, оплатні чи безоплатні, що порушують законодавство «Про наркотичні засоби, психотропні речовини та їх прекурсори» та «Про заходи протидії незаконному обігу наркотичних засобів». Це може включати продаж, дарування, обмін, погашення боргу, позику або введення речовини її власником іншій особі за згодою. Спільне введення ін'єкцій наркотичного засобу, психотропної речовини чи їх аналогу особами, які їх придбали за спільні кошти, збуту не утворюють [2].

Проблема протидії наркоманії та наркобізнесу є нагальною для всього світу, оскільки незаконний обіг наркотиків – це одна з найбільш прибуткових сфер злочинної діяльності з транснаціональним характером. Тому вивчення наркозлочинності залишається важливим завданням: наші знання про її природу, розвиток і вплив на формування громадянського суспільства досі фрагментарні. Крім того, кримінологічні аспекти протидії наркозлочинності мають велику практичну цінність [3, с. 2–4].

Наявність умислу на збут наркотиків, психотропних речовин, їх аналогів або прекурсорів може підтверджуватися домовленістю з покупцем або іншими обставинами, такими як значний обсяг речовин, характер їх пакування, поведінка суб'єкта правопорушення або фактом, що особа не вживає наркотики, але займається їх виготовленням та зберіганням. Важливо, що відповідальність за збут таких засобів настає незалежно від їх кількості.

Якщо особа під виглядом наркотиків або психотропів навмисно продає інші речовини для заволодіння грошима чи майном, її дії слід кваліфікувати як шахрайство, а за необхідності – як підбурювання до замаху на незаконне придбання наркотиків чи психотропів. Дії покупця в цьому випадку можуть бути розцінені як замах на правопорушення, передбачені статтями 307, 309 або 311 Кримінального кодексу України (далі – ККУ). У ситуаціях, коли наркотичний засіб виготовлено одночасно для особистого вживання і збуту,

діяння кваліфікується за сукупністю статей 307 і 309 ККУ, причому стаття 309 охоплює лише ту частину виробництва, зберігання чи виготовлення, яка призначалась для особистого вживання [4].

Отже, на основі викладеного матеріалу можна дійти висновку, що у структурі правопорушень, пов'язаних із незаконним обігом наркотиків, домінують такі правопорушення, як незаконне виробництво, виготовлення, придбання, зберігання, перевезення, пересилання чи збут наркотичних засобів або психотропних речовин, а також аналогічні дії без мети збуту. Для ефективної протидії наркобізнесу важливо створювати більш дієві підрозділи в правоохоронних органах, продовжувати реформування системи правопорядку відповідно до міжнародних стандартів, посилювати кадрове забезпечення цих підрозділів та залучати неурядові організації і благодійні фонди до спільної роботи.

Список використаних джерел

1. Про наркотичні засоби, психотропні речовини і прекурсори : Закон України від 15.02.1995. № 60/95-ВР. *Відомості Верховної Ради України*. 1995. № 10. Ст. 60. URL: <https://zakon.rada.gov.ua/laws/show/60/95-%D0%B2%D1%80#Text>

2. Про заходи протидії незаконному обігу наркотичних засобів, психотропних речовин і прекурсорів та зловживанню ними : Закон України від 31.03.2023. № 62/95-ВР. *Відомості Верховної Ради України*. 1995. № 10. Ст. 62. URL: <https://zakon.rada.gov.ua/laws/show/62/95-%D0%B2%D1%80#Text>

3. Щербакова А. М. Кримінологічна характеристика та запобігання злочинам і правопорушенням, що пов'язані з незаконним обігом наркотиків : автореферат роботи на здобуття освітнього ступеня «Магістр» : 081 «Право». Миколаїв, 2019. 23 с.

4. Кримінальний кодекс України : Закон України від 05.04.2001 р. № 2341-III. *Відомості Верховної Ради України*. 2001. № 25–26. Ст. 131. URL: <https://zakon.rada.gov.ua/laws/show/2341-14#Text>

*Єдінецька В. К., Лизогубенко Н. С.,
студентки II курсу,
факультет міжнародної торгівлі та права,
ЗВО «Державний торговельно-економічний університет»;
науковий керівник: Шведова Г. Л.,
доцент кафедри правового забезпечення безпеки бізнесу,
кандидат юридичних наук, доцент,
ЗВО «Державний торговельно-економічний університет»,
м. Київ, Україна*

ОСОБЛИВОСТІ КРИМІНАЛЬНОЇ ВІДПОВІДАЛЬНОСТІ НЕПОВНОЛІТНІХ

Актуальність цього дослідження зумовлена тим, що в сучасних умовах проблема кримінальної відповідальності неповнолітніх є особливо важливою, оскільки вимагає особливого підходу з огляду на вік, психологічні особливості та соціальну незрілість правопорушників. Правове регулювання кримінальної відповідальності неповнолітніх спрямоване на захист їхніх інтересів і формування відповідальної поведінки.

Відповідальність неповнолітніх, передбачена кримінальним, адміністративним та іншим законодавством. Так, кримінальній відповідальності підлягають особи, які до вчинення кримінального правопорушення досягли віку 16 років (ч. 1 ст. 22 КК України). Закон також передбачає і знижений вік кримінальної відповідальності. Йдеться про осіб у віці від 14 до 16 років. Ці особи підлягають кримінальній відповідальності за види кримінальних правопорушень, такі як: вбивство (ст.ст. 115–117 КК), умисне тяжке тілесне ушкодження (ст. 121, частина третя статей 345, 346, 350, 377, 398), зґвалтування (ст. 152), хуліганство (ст. 296) та інші. Особи у віці від 11 до 14 років не можуть бути суб'єктами кримінального правопорушення, оскільки не досягли віку, з якого настає кримінальна відповідальність [1].

Відповідно до ст. 98 КК, до неповнолітніх застосовуються лише такі основні види покарань:

- 1) штраф;

- 2) громадські роботи;
- 3) виправні роботи;
- 4) арешт;
- 5) позбавлення волі на певний строк [1].

Українське законодавство передбачає можливість звільнення неповнолітньої особи від кримінальної відповідальності. По-перше, це звільнення від кримінальної відповідальності із застосуванням примусових заходів виховного характеру.

Неповнолітнього, який вперше вчинив кримінальний проступок або необережний нетяжкий злочин, може бути звільнено від кримінальної відповідальності, якщо його виправлення можливе без застосування покарання. У цих випадках суд застосовує до неповнолітнього примусові заходи виховного характеру:

- застереження;
- передача неповнолітнього під нагляд батьків чи осіб, які їх замінюють;
- покладення на неповнолітнього, який досяг п'ятнадцятирічного віку і має майно, кошти або заробіток, обов'язку відшкодування заподіяних майнових збитків;
- направлення неповнолітнього до спеціальної навчально-виховної установи до його виправлення, на строк, що не перевищує трьох років.

По-друге, звільнення від кримінальної відповідальності у зв'язку із закінченням строків давності [1].

До неповнолітнього можуть бути застосовані і загальні види звільнення від кримінальної відповідальності передбачені статтями 45-48 КК та законами про амністію на тих самих умовах, що й до повнолітніх [2].

Законодавство також передбачає можливість звільнення від відбування покарання, серед яких: звільнення від відбування покарання з випробуванням (ст. 104 КК України); звільнення від покарання із застосуванням примусових заходів виховного характеру (ст. 105); звільнення від покарання у зв'язку із

закінченням строків давності виконання обвинувального вироку (ч. 1, 3 ст. 106); умовно-дострокове звільнення від відбування покарання (ст. 107) [1].

Одним із напрямів протидії зі злочинністю, зокрема серед неповнолітніх, є профілактична діяльність, яка ґрунтується на принципах запобігання кримінальним правопорушенням. Проте необхідно врахувати, що профілактика правопорушень, вчинених неповнолітніми, має свої особливості, що зумовлені специфікою даного виду злочинності. У роботі з цією категорією підлітків важливий індивідуальний підхід, врахування психологічних і соціальних факторів, що впливають на формування їх поведінки.

Здійснення соціального захисту дітей і профілактики серед них правопорушень покладається в межах визначеної компетенції на:

- уповноважені підрозділи органів Національної поліції;
- школи соціальної реабілітації та професійні училища соціальної реабілітації органів освіти;
- притулки для дітей;
- центри соціально-психологічної реабілітації дітей;
- спеціальні виховні установи Державної кримінально-виконавчої служби України [3].

Отже, кримінальна відповідальність неповнолітніх на відміну від повнолітніх обумовлюється також особливостями їх віку та психофізичним й соціально-психологічним розвитком.

З урахуванням цих факторів закон передбачає м'якші заходи покарання для неповнолітніх, що спрямовані не стільки на каральну функцію, скільки на виправлення та перевиховання.

Список використаних джерел

1. Кримінальний кодекс України : Закон України від 05 квітня 2001 р. № 2341-III. URL: <https://zakon.rada.gov.ua/laws/show/2341-14#Text>
2. Савченко А. В. Особливості кримінальної відповідальності та покарання неповнолітніх. *Національна академія внутрішніх справ*. URL: <https://www.naiu.kiev.ua/files/kafedru/kp/lectures/kp-zagalna/tema20.do cx>

3. Про органи і служби у справах дітей та спеціальні установи для дітей : Закон України. URL: <https://zakon.rada.gov.ua/laws/show/20/95-%D0%B2%D1%80#Text>

4. Дегтяренко М. Правопорушення і злочини дітей: кримінальна та адміністративна відповідальність дітей та їх батьків. URL: <https://protocol.ua/ua/pravoporushenya-i-zlochynu-ditey/>

*Жигалюк С. С.,
студент IV курсу бакалаврату, Ас-21-1,
факультет суспільних і прикладних наук,
ЗВО «Університет Короля Данила»;
науковий керівник: Косьмій М. М.,
доктор архітектури, професор,
ЗВО «Університет Короля Данила»,
м. Івано-Франківськ, Україна*

«ДУХ» СКЕЛЬ ДОВБУША: СИМБІОЗ ПРИРОДИ ТА АРХІТЕКТУРИ

Скелі Довбуша (Бубнинські скелі) – це не лише комплексна пам'ятка природи загальнодержавного значення [1], а й унікальне місце, де природа, архітектура та легенди переплітаються, стаючи практично одним цілим. Природа є найталановитішим «архітектором», адже саме вона створює неймовірні пейзажі, які людина й досі не може відтворити.

Комплексна пам'ятка природи Скелі Довбуша – це скелясті виступи з пісковика висотою до 80 метрів, що сформувалися понад 70 мільйонів років тому на дні палеогенового моря. Кам'яний лабіринт шириною 200 метрів простягається на майже 1 кілометр серед лісу зі сходу на захід [2, с. 162]. Звісно, надалі ця пам'ятка природи зазнала антропогенного впливу: печери висічені в чітких геометричних формах, правильних пропорціях, поверхні стін рівні, точної прямокутної форми, стелі та сходи мають чисту обробку (див.: Фото 1–3). Досягнення таких чітких геометричних форм у рукотворних печерах

Бубнинських скель ще у X–VII ст. до н. е. [3, с. 133] пояснюється легкістю обробки пісковика [4, с. 104–106].

Скелі Довбуша несуть у собі велику сакральну цінність: вони мають особливий «дух» місця. «Дух» місця – це те, чим живе місце, це ті відчуття і враження, що дозволяють його легко виділити з низки інших [8, с. 9].

«Дух» цього місця існує та розвивається з давніх часів: у X–VII ст. до н. е. тут існувало дохристиянське святилище, що ймовірно було чимось, на кшталт обсерваторії [3, с. 133].

Коли християнство поширилось у Карпатах, на місці давньої святині виник невеликий печерний давньоруський монастир-скит, згодом там з'явилася сторожова фортеця, що пережила монголо-татарську навалу й проіснувала до XVI століття.

Тільки після всіх перелічених подій починається більш відома пересічній людині історія: за переказами в XVII–XVIII ст., тут таборували волелюбні карпатські опришки, зокрема в 1743 році й загони легендарного героя української історії Олекси Довбуша. Згідно з легендами він використовував печери як скарбницю-сховище відібраного в магнатів і лихварів добра [3, с. 133].



Фото 1. Скелі Довбуша: панорамний вид [5]



Фото 2. Скелі Довбуша: сходи [6]

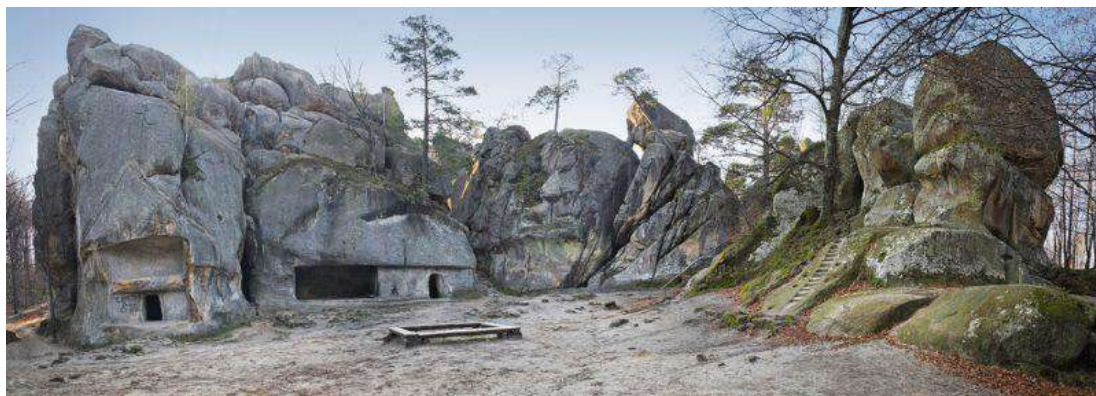

Фото 3. Скелі Довбуша (видно чіткі прямокутні форми та чистову обробку поверхонь) [7]

Саме на честь Олекси Довбуша названа комплексна пам'ятка природи загальнодержавного значення – Скелі Довбуша. Це продовжує й перевтілює сутність духу цього місця. Олекса Довбуш за 8 років свого отаманства прославився волелюбними вчинками, що впадають у серце українського народу.

- Розправа з лихварем Лошаком, якому заборгували ледь не всі тамтешні селяни. Опришки на чолі з Довбушем знищили усі документи, які засвітчували борги лихвареві, що може свідчити про те, що метою нападу були не лише майно і гроші, але й суспільна користь [9, 5:33-6:02];

- Погроза скалити Кути за те, що там втрачено опришків: погрозу він тут не виконав, але натомість взяв штурмом польську фортецю Богородчани і спалив, бо до неї місцева шляхта звозила свої скарби, щоб убезпечити їх від опришків; перед спаленням фортеці Довбуш окремо розвів вогонь із документів, які супроводжували панські скарбниці [9, 6:12-6:57];

- Особливі навички командування та рекрутингу: основу його ватаги складало 10–12 людей, а за необхідності проведення масштабніших операцій вони об'єднувалися з іншими опришками чи залучали місцевих селян, яких

Довбуш відбирав особисто, щоб впевнитись, що люди навіть під тортурами не видавали товаришів [9, 9:03-9:32];

- легендами про свою невловимість та безсмертя, після чого його смерть міфікували, розповідаючи про незвичний спосіб убивства, що вимагало певних ритуалів над зброєю [9, 26:46-27:33].

Отже, «дух» Скель Довбуша проіснував крізь століття, подолавши дорогу від сакральних дохристиянського святилища і християнського монастиря до оповитої легендами про діяння Олекси Довбуша сховки зі скарбами та символу незламності українського ополчення. Це місце слід зберегти в історично-архітектурному контексті та використовувати його «дух» для зміцнення волі до свободи українського народу, зокрема військових, у нинішніх реаліях. Скажімо, було би доцільно спорудити реабілітаційний комплекс для ветеранів, що укріплював би їхній національний дух та мотивував до нових звершень заради захисту Батьківщини.

Список використаних джерел

1. Пам'ятка природи «Скелі Довбуша». *Болехівське лісове господарство* : офіційний сайт. 2020. URL: <http://bdlg.com.ua/2020/07/21/%D0%BF%D0%B0%D0%BC%D1%8F%D1%82%D0%BA%D0%B0-%D0%BF%D1%80%D0%B8%D1%80%D0%BE%D0%B4%D0%B8-%D1%81%D0%BA%D0%B5%D0%BB%D1%96-%D0%B4%D0%BE%D0%B2%D0%B1%D1%83%D1%88%D0%B0-2/>

2. Гошовська І. Рекреаційні можливості міських парків на території Східної Бойківщини : матер. Всеукраїнської науково-практичної інтернет-конференції «Використання й охорона земельних ресурсів та туристично-рекреаційний потенціал територій». Дубляни, Україна : ЛНУП. 2023. С. 161–163.

3. Рутинський М. Й., Бордун О. Ю. Проект відновлення історичної забудови й облаштування обслуговуючої рекреаційної інфраструктури для організованого туристичного відвідування ландшафтного парку «Скелі Довбуша» у Карпатах. *Вісник ДІТБ*. 2005. № 9. С. 132–137.

4. Шевченко С. В., Нікітенко І. С., Косарева Є. В. Родовища природного каміння : навчальний посібник. Дніпро : НТУ «ДП». 2021.

5. Скелі Довбуша. Експерсії по Львову. Що подивитися у Львові? 2018. URL: <https://lviv-tourist.info/skeli-dovbusha/>

6. Скелі Довбуша (Бубніські скелі). Місто Сколе. 2021. URL: <https://www.skole.com.ua/uk/papers/3-legends/25-skelidovbusha.html>

7. Скелі Довбуша. Неймовірна печерно-скельна атракція. *Україна Інкогніта*. 2021. URL: <https://ukrainaincognita.com/ivano-frankivska-oblast/bolekhivska-miska-rada/skeli-dovbusha/skeli-dovbusha-neimovirna-pecherno-ske>

8. Лещенко Н. А. Збереження «духу місця» при ревалоризації забудови історичного малого міста. *Вісник Одеської державної академії будівництва та архітектури*. 2021. № 67. С. 8–12.

9. Канал імені Т. Г. Шевченка. Загадка Олекси Довбуша [Відео]. YouTube. 2021. URL: https://youtu.be/jyseyi8eViw?si=2paQrmwStFleqz_1

Жила І. В.,
студентка IV курсу бакалаврату,
факультет міжнародної торгівлі та права,
ЗВО «Державний торговельно-економічний університет»;
науковий керівник: Нікітенко В. М.,
доцент кафедри правового забезпечення безпеки бізнесу,
кандидат юридичних наук, доцент,
ЗВО «Державний торговельно-економічний університет»,
м. Київ, Україна

ПРОБЛЕМИ ЗАСТОСУВАННЯ ЗАСАДИ ЗМАГАЛЬНОСТІ У КРИМІНАЛЬНОМУ ПРОВАДЖЕННІ

У Конституції України принцип змагальності сторін визначається як один із основних засад судочинства [1].

Засада змагальності є одним із основних принципів кримінального процесу, що забезпечує активну участь у відстоюванні своїх правових і законних інтересів. Поряд із Конституцією стаття 22 Кримінального процесуального кодексу України – далі КПК України) зазначає, що кримінальне провадження здійснюється на основі змагальності, що передбачає самостійне обстоювання стороною обвинувачення і стороною захисту їхніх правових позицій, прав, свобод і законних інтересів засобами, передбаченими цим Кодексом [2].

Варто виокремити основні аспекти змагальності, які подаємо нижче.

- Процесуальна рівність: змагальність вимагає забезпечення рівних можливостей для обох сторін під час кримінального провадження. Це включає доступ до доказів та можливість їх подання до суду;

- Баланс прав : хоча законодавство надає однакові процесуальні права сторонам, фактичний баланс часто порушується через різницю в ресурсах та інформації між сторонами. Крім того, сторона захисту може опинитись у менш вигідному населенні під час досудового розслідування;

- Збір доказів: змагальність також проявляється під час збирання доказів, де обидві сторони мають право на активну участь у цьому процесі. Це завдяки об'єктивності та справедливості в оцінці доказів;

У цьому контексті також слід зазначити існуючі правові позиції Верховного Суду, що в контексті різних справ, більш детально пояснює та розкриває цей принцип. Так, у Постанові Верховного Суду у складі колегії суддів Другої судової палати Касаційного кримінального суду від 11 квітня 2024 року у справі № 307/2177/17 надав зауваження, що «розгляд кримінального провадження судом апеляційної інстанції без прокурора, який заздалегідь повідомив про неможливість свого прибуття у судове засідання, порушує принцип змагальності сторін та є істотним порушенням вимог кримінального процесуального закону» [3]. Та тотожну позицію щодо обвинуваченого висвітлив у своїй Постанові Верховний Суд у складі колегії суддів Другої судової палати Касаційного кримінального від 1 вересня 2022 року у справі № 636/3039/19 про те, що «розгляд кримінального провадження апеляційним

судом без участі обвинуваченого, якщо у матеріалах провадження є обґрунтоване клопотання сторони захисту про відкладення розгляду у зв'язку з перебуванням обвинуваченого у закладі охорони здоров'я чи його лікуванням, суперечить принципу змагальності сторін, є істотним порушенням вимог кримінального процесуального закону та підставою для скасування ухвали суду апеляційної інстанції» [4].

Ці положення змушують замислитися, що на практиці реалізації цього принципу стикається з численними проблемами, які можуть негативно вплинути на справедливість та ефективність кримінального провадження. Слід зазначити наступні: дисбаланс можливостей сторін, недостатня правова регламентація та роль суду як нейтрального арбітра.

Однією з основних проблем є дисбаланс між сторонами обвинувачення та захисту. Сторона обвинувачення, яка представляє державу, має доступ до значних ресурсів, включаючи матеріально-технічну базу, інформацію та фінансування для проведення розслідувань. Натомість сторони захисту часто опиняється в умовах обмежених ресурсів та інформаційної нерівності, що ускладнює її можливості ефективного захисту. Під час стадії досудового розслідування такий дисбаланс проявляється більш яскраво, порівнюючи із стадією судового розгляду. Таким чином, практичне значення засади змагальності полягає у вирівнюванні можливостей з відстоювання своїх прав і законних інтересів процесуальних супротивників у кримінальному провадженні [5].

Іншим актуальним питанням є недостатня правова регламентація. Принцип змагальності закріплений у законодавстві, його реалізація на практиці часто не відповідає теоретичним засадам. Наявність чітких механізмів для забезпечення рівності процесуальних можливостей площі до ситуації, коли захист не може повноцінно реалізувати свої права. Наприклад, сторона захисту може не мати доступу до всіх матеріалів досудового розслідування до моменту їх відкриття, що створює додаткові труднощі в підготовці до судового розгляду.

Ще одним аспектом є роль суду як нейтрального арбітра. Суд має забезпечити непередбаченість і об'єктивність у розгляді справи. Однак на практиці судді можуть бути під впливом зовнішніх факторів або упереджені, що ставлять під сумнів їхню роль як нейтральних арбітрів у змагальному процесі. Це можна призвести до попереднього оцінювання сторінок доказів та аргументів.

Для покращення реалізації засади змагальності необхідно внести зміни до кримінально-процесуального кодексу України. Це може включати норми запровадження, які б забезпечили участь усіх інтересів сторін у процесі оскарження рішень слідчих та прокурорів, а також створити умови для рівного доступу до доказів.

Таким чином, засада змагальності є важливою складовою кримінального процесу, яка потребує подальшого розвитку та вдосконалення. Вирішення проблем дисбалансу сторін можливо, покращення правової регламентації та забезпечення непередбачуваності суддів є критично важливим для забезпечення справедливого та ефективного кримінального провадження в Україні.

Список використаних джерел

1. Конституція України від 28.06.1996 № 254к/96-ВР : станом на 1 січ. 2020 р. URL: <https://zakon.rada.gov.ua/laws/show/254к/96-вр#Text> (дата звернення: 29.10.2024).

2. Кримінальний процесуальний кодекс України : Кодекс України від 13.04.2012 № 4651-VI : станом на 25 жовт. 2024 р. URL: <https://zakon.rada.gov.ua/laws/show/4651-17#Text> (дата звернення: 29.10.2024).

3. Постанова Верховного Суду у складі колегії суддів Другої судової палати Касаційного кримінального суду від 11 квітня 2024 року у справі № 307/2177/17. *Єдиний державний реєстр судових рішень*. URL: <https://reyestr.court.gov.ua/Review/118297106> (дата звернення: 29.10.2024).

4. Постанова Верховний Суд у складі колегії суддів Другої судової палати Касаційного кримінального від 1 вересня 2022 року у справі № 636/3039/19.

Єдиний державний реєстр судових рішень. URL: <https://reyestr.court.gov.ua/Review/106079287> (дата звернення: 29.10.2024).

5. Реалізація засади змагальності на стадії досудового розслідування (на матеріалах практики слідчих суддів Вищого антикорупційного суду). URL: <https://sud.ua/ru/news/blog/185570-realizatsiya-zasadi-zmagalnosti-na-stadiyi-dosudovogo-rozsliduvannya-na-materialakh-praktiki-slidchikh-suddiv-vischogo-antikoruptionsynogo-sudu> (дата звернення: 29.10.2024).

Жупник І.,
студентка III курсу бакалаврату, Дс-22-1,
факультет суспільних і прикладних наук,
ЗВО «Університет Короля Данила»;
науковий керівник: Гілязова Н. М.,
доцент кафедри дизайну,
кандидат мистецтвознавства, доцент,
ЗВО «Університет Короля Данила»,
м. Івано-Франківськ, Україна

ЛЯЛЬКОВА АНІМАЦІЯ

Лялькова анімація – один з найдавніших і водночас найоригінальніших видів анімаційного мистецтва. Вона створюється шляхом використання ляльок чи фігурок з їх подальшим переміщенням так, щоб при відтворенні серії кадрів створювалась ілюзія самостійного руху. Цей вид анімації часто використовувався як у кінематографі, так і в рекламі, що свідчить про його унікальність та популярність.

1. Історія лялькової анімації

1.1 Лялькова анімація в радянський час

Лялькова анімація почала формуватися на початку ХХ століття, коли кінематограф тільки зароджувався. У 1906 році радянський балетмейстер Олександр Ширяєв створив перший у світі анімаційний фільм за участю фігурок, що виконували балетні рухи на тлі театральних декорацій. Робота над фільмом

тривала кілька місяців, і щоб створити ілюзію танцю, балетмейстеру довелося змінювати пози своїх пап'є-маше фігур близько 7500 разів. Його метою була не розробка нового виду мистецтва, а відтворення та вдосконалення людських рухів, а також запис власної хореографії. Фільми не були призначені для публічної аудиторії.

Становлення лялькової анімації також пов'язане з ім'ям видатного художника та режисера Владислава Старевича. У 1912 році він створив фільм «Прекрасна Люканида, або Війна рогачів з вусачами». У цьому стоп-моушн ролі ляльок виконували мертві жуки, бабки та коники, через що, багато хто вважав Старевича майстерним дресирувальником комах, а не режисером анімаційного фільму. Пізніше він зняв фільм «Казка про лиса» (1937) [3].

Період 1927–1939 відзначився експериментами режисера і оператора Олександра Птушка. Його найвідоміша робота – «Новий Гулівер», для створення якого було використано понад 1500 ляльок.

До 1970-х років лялькова анімація стала надзвичайно популярною. Вона використовувалась у фільмах, музичних кліпах та рекламі. Серед повнометражних і короткометражних фільмів, що використовували лялькову анімацію можна виділити «Новий Гулівер» (1935) Олександра Птушка, «Закохана хмара» (1959) Романа Качанова, «Крокодил Гена» (1969) і «Чебурашка» (1971), а також «Лошарик» (1971) Івана Уфимцева та «Падав торішній сніг» (1983) Олександра Татарського.

1.2 Лялькова анімація у світі

Однією з перших спроб в цьому напрямі був фільм «Цирк Хитуна-Бовтуна» (1898) ілюзіоніста Альберта Сміта. Він покадрово зняв іграшковий цирк, що належав його доньці. Твір, на жаль, не зберігся [2].

У 1920–1930-х роках лялькова анімація продовжувала еволюціонувати в Європі та Сполучених Штатах. У Німеччині режисерка Лотта Райнігер стала однією з перших хто використовував силуети у своїх роботах, таким чином, ставши основоположником техніки силуетної мультиплікації. Її перший анімаційний фільм – «Орнамент закоханого серця» (1919).

На початку 1930-х років студія «Walt Disney» також експериментувала з ляльковими фігурами в поєднанні з традиційною анімацією, що стало частиною розвитку жанру.

Після Другої світової війни лялькова анімація почала набирати популярність в Східній Європі. Одним з найвідоміших режисерів того часу став чеський аніматор Їржі Трнка, який створив низку відомих фільмів як «Соловей царя» (1949) та «Сон літньої ночі» (1959). Режисера називали «Уолтом Діснеєм Східної Європи» через свій вплив на анімацію.

Тадахіто Мочінага був піонером японського стоп-моушн та сприяв його розвитку в Китаї та Японії на тлі дефіциту фарби та плівки в повоєнний період. Був директором таких фільмів, як «Нові пригоди Пінокіо» (1960) та «Олень Рудольф» (1964) [5].

У США у цей же час популярністю користувались фільми з використанням техніки «stop-motion» (покадрова анімація), зокрема роботи аніматора Рея Гаррігаузена, який створював ефекти для голлівудських блокбастерів, таких як «Сьома подорож Синдбада» (1958) та «Ясон і агронавти» (1963). Його внесок в розвиток лялькової анімації полягав у майстерному поєднанні реальних акторів та анімаційних лялькових фігур [2].

У другій половині ХХ століття лялькова анімація почала активно використовуватись в телебаченні. У Великій Британії з'явився культовий серіал «The Thunderbirds», створений за допомогою технології «Supermarionation», яка поєднувала лялькову анімацію з реалістичними мініатюрами [4].

У 1990-х роках лялькова анімація почала поступово втрачати свою популярність через розвиток комп'ютерної графіки, тому більшість індустрій швидко відмовились від неї. Проте були і такі, що навчилися поєднувати традиційне з інноваційним. Одним із найбільш значущих етапів стало створення анімаційної студії «Laika», яка випустила такі фільми, як «Кораліна у Світі Кошмарів» (2009), «Паранорман» (2012) і «Кубо і легенда самурая» (2016). Вона вдосконалила техніку покадрової анімації поєднуючи її з цифровими технологіями.

2. Найвідоміші лялькові анімації

До найвідоміших лялькових анімацій можна віднести:

1. «Жах перед Різдвом» (1993) американського кінорежисера та мультиплікатора Тіма Бертона. У цьому мультфільмі розповідається про Джека Скеллінгтона, короля Гелловін-тауна – міста чудовиськ й монстрів, де завжди панує жах. Втопившись від постійного святкування Гелловіну він випадково потрапляє в різдвяне містечко, яке захоплює його своєю чарівністю. Джек вирішує влаштувати своє власне Різдво, викравши Санта-Клауса та привласнивши його роль собі, доставляючи жителям світу моторошні «подарунки».

2. «Труп нареченої» (2005) американського кінорежисера та мультиплікатора Тіма Бертона. Події відбуваються в маленькому селі XIX століття. Тут, у величному замку проживала сім'я старовинного аристократичного роду Еверглотів, яка, на жаль, збанкрутувала. Їхній єдиний вихід покращити своє фінансове становище – видати дочку заміж за сина багатих рибних торговців. Майбутні молодята, Вікторія та Віктор, познайомились лише на репетиції весілля. Не змігши вивчити шлюбні обітниці він припускається помилки, зриваючи репетицію. Зганьбившись, він тікає до лісу, де повторюючи слова він надягає обручку на гілля, що виявляється рукою похованої дівчини Емілі. Тепер Емілі, що стала «трупом-нареченою», вважає Віктора своїм чоловіком і забирає до світу мертвих. Йому доводиться шукати спосіб повернутись до світу живих, розібратись у своїх почуттях та допомогти мертвій дівчині знайти спокій.

3. «Незрівнянний містер Фокс» (2008) режисера Веса Андерсона, знятий за мотивами книги Роальда Даля. Головний герой, містер Фокс, намагається забезпечити свою сім'ю, викрадаючи домашню худобу у трьох фермерів – Боггіса, Бенса і Біна. Розлючені фермери починають полювати на нього, через що лисам доводиться ховатись глибоко під землею. Попри всі труднощі містер Фокс не втрачає оптимізму та намагається об'єднати тварин, щоб перехитрити фермерів, повернути крадене і захистити свою родину.

4. «Кораліна у Світі Кошмарів» (2008) студії «Laika Entertainment», знятий за книгою Ніла Геймана. Головна героїня – Кораліна, яка переїжджає з батьками до нового будинку й відчувається там дуже самотньою. Шукаючи пригод, дівчинка знаходить маленькі дверцята, що ведуть до паралельного світу. Цей світ схожий на її власний, але здається набагато привабливішим, бо в ньому батьки мають все, чого їй бракувало в реальному житті. Проте незабаром дівчинка дізнається, що цей світ зовсім не такий, яким здавався на перший погляд.

5. «Маленький принц» (2015) американського режисера Марка Осборна, знятий за однойменним романом Антуана де Сент-Екзюпері. У ньому йдеться про дівчинку на ім'я Малі, яка живе в суворому і прагматичному світі. Її мати прагне, щоб Малі стала взірцевою ученицею, тому дівчинка занурюється в навчання. Одного разу вона зустрічає старого льотчика, який розповідає їй історію про Маленького принца – хлопчика, що подорожує різними планетами, зустрічаючи різних персонажів і вивчаючи уроки про дружбу, любов і відповідальність [1].

Отже, лялькова анімація – це не лише процес створення ляльок та їхніх образів, але й майстерність правильної постановки сцени і зйомки послідовності подій, що дозволяє з точністю передати рух. Хоча комп'ютерна графіка витіснила лялькову анімацію, вона залишається важливою частиною кінематографу завдяки своєму неповторному стилю та ручній праці, яка надає кадру особливого значення.

Список використаних джерел

1. Stop-motion анімація: 10 кращих мультфільмів. Блог АЛЛО : вебсайт.
URL: https://blog.allo.ua/ua/stop-motion-animatsiya-10-krashhih-multfilmiv_2019-01-48/amp/

2. Лялькова анімація. Вікіпедія : вебсайт.
URL: https://uk.m.wikipedia.org/wiki/Лялькова_анімація

3. 10 facts about puppet animation. Google Arts and Culture : вебсайт.
URL: <https://artsandculture.google.com/story/10-facts-about-puppet-animation/5gWRuyKy4Fv5KA?hl=en>

4. Thunderbirds(TV). Thunderbirds Wiki : вебсайт.
URL: [https://thunderbirds.fandom.com/wiki/Thunderbirds_\(TV\)](https://thunderbirds.fandom.com/wiki/Thunderbirds_(TV))

5. Tadahito Mochinaga. The Movie Database : вебсайт.
URL: <https://www.themoviedb.org/person/1593634>

*Завгородний А. Р.,
студент II курсу бакалаврату, Юс-23-1,
факультет суспільних і прикладних наук,
ЗВО «Університет Короля Данила»;
науковий керівник: Письменський Є. О.,
професор кафедри права та публічного управління,
доктор юридичних наук, професор,
ЗВО «Університет Короля Данила»,
м. Івано-Франківськ, Україна*

НЕГАТИВНИЙ ВПЛИВ НА ПРОВЕДЕННЯ МОБІЛІЗАЦІЙНИХ ЗАХОДІВ: ЯК ЗДІЙСНЮЄТЬСЯ КРИМІНАЛЬНО-ПРАВОВЕ РЕАГУВАННЯ

Мобілізація є ключовим елементом обороноздатності держави в умовах війни, забезпечуючи готовність країни до реагування на військові загрози. Проте процес мобілізації часто стикається з негативними явищами, такими як ухилення від служби або протидія державним заходам, що підриває національну безпеку та оборонні можливості. Це актуалізує необхідність аналізу кримінально-правових механізмів реагування на перешкоджання мобілізації. Кримінальне право має забезпечувати належний захист мобілізаційних заходів та правопорядку в умовах війни.

Під час воєнного стану та проведення мобілізації всі сфери діяльності зазнають трансформації з метою забезпечення ефективної протидії ворогові, а

головне – активується конституційний обов’язок, що зобов’язує громадян України захищати вітчизну, незалежність та територіальну цілісність України. Цей процес згідно зі ст. 1 Закону України «Про мобілізаційну підготовку та мобілізацію» охоплюється поняттям особливого періоду, яким є час роботи економіки, органів влади, сил оборони та виконання громадянами обов’язку захисту України, що починається з мобілізації чи введення воєнного стану і триває до демобілізації [1].

У процесі здійснення мобілізаційних заходів усе далі частіше почали фіксуватися випадки ухилення від мобілізації. Одна з причин цьому полягала у відсутності належного правового регулювання порядку діяльності територіальних центрів комплектування та соціальної підтримки (далі – ТЦК та СП), а саме йдеться про особливості вручення повісток на певних територіях, перевірку документів тощо. ТЦК та СП, прагнучи виконати мобілізаційний план, вдаються до різноманітних дій, що межують з порушенням прав і свобод громадян або відверто їх порушують.

Водночас є підстави вважати, що прийняття постанови Кабінету Міністрів України «Про затвердження Порядку проведення призову громадян на військову службу під час мобілізації, на особливий період» від 16 травня 2024 р. № 560, цю ситуацію навряд чи належним чином змінило.

Зокрема, гучним став випадок, коли у ТЦК та СП на Полтавщині виявили чоловіка з ознаками самогубства, якого поліція доставила за відмову пройти військово-лікарську комісію. Чоловікові готувалося повідомлення про кримінальне правопорушення за ст. 336 КК України. ТЦК та СП заперечує будь-який тиск на чоловіка, стверджуючи, що він лише очікував оформлення документів. Проводиться службове розслідування, розпочато кримінальне провадження, які мають дати відповідь про потенційне порушення прав людини, що загинула, та вчинення щодо не ї правопорушення [4].

Але найбільш серйозною проблемою виявилася ситуація, за якої окремі особи здійснюють перешкоджання проведенню мобілізаційних заходів,

сприяють ухиленню від мобілізації тощо, негативно впливаючи на відповідний процес загалом. На сьогодні відомо чимало таких фактів негативного впливу.

Зокрема, нещодавно Служба безпеки та Національна поліція України ліквідували схеми ухилення від мобілізації в м. Київ та Вінницькій області, затримавши адвоката, посадовця військово-лікарської комісії та шахрая, який пропонував фейкове працевлаштування. Зловмисники за 6–10 тис. доларів надавали підроблені документи для уникнення призову. Їм повідомлено про підозру за чотирма статтями КК України, зокрема за ст. 114-1 [6].

Такий підхід держави до кримінально-правового реагування на подібні факти можна вважати не прийнятним. Зокрема, це стосується застосування ст. 114-1 КК України, щодо правильності чого виникають істотні сумніви. Адже безпосереднього перешкоджання військовим формуванням у цій ситуації не було – хіба що опосередковане, за якого здійснення підроблення документів створює умови для ефективної діяльності військових формувань. Водночас за такою логікою перешкоджати військовим формуванням, їх інтересам та діяльності загалом, можуть будь-які акти поведінки, які так чи інакше пов'язані з цією діяльністю.

Можна згадати також про рішення суду, який засудив адміністраторку Viber-чату Юлію Загуру за публікацію інформації про місця вручення повісток у м. Ковель на Волині. Вона адмініструвала чат на 1119 підписників і закликала заблокувати ТЦК та СП через затримання свого знайомого [3]. У цьому разі теж відбулося засудження за ст. 114-1 КК України як перешкоджання законній діяльності військових формувань. Однак, як свідчить аналіз літератури, достатніх підстав кваліфікації вчиненого таким чином не має [5, с. 67].

Є. Письменський з цього приводу зазначає, що оцінювати порушення мобілізаційного законодавства як тяжкий злочин проти національної безпеки без належних змін суперечить принципу верховенства права, особливо щодо пропорційності кримінально-правового реагування. Така кваліфікація є помилковою та призводить до порушення прав людини через неправильно обрану правову норму для оцінки злочину. Відсутність прямого об'єкта, яким

можна вважати основи національної безпеки у воєнний період, та суспільно небезпечного діяння означає, що інкриміновані дії не відповідають складу злочину, передбаченого ч. 1 ст. 114-1 КК України. Це вказує на помилкову правову кваліфікацію та засудження без належної підстави. Факти укладення угод про визнання винуватості, що супроводжували ці вироки, свідчать про компроміс і призначення м'якого покарання. Виявлена практика може свідчити про неточну кримінально-правову оцінку дій та спробу уникнути подальшого судового оскарження [2, с. 156].

Мобілізація є невід'ємним елементом забезпечення національної безпеки в умовах війни. Перешкоджання мобілізаційним заходам ставить під загрозу обороноздатність країни, оскільки втручання у цей процес може ускладнити комплектування Збройних Сил України. Поширення інформації, що перешкоджає проведенню мобілізації, або сприяння незаконним схемам уникнення військової служби підривають ключові оборонні механізми держави під час війни. Тому зазначені дії мають утворювати самостійний склад кримінального правопорушення, заслуговуючи на криміналізацію.

У теорії кримінального права криміналізація пов'язується з установленням приводів, підстав і передумов її здійснення [7, с. 65–67].

Зокрема, приводом до криміналізації дій з перешкоджання мобілізації (а так само іншим подібним діям, які спрямовані проти процесу мобілізації) можна визнати необхідність створення правових механізмів утвердження і забезпечення прав, свобод і обов'язків громадян України (ст. 3 Конституції України). Ідеться з-поміж іншого про обов'язок із захисту Вітчизни, незалежності та територіальної цілісності України. Необхідність забезпечення реалізації положень законодавства України у сфері мобілізації теж можна розглядати як один із приводів до криміналізації перешкоджання мобілізації.

З огляду на те, що підставою криміналізації діянь визнається належний ступінь і характер їх суспільної небезпеки, який характеризується здатністю заподіювати об'єктам кримінально-правової охорони істотну шкоду, то відповідний рівень суспільної небезпеки в разі перешкоджання мобілізації не

викликає сумнівів. Адже йдеться про порядок проведення мобілізації, що вже на сьогодні утворює об'єкт кримінально-правової охорони, а посягання на нього здатне спричинити істотну шкоду у відповідній сфері, оскільки демонструється поведінка, що послаблює державу, знижує її здатність чинити супротив ворогові тощо.

Законодавче визнання діяння кримінальним правопорушенням обов'язково потребує дотримання певних умов криміналізації, що мають: соціально-психологічний характер, кримінально-правовий і кримінально-процесуальний. На ці умови треба зважати при формулюванні змісту відповідної кримінально-правової заборони, що становить вектор нашого подальшого наукового дослідження.

Резюмуючи викладене, пропонуються етапи, подані нижче.

1. Розробити та закріпити в законодавстві чіткий перелік діянь, які становлять порушення мобілізаційних заходів, зокрема: організація або участь у схемах незаконного уникнення призову; поширення неправдивої або забороненої інформації, що перешкоджає виконанню мобілізаційних завдань (наприклад, дані про місця вручення повісток).

2. Установити кримінальну відповідальність за так зване втручання в мобілізаційні заходи, зокрема передбачити, що така відповідальність пов'язується з поведінкою, яка є умисною, але не залежить від певних мотивів; установити вчинення розгляданого кримінального правопорушення у складі організованої групи як ознаку, що її кваліфікує.

3. Установити адекватні санкції для осіб, які порушують визначені норми, що пов'язуються з позбавленням волі, але є менш суворими, ніж для перешкоджання законної діяльності військових формувань.

Список використаних джерел

1. Про мобілізаційну підготовку та мобілізацію : Закон України від 06 грудня 1991 р. *Офіційний портал парламенту України*. URL: <https://zakon.rada.gov.ua/laws/show/3543-12#n15>

2. Письменський Є. Кримінально-правова протидія перешкодженню мобілізації: поточний стан та перспективи політичних рішень. *Політика та право в умовах дії воєнного стану: пошук рішень* : збірник матеріалів Міжнарод. наук. конф. ; за заг. ред. П. В. Горінова / Навчально-науковий інститут права та політології УДУ ім. Михайла Драгоманова (м. Київ, 23 квітня 2024 р.). Київ : Вид-во УДУ ім. Михайла Драгоманова, 2024. С. 154 –157.

3. Роздача повісток: адміністраторку Viber-чату на Волині покарали за поширення інформації. *Волинь#infa* (03 жовтня 2024 р.). URL: <https://volyninfa.com.ua/news/2024/10/03/327952/>

4. У приміщенні ТЦК на Полтавщині виявили чоловіка з ознаками самогубства. *Радіо Свобода* (22 жовтня 2024 р.). URL: www.radiosvoboda.org/a/news-ttsk-poltavshchyna-samohubstvo/33167786.html

5. Письменський Є. О. Кримінально-правова кваліфікація перешкоджання мобілізації (поточна практика правозастосування та перспективи вдосконалення законодавства). *Правовий часопис Донбасу*. 2024. № 1 (86). С. 65–71.

6. СБУ та Нацполіція ліквідували ще дві схеми ухилення від мобілізації в Україні. *InterFax-Україна* (22 жовтня 2022 р.). URL: <https://interfax.com.ua/news/general/1022325.html>

7. Дудоров О. О., Хавронюк М. І. Кримінальне право : навчальний посібник ; за заг. ред. М. І. Хавронюка. Київ : Ваїте, 2014. 944 с.

*Закальницький А. П.,
студент V курсу спеціальності «Дизайн»,
ЗВО «Університет Короля Данила»;
науковий керівник: Гребенюк І. В.,
старший викладач кафедри дизайну,
ЗВО «Університет Короля Данила»,
м. Івано-Франківськ, Україна*

РОЛЬ ВИКОРИСТАННЯ ГРАФІЧНОГО ДИЗАЙНУ В СОЦІАЛЬНИХ МЕРЕЖАХ

Станом на 2024 рік в Україні приблизно 26 мільйонів людей активно використовують соціальні мережі. Найбільш популярними платформами є YouTube з аудиторією близько 23,5 мільйонів, Instagram з 17,3 мільйонів користувачів та Facebook з 16,8 мільйонів. Одні люди використовують соціальні мережі для самовираження, інші для споживання контенту, який створюють бренди та блогери. Багато хто взаємодіє з графічним дизайном на своїх сторінках, навіть не замислюючись про те, наскільки сильно він впливає на наше сприйняття як на свідомому, так і підсвідомому рівні. Візуальний контент допомагає формувати думки, емоції та навіть поведінку, часто непомітно впливаючи на нас через кольори, форми та композиції.

Графічний дизайн відіграє одну з одну з найважливіших ролей у соціальних мережах, оскільки візуальний контент визначає те, як користувачі сприймають та взаємодіють із публікаціями. Кожен елемент – від палітри кольорів і типографіки до зображень і композицій – допомагає не тільки привернути увагу, а й донести до аудиторії ключові повідомлення бренду. Ефективний дизайн робить контент помітним, виділяє його серед багатьох інших постів і посилює емоційний відгук, що сприяє взаємодії та впізнаваності бренду.

У 2024 році соціальні мережі досягли піку своєї популярності, тому наразі привертання уваги та емоційний зв'язок можна назвати головними аспектами важливості використання графічного дизайну в цій сфері. Дизайн створює єдиний цікавий візуальний стиль, який має в точності відобразити ідентичність

бренду. Завдяки ньому споживач зможе легко впізнати бренд у стрічці рекомендацій і відчутти емоційний відгук. Емоційні відгуки можуть бути посилені за допомогою візуальних елементів, таких як зображення, ілюстрації, які відображають цінності та філософію бренду, що теж не маловажливо. Добре структурований дизайн спрощує сприйняття тексту та даних, роблячи контент доступнішим. Також графічний дизайн допомагає направляти користувачів до виконання цільових дій, наприклад, за допомогою кнопок із закликом до дії. Це особливо важливо для комерційного контенту та реклами.

Існує безліч необхідних правил у створенні графічного оформлення соціальних мереж, оскільки будь який пост буде психологічно впливати на користувача. До того ж, дуже важливо завжди розуміти, хто цільова аудиторія тої чи іншої електронної сторінки. Знання того, хто є потенційними клієнтами допомагає дизайнеру адаптувати візуальний контент саме під них. Наприклад, у блозі університету недоречно буде створити застарілий дизайн, адже основна цільова аудиторія тут абітурієнти та студенти, які розуміються на сучасних трендах (Іл. 1). В даному випадку дизайн відіграє роль емоційного впливу на підлітків, пояснює, чому вони мають вступити саме в цей університет, а також підтримує тих, хто вже навчається.



Іл. 1. Графічне оформлення сторінки Університету Короля Данила у Meta Instagram

Вагомою є підтримка однієї стилістики дизайну блогу. Важливо, щоб дизайн був створений в одній кольоровій гамі, це створює візуальну ідентичність. Естетично привабливий дизайн змушує користувача затриматись на електронній сторінці бренду, що підвищує загальні рейтинги соціальної мережі (Іл. 2).

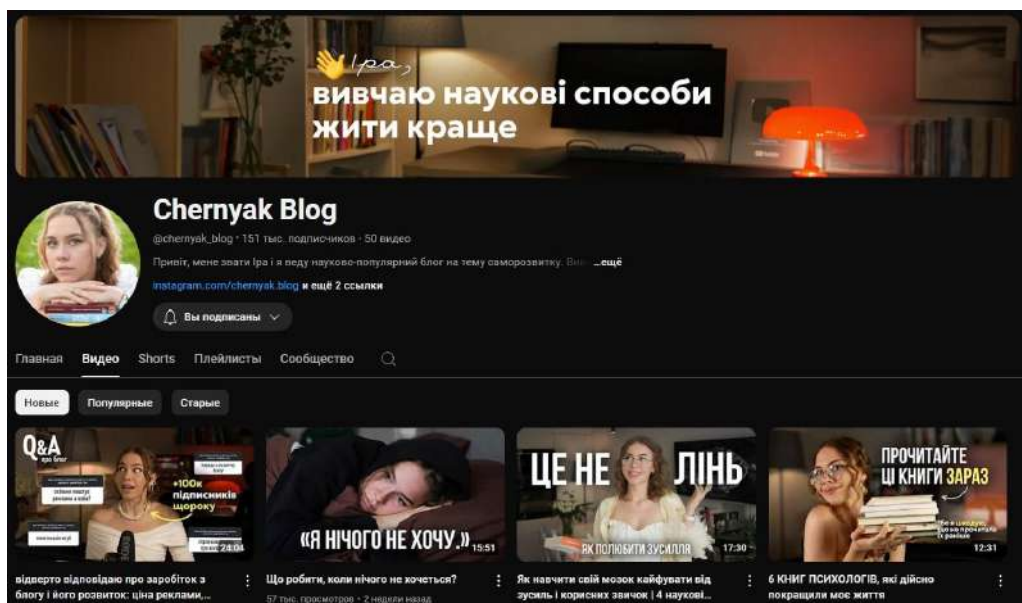

Іл. 2. Приклад естетично привабливої графічної частини сторінки блогерки Chernyak Blog

Графічний дизайн у соціальних мережах відіграє вирішальну роль у формуванні образу та сприйняття бренду. У сучасному світі, де користувачі щодня стикаються з величезною кількістю інформації, візуальні елементи стають основним інструментом привернення їхньої уваги. Якісно виконані зображення, оригінальні графічні елементи та продумані макети роблять контент більш помітним та цікавим. Це допомагає виділитися на тлі конкурентів та залучати цільову аудиторію.

До того ж, графічний дизайн є важливим засобом передачі інформації. Він дозволяє візуалізувати складні ідеї та концепції, роблячи їх більш доступними та зрозумілими. Наприклад, використання інфографіки може значно покращити сприйняття даних, роблячи їх легкими для розуміння (Іл. 3).



Лл. 3. Інфографіка товарів сайту Rozetka.ua

Важливо відзначити, що привабливий та професійний візуальний контент сприяє підвищенню залучення користувачів. Пости з якісною графікою частіше отримують лайки, коментарі та репости, що збільшує охоплення та взаємодію з аудиторією. Це створює можливість для більш глибокого спілкування з клієнтами та формування лояльності до бренду.

Отже, графічний дизайн у соціальних мережах це не просто прикраса інформативних постів, а комерційно важливий елемент, за допомогою якого блогери та бізнеси можуть досягати поставлених цілей та налагоджувати емоційний зв'язок з цільовою аудиторією. Наразі соціальні мережі являються дуже конкурентним середовищем для створення успіху, проте графічний дизайн може допомогти спростити таку шалену конкуренцію.

Список використаних джерел

1. УКК : офіційний акаунт в Instagram [Instagram]. URL: <https://www.instagram.com/ukd.if/> (дата звернення: 17.10.2024).

2. Depositphotos. Поради з графічного дизайну для публікацій у соціальних мережах : вебсайт. URL: <https://blog.depositphotos.com/ua/porady-z-grafichnogo-dyzajnu-dlya-pu-blikatsij-u-sotsmerezah.html> (дата звернення: 17.10.2024).

3. Arthuss. Графічний дизайн: основи візуальної комунікації : вебсайт. URL: <https://www.arthuss.com.ua/books-blog/hrafichnyy-dyzayn-osnovy-vizualnoyi-komunikatsiyi> (дата звернення: 17.10.2024).

4. MMR. Дослідження: що роблять українці в соціальних медіа : вебсайт.
URL: <https://mmr.ua/ru/show/issledovanija-chto-delajut-ukraincy-v-socialnyhmedia>
(дата звернення: 17.10.2024).

5. Черняк Блог : вебсайт. URL: https://www.youtube.com/@chernyak_blog/videos
(дата звернення: 17.10.2024).

6. Розетка : офіційний сайт. URL: <https://rozetka.com.ua/> (дата звернення:
17.10.2024).

*Зелінський І. А.,
здобувач освіти, ОНП «Економіка»,
факультет суспільних і прикладних наук,
ЗВО «Університет Короля Данила»;
науковий керівник: Криховецький І. З.,
професор кафедри права та публічного управління,
доктор юридичних наук, професор,
кандидат економічних наук, доцент,
ЗВО «Університет Короля Данила»,
м. Івано-Франківськ, Україна*

ВИЗНАЧЕННЯ ПОНЯТЬ «СОЦІАЛЬНА ПОЛІТИКА» ТА «ЕКОНОМІЧНЕ ЗРОСТАННЯ» ТА ЗВ'ЯЗКІВ МІЖ НИМИ

Дослідження впливу соціальної політики на економічне зростання є вкрай актуальним, оскільки воно допомагає зрозуміти, як соціальні інвестиції та державна підтримка можуть стимулювати економічний розвиток, підвищуючи добробут населення та зменшуючи соціальну нерівність. Результати такого дослідження можуть стати основою для прийняття більш ефективних державних рішень і стратегій, що сприятимуть сталому економічному розвитку та підвищенню якості життя громадян.

Соціальна політика – це суспільний феномен, що поєднує різноманітні багатофакторні складові: конституційно-правові, інституціональні, управлінські регулятивні та саморегулятивні, глобальні, національні, державні, наддержавні,

громадські, гуманістичні, праксеологічні (ціннісні), комунікативні та ін. Зазначене зумовлює багатоаспектність засад соціальної політики як суспільного явища. Розрізняють вузьке та широке розуміння соціальної політики [1].

Соціальна політика – це сукупність заходів і дій держави, спрямованих на забезпечення соціальної справедливості, захист прав та інтересів громадян, а також покращення якості життя населення. Це включає в себе політику в сфері охорони здоров'я, освіти, житлової політики, соціальної допомоги та інших сферах [2].

До соціальної політики належать:

- забезпечення соціального захисту – допомога малозабезпеченим, безробітним, пенсіонерам та іншим вразливим категоріям населення;
- охорона здоров'я – розвиток системи охорони здоров'я, доступність медичних послуг;
- освіта – підтримка і розвиток системи освіти, забезпечення доступу до навчання для всіх громадян;
- житло – забезпечення доступності та якості житла.

Соціальні послуги – надання різних видів соціальних послуг, таких як: догляд за літніми людьми, підтримка сімей з дітьми та інші.

Соціальна політика відіграє важливу роль у забезпеченні стабільності і добробуту суспільства, сприяє соціальній справедливості та рівності, відтак сприяє досягненню таких напрямків:

Соціальна стабільність: соціальна політика сприяє зменшенню соціальної нерівності та забезпеченню соціального захисту, допомагає створити стабільне суспільство. Це, в свою чергу, сприяє стабільному економічному розвитку.

Підвищення продуктивності праці: інвестиції в освіту, охорону здоров'я та професійну підготовку можуть підвищити рівень кваліфікації робочої сили, що веде до збільшення продуктивності праці і, відповідно, економічного зростання.

Зростання споживання: соціальні виплати та підтримка доходів підвищують платоспроможний попит, що стимулює економічну активність і сприяє зростанню внутрішнього ринку.

Інновації та підприємництво: створення сприятливих умов для соціальної мобільності та підтримка малих і середніх підприємств може стимулювати інновації та розвиток нових бізнесів, що позитивно впливає на економічне зростання.

Довгострокове планування: розвиток соціальної політики з фокусом на стійкий розвиток і довгострокові інвестиції у людський капітал забезпечує фундамент для стабільного економічного розвитку у майбутньому.

Дослідження цих напрямів може допомогти зрозуміти, як саме соціальна політика впливає на економічне зростання, а також надати рекомендації щодо її оптимізації для досягнення найкращих результатів для суспільства та економіки.

Список використаних джерел

1. Соціальна політика. URL: https://osvita.ua/vnz/reports/gov_reg/18612/

2. Соціальна політика. URL: https://uk.wikipedia.org/wiki/%D0%A1%D0%BE%D1%86%D1%96%D0%B0%D0%BB%D1%8C%D0%BD%D0%B0_%D0%BF%D0%BE%D0%BB%D1%96%D1%82%D0%B8%D0%BA%D0%B0

*Зосім С. А.,
аспірант кафедри архітектури будівель та дизайну,
Національний університет «Полтавська політехніка
імені Юрія Кондратюка»;
науковий керівник: Ніколаєнко В. А.,
завідувач кафедри архітектури будівель та дизайну,
доктор архітектури, професор,
Національний університет «Полтавська політехніка
імені Юрія Кондратюка»,
м. Полтава, Україна*

ПРОБЛЕМИ ФОРМУВАННЯ СОЦІАЛЬНОГО ЖИТЛА В УМОВАХ СУЧАСНИХ ЗБРОЙНИХ КОНФЛІКТІВ

Проблеми формування соціального житла в умовах збройних конфліктів загострюються через руйнування інфраструктури, масове переміщення населення та нестабільність, що ускладнює забезпечення доступного житла для постраждалих. Досвід Боснії і Герцеговини, Сирії, Іраку, Афганістану, Косово та Лівану демонструє спільні виклики: брак фінансування, відсутність централізованих підходів та ігнорування культурних особливостей. Метою дослідження є визначення ключових факторів, що впливають на відновлення соціального житла, та рекомендації для підвищення його ефективності.

Боснійська війна (1992–1995). Відновлення житлових районів Сараєво після війни відбувалося в умовах етнічного розподілу між Федерацією Боснії і Герцеговини та Східним Сараєво (Республіка Сербська), що ускладнило процес через бюрократичні перепони та відсутність інтегрованого плану. Попри міжнародну підтримку, зокрема Світового банку та ЄС, багато проєктів не враховували довгострокових потреб міста, а повернення людей до своїх домівок стримували відсутність інфраструктури та заміновані території [1]. Програма Regional Housing Programme, спрямована на забезпечення сталого житла для переселенців, до 2023 року надала понад 2 778 одиниць соціального житла для 9000 осіб у таких містах, як Сараєво, Баня-Лука та Брчко [2].

Громадянська війна в Лівані (1975–1990). Повоєнне відновлення житла в Лівані після громадянської війни (1975–1990) зіштовхнулося з викликами, зокрема в центральному районі Бейрута, де компанія Solidere намагалася перетворити місто на «новий Париж». Ця ініціатива піддалася критиці за гентрифікацію, що витіснила місцевих жителів і привела до переважного продажу нерухомості іноземним інвесторам, в основному з країн Перської затоки, позбавляючи центр міста культурної ідентичності та доступності для середнього класу [3]. Після конфлікту 2006 року райони на півдні Лівану, такі як Харат-Хрейк, відбудовувалися під керівництвом «Хезболли» за підтримки міжнародних донорів, що дозволило швидко відновити житло, але при обмеженій участі держави, що спричинило розкол серед громад і порушення законів планування [4].

Війна в Іраку (2003–2011). В Іраку реалізовано масштабні проекти соціального житла для підтримки постраждалих від конфліктів і внутрішньо переміщених осіб, серед яких найбільшим є Bismayah New City поблизу Багдада. Проект, розпочатий у 2013 році у співпраці з корейською компанією Hanwha, включає 100,000 житлових одиниць для близько 600,000 мешканців та оснащений сучасною інфраструктурою, школами, лікарнями та комерційними об'єктами. Він став знаковим кроком у відновленні житла з фокусом на стійкість і комплексну соціальну підтримку в Іраку.

Конфлікт у Сирії (з 2011 р.). Повоєнне відновлення житла в Сирії стикається з численними викликами, такими як значні руйнування, нестабільність, обмежене фінансування та проблема неформальної забудови, що ускладнює питання реституції майна для переміщених осіб. Відновлення поділяється на два напрямки: збереження культурної спадщини, зокрема в історичних районах Алеппо, та створення нових елітних комплексів, таких як «Марота-Сіті». Хоча останні сприяють інвестиціям, вони часто недоступні для переселенців, посилюючи проблему гентрифікації. Державна політика дозволяє конфісковувати землі для перебудови, що ускладнює повернення біженців [5; 6].

Конфлікт у Косово (1998–1999). Повоєнне відновлення житла в Косово після конфлікту 1999 року стикається з викликами у координації міжнародної допомоги, забезпеченні якості та доступності житла. Відновлення інфраструктури здійснювалося за підтримки ООН та ЄС, але через недостатню участь місцевих громад проєкти часто виявлялися неефективними, а стандарти будівництва – низькими, з акцентом на швидке й дешеве виконання. Багато переміщених осіб не мали належних умов для повернення, а через відсутність комплексної стратегії міжнародні інвестиції розподілялися нерівномірно, що обмежило довготривалі результати відбудови [7].

Війна в Афганістані (2001–2021). Повоєнне відновлення житла в Афганістані стикається з великими труднощами через руйнування інфраструктури, нестачу фінансування та складнощі з безпекою. Через неорганізовану урбанізацію та швидке зростання населення, особливо в Кабулі, відбувається перенаселення й розширення неформальних поселень, що ускладнює контроль та модернізацію. Політика відновлення фокусується на «подвійному підході», що включає реконструкцію існуючих неформальних районів і будівництво доступного житла (наприклад, проєкт Khwaja Rawash City, який підтримує створення безпечних умов для середнього класу) [8].

Дослідження показує, що формування соціального житла в умовах сучасних збройних конфліктів є надзвичайно складним процесом, на який впливають різноманітні фактори, зокрема масштабні руйнування, брак фінансування, політична нестабільність і необхідність врахування культурних особливостей. На прикладі конфліктів у Боснії та Герцеговині, Сирії, Іраку, Афганістані, Косово та Лівані видно, що успішна відбудова житлового фонду потребує комплексного підходу, який включає як підтримку міжнародних організацій, так і участь місцевих громад. Однак через брак інтегрованих стратегій і нестачу ресурсів значна частина постраждалих населення залишається без доступного та якісного житла. Висновки дослідження підкреслюють важливість створення стійких програм, спрямованих на довгострокове забезпечення житлом у постконфліктних регіонах, із залученням

як державних, так і міжнародних ресурсів для підвищення ефективності відбудови.

Список використаних джерел

1. Hasic T. Reconstruction planning in post-conflict zones : Bosnia and Herzegovina and the international community : doctoral thesis. 2004. URL: <http://urn.kb.se/resolve?urn=urn:nbn:se:kth:diva-51> (date of access: 30.10.2024).

2. Regional Housing Programme in Bosnia and Herzegovina. *RHP*. URL: https://regionalhousingprogramme.org/wp-content/uploads/publications/RHP_FS_BiH_dec_2023_en.pdf. (date of access: 30.10.2024).

3. Kozlova K. An Empty Museum: How Post-war Beirut Failed to Become New Paris. *Bird In Flight*. URL: <https://birdinflight.com/en/architectura-2/20230116-beirut-post-war-reconstruction.html>. (date of access: 30.10.2024).

4. Verdeil É. Post-2006 reconstruction in Lebanon: a laboratory for new urban planning practices. *Metropolitics*. URL: <https://metropolitics.org/IMG/pdf/MET-Verdeil-AlHarithy-en.pdf> (date of access: 30.10.2024).

5. Reconstruction as a political-economy issue: The case of Syria. *The Cairo Review of Global Affairs*. URL: <https://www.thecaireview.com/tahrir-forum/reconstruction-as-a-political-economy-issue-the-case-of-syria/>. (date of access: 30.10.2024).

6. Stubblefield E., Joireman S. Law, Violence, and Property Expropriation in Syria: Impediments to Restitution and Return. *Land*. 2019. Vol. 8. № 11. P. 173. URL: <https://doi.org/10.3390/land8110173> (date of access: 30.10.2024).

7. Earnest J. Post-conflict reconstruction – a case study in Kosovo. *International Journal of Emergency Services*. 2015. Vol. 4. № 1. P. 103–128. URL: <https://doi.org/10.1108/ijes-02-2015-0009> (date of access: 30.10.2024).

8. Afghanistan Housing Profile. UN-Habitat. URL: <https://unhabitat.org/afghanistan-housing-profile> (date of access: 30.10.2024).

*Зубко С.,
студент групи МПЗс-24-1,
факультет суспільних і прикладних наук,
ЗВО «Університет Короля Данила»;
науковий керівник: Сурма Ю. Ю.,
ЗВО «Університет Короля Данила»,
м. Івано-Франківськ, Україна*

ГРАФІЧНА КОНЦЕПЦІЯ МОБІЛЬНОГО ДОДАТКА ДЛЯ УПРАВЛІННЯ ОСВІТНІМИ ПРОЦЕСАМИ В ЗАКЛАДАХ ВИЩОЇ ОСВІТИ

Протягом останніх кількох років ми стали свідками значних досягнень у розвитку портативної електроніки, що призвело до її масового поширення та доступності для користувачів. В особливості варто відзначити, як смартфони і планшети стали невід'ємною частиною нашого повсякденного життя. Це вплинуло на безліч сфер діяльності, зокрема й на освіту. Сьогодні мобільні додатки користуються величезною популярністю серед студентів, викладачів та адміністративного персоналу вищих навчальних закладів. Ці додатки дозволяють легко отримувати доступ до важливих ресурсів, таких як навчальні матеріали, розклад занять, оцінки, оголошення та інші освітні інструменти, що суттєво підвищує ефективність управління освітніми процесами.

Сучасні заклади вищої освіти активно впроваджують цифрові технології, адаптуючи освітні процеси до нових вимог та очікувань студентів і викладачів. Мобільні додатки відіграють центральну роль у цьому процесі, оскільки вони забезпечують інтерактивний доступ до різноманітних освітніх платформ та дозволяють студентам взаємодіяти з навчальними матеріалами незалежно від їх місця перебування. Наприклад, студент може отримати доступ до навчальних ресурсів в будь-який час через свій смартфон, що значно підвищує гнучкість процесу навчання. У умовах дистанційного або змішаного навчання, яке набуло особливої актуальності через пандемію, мобільні додатки стали незамінними інструментами для підтримки зв'язку між усіма учасниками освітнього процесу.

Мобільні додатки надають студентам можливість виконувати різні завдання, такі як реєстрація на курси, відстеження успішності, отримання повідомлень від викладачів, взаємодія з адміністрацією та багато іншого. Завдяки цьому студенти можуть самостійно планувати своє навчання та зберігати контроль над усіма аспектами навчального процесу. Викладачі, своєю чергою, отримують зручний інструмент для управління навчальними матеріалами, планування занять і моніторингу прогресу студентів. Адміністрація може краще організовувати робочі процеси, створювати розклади, управляти навчальними потоками та контролювати успішність студентів.

Один із найважливіших аспектів успішної реалізації мобільних додатків для освітніх закладів – це створення продуманого інтерфейсу. Графічна концепція мобільного додатка відіграє ключову роль у забезпеченні зручності користування та швидкої орієнтації в додатку. Користувачі повинні легко знаходити потрібні їм функції і розуміти, як взаємодіяти з системою без довгих інструкцій чи складних навчань. Особливу увагу варто приділити тому, щоб додаток був інтуїтивно зрозумілим для різних категорій користувачів, включаючи як студентів, так і викладачів, що може вимагати різних підходів до дизайну.

Студенти, переважно, зацікавлені у швидкому доступі до своїх оцінок, навчальних матеріалів, розкладу занять та повідомлень. Їх основна мета – ефективно управляти власним навчальним процесом, тому інтерфейс додатка має бути простим, легким для сприйняття та дозволяти швидко отримувати необхідну інформацію. Викладачі, своєю чергою, потребують доступу до інструментів, які допомагають контролювати прогрес студентів, планувати заняття та підтримувати зв'язок зі студентами через платформу. Тому для них важливо забезпечити наявність зручних інструментів для аналізу даних та інтерактивного управління навчальним процесом.

Не менш важливим є питання інтеграції мобільних додатків з іншими освітніми платформами. Це можуть бути системи управління навчанням (LMS), бібліотечні ресурси, платформи для електронного тестування або інші сервіси,

що допомагають забезпечити повний цикл взаємодії користувачів із навчальними ресурсами. Інтеграція з такими системами дозволяє створити єдиний інформаційний простір для користувачів, що значно підвищує ефективність навчального процесу і спрощує управління ним для адміністрації.

Крім того, мобільний додаток має бути сумісним з різними операційними системами, такими як iOS і Android, оскільки користувачі можуть використовувати різні типи пристроїв. Забезпечення належної продуктивності на різних платформах допоможе гарантувати позитивний користувацький досвід для всіх категорій користувачів. Важливо, щоб додаток працював стабільно та швидко, оскільки це впливає на загальну продуктивність та задоволеність користувачів. Успішна розробка мобільного додатка для управління освітніми процесами в закладах вищої освіти має враховувати всі ці аспекти: зручність, функціональність, безпеку та інтеграцію з іншими освітніми системами. Реалізація таких рішень дозволяє не тільки покращити взаємодію між студентами, викладачами та адміністрацією, але й забезпечити кращий доступ до освітніх ресурсів, зробивши навчальний процес більш гнучким, інтерактивним і доступним для всіх учасників. Важливо також акцентувати на безпеці даних, адже мобільні додатки часто обробляють конфіденційну інформацію, таку як особисті дані студентів, результати їх оцінювання та іншу важливу інформацію. Тому одним із ключових елементів успішної реалізації мобільного додатка є забезпечення надійної системи захисту даних. Це може включати використання шифрування даних, двофакторної аутентифікації, регулярного оновлення програмного забезпечення для закриття можливих вразливостей, а також забезпечення дотримання всіх стандартів зберігання персональних даних.

Таким чином, мобільні додатки для освіти стали не лише інструментом для зручного доступу до ресурсів, але й важливим елементом, який забезпечує взаємозв'язок між усіма учасниками навчального процесу. Вони здатні формувати нову освітню екосистему, в якій кожен може знайти своє місце, взаємодіючи з іншими учасниками – від студентів до викладачів та адміністративного персоналу. Це у свою чергу сприяє підвищенню якості

навчання, оскільки всі учасники освітнього процесу отримують можливість краще розуміти потреби один одного і адаптувати свої дії відповідно до нових умов. Отже, можна стверджувати, що мобільні додатки мають потенціал не лише трансформувати спосіб, яким ми навчаємось, але й забезпечити більш інтегровану та продуктивну освітню практику. І хоча виклики залишаються (від забезпечення безпеки даних до адаптації до різних платформ), правильно реалізовані рішення можуть кардинально змінити освітній ландшафт і зробити його більш відкритим, гнучким і доступним для всіх учасників.

Список використаних джерел

1. Борисенко Т. В. Мобільні технології в освіті: виклики та перспективи. Київ, 2018. 40 с.
2. Мироненко О. Використання мобільних додатків для підтримки навчального процесу в закладах вищої освіти. Миколаїв, 2019. 22 с.
3. Заболотний А. Актуальні тенденції розвитку мобільних додатків у навчанні. Київ, 2020. 48 с.
4. Панасюк І. Мобільні технології як засіб оптимізації навчальних процесів у вищій освіті. Хмельницький, 2021. 77 с.
5. Федоренко О. Інтерактивні мобільні додатки в освіті: можливості та виклики. Київ, 2021. 10 с.
6. Кобилянська М. Дослідження впливу мобільних додатків на організацію освітнього процесу у вищій школі. Черкаси, 2022. 40 с.
7. Левицька Н. Мобільні платформи у навчанні: нові можливості для студентів та викладачів. Київ, 2023. 22 с.

*Івасишин Р. В.,
студентка I курсу, ПДс-24-3,
ЗВО «Університет Короля Данила»;
науковий керівник: Припхан І. І.,
професор кафедри права та публічного управління,
кандидат юридичних наук, доцент,
ЗВО «Університет Короля Данила»,
м. Івано-Франківськ, Україна*

ЗАХИСТ ПРАВ ОСІБ З ОБМЕЖЕНИМИ МОЖЛИВОСТЯМИ ВНАСЛІДОК ВІЙНИ

Захист прав осіб з обмеженими можливостями внаслідок війни є критично важливим завданням для держави й включає в себе підтримку ветеранів війни, їхню інтеграцію в суспільство, фізичну реабілітацію, професійну перекваліфікацію чи перепідготовку тощо.

Говорячи про ветеранів / ветеранок, слід визначити, хто ці люди. Згідно з чинним законодавством України, ветеранами війни є особи, що брали участь у захисті Батьківщини чи в бойових діях на території інших держав. До ветеранів війни згідно зі статтею 4 Закону України «Про статус ветеранів війни, гарантії їх соціального захисту» належать: учасники бойових дій, особи з інвалідністю внаслідок війни, учасники війни [1].

Військові, які служать у Збройних Силах України, повинні бути впевнені, що їхнє майбутнє буде забезпеченим. Це включає не лише грошове забезпечення та житло, а й можливості для кар'єрного зростання, а також підтримку при переході до цивільного життя після закінчення служби. Слід зазначити, що такі люди становлять важливу і значну частину нашого суспільства.

Відповідно ветерани війни наділені гарантованими законодавством України правами. Під юридичними гарантіями розуміються норми права, які передбачають у своїй сукупності правовий механізм, що має сприяти реалізації законів. Якісна характеристика юридичних гарантій передбачає оцінку всієї системи права з точки зору повноти охоплення правовим інструментарієм усіх

найбільш важливих взаємовідносин державних органів та громадян, а також громадян між собою.

Гарантії юридичних прав можна розмежувати на дві великі групи:

– гарантії реалізації (конкретизація меж прав ветеранів війни; юридичні факти, з якими пов'язується їх реалізація; процесуальні форми втілення прав ветеранів війни; заходи заохочення та пільги для стимулювання правомірної ініціативної їх реалізації);

– гарантії охорони (захисту) (нагляд і контроль за правомірністю поведінки суб'єктів права з метою виявлення випадків правопорушень; правовий захист; юридична відповідальність; процесуальні форми охорони прав та обов'язків; профілактика та запобігання правопорушенням.

Гарантії прав ветеранів війни становлять систему норм, принципів, умов і вимог, які у сукупності забезпечують додержання прав і свобод та законних інтересів зазначених суб'єктів. Необхідно наголосити на тому, що ефективність таких гарантій залежить від рівня розвитку правових принципів та інститутів демократії, стану економіки, засобів розподілу життєвих благ, правотворчої атмосфери в суспільстві, рівня правового виховання і культури населення, ступеня суспільної злагоди, наявності певних елементів у системі функціонування державної влади [2].

Вищевикладене дає можливість говорити, що ветерани війни в Україні наділені певними правовими гарантіями, що забезпечують їх захист у використанні своїх прав. Основні правові гарантії для ветеранів війни охоплюють: наявність системи нормативно-правових актів, що забезпечує захист прав, зокрема право звернення до суду, у тому числі право на захист прав на пенсійне забезпечення, медичну допомогу, житло, компенсацію за збитки, а також право на отримання інформації про свої права та пільги, які надаються законодавством про ветеранів війни.

Українські ветерани війни мають право на представництво своїх інтересів у державних та громадських організаціях, які займаються захистом прав ветеранів війни. Держава, в свою чергу, надає ветеранам війни підтримку через

відповідні органи та установи, зокрема, Міністерство праці та соціальної політики України, органи місцевого самоврядування, громадські організації.

Отже, система гарантій ветеранів війни охоплює передумови економічного, політичного, організаційного та правового характеру, а також захист прав таких суб'єктів. Саме захист юридичних прав є важливою складовою правової держави і гарантує забезпечення рівності всіх перед законом та справедливе вирішення правових спорів. Захист прав ветеранів війни важливий для забезпечення їхньої соціальної та економічної безпеки. Це означає, що вони повинні мати доступ до необхідної медичної допомоги та пільгових медичних послуг, а також до пільгового житла, транспорту, продуктів харчування, засобів особистої гігієни та інших благ. Захист прав ветеранів війни також сприяє зміцненню моральних та етичних цінностей у суспільстві, оскільки показує, що держава вдячна та поважає своїх героїв, які захищали її від ворога. Крім того, захист прав ветеранів війни важливий для забезпечення їх участі в соціально-економічному житті країни. Це означає, що вони повинні мати можливість працювати та брати участь у процесах прийняття рішень на рівні держави та громади.

Статтею 12 Закону України «Про статус ветеранів війни, гарантії їх соціального захисту» учасникам бойових дій визначений перелік пільг, серед яких пільги у сфері зайнятості та працевлаштування.

Статтею 13 Закону України «Про статус ветеранів війни, гарантії їх соціального захисту» особам з інвалідністю внаслідок війни та особам, прирівняним до осіб з інвалідністю внаслідок війни, визначений перелік пільг, серед яких пільги у сфері зайнятості та працевлаштування [3].

Постановою Кабміну від 10 лютого 2023 р. № 12411 «Про затвердження Порядку надання роботодавцям компенсацій за працевлаштування зареєстрованих безробітних» визначається порядок надання таких компенсацій роботодавцям, які працевлаштували за направленням Центру зайнятості учасників бойових дій, які мають статус зареєстрованого безробітного [4]. Водночас, Президент України поставив завдання Кабінету Міністрів України

затвердити Державну цільову соціальну програму забезпечення реалізації права на житло осіб, які захищали незалежність, суверенітет та територіальну цілісність України, на період до 2025 року.

Слід підкреслити, що 9 червня 2024 р. Уряд схвалив концепцію держпрограми забезпечення житлом захисників України до 2025 року. Цим рішенням Кабмін розпочав упровадження нових сучасних механізмів забезпечення житлом учасників бойових дій.

Для Захисників та Захисниць України та окремих категорій цивільних осіб, які отримали інвалідність внаслідок війни постановою Кабінету Міністрів України від 28 лютого 2022 року № 168 «Питання деяких виплат військовослужбовцям, особам рядового і начальницького складу, поліцейським та їх сім'ям під час дії воєнного стану» передбачено виплату одноразової грошової допомоги [5]. Усі особи з інвалідністю внаслідок війни мають право на пенсію по інвалідності та щорічну разову грошову виплату до Дня Незалежності України.

Сьогодні пенсійне забезпечення військовослужбовцям можна здійснювати як за нормами Закону України «Про загальнообов'язкове державне пенсійне страхування», так і за нормами Закону України «Про пенсійне забезпечення осіб, звільнених з військової служби, та деяких інших осіб». При цьому обирається найбільш доцільний варіант розрахунку пенсії за одним із законів [6; 7].

Пенсії по інвалідності відповідно до Закону «Про пенсійне забезпечення осіб, звільнених з військової служби, та деяких інших осіб» встановлюються в розмірі від 40 до 100 відсотків сум грошового забезпечення військовослужбовця.

Підсумовуючи зауважимо, що система гарантій прав осіб з обмеженими можливостями внаслідок війни в Україні перебуває на етапі становлення, оскільки весь державний механізм та законодавча база не були готові до викликів війни та такого надмірного соціального навантаження на фінансову систему України. Водночас, народ України має безмежну довіру до своїх захисників. І ця довіра до військових ветеранів / ветеранок може бути спрямована на відбудову

України, зміцнення її інституцій та розбудову сильної, демократичної та справедливої держави, де права та свободи людини і громадянина є найвищою соціальною цінністю.

Список використаних джерел

1. Про статус ветеранів війни, гарантії їх соціального захисту : Закон України від 22.10.1993 р. № 3552-ХІІ. Ст. 4.

2. Гарантії реалізації та захисту конституційних прав та свобод людини і громадянина. URL: [https:// mykolaivska.land.gov.ua](https://mykolaivska.land.gov.ua) (дата звернення: 18.01.2023).

3. Про статус ветеранів війни, гарантії їх соціального захисту : Закон України від 22.10.1993 № 3552-ХІІ. Ст. 13.

4. Про затвердження Порядку надання роботодавцям компенсацій за працевлаштування зареєстрованих безробітних : постанова Кабінету Міністрів України від 10.02.2023 р. № 12411. *Отримання грошової компенсації*. URL: <https://armyinform.com.ua/2021/09/13/hto-otrymae-groshovu-kompensacziyu-na-kupivlyu-zhytla-u-2022-roczy/>

5. Питання деяких виплат військовослужбовцям, особам рядового і начальницького складу, поліцейським та їх сім'ям під час дії воєнного стану : постанова Кабінету Міністрів України від 28.02.22 р. № 168.

6. Про загальнообов'язкове державне пенсійне страхування : Закон України.

7. Про пенсійне забезпечення осіб, звільнених з військової служби, та деяких інших осіб : Закон України від 09.04.1992 р. №2263-ХІІ. № 29. Ст. 399.

*Ільчук Д. М.,
студентка III курсу, КЮС-22-1,
Фаховий коледж ЗВО «Університет Короля Данила»;
науковий керівник: Луцький Р. П.,
директор Науково-дослідного інституту
імені Академіка Івана Луцького,
доктор юридичних наук, професор,
Фаховий коледж ЗВО «Університет Короля Данила»,
м. Івано-Франківськ, Україна*

КОНСТИТУЦІЙНО-ПРАВОВИЙ СТАТУС ЛЮДИНИ І ГРОМАДЯНИНА В ПЕРІОД ВОЄННОГО КОНФЛІКТУ

Конституційні права та свободи людини і громадянина є основою демократичної правової держави, яка поважає гідність особистості та забезпечує рівні можливості для всіх своїх громадян. Згідно з Конституцією України, держава зобов'язана гарантувати і захищати ці права, незалежно від національності, статі, соціального статусу та інших ознак. Конституція України визначає широкий спектр прав, серед яких право на життя, на свободу думки і слова, право на власність та інші основоположні права [1]. Важливо, щоб кожен громадянин був свідомий своїх прав та знав, як їх захищати.

Права та свободи людини в Україні поділяються на особисті, політичні, економічні, соціальні та культурні. До особистих прав належать право на життя, свободу та особисту недоторканність, що закріплені в Конституції України. Ці права є абсолютними і не можуть бути порушені або обмежені ні за яких обставин, окрім випадків, передбачених законом. Важливу роль у їх захисті відіграє судова система України, яка забезпечує справедливість і рівність перед законом [2, с. 86].

Політичні права включають право на участь у державному управлінні, виборах, а також право на свободу об'єднання в політичні партії та громадські організації. Ці права дають можливість громадянам активно впливати на політичне життя країни. Важливим аспектом є також свобода мирних зібрань, що є однією з ключових ознак демократичної держави [3, с. 45]. Українці, маючи

можливість вільно висловлювати свої політичні погляди, формують громадянське суспільство та сприяють розвитку демократії.

Економічні права включають право на власність, підприємницьку діяльність, а також право на працю і належні умови праці. Конституція України гарантує право кожного на власність та її захист, що є основою економічної свободи та розвитку підприємництва. Водночас держава зобов'язана забезпечувати соціальний захист працівників та гарантувати гідні умови праці [1]. Підприємницька діяльність, яка ведеться відповідно до законів України, є важливим елементом економічного розвитку.

Соціальні права є невід'ємною частиною конституційних прав людини, до яких належать право на соціальне забезпечення, охорону здоров'я, освіту та житло. Конституція гарантує право на соціальне забезпечення в разі хвороби, безробіття та старості. Держава також повинна забезпечити безкоштовну медичну допомогу та доступність освіти, що є важливими для створення рівних можливостей для всіх громадян [4, с. 54]. Ці права забезпечують соціальну справедливість та підвищують рівень життя населення.

Культурні права, які передбачають право на освіту, національну ідентичність та участь у культурному житті, є важливими для самореалізації людини. Кожен громадянин має право вільно обирати мову спілкування, виховання та освіти. Конституція також гарантує право на доступ до культурних цінностей і підтримку національних традицій [1]. Таким чином, держава створює умови для розвитку культурної різноманітності та збереження національної спадщини.

Однак, важливо зазначити, що права та свободи можуть бути обмежені в умовах воєнного або надзвичайного стану. У таких умовах держава може тимчасово обмежувати окремі права, наприклад, свободу пересування або зібрань, задля забезпечення безпеки населення. Ці обмеження мають бути пропорційними загрозі та не можуть порушувати основні права, як-от: право на життя або заборону тортур [4, с. 12]. Україна в умовах воєнного стану чітко регулює ці питання законодавчо.

Гарантування конституційних прав в Україні включає діяльність не лише судів, а й органів виконавчої влади, а також міжнародних організацій. Такі структури, як Європейський суд з прав людини, мають значний вплив на захист прав громадян України на міжнародному рівні. Це дозволяє громадянам звертатися до міжнародних інституцій у разі порушення їхніх прав, якщо національні засоби захисту виявилися недостатніми [3, с. 67].

Таким чином, конституційні права та свободи людини і громадянина в Україні є основою правової системи та демократичного розвитку держави. Захист цих прав є пріоритетом державної політики, що спрямована на забезпечення рівних можливостей для кожного громадянина. Конституція України створює правове підґрунтя для гармонійного співіснування громадян та держави, що робить Україну сучасною демократичною країною.

Список використаних джерел

1. Конституція України : офіційний вебпортал парламенту України.
URL: <https://zakon.rada.gov.ua/laws/show/254к/96-вр#Text>
2. Пробко І. Б. поняття та класифікація конституційних прав, свобод і обов'язків людини та громадянина, гарантії їх реалізації. *Наукові записки Львівського університету бізнесу та права*. 2013. Вип. 11. С. 86–89. URL: http://nbuv.gov.ua/UJRN/Nzlubp_2013_11_24.
3. Федоренко В. Л. Конституційні права і свободи людини та їх гарантування й захист в Україні : монографія. Київ : Видавництво Ліра, 2020. 138 с.
4. Biloskurska O. V., Fedorchuk M. D. Regulatory and legal regulation of restrictions on constitutional rights and freedoms of human and citizen in the conditions of martial law regime in Ukraine. *Constitutional State*. 2022. № 46. P. 7–18. URL: <https://doi.org/10.18524/2411-2054.2022.46.257802>

*Карпата О. В.,
студент II курсу,
факультет суспільних і прикладних наук,
ЗВО «Університет Короля Данила»;
науковий керівник: Жовтуля Л. Я.,
доцент кафедри архітектури та будівництва,
кандидат технічних наук,
ЗВО «Університет Короля Данила»,
м. Івано-Франківськ, Україна*

ДОСЛІДЖЕННЯ ОПТИМАЛЬНИХ СОНЦЕЗАХИСНИХ ПРИСТРОЇВ ДЛЯ БУДІВЕЛЬ В ІВАНО-ФРАНКІВСЬКІЙ ОБЛАСТІ

Зміна клімату та зростання вартості енергоресурсів вимагають пошуку нових підходів до проектування енергоефективних будівель. Сонцезахист є одним із ключових елементів, що впливають на енергоспоживання та комфорт у приміщеннях. В Івано-Франківській області, з її специфічними кліматичними умовами, питання оптимізації сонцезахисних систем набуває особливої актуальності. Саме тому перед авторами за мету поставлено дослідження та обґрунтування вибору оптимальних сонцезахисних пристроїв в нашому регіоні.

У рамках дослідження було визначено умови освітлення для будівель в Івано-Франківській області з урахуванням кліматичних особливостей регіону, орієнтації фасадів та сучасних технологій.

Рішення при проектуванні світлових прорізів повинні забезпечувати:

- вимоги ДБН В.2.5-28 [1] щодо нормованих показників освітлення основних приміщень будівель (відповідно до Додатка Д).
- вимоги ДБН Б.2.2-12 [2] та ДСП 173 [3] щодо забезпечення не менше певної кількості годин на день сонячного опромінення (інсоляції).

Для запобігання перегріву приміщень необхідно передбачати зовнішні стаціонарні або трансформовані сонцезахисні пристрої на вікнах з певною орієнтацією. Розрахунок сонцезахисних пристроїв здійснюється з використанням комплексних сонячних карт відповідно до ДСТУ-В2.2-27:2010.

Івано-Франківська область розташована в зоні помірно-континентального клімату з середньорічною температурою $+7^{\circ}\text{C}$ та достатньою кількістю сонячних днів у році. Висока інсоляція в теплий сезон призводить до перегріву будівель, що збільшує витрати на кондиціонування. У зимовий період, навпаки, необхідно максимально використовувати сонячне тепло для зниження витрат на опалення. Сезонні коливання температури та інтенсивності сонячного випромінювання вимагають адаптивного підходу до вибору сонцезахисних пристроїв.

Найбільш ефективно застосовувати диференційований підхід до вибору сонцезахисних пристроїв залежно від орієнтації фасадів.

Південні фасад піддаються максимальному впливу сонячного випромінювання в полуденний час. Рекомендується використовувати горизонтальні стаціонарні козирки або навіси, які блокують високе полуденне сонце, але дозволяють проникнення низького зимового сонця.

Східні та західні фасади отримують сонячне проміння вранці та ввечері, коли сонце знаходиться низько над горизонтом. Ефективними є вертикальні сонцезахисні елементи, що блокують низьке ранкове та вечірнє сонце.

Північні фасади отримують мінімальну кількість прямого сонячного світла. Зазвичай не потребують спеціальних сонцезахисних засобів.



Рис. 1. Діаграма типів сонцезахисних пристроїв залежно від орієнтації фасадів

Постає вибір між стаціонарними та регульованими сонцезахисними пристроями залежно від потреб.

Стаціонарні постійно закріплені конструкції, геометрія яких розрахована для оптимального затінення в певні періоди року для приміщень з постійними режимами використання та орієнтацією, де можна точно розрахувати затінення.

Регульовані мають можливість змінювати своє положення або пропускну здатність, адаптуючись до змінних умов освітлення. Сучасні технології дозволяють підвищити ефективність та адаптувати їх до змінних умов і керуються датчиками освітленості та температури.

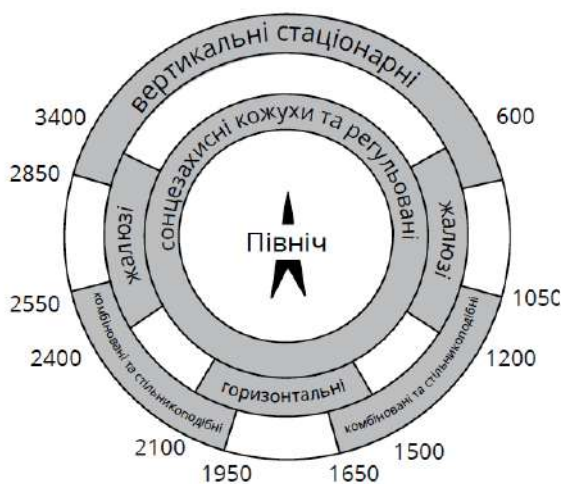
Залежно від функціонального призначення приміщень змінюються вимоги до освітлення та сонцезахисних пристроїв будівель.

1. Житлові приміщення потребують більше природного освітлення та захисту від перегріву. Рекомендується використання пасивних методів сонцезахисту (навіси, балкони, озеленення), що забезпечують комфорт і естетику.

2. Офісні та комерційні приміщення: необхідний контроль за блиском, рівнем освітленості та тепловим комфортом. В більшості потребують встановлення регульованих систем (жалюзі, розумне скління) для контролю освітлення та теплових надходжень.

3. Навчальні заклади: важливий комфортний рівень освітлення для зосередження та навчання і потребує індивідуальних розрахунків та проектування.



Рис. 2. Приклади сонцезахисних пристроїв [3]

Аналіз показав, що застосування диференційованого підходу до вибору сонцезахисних систем значно підвищує енергоефективність будівель та забезпечує комфортні умови для їх мешканців і користувачів.

Для південних фасадів оптимальним є використання горизонтальних стаціонарних козирків або навісів, що ефективно блокують високе полуденне сонце, одночасно дозволяючи проникнення низького зимового сонця. Східні та західні фасади найбільше піддаються впливу ранкового та вечірнього сонця, тому вертикальні жалюзі або ламелі є найбільш доцільними рішеннями для цих напрямків. Північні фасади, що отримують мінімальну кількість прямого сонячного світла, зазвичай не потребують спеціальних сонцезахисних засобів.

Запровадження регульованих сонцезахисних систем, таких як автоматизовані жалюзі та розумне скління, дозволяє адаптуватися до змінних кліматичних умов та різних функціональних потреб приміщень, що сприяє зниженню енергоспоживання до 30%. Використання сучасних матеріалів і технологій, таких як перфоровані матеріали та напівпрозорі сонячні панелі, забезпечує не тільки ефективний захист від сонця, але й естетичну інтеграцію сонцезахисних пристроїв у архітектурний дизайн будівель.

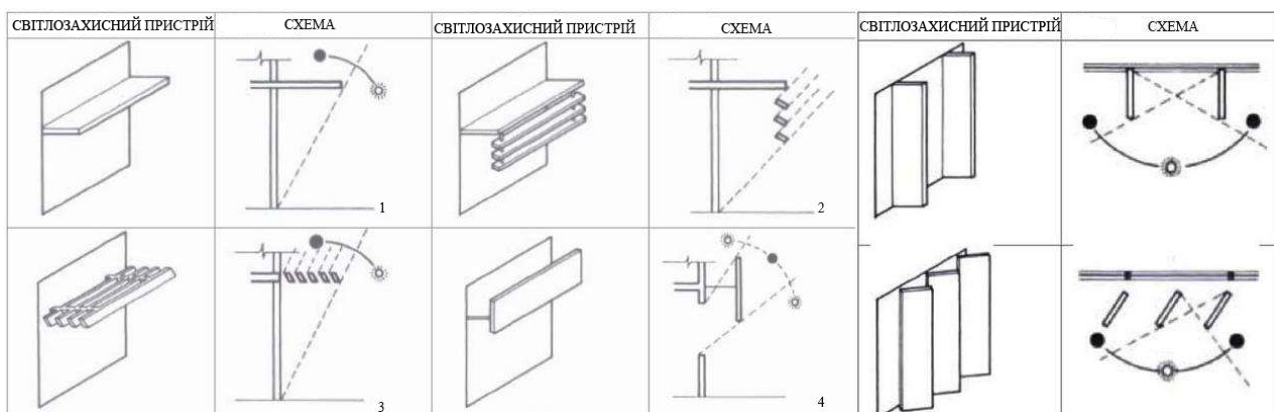
Таким чином, результати дослідження підтверджують необхідність комплексного підходу до проєктування сонцезахисних систем в Івано-Франківській області, враховуючи кліматичні особливості, орієнтацію фасадів та функціональні вимоги будівель. Впровадження рекомендованих рішень сприятиме підвищенню енергоефективності, зменшенню витрат на опалення та кондиціонування, а також покращенню комфорту для користувачів будівель.

Список використаних джерел

1. ДБН В.2.5-28:2018 Природне і штучне освітлення.
2. ДБН Б.2.2-12:2019 Планування та забудова територій.
3. ДСП 173-96 Державні санітарні правила планування та забудови населених пунктів (зі змінами 2019 року).

4. Aman J. Impact of windows for daylighting on thermal comfort in architecture design studios in Dhaka. *Department of Architecture*, BUET, 2017. № 8.

Кашівський С. В.,
здобувач освіти, ОНП «Економіка»,
факультет суспільних і прикладних наук,
ЗВО «Університет Короля Данила»;
науковий керівник: Криховецький І. З.,
професор кафедри права та публічного управління,
доктор юридичних наук, професор,
кандидат економічних наук, доцент,
ЗВО «Університет Короля Данила»,
м. Івано-Франківськ, Україна

ПОНЯТТЯ «ІНФЛЯЦІЯ». ПРИЧИНИ ЇЇ ВИНИКНЕННЯ ТА МОЖЛИВІ НАСЛІДКИ

Актуальність дослідження інфляції в умовах швидких економічних змін та глобалізації особливо важлива для забезпечення стабільного економічного розвитку та добробуту громадян.

Інфляція (від лат. *Inflatio* – роздуття) – тривале зростання загального рівня цін, що відображує зниження купівельної спроможності грошової одиниці [1].

Інфляція – це економічний процес, який характеризується стійким зростанням загального рівня цін на товари та послуги в економіці протягом певного періоду часу. Це зменшує купівельну спроможність грошей, що означає, що за ті ж самі гроші можна купити менше товарів або послуг [2].

Дослідження інфляції є актуальним питанням у сучасній економічній науці з кількох важливих причин:

- по-перше, розуміння інфляційних процесів допомагає урядам і центральним банкам приймати обґрунтовані рішення щодо монетарної політики: це включає встановлення процентних ставок, контроль грошової маси та інших інструментів, які можуть стабілізувати економіку;

- по-друге, інфляція безпосередньо впливає на вартість грошей: дослідження інфляції допомагає передбачити та контролювати зміни цін, що важливо для збереження купівельної спроможності населення;
- по-третє, для підприємств важливо розуміти, як інфляція впливає на витрати, ціни та прибутки: це дозволяє краще планувати виробничі процеси, управління запасами та фінансові стратегії;
- по-четверте, інфляція може мати неоднаковий вплив на різні соціальні групи: дослідження інфляції допомагає виявити, як ціни на основні товари та послуги впливають на різні верстви населення, що є важливим для формування соціально-економічної політики;
- по-п'яте, інфляція впливає на вартість інвестицій та заощаджень [2].

Розуміння інфляційних тенденцій допомагає інвесторам приймати більш обґрунтовані рішення щодо вкладення коштів, щоб мінімізувати ризики та забезпечити довгострокову дохідність. Рівень інфляції в різних країнах впливає на конкурентоспроможність на міжнародних ринках. Дослідження інфляції допомагає прогнозувати валютні курси і визначати стратегії для експортерів та імпортерів.

Основними причинами такі:

- попитова інфляція виникає, коли попит на товари та послуги перевищує їх пропозицію;
- пропозиційна інфляція виникає через зростання витрат на виробництво (наприклад, підвищення цін на сировину або заробітні плати);
- монетарна інфляція відбувається через надмірну емісію грошей в обігу, що збільшує кількість грошей порівняно з обсягом товарів і послуг.

Визначені причини інфляції ведуть до таких наслідків:

- попитова інфляція призводить до підвищення цін, оскільки виробники не встигають задовольнити зростаючий попит;
- пропозиційна інфляція виробники змушені підвищувати ціни на свою продукцію, щоб покрити додаткові витрати;
- монетарна інфляція викликає подорожчання товарів і послуг.

Загальними наслідками інфляції є:

- зниження купівельної спроможності: населення матиме змогу купити менше товарів та послуг за ті ж самі гроші;
- нестабільність економіки: високий рівень інфляції може призвести до економічної нестабільності;
- зміни в інвестиціях: інвестори відмовляються інвестувати у країни з високою інфляцією.

Загалом контроль інфляції є важливим завданням для урядів та центральних банків, щоб забезпечити стабільність економіки та збереження купівельної спроможності населення.

Список використаних джерел

1. Інфляція. URL:
<https://uk.wikipedia.org/wiki/%D0%86%D0%BD%D1%84%D0%BB%D1%8F%D1%86%D1%96%D1%8F>
2. Інфляція. URL:
<https://copilot.microsoft.com/chats/NbKGoKNVciAX3A9SiophZ>

*Квятковський С. Р.,
студент II курсу
спеціальності «Інженерія програмного забезпечення»,
факультет суспільних і прикладних наук,
ЗВО «Університет Короля Данила»;
науковий керівник: Ващишак С. П.,
завідувач кафедри інформаційних технологій,
кандидат технічних наук, доцент,
ЗВО «Університет Короля Данила»,
м. Івано-Франківськ, Україна*

КІБЕРБЕЗПЕКА У «СВІТІ» ІОТ: РИЗИКИ ТА СПОСОБИ ЗАХИСТУ

Зі зростанням інтенсивності використання інтернету речей (ІоТ) у різних сферах нашого життя, від побутових пристроїв до критичної інфраструктури,

питання кібербезпеки стає особливо актуальним. IoT-пристрої часто є вразливими до кібератак через незахищеність певних протоколів, обмежені можливості обробки даних, відсутність стандартів захисту та недоліки у конфігурації безпеки. Це створює серйозні виклики як для користувачів, так і для провайдерів послуг, що використовують IoT-мережі у своїй діяльності [1, с. 5].

Одним з основних викликів у сфері кібербезпеки IoT є відсутність єдиних стандартів безпеки для пристроїв, що працюють у різних мережах та з різними операційними системами. Більшість IoT-пристроїв мають обмежені обчислювальні ресурси, що ускладнює впровадження складних механізмів шифрування та аутентифікації. Це робить пристрої уразливими до атак, таких як перехоплення даних, втручання у роботу пристроїв чи їхнє використання для масових DDoS-атак [2, с. 8–10]. До того ж багато IoT-пристроїв мають застаріле або недостатньо захищене програмне забезпечення, що підвищує ймовірність їхньої компрометації.

Потенційними загрозами для IoT-пристроїв можуть бути як вторгнення у конфіденційні дані користувачів, так і можливість контролю над критичним інфраструктурними системами. Наприклад, кібератака на системи розумного міста може призвести до збою в енергопостачанні, зупинки транспорту або втрати контролю над камерами спостереження, що може негативно вплинути на безпеку громадян [3, с. 12].

Для захисту IoT-пристроїв від сучасних загроз активно розробляються новітні технології, такі як багаторівнева автентифікація, шифрування з мінімальними обчислювальними вимогами та вбудовані системи виявлення аномалій. Наприклад, впровадження технології блокчейн може забезпечити прозорий і надійний облік дій кожного пристрою в мережі, що підвищує довіру до мережевих операцій [4, с. 15–17]. Крім того, IoT-пристрої починають обладнувати системами машинного навчання для автоматичного виявлення аномалій у їхній поведінці, що дозволяє швидко реагувати на потенційні загрози без втручання людини.

Отже, питання кібербезпеки в IoT вимагає комплексного підходу, що включає як підвищення стандартів безпеки для розробників, так і впровадження новітніх технологій захисту. Розробка стійких рішень для захисту IoT-пристроїв є ключовою передумовою для безпечного використання цих технологій у нашому повсякденному житті та критичних інфраструктурних об'єктах.

Список використаних джерел

1. Савченко О. Кібербезпека інтернету речей: виклики та перспективи. Київ : Науково-технічний центр, 2021. 240 с.
2. Коваль І. Безпека IoT: ризики та підходи до захисту. *Інформаційні технології*. 2022. № 4. С. 8–10.
3. Пилипенко А. М. Загрози для IoT у розумних містах. *Журнал інженерії безпеки*. 2023. № 2. С. 12.
4. Лазаренк М. Сучасні методи захисту IoT-систем: блокчейн та машинне навчання. *Журнал кібербезпеки*. 2023. № 3. С. 15–17.

Кепещук М.,
студент II курсу бакалаврату, ГРС-2024-1,
факультет суспільних і прикладних наук,
ЗВО «Університет Короля Данила»;
науковий керівник: Жупник В.,
доцент кафедри туризму та
готельно-ресторанної справи,
кандидат історичних наук,
ЗВО «Університет Короля Данила»,
м. Івано-Франківськ, Україна

СУТНІСТЬ ТА СТРУКТУРА АНІМАЦІЙНОГО МЕНЕДЖМЕНТУ В ГОТЕЛЬНО-РЕСТОРАННИХ КОМПЛЕКСАХ

Анімаційна діяльність – це культурно-розважальна складова відпочинку, яка організовується на місці перебування туристів, залучаючи їх до участі в різних заходах. Основним завданням цієї діяльності є сприяння культурному

збагаченню туристів через творчі активності, допомога у знятті стресу, фізичного та емоційного, а також розкриття їх особистих потенціалів [4].

Крім того, анімаційна діяльність виконує рекламну функцію, метою якої є створення позитивного іміджу готельного закладу та зміцнення відносин із клієнтами. Основні завдання анімації як елемента реклами – покращення репутації готелю, підвищення зацікавленості до комплексу, зростання впізнаваності бренду та залучення нових гостей. Вибір анімаційних програм як додаткової послуги часто зумовлений прагненням власників і менеджменту готелів розвивати комфортну, доброзичливу атмосферу, створювати умови для спілкування між гостями та надавати їм приємні емоції [1].

Особливість організації дозвілля у форматі анімації полягає у ключовій ролі аніматора, який виступає лідером та натхненником творчих занять. При цьому анімаційна діяльність розглядається як споживча послуга та стратегічний елемент розвитку готельного бізнесу. Для розробки та впровадження комерційно успішних анімаційних програм готелі потребують фахівців різного профілю: творчих ідейних лідерів, що вміють комунікувати з аудиторією, та управлінського персоналу для координації процесів.

Науковці визначають анімаційний менеджмент як систему, що управляє процесом надання туристам анімаційних послуг, спрямовану на досягнення стратегічних цілей готелю, керованість процесу полягає у досягненні конкретних параметрів якості, які відповідають поставленим цілям управління [3].

Віцепрезидент IHG Арон Лібінсон підкреслює, що висока конкуренція в індустрії гостинності вимагає від готелів особливої уваги до потреб гостей і навіть передбачення їх очікувань. Щоб досягти успіху в керуванні анімаційною діяльністю, важливо залучати професійну команду, здатну організувати культурно-відпочинкові заходи, розробляти сценарії та забезпечувати високу якість заходів, а також вміти проводити маркетингові дослідження для створення програм, що приваблюють гостей.

Ефективне управління анімаційною діяльністю потребує злагодженої роботи команди професіоналів, які володіють технологіями культурно-

розважальних заходів, розробкою сценаріїв анімаційних програм, методиками організації і постановки масових видовищ. Також важливими є знання у сфері соціально-психологічних і маркетингових досліджень, що дозволяють створювати привабливі й комерційно вигідні програми.

Основну роль у системі готельної анімації відіграє менеджер анімаційної служби, який підпорядковується генеральному менеджеру, а той – власнику готелю. В залежності від розміру готелю та значущості анімаційних послуг, менеджер може мати різну кількість підлеглих:

- 1) аніматор-методист відповідальний за розробку анімаційних програм і контроль їх відповідності встановленим культурно-методичним стандартам;
- 2) організатор-аніматор, який займається практичним втіленням програм, виконуючи роль «диригента» анімаційного процесу;
- 3) аніматори-виконавці та інструктори з танців або спорту, кількість яких залежить від різноманітності заходів;
- 4) допоміжний персонал (костюмери, декоратори тощо).

Структура анімаційної служби варіюється залежно від напрямків реалізованих програм. Наприклад, у міських готелях, що проводять дитячі свята, обов'язково функціонує дитячий відділ, тоді як курортні готелі мають відділ спортивної анімації, а приморські можуть включати пляжні та вечірні шоу-програми.

Для успішної діяльності готельної анімаційної служби необхідна належна матеріальна база: від приміщень і меблів до реквізиту для театральних вистав і спортивного обладнання. Обладнання потребує регулярного оновлення, що створює додаткові витрати для готелів. На відміну від багатьох закордонних готелів, де ще на етапі проектування передбачаються окремі приміщення для анімації, в Україні такі стандарти ще не досить поширені

Згідно з дослідженням С. І. Байлика, вітчизняні готелі суттєво відстають від закордонних у плані технічного оснащення для організації анімаційних

програм [3]. З цього можна зробити кілька висновків для розвитку анімаційної діяльності:

- 1) потрібно зміцнити матеріально-технічну базу анімаційної діяльності;
- 2) доцільно створювати нові об'єкти гостинності з фокусом на анімаційні послуги;
- 3) важливо залучати фахівців, які забезпечать високий рівень анімаційної діяльності з урахуванням культурних та етичних стандартів.

Отже, анімаційна діяльність є важливим елементом індустрії туризму, оскільки вона підвищує задоволеність відпочинком. Розвиток цієї сфери сприятиме не лише культурному та освітньому розвитку, а й створенню унікальних програм відпочинку, що допоможуть залучити більше гостей і підвищити рівень туризму в Україні загалом.

Список використаних джерел

1. Азарян О. М. Прогнозування розвитку сфери розваг та відпочинку: міжнародний досвід. *Держава та регіони*. Серія : Економіка та підприємництво. 2013. № 6 (75). С. 31–35.
2. Андренко І. Б. Менеджмент готельно-ресторанного господарства: підручник / Харків. нац. ун-т міськ. госп-ва ім. О. М. Бекетова. Харків : ХНУМГ ім. О. М. Бекетова, 2014. 431 с.
3. Байлик С. І. Організація анімаційних послуг в туризмі : навч. посібник. Харків : ХНАМГ, 2008. 19 с.
4. Божук Т. І. Інноваційні підходи до організації анімації в рекреаційнотуристичній діяльності. Львів. 2008. С. 406–410.

*Кізера В. В.,
студент I курсу магістратури
спеціальності «Інженерія програмного забезпечення»,
факультет суспільних і прикладних наук,
ЗВО «Університет Короля Данила»;
науковий керівник: Ващишак С. П.,
завідувач кафедри інформаційних технологій,
кандидат технічних наук, доцент,
ЗВО «Університет Короля Данила»,
м. Івано-Франківськ, Україна*

ДОСЛІДЖЕННЯ СУЧАСНИХ КІБЕРЗАГРОЗ ТА РОЗРОБКА ІНСТРУМЕНТІВ, ЩО ПОКРАЩУЮТЬ БЕЗПЕКУ МОБІЛЬНИХ ДОДАТКІВ НА ПЛАТФОРМІ IOS

Із розвитком мобільних технологій смартфони та планшети стали невід'ємною частиною повсякденного життя. Мобільні додатки надають користувачам широкі можливості для виконання різноманітних завдань, від фінансових операцій до доступу до соціальних мереж. Однак зростаюча кількість даних, які зберігаються та обробляються мобільними додатками, привертає увагу кіберзлочинців, що створює загрозу для конфіденційності та безпеки користувачів.

Основні кіберзагрози для мобільних додатків на платформі iOS включають атаки на мережеві з'єднання, фішинг, шкідливе ПЗ, та експлуатацію вразливостей операційної системи та API. Незважаючи на високу захищеність iOS, розробники додатків мають забезпечити додаткові заходи безпеки для захисту користувацьких даних. Наприклад, використання незахищених мереж для передачі конфіденційних даних може призвести до перехоплення інформації та компрометації облікових записів користувачів [1, с. 145].

Розробка інструментів для підвищення безпеки мобільних додатків на iOS є необхідною для боротьби з сучасними кіберзагрозами. Одним з ефективних підходів є впровадження шифрування даних, багатофакторної автентифікації, а також застосування алгоритмів поведінкової аналітики, які здатні виявляти

аномалії у використанні додатків. Наприклад, додатки, які мають справу з конфіденційними даними, такими як банківські додатки, можуть використовувати локальне зберігання ключів на пристрої користувача та обмежувати доступність додатка за географічним розташуванням чи індивідуальними налаштуваннями користувача. Також важливу роль у забезпеченні безпеки відіграє регулярний аналіз та тестування додатків, що дозволяє вчасно виявляти та виправляти вразливості. Для цього розробники використовують спеціалізовані інструменти для аналізу вихідного коду та тестування на проникнення, такі як OWASP ZAP або Burp Suite. Використання автоматизованих інструментів та практик захищеної розробки, таких як захист від XSS-атак або SQL-ін'єкцій, сприяє підвищенню загального рівня безпеки.

Таким чином, для зниження ризиків, пов'язаних з кіберзагрозами, розробники мобільних додатків на iOS мають постійно слідкувати за новими загрозами, вчасно оновлювати засоби захисту та впроваджувати сучасні технології забезпечення безпеки. Подібні заходи дозволяють суттєво знизити ймовірність успішної атаки, підвищуючи безпеку користувачів мобільних додатків [2, с. 47].

З огляду на зростання кількості кіберзагроз, надзвичайно важливо розробляти та застосовувати інноваційні підходи до захисту мобільних додатків. На платформі iOS, яка має відносно замкнуту екосистему, значна увага приділяється контролю за програмами, що потрапляють до App Store. Однак це не усуває повністю ризик появи шкідливих додатків або компрометації вже встановлених програм. Наприклад, однією з вразливостей є атаки типу «людина посередині» (MITM), які можуть виникати навіть на пристроях iOS, якщо додатки не використовують сертифікати SSL/TLS для шифрування трафіку [3, с. 110].

Крім того, важливим аспектом є захист від соціальної інженерії, де кіберзлочинці використовують маніпулятивні методи для отримання особистої інформації або доступу до облікових записів. Використання сучасних інструментів машинного навчання та поведінкової аналітики дозволяє виявляти

аномалії в поведінці користувачів або спроби несанкціонованого доступу, що додає додатковий рівень захисту. Такі технології допомагають розпізнавати підозрілі дії, наприклад, одночасний вхід із декількох незвичних геолокацій, що може вказувати на злом облікового запису [4].

Забезпечення конфіденційності даних також є ключовим напрямком у підвищенні безпеки мобільних додатків. Окрім шифрування, важливо впроваджувати політики мінімізації даних, зберігаючи лише необхідну інформацію та обмежуючи доступ до неї. Такі підходи, разом із суворими внутрішніми політиками доступу та використанням сучасних технологій аутентифікації, створюють багаторівневу систему захисту, яка суттєво ускладнює роботу кіберзлочинцям.

Список використаних джерел

1. Tang J., Qu H. Mobile Application Security Threats and Countermeasures. *Journal of Information Security*. 2020. № 11 (3). P. 145–160.
2. Johnson K. Behavioral Analysis in Mobile App Security. *Cybersecurity Journal*. 2019. № 7 (2). P. 47–60.
3. Kumar P., Singh A. Secure Mobile App Development for iOS. *iOS Security Review*. 2021. № 15 (1). P. 110–125.
4. Open Web Application Security Project (OWASP). (2023). *OWASP Mobile Security Testing Guide*. URL: <https://owasp.org>

Кізима О. І.,
студент IV курсу, ПЗс-21-1,
факультет суспільних і прикладних наук,
ЗВО «Університет Короля Данила»;
науковий керівник: Стисло О. В.,
старший викладач кафедри інформаційних технологій,
ЗВО «Університет Короля Данила»,
м. Івано-Франківськ, Україна

КОНТЕНТ-СТРАТЕГІЯ В РОЗРОБЦІ UI/UX-ДИЗАЙНУ

Контент-стратегія є невід'ємною складовою процесу розробки користувацького досвіду та інтерфейсу користувача. Вона спрямована на створення послідовного, доступного та привабливого контенту, який покращує взаємодію користувача з продуктом. Контент-стратегія в UI/UX дизайні базується на дослідженнях потреб користувачів, їхнього поведінкового аналізу та адаптації контенту під цільову аудиторію. Ефективний контент у поєднанні з візуальним дизайном підвищує лояльність користувачів та полегшує навігацію, що зрештою сприяє досягненню бізнесових цілей.

Користувачі в сучасних цифрових продуктах прагнуть простого й інтуїтивно зрозумілого контенту. Для створення якісного користувацького досвіду важливо спершу зрозуміти, як саме вони взаємодіють з інформацією, та враховувати специфічні вимоги до кожного сегмента аудиторії. Наприклад, текстові повідомлення та інструкції мають бути максимально зрозумілими навіть на мобільних пристроях, де екран обмежений, а доступність інформації є пріоритетом. Дослідження показують, що користувачі рідше читають великі блоки тексту, натомість надають перевагу коротким та інформативним фразам. Контент-стратегія, орієнтована на адаптацію інформації до особливостей пристроїв і типових сценаріїв використання, допомагає покращити сприйняття інформації користувачів [1; 2].

Контент-стратегія повинна враховувати емоційні та поведінкові аспекти взаємодії користувача з продуктом. Наприклад, у разі виникнення помилок або складних ситуацій інтерфейс може містити обнадійливі повідомлення, що

допомагають знизити ймовірність відмови від продукту. Використання «теплого» тону, позитивного формулювання та підбадьорюючих повідомлень підвищує рівень довіри та спонукає до продовження взаємодії з додатком або вебсайтом. Крім того, відповідно налаштований контент може посилювати позитивний емоційний зв'язок користувача з брендом, створюючи таким чином лояльність і підвищуючи задоволеність від користування.

Один з ключових елементів контент-стратегії – це мікрокопірайтинг, що охоплює текстові елементи, які хоч і короткі, але відіграють велику роль у користувацькому досвіді. До них належать написи на кнопках, підказки, повідомлення про помилки та спливаючі інструкції. Мікрокопірайтинг сприяє зрозумілості інтерфейсу, зменшує кількість помилок користувачів і спрощує навігацію. Наприклад, інструкція до форми зворотного зв'язку, яка уточнює формат введення даних, допомагає уникнути помилок під час введення та прискорює процес заповнення форми. Інформативний та чіткий мікроконтент сприяє ефективнішій взаємодії та робить інтерфейс більш передбачуваним для користувача.

Контент-стратегія також допомагає зберегти єдину стилістичну та тональну узгодженість у всіх компонентах інтерфейсу. Це означає, що повідомлення, кнопки, заголовки, мікротексти та інші текстові елементи мають відповідати єдиному стилю та принципам комунікації, визначеним брендом [3]. Послідовність у словесних конструкціях і стилі допомагає користувачам легше орієнтуватися та знижує ризик виникнення непорозумінь. Відповідність між тоном бренду й інтерфейсом допомагає створити цілісне сприйняття продукту і підвищити рівень довіри користувачів [4].

Важливою складовою контент-стратегії є постійне тестування та вдосконалення текстових компонентів інтерфейсу. А/В тестування, зворотний зв'язок від користувачів та регулярний перегляд контенту допомагають створити гнучку стратегію, яка відповідає новим потребам аудиторії. Наприклад, через А/В тестування можна з'ясувати, які варіанти тексту краще сприймаються користувачами, а аналіз зворотного зв'язку дозволяє виявити слабкі місця у

комунікації інтерфейсу. Постійна адаптація контенту допомагає тримати користувацький досвід на високому рівні, роблячи його релевантним і сучасним.

Контент-стратегія в UI/UX дизайні відіграє критично важливу роль у забезпеченні позитивного користувацького досвіду. Завдяки адаптації контенту до потреб користувачів, його спрощенню та узгодженості, продукт стає більш інтуїтивним та привабливим. Впровадження такої стратегії допомагає зменшити бар'єри у взаємодії користувачів з інтерфейсом, що в свою чергу, сприяє лояльності та підвищенню ефективності продукту.

Список використаних джерел

1. Medium. Покроковий посібник з побудови успішної контент-стратегії. URL: <https://salo.li/4537FFA>
2. Medium. 5 кроків до створення контент стратегії. URL: <https://salo.li/fa1464F>
3. OMG agency. Контент-стратегія: що таке, навіщо потрібна та як створити. URL: <https://omgagency.me/blog/ru/kontent-strategiya-chto-takoe-zachem-nuzhna-i-kak-sozdat/>
4. Turum-burum. UX/UI process under the hood. URL: <https://turumburum.com/blog/ux-ui-process-under-the-hood>

*Кіяк Я. Л.,
студентка I курсу бакалаврату, ПЗс-24-1,
факультет суспільних та прикладних наук,
ЗВО «Університет Короля Данила»;
науковий керівник: **Витвицький Р. І.**,
викладач кафедри інформаційних технологій,
ЗВО «Університет Короля Данила»,
м. Івано-Франківськ, Україна*

СМАРТКОНТРАКТИ В УКД

Світ стрімко розвивається, і з кожним днем інформаційні технології дивують нас своїми проривами у науці все більше і більше. Це спрощує нам

життя та удосконалює його у всіх сферах людського діяння, однак є речі, які все ж таки залишаються осторонь прогресу. Тому сучасні дослідники прагнуть створити щось нове, аби зробити нашу буденність ще більш комфортною та практичною. Однією з таких розробок є смартконтракти – найкраща альтернатива звичайним договорам на сьогоднішній день. Моєю метою є проаналізувати переваги та недоліки таких контрактів, а також провести дослідження, наскільки корисним та практичним є їх використання в цілях покращення й налагодження документації в стінах Університету Короля Данила.

Смартконтракт – це визначений комп’ютерною програмою контракт, який виконується автономно та в якому умови та виконання угоди вбудовані в незмінний код. Цей термін вперше був згаданий у науковій статті юристом та спеціалістом з комп’ютерних наук Ніком Сабо у 1990-х роках. Він був першим прихильником криптовалют. Як відомо, смартконтракти були створені для полегшення масштабних фінансових транзакцій в системі «блокчейн», тобто в сфері криптовалют. Блокчейн – це спільна база даних, яка відстежує певний ланцюг транзакцій. Іншими словами, це механізм, який забезпечує безпеку транзакцій цифрової валюти. Широко використовується в роботі з «біткоїнами», однак українські науковці поступово впроваджують цю систему в бухгалтерію, облік та аудит.

Як пов’язані між собою смартконтракти та система блокчейн?

Сучасні контракти встановлюють конкретні правила проведення транзакцій і записують їх у публічний леджер – гаманець для криптоактивів, що є частиною блокчейну. До прикладу, розглянемо як працюють смартконтракти цифрової валюти Ethereum. Вони написані переважно на мовах програмування Solidity та Vyper. Смартконтракт дає можливість запитувати в спільноти обчислювальні ресурси за певну плату. Як тільки мережа підтверджує надходження коштів від замовника й виконання завдань постачальником, умови вважаються підтвердженими й контракт виконується. Замовник отримує обчислювальні ресурси, а плата автоматично переказується на рахунки

постачальників, які запропонували свої послуги. Якщо якась зі заздалегідь визначених умов не виконується, то не виконується й контракт.

Перспектив у системі смартконтрактів є безліч. Їх планують впровадити в банках для надання кредитів, іпотеки, погашення заборгованості, надання певних виплат тощо. Також є ймовірне впровадження цієї системи для надання послуг, таких як: оренда або купівля/продаж нерухомості, підписання договорів, переказ коштів, тощо. На мою думку, однією з можливих сфер використання смартконтрактів є підписання договорів в межах університету.

Перш ніж аналізувати можливість впровадження смартконтрактів у систему освіти, я пропоную розглянути переваги та недоліки цієї технології. По-перше, вона є дешевшою та екологічнішою, ніж традиційне підписання. В цьому випадку можна зачепити різні аспекти цієї переваги. З екологічної точки зору, масштабне впровадження смартконтрактів стимулює до зменшення вироблення паперу, що є тотожним до зменшення вирубки лісів, а отже, краще очищення повітря та зменшення частоти повеней в Україні. Звісно ж, мова йде про велику кількість застосування смартконтрактів або повністю перехід на них. Щодо економії коштів, то тут можна зазначити, що ця технологія дозволяє замінити декілька робочих місць. Наприклад, не потрібно буде оплачувати послуги уповноваженим особам за складання договорів та підготовці документів. Також смартконтракти надають можливість заощадити і трохи часу, адже підготовка списку необхідних документів забирає дуже багато часу та ресурсів. А з цією системою потрібно лише прописати умови договору, і код сам все зробить за вас. Хочу зазначити, що смартконтракти краще працюють на схемі «послуга-кошти». Тобто за певний вид послуги ви оплачуєте кошти.

Недоліки також є наявними в цій технології. Перш за все, це легітимність. Смартконтракти ще не використовувались в державних цілях або як підписання договору в сферах відмінних від криптовалют. Тому виникає питання безпеки такого виду договорів. Не відомо, як захищені такі контракти і наскільки вони є конфіденційними. Також постає проблема переказу коштів на офіційних рахунок університету, адже зазвичай гроші не перекидаються на звичайну картку або

ФОП. Ще одним серйозним недоліком є можливі прогалини у роботі коду або програми, що може призвести до анулювання договору або недотримання його умов чи втрати коштів.

Як це працюватиме?

Смартконтракти можна задіяти навіть у підписанні договорів про навчання зі студентами. Університет в електронній версії пересилає студенту підтвердження про місце здобуття освіти, натомість навчальному закладу автоматично переводяться кошти за навчання. Також смартконтракти можуть стосуватися оренди приміщень Університету Короля Данила, наприклад, всім відома «Галерея смаку». Можна задати умови, за яких відбудуватиметься оренда підвального приміщення. Схема у договорах однакова, можлива тільки зміна певних умов. Також смартконтракти можна використовувати для договорів про постачання техніки, різноманітного обладнання, закупівлі комп'ютерів або меблів для нових аудиторій тощо.

Отож, завдяки впровадженню таких видів контрактів, буде надана можливість укласти договори та дотримувати їхні умови автоматично через код. Смартконтракти набувають все більшої популярності серед споживачів, тому, за моїми прогнозами, дуже скоро такий вид контрактів буде широко використовуватись в різноманітних сферах, а не лише для транзакцій цифрової валюти.

Список використаних джерел

1. Що таке смарт-контракти? Основні принципи смарт-контрактів. *Kraken*. *kraken.com*. URL: <https://www.kraken.com/uk-ua/learn/what-are-smart-contracts> (дата звернення: 30.10.2024).

2. Качула С. Технологія блокчейн в інноваційному розвитку. *Modern engineering and innovative technologies*. 2020. № 25–04. С. 83–87. URL: <https://doi.org/10.30890/2567-5273.2023-25-04-081> (дата звернення: 30.10.2024).

*Козік І. О.,
студентка I курсу бакалаврату 11-ї групи,
факультет торгівлі та маркетингу,
ЗВО «Державний торговельно-економічний університет»;
науковий керівник: Бондаренко Н. О.,
кандидат юридичних наук, доцент,
доцент кафедри правового забезпечення безпеки бізнесу,
ЗВО «Державний торговельно-економічний університет»,
м. Київ, Україна*

ПРАВОВА КУЛЬТУРА ЯК ЧИННИК ДЕМОКРАТИЗАЦІЇ УКРАЇНСЬКОГО СУСПІЛЬСТВА

Правова культура є одним із головних чинників демократизації суспільства, що характеризує правосвідомість та поведінку людини з огляду на рівень і зміст її правового виховання, соціальної активності, юридичної підготовки та загальноосвітнього рівня. Як одне з культурних надбань людства вона постійно має вдосконалюватись [1, с. 63].

Категорія «правова культура» є однією з основних характеристик правової системи країни, яка показує якісний стан правового життя суспільства. Він залежить від досягнутого рівня розвитку правової системи, що характеризується станом та рівнем правової свідомості, розвитком юридичної науки, створеною системою законодавства, правозастосовної практики, законності й правопорядку, правової освіти, а також ступенем гарантованості основних прав і свобод людини [2, с. 45].

Правова культура – це сукупність правових знань, духовних цінностей, принципів, правової діяльності, правових звичаїв. Водночас правова культура визначається як ступінь правової розвиненості особи, характер її правової діяльності та юридичної практики, рівень засвоєння суб'єктом правових норм і можливості об'єктивної оцінки та прогнозування подальшого розвитку правової системи, характер участі в перетворенні правової дійсності, рівень її правової активності, оволодіння культурою правового мислення. Це така властивість особи, яка характеризується загальною повагою до права, достатнім знанням

змісту його норм і вмінням їх здійснювати, а також активною правомірною поведінкою в усіх життєвих ситуаціях. Крім того, правова культура може бути охарактеризована як процес, спосіб і форма реалізації знань та переконань особи під час здійснення правової діяльності. І, нарешті, правову культуру можна розглядати як один із факторів правового регулювання, передумову духовного розвитку людини та суспільства загалом [3, с. 64].

Процес переходу суспільства до демократичної форми правління, заснованої на принципах свободи, рівності, плюралізму та верховенства права характеризує його демократизацію. Правова культура є одним із головних чинників демократизації суспільства, що характеризує правосвідомість та поведінку людини з огляду на рівень і зміст її правового виховання, соціальної активності, юридичної підготовки та загальноосвітнього рівня. Важливими елементами демократизації є: розвиток інститутів демократії (вільні вибори, розподіл влади, політичний плюралізм); громадянська участь (активна роль громадян у прийнятті політичних рішень); дотримання прав людини (забезпечення основних прав і свобод кожного громадянина) [2, с. 46].

Правова культура відіграє вирішальну роль у процесі демократизації, оскільки саме від рівня правової свідомості громадян залежить ефективність демократичних інститутів.

Саме правова культура повинна зайняти головну роль у розбудові правової держави, вона тісно пов'язана зі всіма елементами правової системи формування правосвідомості громадян, новим баченням держави як демократичної, суверенної та незалежної, усвідомленням взаємозв'язку права і закону, з визнанням пріоритетного місця ролі людини і громадянина в правових відносинах. Це означає, що правова культура є одним із головних чинників демократизації суспільства, що характеризує поведінку людини з огляду на рівень і зміст її правового виховання, соціальної активності, юридичної підготовки та загальноосвітнього рівня [3, с. 65].

Проблема налагодження механізму правового впливу на суспільні відносини із метою створення правової держави є комплексною, тому і потребує

комплексних підходів до забезпечення окремих елементів цього правового явища. Правова еліта нашого суспільства має докласти максимум зусиль для реалізації положень Конституції України щодо створення правової держави України [4, с. 106].

Україна потребує створення протягом найближчого періоду загальної концепції формування правової свідомості і правової культури суспільства та прийняття Державної програми формування правової культури громадян шляхом розвитку правової освіти і правового виховання населення. Можливості підвищення правової культури населення в Україні є. Головне нині – рішуче і цілеспрямовано активізувати цю діяльність.

Отже, правова культура є одним із ключових чинників демократизації українського суспільства. Вона сприяє зміцненню верховенства права, розвитку громадянського суспільства та забезпеченню прав людини. Проте для досягнення повноцінної демократії Україна повинна подолати значні виклики в сфері правової культури, зокрема, підвищити правову обізнаність громадян, реформувати судову систему та ефективно боротися з корупцією. Лише на основі високого рівня правової культури українське суспільство зможе побудувати справжню демократичну державу.

Список використаних джерел

1. Сидоренко О. Правова культура: поняття, склад, та її стан в Україні. *Юридичний науковий електронний журнал*. 2021. № 4. С. 62–64.
2. Минькович-Слободяник О. В. Основні етапи формування правової культури на теренах сучасної України. *Часопис Київського університету права*. 2019. № 3. С. 44–49. URL: <http://jnas.nbu.gov.ua/article/UJRN-0001043450>
3. Макеєва О. Правова культура як елемент правової системи. *Часопис Київського університету права*. 2012. № 4. С. 64–67.
4. Макарова О. Крилова Ю. Проблеми формування правової культури в українському суспільстві. *Право*. 2015. № 30. С. 104 –107.

*Колодій І. І.,
здобувач освіти, ОНП «Економіка»,
факультет суспільних і прикладних наук,
ЗВО «Університет Короля Данила»;
науковий керівник: Гавадзин Н. О.,
професор кафедри управління та адміністрування,
кандидат економічних наук, доцент,
ЗВО «Університет Короля Данила»,
м. Івано-Франківськ, Україна*

ВИЗНАЧЕННЯ ПОНЯТЬ І КОНЦЕПЦІЙ ЕКОНОМІЧНОЇ СТАБІЛЬНОСТІ ТА ВПЛИВ НА НЕЇ ПРОЦЕСІВ ДИДЖИТАЛІЗАЦІЇ

Процеси диджиталізації відіграють важливу роль у формуванні економічної стабільності як на рівні держави, так і окремих галузей чи бізнесу, оскільки вони сприяють підвищенню продуктивності та ефективності. Впровадження цифрових технологій дозволяє знижувати витрати та оптимізувати використання ресурсів, що забезпечує стійкий економічний розвиток. Однак, такі процеси також вимагають адаптації ринку праці та забезпечення кібербезпеки для мінімізації можливих ризиків та забезпечення довготривалої стабільності економіки.

Поняття «економічна стабільність» досліджувалося різними авторами та науковцями. Джон Мейнард Кейнс твердить, що «Економічна стабільність означає відсутність значних коливань в економічному зростанні, рівні зайнятості та цін» [1]. За інформацією Міжнародного валютного фонду (МВФ): «Економічна стабільність – це стан економіки, коли вона здатна протистояти внутрішнім та зовнішнім шокам, зберігаючи стабільні темпи зростання та низький рівень безробіття» [2]. Науковці Австрійської школи економіки кажуть, що «Економічна стабільність досягається через вільний ринок, де ціни та інші економічні фактори змінюються відповідно до попиту і пропозиції» [3].

Цифрові технології мають глибокий вплив на економічну стабільність на рівні держави через кілька механізмів. По-перше, вони значно підвищують продуктивність та ефективність у різних галузях економіки, таких як

промисловість, сільське господарство, охорона здоров'я та фінансові послуги. Впровадження автоматизації, аналітики великих даних та Інтернету речей дозволяє підприємствам зменшувати витрати на виробництво, підвищувати якість продукції та розширювати ринки збуту. Це створює умови для стійкого економічного зростання, що позитивно впливає на загальну економічну стабільність.

По-друге, цифрові технології стимулюють інновації та створення нових бізнес-моделей, що, у свою чергу, сприяє зростанню малих і середніх підприємств. Такі інновації, як електронна комерція та платформи для спільного користування ресурсами, дозволяють підприємцям знижувати бар'єри для входу на ринок та розширювати свою аудиторію. Це підвищує конкурентоспроможність економіки, сприяючи її динамічному розвитку та стійкості до зовнішніх шоків.

По-третє, диджиталізація державного управління сприяє підвищенню прозорості та ефективності використання державних ресурсів. Використання цифрових інструментів для управління бюджетом, збору податків та надання державних послуг дозволяє знижувати рівень корупції та підвищувати довіру громадян до державних інституцій. Це, в свою чергу, сприяє економічній стабільності, створюючи сприятливі умови для інвестування та розвитку бізнесу.

Крім того, диджиталізація відкриває нові можливості для покращення кібербезпеки, що є важливим аспектом захисту критичної інфраструктури та економічної стабільності. Інвестування в захист даних та інформаційних систем допомагає запобігати кібератакам та знижувати ризики, пов'язані з цифровими технологіями.

Загалом диджиталізація надає державам інструменти для підвищення економічної стабільності, однак потребує ретельного планування та інвестування в нові технології та безпеку, щоб максимально використовувати її потенціал і мінімізувати можливі ризики.

Список використаних джерел

1. Джон Мейнард Кейнс. URL: Keynesian Economics: Theory and How It's Used - Investopedia
2. Міжнародний валютний фонд (МВФ). URL: Defining Financial Stability - IMF
3. Австрійська школа економіки. URL: The Oxford Handbook of Austrian Economics | Oxford Academic

*Комановська А.,
студентка III курсу бакалаврату, Дс-22-1,
факультет суспільних і прикладних наук,
ЗВО «Університет Короля Данила»;
науковий керівник: Гілязова Н. М.,
доцент кафедри дизайну,
кандидат мистецтвознавства, доцент,
ЗВО «Університет Короля Данила»,
м. Івано-Франківськ, Україна*

ВИТИНАНКА ЯК ВИД ДИЗАЙНУ ТА МИСТЕЦТВА: МАЙСТРИ ВИТИНАНКИ

Витинанка – це традиційне українське народне мистецтво, яке полягає у вирізанні з паперу різноманітних узорів, сцен і малюнків. Цей вид декоративного мистецтва часто використовують для оформлення інтер'єрів, вітрин, різних заходів та інших художніх проєктів. Головна мета витинанок у тому, щоб прикрашати оселю до свят і оберігати її від злих духів.

У середині 2000-х витинанка вважалась зникаючим видом мистецтва, адже класичним матеріалом на якому виконується витинанка є папір, який погано зберігається. Завдяки популяризації цього мистецтва деякими художниками, сьогодні ми можемо побачити сучасні версії витинанок.

Заслужений художник України Микола Теліженко здійснив значний прорив у розвитку витинанки, започаткувавши нові засоби її художнього

зображення. У цьому виді українського декоративного мистецтва митець побачив ще одну можливість виразити свій таланти. Він зазначав: «...обрав витинанку через те, що вона лаконічна та дуже швидко можна втілити той задум, який викристалізувався в голові...». Автор довів, що на перший погляд просту аплікацію з кольорового паперу можна зробити не менш промовистою, ніж художні твори інших жанрів і напрямів [4].

Традиційними зображеннями на подібних витворах були побутові, рослинно-тваринні або ж різдвяні орнаменти. Проте маючи розвинену фантазію, володіючи тонкощами графіки, композиції, ритму, можна створювати композиції на складні історичні теми, реагувати на важливі події, що відбуваються у суспільстві.

Теми, які охоплюють роботи автора, вражають своєю різноманітністю. У колекції є серія витинанок «Трипільська легенда», «У просторі Тарасових думок», «Про війну на сході» та багато інших пов'язаних не тільки з традиційними мотивами, але й нові сюжети, що відображають новітню українську історію.

Можна сказати, що витинанки Теліженка по суті є витинальною графікою. Його роботи чудово поєднали дві складні техніки, які потребують чіткості та майстерності. Митець не терпить статичності, адже динаміка – його світосприймання. У створенні композицій надає перевагу чорному кольору, перед вирізуванням замальовує ескізи, а тоді переносить їх на папір. Вирізаний твір до основи повністю приклеювати не радить, адже витинанка повинна «дихати» [3].

Для збагачення виразності витинанки художник використовує різні прийоми. Одним з напрямків є виконання, де папір зіжмакають перед або після витинання. Також є техніка «вириванки», коли замість ножиць використовуються руки. Ще є така технологія як «випалинка», коли обрізані контури обпалюють – з'являється дуже цікавий ефект. Микола Теліженко зазначав, що ідентично повторити витинанку, як і писанку, не вдасться, бо кожного разу ніж чи перо поводить по-різному [2].

Дарія Альошкіна займається мистецтвом витинанки та привертає увагу всього світу до вишуканих українських виробів з паперу. Її мета – робити українську витинанку популярною, донести світу інформацію про Україну, її культуру та традиції [6].

У своїх роботах авторка використовує українські традиційні орнаменти та символи, які можна побачити на килимах, писанках, вишивках тощо. Поєднуються вони з її власними ідеями так, щоб це виглядало сучасно. У своїх роботах авторка звертається до образу жінки-берегині, черпає натхнення з рослинних мотивів та природи. Однак найглибші емоції викликають її роботи, присвячені історії України [5].

Дарія була одною з перших, хто відійшов від традиційного зображення витинанки. Синтетичний матеріал та монументальний підхід дали цьому виду мистецтва друге дихання. Замість паперу, для великих робіт, авторка здебільшого використовує новий матеріал – банерне полотно. Він краще транспортується, витримує сніг, дощ і здалеку не відрізнити від звичайного паперу. Цей підхід був настільки вдалим, що його почали переймати, як досвідчені митці так і аматори. Майстриня спочатку малює ескіз у пропорціях, а далі все переноситься на велике полотно. Дотримується усіх «законів» традиційної витинанки – складає удвоє папір та вирізає симетричне зображення [1].

Витинанкою на новий лад займається художниця Олена Турянська. Вона перша майстриня, що винесла витинанку за рамки традиційної техніки та композиції в площину абстрактного мистецтва. У її роботах можна знайти елементи оптичного мистецтва. З матеріалами також експериментує, наприклад, на виставці з назвою «Агапе. Абсолютна любов.» витинанка була виконана з будівельного матеріалу – «протиповітряній мембрані» [7].

Отже, спочатку витинанка використовувалась для прикрашання домівок до свят і як захист від злих духів. Попри загрозу забуття, завдяки майстрам таким майстрам, як Микола Теліженко, Дарія Альошкіна та Олена Турянська, витинанка отримала новий етап розвитку, зокрема через використання сучасних

матеріалів та нових концепцій. Художники довели, що це традиційне мистецтво здатне не лише зберігати традиції, але й адаптуватися до сучасних контекстів, відображаючи актуальні теми української історії.

Список використаних джерел

1. Витинанка: від традицій до сучасних інтер'єрів : вебсайт. URL: <https://www.ukrainer.net/vytynanka/>

2. Витинанковий світ Миколи Теліженка : вебсайт. URL: <https://rukotvory.com.ua/info/vytynankovuj-svit-mykoly-telizhenka/> (дата звернення: 26.10.2024).

3. Життя, присвячене мистецтву : вебсайт. URL: <http://olesya.telizhenko.tilda.ws/olexandra/mykolatelizhenko> (дата звернення: 26.10.2024).

4. Майстер витинанок Микола Теліженко представив ювілейну виставку : вебсайт. URL: <https://suspilne.media/cherkasy/114031-cerkaskij-hudoznik-predstaviv-vistavku-do-svogo-semidesatilitta/> (дата звернення: 27.10.2024).

5. Мистецтвознавці сказали, що на витинанки в Україні немає моди. URL: https://zaxid.net/mistetstvoznavtsi_kazali_shho_na_vitinanki_v_ukrayini_nemaye_modi_n1512083 (дата звернення: 29.10.2024).

6. Сила традицій : вебсайт. URL: <https://vogue.ua/article/culture/art/sila-tradicij-hudozhnicya-dariya-aloshkina-pro-mistectvo-vitinanok-ta-magiyu-tvorchosti-54279.html> (дата звернення: 28.10.2024).

7. Художниця Олена Турянська : вебсайт. URL: https://lb.ua/culture/2024/10/21/640494_hudozhnitsya_olena_turyanska_ie_lyudi.html (дата звернення: 29.10.2024).

*Кондратенко М. Р.,
студентка II курсу бакалаврату 5-ї групи,
факультет економіки, менеджменту та психології,
ЗВО «Державний торговельно-економічний університет»;
науковий керівник: Бондаренко Н. О.,
доцент кафедри правового забезпечення безпеки бізнесу,
кандидат юридичних наук, доцент,
ЗВО «Державний торговельно-економічний університет»,
м. Київ, Україна*

ЗАХИСТ ПРАВ ЛЮДИНИ ПІД ЧАС ВОЄННОГО СТАНУ: БАЛАНС МІЖ БЕЗПЕКОЮ ТА СВОБОДАМИ

Питання захисту прав людини під час воєнного стану є одним з найважливіших аспектів сучасного міжнародного та національного права. Воєнний стан як винятковий правовий режим передбачає можливість тимчасового обмеження окремих прав і свобод громадян з метою забезпечення національної безпеки та збереження державного суверенітету. Однак, такі обмеження не повинні ставити під загрозу основні права людини, закріплені в міжнародних правових актах та Конституції України. В умовах російської агресії проти України ця тема набуває особливого значення, оскільки постає питання пошуку балансу між забезпеченням безпеки держави та збереженням основоположних свобод громадян.

Правова основа захисту прав людини під час воєнного стану ґрунтується на нормах національного законодавства України та міжнародного права. Основним документом, що регулює права та свободи людини в Україні, є Конституція України [1]. Згідно зі статтею 64 Конституції України, в умовах воєнного або надзвичайного стану можуть бути обмежені деякі права і свободи людини, за винятком таких основоположних прав, як право на життя (стаття 27), право на повагу до гідності (стаття 28), право на свободу думки та релігії (стаття 35), а також право не бути підданим катуванням (стаття 28).

Окрім цього, Україна зобов'язана дотримуватися міжнародних зобов'язань щодо захисту прав людини, передбачених Конвенцією про захист прав людини і

основоположних свобод (Європейська конвенція з прав людини) [2]. Відповідно до статті 15 цієї Конвенції, під час надзвичайного стану або війни держава може відступати від своїх зобов'язань за деякими статтями Конвенції, але тільки в межах, необхідних для забезпечення національної безпеки. Водночас, такі права, як право на життя (стаття 2), заборона катувань (стаття 3), заборона рабства і примусової праці (стаття 4), а також право на невинність (стаття 7) не можуть бути обмежені за жодних обставин.

Також важливу роль відіграють Міжнародний пакт про громадянські та політичні права [3] та Міжнародний пакт про економічні, соціальні та культурні права [4], ратифіковані Україною. Згідно з статтею 4 Міжнародного пакту про громадянські та політичні права, держави можуть відступати від своїх зобов'язань під час надзвичайного стану, але при цьому мають зберігати основні права, які не підлягають обмеженню навіть в умовах війни. Ці правові акти разом формують основу для регулювання прав людини під час воєнного стану, забезпечуючи баланс між безпекою держави та дотриманням основних свобод громадян.

Воєнний стан є винятковим правовим режимом, що запроваджується для захисту національної безпеки та суверенітету держави. В Україні основні засади обмеження прав і свобод громадян під час воєнного стану регулюються Законом України «Про правовий режим воєнного стану» [5], зокрема статтями 8 і 19. Відповідно до цього закону, держава має право тимчасово обмежувати окремі права та свободи громадян для забезпечення ефективного функціонування органів влади і оборони. Зокрема, під час воєнного стану можуть бути обмежені такі права: свобода пересування (стаття 33 Конституції України – вводяться деякі обмеження на переміщення громадян, зокрема встановлення комендантської години, блокування певних територій, контроль за виїздом і в'їздом); свобода вираження поглядів (стаття 34 Конституції України – можуть бути введені обмеження на свободу слова, особливо щодо інформації, яка може загрожувати національній безпеці або дестабілізувати суспільство. Розкриваючи цей пункт, варто сказати про безпосередній контроль за засобами масової інформації та

можливе введення цензури для запобігання поширенню дезінформації); право на мирні зібрання (стаття 39 Конституції України – може бути обмежено або заборонено проведення мітингів, демонстрацій та інших зібрань для уникнення загрози громадському порядку та національній безпеці; право на приватність та таємницю листування (стаття 31 Конституції України – у виняткових випадках може бути порушено конфіденційність особистих даних, електронної та поштової кореспонденції для протидії ворожим силам або для забезпечення внутрішньої безпеки).

Крім того, відповідно до міжнародних стандартів, обмеження прав людини мають бути пропорційними і не можуть порушувати основоположні принципи демократії. Європейський суд з прав людини у своїй практиці наголошує, що обмеження прав повинні відповідати принципу «необхідності в демократичному суспільстві» (стаття 15 Європейської конвенції з прав людини) [6].

Під час воєнного стану національна безпека стає ключовим пріоритетом для держави, оскільки йдеться про захист територіальної цілісності, суверенітету та життя її громадян. У таких умовах обмеження окремих прав людини може бути виправданим, оскільки це допомагає зберегти державу і створює умови для відновлення правопорядку.

Постає найважливіше питання: як забезпечити безпеку, не порушуючи фундаментальні права людини? Це є складним, але можливим завданням. У цьому контексті варто враховувати як національне законодавство, так і міжнародні правові акти, що гарантують захист прав людини навіть під час надзвичайних ситуацій. Варто дотримуватись певних принципів: а) принцип пропорційності, який зазначає, що обмеження прав людини повинні бути пропорційними меті, яку прагне досягти держава. Важливо, щоб обмеження застосовувалися на мінімально необхідний термін та охоплювали лише ті сфери, які безпосередньо пов'язані з військовою загрозою; б) принцип тимчасовості, що застосовує обмеження прав лише із чітко визначеними часовими межами і вони повинні бути скасовані відразу після нормалізації ситуації у країні; в) принцип правової визначеності, де обмеження повинні бути чітко регламентовані

законодавством і доведені до відома громадян. Це знижує ризик свавілля і дозволяє людям розуміти, які саме їхні права можуть бути обмежені, а які залишаються недоторканими; г) моніторинг і підзвітність, які зазначають важливість спрямованості дій уряду на забезпечення безпеки, були підконтрольні громадському суспільству та міжнародним організаціям. Такі механізми, як незалежні комісії чи спеціальні уповноважені з прав людини, можуть слугувати запобіжниками від зловживань під час обмеження прав.

Список використаних джерел

1. Конституція України : Закон України від 28 червня 1996 р. № 254к/96-ВР. *Відомості Верховної Ради України*. 1996. № 30. Ст. 141. URL: <https://www.president.gov.ua/documents/constitution>

2. Конвенція про захист прав людини і основоположних свобод від 4 листопада 1950 р. Ратифіковано Законом України від 17 липня 1997 р. № 475/97-ВР. URL: https://zakon.rada.gov.ua/laws/show/995_004#Text

3. Міжнародний пакт про громадянські та політичні права від 16 грудня 1966 р. URL: https://zakon.rada.gov.ua/laws/show/995_043#Text

4. Міжнародний пакт про економічні, соціальні та культурні права від 16 грудня 1966 р. URL: https://zakon.rada.gov.ua/laws/show/995_042#Text

5. Закон України «Про правовий режим воєнного стану» від 12 травня 2015 р. № 389-VIII. URL: <https://zakon.rada.gov.ua/laws/show/389-19.#Text>

6. Європейська конвенція про захист прав людини і основоположних свобод від 4 листопада 1950 р. Ст. 15. URL: https://zakon.rada.gov.ua/laws/show/995_004#Text

Коник Т. І.,
*студентка III курсу, ФБСС-76-III,
відділення фінансів та інформаційних технологій,
Івано-Франківський фаховий коледж технологій та бізнесу;*
науковий керівник: Бурачок О. І.,
*викладач страхових послуг,
Івано-Франківський фаховий коледж технологій та бізнесу,
м. Івано-Франківськ, Україна*

ІННОВАЦІЇ У БАНКІВСЬКІЙ ДІЯЛЬНОСТІ В УМОВАХ ВОЄННОГО СТАНУ

Банківський сектор відіграє вирішальну роль в економічному розвитку країни. Це особливо актуально, коли країна перебуває в стані війни. Початок масштабної війни чітко показав, що українські фінансові установи як ніколи потребують термінових інноваційних рішень. Постійна загроза кібератак, відтік клієнтів, зменшення кількості користувачів банківських послуг та спад економічної активності в країні – це саме ті умови, які роблять впровадження технологій штучного інтелекту реальною необхідністю.

Серед технологічних інновацій, що набули широкого поширення за період активних воєнних дій можна виокремити:

– QR Code Banking – матричний код, який полегшує оплату рахунків за товари, послуги та онлайн-покупки за допомогою безконтактної банківської системи;

– переказ коштів за номером телефону – відносно нова послуга, яка дозволяє використовувати номер мобільного телефону для переказу коштів на рахунок одержувача, тобто це означає, що не має потреби у заповненні банківських реквізитів;

– введення фотокасового апарату – маленький інструмент, яким можна оплачувати рахунки та комунальні послуги [1].

Лідерами інновацій є такі банки: Приват-Банк, ПУМБ, Альфа-банк, Монобанк, Райффайзен Банк, Аваль Укрсоцбанк, Ощадбанк, Кредит-АгрікольБанк [2].

Наступним нововведеннями у галузі банківських інновацій є надання міжнародними системами (Western Union, MoneyGram, Ria Money Transfer, INTELEXPRESS та TransferGo) можливості для власників карток іноземних банків без комісії здійснювати перекази в українські банки. А також надання змоги знімати готівку у Польщі, Угорщині, Словаччині та Румунії з українських карток без сплати відповідної комісії. Також за допомогою міжнародної системи переказу коштів INTELEXPRESS можна зробити миттєві та безкоштовні перекази на спеціальні рахунки для збору коштів на підтримку Української армії та гуманітарну допомогу українцям, що потерпають від війни [3].

Виклики та обмеження впровадження інновацій.

1. Зменшення банківської інфраструктури. Через війну деякі відділення і банкомати банків зазнали руйнувань, що обмежує доступ до банківських послуг. Тому банки спрямовують ресурси на розвиток мобільних додатків і дистанційного обслуговування.

2. Кадрові проблеми. Через мобілізацію та переміщення працівників банки стикаються з кадровим дефіцитом, що уповільнює темпи впровадження нових послуг. Однак залучення фахівців ІТ-сфери та розробка автоматизованих систем допомагають подолати ці труднощі.

3. Законодавчі обмеження. Банківська система потребує адаптації до воєнних обставин, і уряд активно впроваджує нові законодавчі ініціативи для спрощення регулювання та підтримки банківської діяльності [4].

Унікальною особливістю фінансового сектору є онлайн-банк Monobank. Monobank справив значний вплив на фінансову систему країни, змінивши підхід до банківських послуг і встановивши нові стандарти в обслуговуванні клієнтів. Він немає фізичних відділень і проводить всі свої операції через мобільні додатки, пропонуючи зручні та швидкі фінансові послуги. Monobank активно розробляє нові продукти, такі як кешбек, кредитні ліміти та ощадні рахунки для здійснення платежів, онлайн-покупок та оплати комунальних послуг. Його бізнес-модель та орієнтація на інновації мали великий успіх і стали прикладом для інших фінансових установ країни.

Також, за ініціативи влади для підтримки населення та національних виробників уведено фінансову допомогу українцям у розмірі 1000 гривень в рамках нової програми «ЄПідтримка».

Програму фінансової допомоги планують запуснути з 1 грудня та «прив'язати» її до «Національного кешбеку». Тобто для отримання грошей потрібно мати карту «Національного кешбеку». Якщо її не буде, то в інший спосіб гроші отримати не вдасться. У «Дія» з'явиться опція «Отримати 1000» на цю картку, після її застосування гроші надійдуть на рахунок. Оподатковувати їх не планують, оскільки це вважатиметься держдопомогою.

Витрачати кошти можна буде на ті самі цілі, що й кешбек, оплату комуналки, квитки на концерти та театральні спектаклі, ліки українського виробництва, книги. Можна також перераховувати 1000 грн на потреби армії [5].

Таким чином, український банківський сектор продовжує працювати з дотриманням усіх зобов'язань та вимог НБУ, долаючи всі перешкоди та застосовуючи новітні інноваційні технології.

Список використаних джерел

1. Марценюк О. В., Руда О. Л., Буяльська В. М. Тенденції ринку банківських послуг в умовах воєнного стану та у післявоєнному відновленні України. 2024. С. 9. URL: <https://www.nayka.com.ua/index.php/agrosvit/article/download/3217/3253/7758>

2. Ушаков С. О., Добровольська О. В. Розвиток інноваційних банківських послуг в Україні. *Фінансові аспекти розвитку економіки України: теорія, методологія, практика* : збірник наукових праць здобувачів вищої освіти і молодих учених. 2022. С. 62–64. URL: <http://surl.li/hjmze> (дата звернення 29.10.2024).

3. Українці можуть знімати гроші без комісії в окремих країнах ЄС: подробиці від НБУ. *Дебет – кредит*. URL: <http://surl.li/hjmzx> (дата звернення 29.10.2024).

4. Дошатов Ю. Тисяча Зеленського: хто отримає допомогу від держави і що не так з цією ідеєю. URL: <https://www.rbc.ua/rus/news/tisyacha-zelenskogo-hto-otrimae-dopomogu-1730122077.html>

Конорчук Д. В.,
*студентка III курсу бакалаврату,
факультет міжнародної торгівлі та права,
ЗВО «Державний торговельно-економічний університет»;*
науковий керівник: Нікітенко В. М.,
*доцент кафедри правового забезпечення безпеки бізнесу,
кандидат юридичних наук, доцент,
ЗВО «Державний торговельно-економічний університет»,
м. Київ, Україна*

ОСОБЛИВОСТІ ПРОВЕДЕННЯ ОГЛЯДУ МІСЦЯ ПОДІЇ НА СТАДІЇ ДОСУДОВОГО РОЗСЛІДУВАННЯ

Огляд місця події є однією з ключових слідчих дій на стадії досудового розслідування, що дозволяє отримати первинні докази для встановлення обставин кримінального правопорушення. Правильне проведення цієї дії забезпечує можливість виявити сліди правопорушення та визначити напрямки подальшого розслідування, адже помилки на цьому етапі можуть призвести до втрати необхідної доказової інформації.

Зазначимо, що місце, де виявлені сліди, які стосуються події скоєного кримінального правопорушення, називається місцем події, а його огляд – оглядом місця події. Огляд місця події регулюється Кримінальним процесуальним кодексом України (далі – КПК України), де згідно ст. 237 КПК України, метою огляду є виявлення та фіксація відомостей, необхідних для розслідування кримінального правопорушення. Проведення огляду забезпечує збирання первинних доказів та інформації про злочинні події й обставини. Ця дія може бути реалізована як негайно після виявлення кримінального правопорушення, так і на подальших етапах слідства за необхідності отримання

додаткових відомостей. Згідно вищезазначеної статті КПК України, огляд місця події проводиться слідчим або прокурором і обов'язковою умовою є фіксація всіх дій та результатів огляду у протоколі, який додається до матеріалів кримінального провадження [1].

Згідно з кримінальною тактикою, огляд місця події за своїм обсягом і ходом розслідування поділяється на три етапи: підготовчого, робочого, заключного. На першому етапі слідчий готує необхідне обладнання та визначає, чи потрібна участь фахівців (наприклад, експертів-криміналістів). Також на цьому етапі формуються завдання огляду та визначаються межі огляду місцевості. Важливою складовою є забезпечення безпеки на місці події та попередження можливого знищення доказів. Як на цьому, так і на наступних етапах паралельно з оглядом здійснюються необхідні пошукові заходи, наприклад переслідування злочинця, застосування службово-розшукової собаки [2, с. 416].

Варто зазначити, що робочий етап додатково поділяється на загальний та детальний огляд. Під час загального огляду місця події проводиться огляд місця події з метою орієнтування; визначення кордонів огляду; вирішення питання про вихідну точку і спосіб огляду, тобто визначення його послідовності; вибору позиції для орієнтуючої і оглядової фотозйомки. Під час загального огляду місця події слід діяти максимально обережно, щоб уникнути пошкодження слідів або порушення розташування обстановки. На цьому етапі дозволяється тільки оглядати об'єкти, але не торкати їх руками. Детальний (динамічний) огляд передбачає ретельне вивчення окремих об'єктів та їх груп на місці події. Його метою є виявлення, аналіз та підготовка до вилучення слідів і речових доказів, а також встановлення й фіксація деталей обстановки, зокрема тих, що допомагають зрозуміти механізм події та хід вчинення злочину [3, с. 294].

Закінчивши дослідження об'єктів на місці події, слідчий переходить до заключного етапу огляду. Основним, що є на цьому етапі – це складання протоколу, який підписується усіма учасниками огляду. Також окремі речові докази, вилучені з місця події, упаковуються та маркуються відповідно до

встановлених норм, щоб гарантувати їхню цілісність та достовірність під час подальших експертиз. Розглянемо ситуацію, де в одному з районів Київської області було вчинено крадіжку з дачі. На місці події виявили осколок скла зі слідами пальців рук, залишеними іншою особою, а не потерпілим. Проте слідчий не зафіксував вилучення цього скла зі слідами у протоколі огляду. Згодом експерт-криміналіст встановив, що ці сліди належать гр. Єгорову, раніше засудженому за крадіжки. Під час досудового розслідування Єгоров зізнався у скоєнні цього злочину, але на судовому засіданні він відкликав свої свідчення, стверджуючи, що правоохоронці сфальсифікували справу. Оскільки викрадені речі в Єгорова не знайшли, сліди його пальців не були належним чином зафіксовані в протоколі огляду, а обвинувачення ґрунтувалося виключно на його зізнанні, суд ухвалив рішення про повернення справи на дорозслідування [3, с. 297]. Цей випадок дає розуміння, що належне оформлення протоколу огляду місця події та точна фіксація всіх доказів є критично важливими для забезпечення об'єктивності розслідування та уникнення судових помилок.

Огляд місця події має кілька важливих особливостей, які необхідно враховувати. Зокрема, на місці події можуть бути унікальні докази, втрата або пошкодження яких зробить їх відновлення неможливим. Це потребує максимальної обережності та суворого дотримання процесуальних норм. Окремо слід підкреслити важливість негайного проведення огляду, оскільки лише таким чином можна зафіксувати обставини події в їх первісному вигляді. Зволікання може призвести до втрати речових доказів, зміни слідової картини та ускладнення подальшого розслідування. Крім того, швидкий збір інформації є важливим для організації розшуку правопорушника та виконання подальших слідчих дій. Варто також зазначити, що в невідкладних випадках огляд місця події може проводитися ще до внесення даних до Єдиного реєстру досудових розслідувань, що здійснюється одразу після завершення огляду [2, с. 409].

Таким чином, огляд місця події на стадії досудового розслідування є важливою слідчою (розшуковою) дією, проведення якої вимагає достатньої кваліфікації від слідчого, прокурора та залучених фахівців. Правильне і

своєчасне проведення огляду дозволяє зібрати максимальну кількість предметів, речей і документів, які можуть бути використанні як докази та основою для подальшого розслідування кримінального правопорушення, а також доведення вини підозрюваного в суді. Недбале або непрофесійне виконання цієї слідчої дії може призвести до втрати важливих фактичних даних та ускладнення кримінального провадження. Тому кожен етап огляду має проводитися з урахуванням слідчо-судової практики.

Список використаних джерел

1. Кримінальний процесуальний кодекс України : Закон України від 13 квітня 2012 року № 4651-VI (із змінами). URL: <https://zakon.rada.gov.ua/laws/show/4651-17#Text>

2. Криміналістика : підручник / Пясковський В. В., Черноус Ю. М., Самодін А. В. та ін. ; за заг. ред. В. В. Пясковського. 2-ге вид., перероб. і допов. Харків : Право, 2020. 752 с.

3. Маркусь В. О. Криміналістика : навчальний посібник. Київ : Кондор, 2007. 558 с.

*Корбутяк Л. Т., Смітюх Т. Р., Сливінська Д. Ю.,
студентки I курсу бакалаврату, Дс-24-1,
факультет суспільних і прикладних наук,
ЗВО «Університет Короля Данила»;
наукові керівники: Луцька М. П.,
старший викладач кафедри психології та
суспільствознавчих дисциплін
імені Академіка УАН о. Івана Луцького;
Пальчак І. І.,
психолог,
ЗВО «Університет Короля Данила»,
м. Івано-Франківськ, Україна*

ВЗАЄМОЗВ'ЯЗОК ЕМОЦІЙНОГО СТАНУ ПІДЛІТКІВ ТА ПСИХОСОМАТИЧНИХ СИМПТОМІВ

Дослідження взаємозв'язку емоційного стану підлітків та психосоматичних симптомів має важливе значення з огляду на значне збільшення стресових чинників та інтенсифікацію життя, а також, зростаючу кількість випадків психосоматичних захворювань у цьому віковому періоді.

Незважаючи на популярність наукових праць психологічного спрямування, дослідження взаємозв'язку емоційного стану та психосоматичних симптомів не отримало широкого висвітлення в наукових напрацюваннях. Серед ключових дослідників, які зробили вагомий внесок у розуміння зазначеної проблематики, варто виділити таких: Г. Сельє, Д. Кабат-Зінн, А. Бек, Е. Лейхтенбергер, Ф. Лоуен, Д. Грем, Л. Хаттон, Д. Пінкус, О. Алексенко та В. Титаренко. Вищезазначені науковці зробили значний внесок у розуміння того, як емоційний стан впливає на фізичне здоров'я, та допомогли закласти теоретичні та практичні основи для дослідження психосоматичних розладів у підлітковому віці [1]. Аналіз наукової літератури засвідчує, що ґрунтовного дослідження потребують питання взаємозв'язку емоційного стану і психосоматики у підлітків.

Мета роботи – дослідити взаємозв'язок емоційного стану підлітків та психосоматичних симптомів на підставі наявних наукових джерел та експериментальних досліджень.

Підлітковий вік є важливим етапом у розвитку особистості. Він характеризується значною емоційною нестабільністю, через яку підлітки часто стають чутливими до впливу стресових ситуацій. Зростання психоемоційних навантажень у цей період призводить до виникнення різних проблем зі здоров'ям, зокрема психосоматичних розладів. Фізичні симптоми часто виникають як реакція на емоційні переживання, такі як тривога та стрес.

Основними психологічними тригерами психосоматичних проявів у підлітків також можуть бути внутрішні конфлікти, переживання через соціальний статус, тиск зі сторони однолітків, конфлікти з батьками чи труднощі у навчанні. Гормональні зміни в період статевого дозрівання підсилюють сприйнятливність до стресу, а недостатньо сформовані навички емоційної саморегуляції можуть призводити до того, що психічне напруження «переноситься» на тіло.

Під психосоматичними симптомами ми розуміємо фізичні прояви, які виникають на тлі емоційних переживань. Зазвичай вони не мають органічних причин. У підлітків психосоматичні симптоми можуть проявлятися у вигляді: головного болю та мігрені, болю в животі та розладів травлення, порушень сну та втоми, шкірних висипань, алергічних реакцій, м'язових болей та спазмів.

Особливості підліткової психосоматики пов'язані зі швидким емоційним, фізіологічним і соціальним розвитком, який переживають діти в цьому віці. Це особливий період, коли психосоматичні прояви можуть виникати або загострюватися через нестабільність емоційного стану, гормональні зміни та вплив оточення. Психосоматичні розлади – це важливий сигнал про те, що підліток має потребу у підтримці, емоційній стабільності та можливості обговорити свої почуття [1; 2; 4].

Мета нашого експериментального дослідження полягала у здійсненні детальної діагностики з метою виявлення основних емоційних станів, які можуть

спричиняти психосоматичні симптоми у здобувачів освіти віком 15–17 років в умовах воєнних дій. Загалом у опитуванні взяли участь 356 респондентів: 304 здобувачі освіти (85,4%) є жителями Івано-Франківської області та 52 (14,4%) є особами із постраждалих громад.

У результаті проведених досліджень нами встановлено, що у 22% здобувачів освіти підліткового віку присутні психоемоційні стани, що зазвичай спричиняють психосоматичні розлади, а саме: тривожність та стрес. Результати діагностики засвідчують, що у 31,2% здобувачів освіти спостерігається напруженість емоційного стану. Зважаючи на те, що психосоматичні симптоми є реальними і можуть бути зумовлені стресом, ми також здійснили діагностику стресостійкості, яка показала, що найбільша частка опитаних студентів характеризуються середнім рівнем стресостійкості (63,5%). Кількість людей, що мають низький рівень стресостійкості становить 29,7%. Кількість людей, що характеризуються високою стійкістю до впливу стресових чинників становить лише 6,7%.

Аналіз за областями продемонстрував, що більшість здобувачів освіти із низьким рівнем стресостійкості є вихідцями із східних, або південних областей України, що зумовлено повномасштабним вторгненням росії. Лише у 53 респондентів є відсутнім яскраво виражений стрес (таблиці з детальними обчисленнями за кожною групою можна знайти за QR-кодом нижче в Додатку 1.)

З огляду на тісний взаємозв'язок між емоційним станом та соматичними проявами, важливим завданням в умовах сучасності є підтримка емоційного здоров'я підлітків через різноманітні заходи. Крім того, вкрай важливо забезпечити емоційну підтримку підліткам на рівні родини та навчальних закладів. Розуміння особливостей підліткової психосоматики та чутливе ставлення до емоцій підлітків допомагає вчасно реагувати на їхні потреби та сприяти здоровому розвитку. Це запобігатиме багатьом труднощам у майбутньому і сприятиме формуванню стійкої та адаптивної особистості.

D1%96%D1%82%D0%BA%D1%96%D0%B2+&btnG=#d=gs_qabs&t=1729876808694&u=%23p%3DtlxD8yQooQcJ (дата звернення: 01.11.2024).

Додаток 1



*Косаренко М. А.,
студентка I курсу бакалаврату, ФФО-2024-1,
факультет фінансів та обліку,
Київський національний торговельно-економічний університет;
науковий керівник: Мельниченко Р. В.,
завідувач кафедри правового забезпечення безпеки бізнесу,
кандидат юридичних наук,
Київський національний торговельно-економічний університет,
м. Київ, Україна*

ДІТИ ТА ЗБРОЙНІ КОНФЛІКТИ: НОРМАТИВНО-ПРАВОВА БАЗА

Технічний прогрес та поява нових видів зброї та методів ведення бойових дій у минулому столітті докорінно змінили хід сучасних збройних конфліктів. Це призвело не лише до різкого зростання кількості жертв, але й розмило межі між воєнною і цивільною сферами. Частка жертв серед цивільного населення збільшилася від п'яти відсотків на початку ХХ століття до 90 відсотків наприкінці. Близько половини жертв – діти. За даними ЮНІСЕФ, у світі понад мільярд дівчаток і хлопчиків живуть у країнах чи на територіях, що зазнають впливу збройних конфліктів; близько 300 мільйонам цих дітей ще не виповнилося п'яти років. Російська війна проти України триває вже десятий рік.

Станом на початок листопада 2024 року, за даними Моніторингової місії ООН з прав людини, з початку повномасштабного вторгнення в Україні загинуло майже 2000 дітей, які стали жертвами обстрілів та інших форм насильства. Ще більше дітей отримали поранення. Значна частина цих інцидентів відбувається далеко від лінії фронту через використання зброї далекого радіусу дії, що вражає цивільні об'єкти на всій території України. Унаслідок війни також страждає психічне здоров'я дітей та їхній доступ до освіти, оскільки багато шкіл закрито через небезпеку. З 2014 року внаслідок війни на сході України та повномасштабного вторгнення 2022 року тисячі українських дітей були змушені отримати статус постраждалих через військові дії. За даними національних та міжнародних організацій, зокрема ЮНІСЕФ, багато з цих дітей зазнали серйозних фізичних і психологічних травм. Лише під час повномасштабної війни зафіксовано близько 2000 випадків загибелі або поранення дітей. Крім того, діти також страждають від постійного стресу та мають проблеми з психічним здоров'ям, включаючи тривогу і проблеми зі сном. Точна кількість дітей, які отримали статус постраждалих саме через тілесні травми, не завжди вдається встановити через складну ситуацію на окупованих та прифронтових територіях. Ця інформація стосується таких статей: 1. Стаття 38 Конвенції ООН про права дитини: зобов'язує держави вживати всіх можливих заходів для захисту дітей від впливу збройних конфліктів. Конвенція вимагає, щоб діти мали особливий захист від наслідків війни. 2. Міжнародне гуманітарне право (Женевські конвенції): регулює захист цивільного населення, особливо дітей, під час збройних конфліктів, зокрема через заборону атак на цивільні об'єкти. 3. Додатковий протокол I до Женевських конвенцій (1977): конкретно захищає цивільне населення від наслідків збройних конфліктів і забороняє невідбиркові напади, що можуть призвести до масових втрат серед цивільних. 4. Резолюції Ради Безпеки ООН (наприклад, резолюція 1612): спрямовані на захист дітей у збройних конфліктах, передбачають моніторинг порушень прав дитини та створення спеціальних заходів для захисту дітей. Ці статті визначають правові

підстави для захисту дітей у зонах конфлікту та забороняють дії, що загрожують їхньому життю та здоров'ю.

«Під час війни порушуються всі права дитини: право на життя, право бути з сім'єю і громадою, право на здоров'я, право на розвиток особистості, а також право на турботу і захист», – зазначається у звіті ООН 1996 року «Вплив збройного конфлікту на дітей». Ці порушення вимагають правового регулювання та захисту з боку як національних, так і міжнародних інституцій. Захист дітей в умовах збройного конфлікту у міжнародному праві: В останні десятиліття захист і добробут дітей під час конфлікту став важливою частиною порядку денного міжнародної спільноти. Таким чином було розроблено низку норм і стандартів, що утворюють нормативно-правову базу для захисту дітей в умовах збройного конфлікту. Діти, що зростають в умовах воєн, захищені нормами міжнародного гуманітарного права як частина цивільного населення. Проте, з огляду на вразливість і потреби, пов'язані з дитячим розвитком, діти мають особливий захист. Деякі гарантії, передбачені міжнародно-правовими актами, стали частиною звичаєвого права. Основні міжнародно-правові акти, що є основою для захисту дітей у ситуаціях збройного конфлікту: 1. Конвенція ООН про права дитини (1989) – основний міжнародний документ, що гарантує всебічний захист прав дітей, включаючи захист в умовах війни. 2. Факультативний протокол до Конвенції про права дитини щодо участі дітей у збройних конфліктах (2000, ратифікований Україною у 2004 році). 3. Женевські конвенції про захист жертв війни (1949). 4. Додаткові протоколи до Женевських конвенцій (1977). 5. Конвенція міжнародної організації праці № 182 про заборону та негайні заходи щодо ліквідації найгірших форм дитячої праці (1999). 6. Римський статут Міжнародного кримінального суду (2002) та низка Резолюцій Ради Безпеки ООН, прийнятих між 1999 і 2009 роками. Система міжнародних угод, протоколів та інших інструментів «м'якого права» продовжує розвиватися та надавати рекомендації щодо того, як розширити захист і дотримання прав дитини під час збройних конфліктів. Однак, ефективне впровадження стандартів,

передбачених цими нормативно-правовими актами, досі є значною проблемою в багатьох частинах світу, і, зокрема, в Україні.

Українське законодавство на варті безпеки дітей: Попри існування численних міжнародно-правових норм, що діють в умовах збройного конфлікту, права мільйонів дітей у всьому світі досі порушуються. Держави зобов'язані покласти край цій ситуації. Тому національне законодавство є важливою частиною правової системи, покликаної захистити дітей в зонах конфлікту. Наразі Закон України «Про охорону дитинства» – головний основний закон України, що регулює ситуацію з дітьми в умовах збройних конфліктів. Згідно з ним, дитиною, постраждалою внаслідок воєнних дій та збройних конфліктів, вважається «дитина, яка внаслідок воєнних дій чи збройного конфлікту отримала поранення, контузію, каліцтво, зазнала фізичного, сексуального, психологічного насильства, була викрадена або незаконно вивезена за межі України, залучалася до участі у військових формуваннях або незаконно утримувалася, у тому числі в полоні». Держава зобов'язана вживати всіх необхідних заходів для забезпечення захисту цих дітей, догляду за ними та возз'єднання їх із членами сім'ї (зокрема розшук, звільнення з полону, повернення в Україну дітей, незаконно вивезених за кордон). Також у 2019 році Україна приєдналася до Декларації про безпеку шкіл (Safe Schools Declaration). Основна думка цього міжнародного документу – відповідно організована освітня система може допомогти захистити дітей та молодь від смерті, травм та експлуатації та забезпечення безпеки дітей під час збройних конфліктів, зокрема захист від загроз життю, здоров'ю.

Зараз для дітей, що зростають в умовах війни, досі не передбачено жодних гарантій, окрім безоплатного гарячого харчування в державних і комунальних закладах освіти. Деяко краща ситуація з соціальним захистом громадян України, яким на час закінчення (2 вересня 1945 року) Другої світової війни було менше 18 років. Державні гарантії для цих осіб гарантуються законом «Про соціальний захист дітей війни». В Україні питання соціального захисту дітей, зокрема тих, які зростають в умовах війни, регулюються кількома статтями Цивільного кодексу України (ЦКУ) та іншими законодавчими актами. 1. Цивільний кодекс

України (ЦКУ): 1) Стаття 5: Зазначає, що держава забезпечує захист прав дитини, враховуючи її інтереси. 2) Стаття 141: Встановлює, що дитина має право на забезпечення її потреб у вихованні, освіті та розвитку. 2. Закон України «Про соціальний захист дітей війни»: цей закон гарантує соціальний захист дітей, які стали жертвами війни, зокрема, дітей, які були менше 18 років на час закінчення Другої світової війни. Закон визначає права та пільги для цієї категорії осіб. У ЦКУ: 1. Стаття 6 – «Права дитини» – регулює загальні права дітей. 2. Стаття 8 – «Захист прав дитини» – містить норми про захист дітей у різних ситуаціях, включаючи збройні конфлікти.

Список використаних джерел

1. Конституція України. Розділ II.
2. Закон України «Про охорону дитинства».

***Костенко А. В.,**
студентка IV курсу бакалаврату,
факультет торгівлі та маркетингу,
ЗВО «Державний торговельно-економічний університет»;
науковий керівник: Матвієнко М. Г.,
доцент кафедри товарознавства і фармації,
кандидат біологічних наук,
ЗВО «Державний торговельно-економічний університет»,
м. Київ, Україна*

РОЛЬ ЕКОЛОГІЧНОЇ СВІДОМОСТІ ПІДПРИЄМСТВ

У наш час, коли з'являються глобальні структури та угруповання борців за екологію та значно більша кількість свідомих громадян віддає перевагу товарам чи послугам компаній, які турбуються про екологію нашої планети, фактор екологічності відіграє інколи вирішальну роль для успішного функціонування компаній. Взяти тільки острів зі сміття та пластику, який з'явився в північній частині Тихого океану вже більше 50 років тому і з кожним роком тільки збільшується, досягнувши 2 500 000 км² в 2020 році або розміру ідентичного

4 площам України. Це гігантська площа, яка наочно демонструє масштаби шкоди, яке людство наносить екології та навколишньому середовищу, через що страждають тварини та природа. Саме тому поява в світі та в Україні екологічно свідомих компаній – тих, що знаходять і пропонують альтернативу пластику та виступають проти забруднення навколишнього середовища – неймовірно важлива. Проте ця тенденція тільки починає набирати обертів в світі, і досі існує безліч компаній, основа продукції яких – це пластик.

Для прикладу компанії, винайдені рішення якої можуть кардинально змінити екологічну проблему світу, можна назвати EcoRoots. Це компанія, що була заснована у Великобританії, і основний її продукт – це упаковка, альтернативна пластику, що виготовляється з міцелію грибів. Основними перевагами такого пакувального матеріалу є те що він сильний, ізоляційний, легкий, плавучий, вогнестійкий, водостійкий, компостується, не містить викопного палива, хімікатів, пластику, мікропластику та, головне, біологічно розкладається. Компанія акцентує увагу людства на тому, що 400 мільйонів тон пластику виробляється щороку, 200 мільйонів тон пластику потрапляє в океан та 1 мільйон морських птахів гине щороку від морського пластику. Саме тому варто звернути увагу на екологічну упаковку з міцелію грибів, що проектується та виготовляється індивідуально для кожного клієнта компанії. Місія EcoRoots полягає в тому, щоб підвищити обізнаність споживачів і заохотити екологічний вибір. Зосереджуючись на екологічно чистих пакувальних матеріалах, вони допомагають підприємствам зменшити їхній вплив на навколишнє середовище, зберігаючи цілісність продукції [2].

На противагу наведеному вище екологічному рішенню компанії EcoRoots, варто проаналізувати та навести в приклад компанії Coca-Cola та Pepsi, що присутні в більш ніж 200 країнах світу та безумовно є світовими топбрендами. Наприклад, Coca-Cola щодня продає близько 1,9 мільярдів одиниць продукції [5]. За аналізом організації Oceana звіту Global Commitment 2023 було виявлено, що компанія Coca-Cola збільшила використання пластикової упаковки на понад 6%, або більш ніж 454 мільйони фунтів (206 000 метричних тон) до 3,43 мільйона

метричних тон у 2022 році. PepsiCo збільшила використання пластикової упаковки на 4%, або понад 220 мільйонів фунтів стерлінгів (100 000 метричних тон) до 2,6 мільйона метричних тон у 2022 році. Oceana оприлюднила наступну заяву Мета Літлджона, старшого віцепрезидента зі стратегічних ініціатив: «Неприйнятно, що Coca-Cola та Pepsi збільшують використання пластику на сотні мільйонів фунтів з року в рік. Зусилля та обіцянки компаній не вирішують цю проблему. Найкращий спосіб для Coca-Cola та Pepsi зупинити цей невпинний ріст пластику – різко збільшити використання пляшок багаторазового використання, які можна використовувати до 50 разів, якщо вони зроблені зі скла. Лише збільшення на 10% пляшок багаторазового використання в усіх прибережних країнах замість одноразового пластику може зменшити забруднення морських пластикових пляшок на 22%» [3].

Але незважаючи на це, в споживанні все ж наявні позитивні тенденції. Споживачі все більше усвідомлюють вплив своїх рішень про покупку на навколишнє середовище та шукають більш екологічні варіанти. Близько 57% споживачів готові змінити свою купівельну поведінку, щоб допомогти навколишньому середовищу, а 66% споживачів готові платити більше за більш екологічні бренди, що пояснює зростання попиту на більш екологічні продукти. Компанії реагують на цю тенденцію, пропонуючи більш екологічні продукти, створюючи стратегії сталого розвитку та висвітлюючи свої зусилля з охорони навколишнього середовища у своєму маркетингу та комунікації. Сталий розвиток надає підприємствам значну можливість вийти на цей зростаючий ринок, задовольнити вимоги споживачів і передбачити регулювання, щоб пом'якшити вплив промисловості на навколишнє середовище [4].

Отже, основними екологічними трендами та тенденціями в бізнесі в 2024 році стали такі:

- 1) поворот до відновлюваних джерел енергії щоб зменшити вуглецевий слід і стати більш стійкими;
- 2) звернення до сталих купівельних звичок;

3) взяття ініціатив зі зменшення відходів: підприємства активно переходять на бізнес-практику, яка зменшує відходи, зокрема скорочують харчові відходи за допомогою компостування, переходять на біорозкладані матеріали та скорочують використання одноразового пластику;

4) звітність щодо сталого розвитку та відповідність: У той час як EPA (агентство з охорони навколишнього середовища) і ESG (екологічна, соціальна та державна звітність) є обов'язковими керівними органами для деяких підприємств, регулярне звітування та відповідність можуть принести користь підприємствам;

5) приєднання до екологічних трендів «циркулярної економіки» в бізнесі;

6) локальна відповідальність і тенденції соціальної сталості в бізнесі;

7) заміна паперу для більш стійкої технології ESG: відмова від паперового паперу є зростаючою екологічною тенденцією бізнесу. Це не тільки екологічна практика, але й перехід від друкованого до безпаперового друку. Він не означає відмову від маркетингових заходів чи обміну інформацією. Фактично перехід до цифрових стратегій може зробити контент набагато доступнішим для аудиторії, яку намагається охопити компанія [1].

Отже, екологічна свідомість та практика відіграє суттєву та величезну роль в сучасному світі та, зокрема, бізнес-середовищі. Не зважаючи на те, що деякі світові лідери щорічно підвищують виробництво пластику, з'являється багато нових екологічних компаній та велика кількість наявних фірм переходять на екологічні рішення для збереження стану нашої планети. Споживачі також стають більш екологічно свідомими та готові платити більше за екологічні рішення. Саме тому, компаніям варто слідувати екологічним трендам бізнесу для збільшення лояльних споживачів і забезпечення сталого розвитку соціальних та екологічних ініціатив, адже за екологією наше майбутнє.

Список використаних джерел

1. Environmental trends in business in 2024. *Digital Signage Software*. UPshow. URL: <https://www.upshow.tv/resources/blog/environmental-trends-in-business-2023>

2. Impact. Ecoroots. *Materials Made From Mycelium*. URL: <https://www.ecoroot.co/impact>

3. Oceana: Coca-Cola and Pepsi's plastic packaging use increases by hundreds of millions of pounds. Oceana. URL: <https://oceana.org/press-releases/oceana-coca-cola-and-pepsis-plastic-packaging-use-increases-by-hundreds-of-millions-of-pounds/>

4. Seven Clean Seas. *An Ocean Without Plastic*. 2023. URL: <https://www.sevencleanseas.com/post/consumer-trends-sustainability>

5. The rise of coca-cola: the king of the global market. Brandemic. URL: <https://brandemic.in/coca-cola-the-king-of-the-global-market/>

Костюк Х. П.,
студентка I курсу, ПДс-2024-1,
факультет суспільних і прикладних наук,
ЗВО «Університет Короля Данила»;
науковий керівник: Луцький Р. П.,
директор Науково-дослідного інституту
імені Академіка Івана Луцького,
доктор юридичних наук, професор,
ЗВО «Університет Короля Данила»,
м. Івано-Франківськ, Україна

РОЗВИТОК ІНСТИТУТУ ПРАВ І СВОБОД ЛЮДИНИ В УКРАЇНІ

Питання розвитку інституту прав і свобод людини є одним із ключових аспектів демократичного устрою сучасної держави. Історичні події, пов'язані з утвердженням незалежності та курсу на європейську інтеграцію, поставили перед українським суспільством необхідність створення ефективних інститутів, що забезпечували належний захист прав людини, їхнє повне та безперешкодне здійснення. Приєднання України до міжнародних організацій, таких як ООН, Рада Європи та ОБСЄ, стало місцем кроком у напрямку гармонізації національного законодавства з міжнародними стандартами, що регулюють права людини. Відтак розвиток прав і свобод громадян стає не лише питанням

внутрішньої політики, а й необхідною умовою для інтеграції України у світове співтовариство.

Конституція України, прийнята в 1996 році, проголошує права і свободи людини найвищою цінністю, а також визнає потребу держави в їх захисті. Важливим є той факт, що українська Конституція визнана найбільш демократичною у світі завдяки чіткій орієнтації на права людини. Однак забезпечення реального утримання цих прав є тривалим процесом, що вимагає адаптації до нових викликів, удосконалення правових механізмів та розвитку демократичних інституцій.

В умовах сучасного глобалізованого світу, де право людини є загально визнаними цінностями, жодна держава не може ефективно функціонувати, не забезпечуючи свободу належного захисту основних прав та своїх громадян. Невід'ємність прав людини є одним із стрижнів демократичного суспільства, і тому забезпечення їхнього підтримки сприяє становленню стабільної та правової держави [1].

З огляду на конфлікти, які переживає Україну, зокрема, збройну агресію на сході та тимчасову окупацію Криму, постає питання про захист прав громадян у цих умовах. Незалежність судової системи, функціонування органів державної влади, захист політичних та соціальних прав в умовах війни та соціальної нестабільності є надзвичайно складними завданнями, які стоять перед державою. Більше того, з огляду на євроінтеграційні амбіції України, вдосконалення механізмів захисту прав людини є вимогою для забезпечення відповідності нормам ЄС.

Процес реформування судової системи, удосконалення діяльності правоохоронних органів та забезпечення свободи слова потребують нових підходів і правових механізмів, які могли б забезпечити справедливий та всебічний захист прав громадян. Ігнорування цих питань може призвести до погіршення якості правової системи та відчуження суспільства від держави. Водночас важливо досягти успіху, що прогрес у цьому напрямку є вагомим

кроком збереження для довіри українського народу до влади та її правових інституцій [2].

Розвиток інституту прав і свобод людини в Україні є фундаментальним процесом, який демонструє трансформацію держави в демократичне та правове суспільство. У сучасному світі права людини є однією з основних цінностей, без яких неможливо уявити життя демократичної держави. Для України, що зазнала значних змін за останнє десятиліття, тема набуває особливого значення, оскільки перехід від радянської тотальної моделі до європейських стандартів вимагає якісних змін у правовій та соціальній системах. Важливість розвитку інституту права і свободи людини пов'язана з тим, що цей процес сприяє зміцненню легітимності держави, довіри громадянам до владних структур та формуванню стабільної правової культури.

Права людини стали об'єктом особливої уваги українського суспільства після буття незалежності, хоча лише в умовах суверенітету та демократичної політики стало можливим відкрити обговорювати ідеали свободи та рівності. Основи правової системи сучасної України були закладені з прийнятим Конституцією, що гарантує права і свободи людини як найвищу соціальну цінність. Цей принцип показує наміри держави захистити та розвивати основи права, які спрямовані на забезпечення поваги до особистості, людської гідності та свободи вибору. Важливо зазначити, що розвиток інституту прав і свобод людини потребує активної участі всіх органів влади, незалежних судових органів, а також підтримки громадських організацій, які вважають вагомим роль у просуванні прав людини в суспільстві [3].

Сучасні реалії вимагають постійного вдосконалення правових механізмів, після нових соціально-економічних та політичних викликів змінюють структуру і зміст правових норм. Проблематика прав людини охоплює різні аспекти – від базових свобод (права на життя, безпеку, свободу слова) до таких спеціальних гарантій, як право на захист у разі дискримінації, права на гідний рівень життя та соціальний захист. Конституція закріпила право на рівний доступ до правосуддя, що стало основою для створення незалежної судової системи,

здатної захистити права людини. Однак незалежність судових органів потребує підтримки з боку громадянського суспільства, без чого неможливо досягти реальної справедливості.

З розвитком правової свідомості українське суспільство усвідомило важливість створення дієвих механізмів, які забезпечують реалізацію прав та свобод. Формування незалежної судової системи, реформування правоохоронних органів, удосконалення законодавства щодо захисту прав вразливих груп населення, зокрема дітей, осіб з інвалідністю та представників національних меншин, сприяння зміцненню правового порядку. Держава бере на себе обов'язок забезпечити захист та повагу до кожного громадянина, що відображається в прийнятих законах та підписаних міжнародних угодах, орієнтованих на захист прав людини. Приєднання України до європейських і міжнародних організацій також стимулює процеси адаптації національних правових норм до міжнародних стандартів.

Особливо гостро питання прав і свобод людини постало в період військових конфліктів, зокрема збройної агресії на сході країни, а також окупації Криму. Такі умови значно розширюють можливості держави у забезпеченні прав людини на всій території, що ставить перед суспільством складні завдання з їх захисту та відновлення порушених прав. Конфліктні ситуації завжди загострюють проблеми правового захисту громадян, але одночасно спонукають державу до вдосконалення своїх механізмів, зокрема у сфері захисту громадянських, соціальних і політичних прав. на ці труднощі, Україна прагне до підтримки міжнародних стандартів у сфері прав людини, що досягається аспектом європейської інтеграції. Підтримка міжнародних партнерів у вигляді рекомендацій, моніторингу та технічної допомоги сприяє зміцненню національних інституцій, орієнтованих на захист прав і свобод [4].

Інститут прав і свобод людини в Україні стає зрілим і відповідним елементом державної політики. Його подальший розвиток нерозривно пов'язаний із правовою освітою населення та формуванням свідомого ставлення до своїх прав і обов'язків. Громадянське суспільство, зокрема неурядові

організації, правозахисники та медіа, розвивають свою роль у розповсюдженні знань про права людини та розширення правової культури. Розуміння основних прав є інструментом захисту, який дозволяє громадянам не тільки відстоювати свої права, але й брати участь у побудові правової держави. Повага до гідності, толерантності і справедливості – це цінності, які є основою для розвитку українського суспільства, де кожна особа відчуває себе захищеною та відповідальною за долю країни.

Таким чином, розвиток інституту прав і свобод людини в Україні є складним, багатовимірним процесом, який потребує постійної підтримки з боку держави та активної участі громадянського суспільства. Умови, в яких знаходиться Україна, зокрема соціальні, політичні та економічні перетворення, що супроводжуються новими викликами, висувають високі вимоги до правової системи. Для подальшого зміцнення інституту прав і свобод необхідно створити нові інструменти для запобігання порушенням, ефективної реалізації конституційних прав і свобод, що вимагають постійного реформування та вдосконалення на всіх рівнях.

Розвиток інституту прав і свобод людини в Україні залишається одним із основних напрямків становлення демократичної та правової держави. Важливість цього процесу пов'язана з тим, що право людини є основою для творення суспільства, де кожен громадянин відчуває захист, рівність можливостей і повагу до власної гідності. Після здобуття незалежності Україна взяла курс на закріплення прав людини в законодавстві, що стало основою для розбудови сучасної правової системи, яка відповідає міжнародним стандартам. Попри значні досягнення, на шляху до забезпечення прав та свобод людини залишаються виклики, зокрема, в контексті соціально-економічних та політичних змін, а також воєнної агресії, що ускладнює завдання держави щодо захисту громадянських прав [5].

Успіх України в розвитку інституту прав і свобод багато в чому залежить від активної участі громадянського суспільства, правозахисних організацій, міжнародної підтримки та реальної незалежності судової влади. Важливим

аспектом подальшого вдосконалення є підвищення рівня правової обізнаності громадян, що сприяє формуванню правової культури та відповідного ставлення до своїх прав і обов'язків. Лише завдяки інтеграції європейських стандартів, зміцненню правової системи, а також ефективній роботі правоохоронних органів громадяни отримують захист, на який вони мають право. Таким чином, формування зрілого інституту прав і свобод є ключовою передумовою для побудови України як суверенної, стабільної та розвиненої держави, здатної ефективно відповідати на сучасні виклики та захищати своїх громадян.

Список використаних джерел

1. Конституція України від 28.06.1996 року. URL: <http://zakon.rada.gov.ua/laws/show/254%D0%BA/96-%D0%B2%D1%80>.
2. Радченко О. Родові ознаки категорії механізм в соціальних науках. *Публічне управління: теорія та практика*. 2018. № 3. С. 19–25.
3. Рудніцька Р. Сутність та зміст механізмів державного управління та принципів їх функціонування. *Публічне управління: теорія та практика*. 2014. Вип. 4. С. 50–60.
4. Повалена М. В. Конституційно-правовий аспект міжнародних засобів захисту прав і свобод людини та громадянина в Україні. *Юридичний науковий електронний журнал*. 2022. № 5. С. 102–106.
5. Основи міжнародно-правових стандартів прав людини : навч.-метод. посіб. ; за ред. О. В. Бігняка. Херсон : Вид. дім «Гельветика», 2019. 168 с.

*Коцаба А. Р.,
студент II курсу, ІПЗс-2023-3,
факультет суспільних і прикладних наук,
ЗВО «Університет Короля Данила»;
науковий керівник: Іванов О. О.,
доцент кафедри інформаційних технологій,
доктор філософії,
ЗВО «Університет Короля Данила»,
м. Івано-Франківськ, Україна*

ПОТЕНЦІАЛ ВИКОРИСТАННЯ ШТУЧНОГО ІНТЕЛЕКТУ ДЛЯ ІНДИВІДУАЛЬНИХ ТРЕНУВАЛЬНИХ ПРОГРАМ

Штучний інтелект (ШІ) – це галузь комп'ютерних наук, що займається розробкою систем, здатних виконувати, як рутинні, лінійні завдання, так і гнучкі, які вимагають регулярної адаптації до ситуації. Його використання активно знаходить своє місце в багатьох сферах життя, надаючи потенціал для автоматизації рутинних та виконання великих за обсягом задач. Тобто правильна інтеграція буде корисна будь-де.

Нейронні мережі, тобто ШІ, навчаються за допомогою процесу, званого machine learning (машинним навчанням). Під час чого мережа отримує вхідні дані, які аналізуються системою, і на основі яких формується вихідний результат. З кожним разом мережа стає «розумнішою», бо робить вибір на основі свого досвіду, який з кожним разом стає багатшим. Якщо коротко, то штучний інтелект вчиться методом спроб і помилок з великою швидкістю, не притаманною людині.

Штучний інтелект може бути поділений на два основних типи: вузький (слабкий), який спеціалізується на виконанні конкретних завдань, і загальний (сильний), який має потенціал виконувати будь-які інтелектуальні завдання, що притаманні людині. У моєму випадку розглядається вузький ШІ, який буде розрахований суто на сферу спорту [1].

Для реалізація такого сервісу потрібно провести навчання мережі. Це проходить методом аналізу величезних за обсягом даних, які ще називають BIG

DATA. Це, в свою чергу, сприяє розробці адаптованих тренувальних програм, які будуть підлаштовуватись під вимоги кожного користувача. Наприклад, системи можуть виявити, що певні стратегії тренувань особливо ефективні для людей з певними характеристиками, такими як вік, стать, рівень фізичної підготовки або іншими особливостями. Додатково ШІ може групувати користувачів на категоріями та параметрами [2].

Важливими моментами є безпека даних та конфіденційність, оскільки системи, які використовують ШІ, повинні відповідати сучасним стандартам захисту особистої інформації. Про це варто б подбати.

Аналізуючи таку масу даних, нейронна мережа набуває та удосконалює свої знання, після чого система вже може йти в хід. Щоправда на цьому не варто зупинятись. Крім аналізу та обробки зовнішньої інформації варто і звернути увагу на внутрішню.

Використовуючи дані з носимих пристроїв, таких як пульсометри та фітнес-трекери (браслети), системи можуть моніторити показники фізичної активності. Адаптивні алгоритми зможуть коригувати тренувальні плани в реальному часі, для підвищення ефективності тренувань, зниження негативних наслідків, як от ризик травм. Також як було зазначено, ШІ буде аналізувати історію користувача та надавати рекомендації [4].

Результатом цього буде віртуальний тренери із системою зворотного зв'язку, на основі ШІ. Таких сервісів є чимало, і у кожного свої переваги та недоліки.

На фінальному етапі система забезпечує аналіз результатів, дозволяючи користувачеві відстежувати свій прогрес у часі та коригувати цілі. Цей постійний цикл збору даних, аналізу та адаптації робить заняття ефективнішим [4].

Потенціал ШІ у персоналізації тренувань має неабиякі перспективи для подальшого розвитку, і вивчення його можливостей може сприяти розвитку в спорті та бізнесу в цій сфері. Як приклад такий віртуальний тренер може замінити, тобто автоматизувати реальних тренерів, що виводить цю сферу діяльності на новий рівень [3].

Список використаних джерел

1. Штучний інтелект та його застосування у різних сферах. *drukarnia.com.ua* : вебсайт. URL: <https://drukarnia.com.ua/articles/shtuchnii-intelekt-ta-iogo-zastosuvannya-u-riznikh-sferakh-WPHL2> (дата звернення: 04.11.2024).
2. Що таке великі дані (Big Data)? *university.sigma.software* : вебсайт. URL: <https://university.sigma.software/what-is-big-data/> (дата звернення: 04.11.2024).
3. Штучний інтелект для фітнесу або тренер: майбутнє особистого фітнесу. *zfort.com.ua* : вебсайт. URL: <https://www.zfort.com.ua/blog/shtuchnii-intelekt-dlya-fitnessu-abo-trener-maibutnye-osobistogo-fitnessu> (дата звернення: 05.11.2024).
4. Потреба в персональному тренері зі штучним інтелектом. *morningdough.com* : вебсайт. URL: <https://www.morningdough.com/uk/ai-tools/best-ai-personal-trainers/> (дата звернення: 05.11.2024).

Кравчук В. М.,
студент II курсу бакалаврату, ПЗс-23-2,
факультет суспільних і прикладних наук,
ЗВО «Університет Короля Данила»;
науковий керівник: Іванов О. О.,
професор кафедри інформаційних технологій,
кандидат технічних наук,
ЗВО «Університет Короля Данила»,
м. Івано-Франківськ, Україна

МАШИННЕ НАВЧАННЯ: РОЗВИТОК, ПРИНЦИПИ ТА СУЧАСНІ ЗАСТОСУВАННЯ

Машинне навчання (ML), як частина штучного інтелекту, відкриває нові можливості для автоматизації процесів, аналізу великих обсягів даних та прийняття рішень на основі історичних закономірностей. Завдяки еволюції від математичних моделей нейронних мереж до сучасних підходів глибокого навчання, ML здійснив значний вплив на розвиток технологій, таких як автоматизовані рекомендаційні системи, розпізнавання мовлення та автономні

транспортні засоби. Еволюція методів від простих моделей до багат шарових нейронних мереж дозволила значно підвищити точність у виконанні складних завдань. Сучасні можливості ML, такі як хмарне навчання та розподіл обчислень, відкривають перспективи для доступнішого використання потужних алгоритмів, що допомагають у різноманітних галузях, від охорони здоров'я до розваг, стимулюючи подальше впровадження інновацій.

Сучасне машинне навчання ґрунтується на кількох основних методах, кожен з яких має свої унікальні застосування та обмеження. Кероване навчання використовується для завдань класифікації та регресії, де алгоритм навчається на маркованих даних і поступово вчиться робити точні прогнози на нових даних. Некероване навчання допомагає знаходити приховані структури в даних без людського втручання, що є ключовим у завданнях кластеризації та зменшення вимірності. Навчання з підкріпленням, що ґрунтується на принципі винагороди за досягнення певної мети, активно застосовується для тренування автономних агентів, зокрема в робототехніці та іграх.

Глибоке навчання, будучи підвидом машинного навчання, стало можливим завдяки швидкому розвитку обчислювальних потужностей і доступу до великих обсягів даних. Багат шарові нейронні мережі, що працюють на основі глибокого навчання, здатні виконувати дуже складні завдання, такі як розпізнавання обличчя, переклад мов і навіть створення зображень. Це значно розширює можливості AI, оскільки глибокі нейронні мережі, за умови належного навчання, можуть досягати або навіть перевершувати рівень людської точності в низці завдань.

На сьогодні ключові напрямки розвитку машинного навчання охоплюють обробку природної мови, комп'ютерний зір та автономні системи. Приміром, GPT-3, модель OpenAI, встановила новий стандарт у генеруванні текстів, схожих на людські, відкривши нові можливості для автоматизації процесів спілкування та перекладу. Також розвиток обчислювальних інфраструктур, таких як Machine Learning Cloud, сприяє доступності ML-інструментів для малих компаній та

окремих розробників, знижуючи витрати та забезпечуючи гнучкість у впровадженні ML-рішень у бізнес-процеси.

Таким чином, машинне навчання еволюціонує від наукової концепції до практичної технології з реальним впливом на повсякденне життя, створюючи передумови для розвитку безлічі нових застосувань, від оптимізації виробництва до підвищення рівня безпеки. Проте виклики, такі як етичні питання, безпека даних і прозорість моделей, вимагають особливої уваги, щоб забезпечити відповідальне впровадження технологій машинного навчання у суспільство.

Список використаних джерел

1. GigaCloud: Що таке машинне навчання: як працює та де використовується. URL: <https://gigacloud.ua/blog/navchannja/scho-take-mashinne-navchannja-jak-pracjue-ta-de-vikoristovuetsja>

2. Qudata: У чому різниця між машинним та глибоким навчанням? URL: <https://qudata.com/uk/blog/machine-learning-vs-deep-learning-know-the-differences/>

3. De Novo: Що таке Machine Learning? URL: <https://denovo.ua/resources/what-is-machine-learning>

Красілич Д. В.,
студент III курсу бакалаврату, Бс-22,
факультет суспільних і прикладних наук,
ЗВО «Університет Короля Данила»;
науковий керівник: Веркалець С. М.,
старший викладач
кафедри архітектури і будівництва,
ЗВО «Університет Короля Данила»,
м. Івано-Франківськ, Україна

ЗЕЛЕНИЙ ДАХ: ТЕХНОЛОГІЇ ТА ПЕРЕВАГИ МОНТАЖУ СУЧАСНИХ ЕКОЛОГІЧНИХ ПОКРІВЕЛЬ

У сучасному світі, де міста активно розширюються і забруднення навколишнього середовища стає дедалі серйозною проблемою, постає питання

про пошук екологічних рішень для покращення міського середовища. Одним із таких рішень є зелений дах – концепція, яка поєднує природу та архітектуру, допомагаючи знизити негативний вплив урбанізації на довкілля.

Зелені дахи – це не нова ідея. Перші приклади таких покрівель можна знайти в давнину, коли у північних народів були поширені трав'яні дахи. Однак у XXI столітті технології створення зелених дахів значно удосконалилися, що зробило їх доступними та популярними у багатьох країнах світу. Сьогодні вони є частиною стратегії сталого розвитку міст, спрямованої на поліпшення якості життя людей та збереження екосистем [1].

Зелений дах дозволяє ефективно використовувати простір на будівлях, одночасно вирішуючи кілька екологічних і соціальних проблем. Він допомагає зменшити ефект теплового острова, покращує якість повітря та води, створює нові зони відпочинку для мешканців та позитивно впливає на енергоефективність будівель.

Технології зелених дахів: зелені дахи стають популярним рішенням для інтеграції природи в міський ландшафт. Вони поділяються на інтенсивні й екстенсивні. Інтенсивні дахи мають густу рослинність, зокрема дерева та кущі, і вимагають постійного догляду, оскільки це фактично парк на даху. Натомість екстенсивні дахи є менш вибагливими та мають простіші рослини, як трави та мохи, що потребують мінімального обслуговування.

Конструкція зеленого даху складається з гідроізоляційного шару, який захищає будівлю від протікань, дренажного шару для відведення води, захисного шару для запобігання механічним пошкодженням і субстрату, який служить живильним середовищем для рослин. Важливим аспектом є вибір рослин, які мають бути стійкими до кліматичних змін, вітру та ультрафіолетового випромінювання.

Монтаж таких дахів потребує точних інженерних розрахунків, зокрема оцінки міцності будівлі для витримування додаткового навантаження. Потрібно враховувати іригаційні системи та водовідведення, щоб забезпечити стабільне функціонування даху і полегшити догляд за рослинами. Також важливо

передбачити теплоізоляцію, яка дозволить підвищити енергоефективність будівлі.

Переваги зелених дахів: зелені дахи мають численні переваги, які роблять їх важливими для сталого розвитку міст. По-перше, вони покращують екологію, очищаючи повітря від забруднень, поглинаючи CO₂ і знижуючи рівень міських теплових островів. Вони також затримують дощову воду, зменшуючи навантаження на дренажні системи й запобігаючи затопленням [2].

Економічні переваги полягають у підвищенні енергоефективності будівель: зелені дахи знижують витрати на опалення та кондиціонування завдяки теплоізоляційним властивостям. До того ж, вони продовжують термін служби покрівельних матеріалів, захищаючи їх від впливу зовнішніх чинників. Соціально-зелені дахи створюють нові зони відпочинку, підвищують естетику будівель та комфорт міського життя, додаючи природні елементи в урбанізовані простори.

Виклики та недоліки зелених дахів: попри численні переваги, зелені дахи мають певні виклики та обмеження, які потрібно враховувати при їхньому проектуванні та монтажі. Одним із головних технічних викликів є складність встановлення. Процес монтажу зеленого даху вимагає спеціальних знань та кваліфікованих спеціалістів, адже необхідно забезпечити правильну гідроізоляцію, дренаж та стабільність усієї конструкції. Будівлі повинні мати достатню міцність для підтримки ваги зеленого даху, особливо під час дощів або снігових навантажень, що може бути проблематично для старих будівель. Окрім технічних складнощів, вартість встановлення зелених дахів є значним фактором, що обмежує їх поширення. Первинні інвестиції включають не тільки матеріали та монтаж, але й подальше обслуговування, яке може бути доволі дорогим, особливо для інтенсивних зелених дахів з великою кількістю рослин. Потреба в регулярному догляді, зокрема поливі, підрізці рослин і захисті від шкідників, додає витрат на експлуатацію. Ці фактори можуть стати стримуючими для індивідуальних забудовників та власників приватних будівель. Законодавчі та нормативні аспекти також відіграють важливу роль. У деяких країнах чи містах

існують суворі регуляції щодо облаштування покрівель, особливо стосовно пожежної безпеки та міцності будівельних конструкцій. Часто це створює додаткові бюрократичні бар'єри для встановлення зелених дахів, що може затримати або ускладнити процес їх впровадження [3].

Незважаючи на всі ці труднощі, зелений дах залишається перспективною технологією, але його ефективність і доцільність залежать від багатьох технічних, економічних та правових факторів.

Отже, зелений дах є сучасним екологічним рішенням, яке поєднує в собі естетичні, екологічні та практичні переваги. Технології монтажу таких покрівель передбачають створення багатошарової конструкції, яка забезпечує надійну гідроізоляцію, дренаж і живлення рослин. Основні переваги зеленого даху включають покращення енергоефективності будівель, зменшення навантаження на каналізаційну систему, поліпшення якості повітря та створення додаткових зелених зон у міському середовищі. Зелений дах також сприяє підвищенню тривалості служби покрівлі та зменшує тепловий ефект урбанізованих територій.

Список використаних джерел

1. Зелені дахи : стали перетворення міських просторів. URL: <https://constructive-voices.com/uk/>
2. Зелені дахи: переваги та недоліки установки. URL: <https://isu.org.ua/zeleni-dahy-perevagy-ta-nedoliky-ustanovky/>
3. Зелені дахи – тренд сучасності. URL: <https://hmarochos.kiev.ua/2018/09/17/ne-protikayut-ne-zamerzayut>

Кривонос С. В.,
студентка III курсу,
факультет міжнародної торгівлі і права,
ЗВО «Державний торговельно-економічний університет»;
науковий керівник: Шведова Г. Л.,
доцент кафедри правового забезпечення безпеки бізнесу,
ЗВО «Державний торговельно-економічний університет»,
м. Київ, Україна

ДОМАШНЄ НАСИЛЬСТВО ЯК СУСПІЛЬНО НЕБЕЗПЕЧНЕ ДІЯННЯ

Домашнє насильство – діяння (дії або бездіяльність) фізичного, сексуального, психологічного або економічного насильства, що вчиняються в сім'ї чи в межах місця проживання або між родичами, або між колишнім чи теперішнім подружжям, або між іншими особами, які спільно проживають (проживали) однією сім'єю, але не перебувають (не перебували) у родинних відносинах чи у шлюбі між собою, незалежно від того, чи проживає (проживала) особа, яка вчинила домашнє насильство, у тому самому місці, що й постраждала особа, а також погрози вчинення таких діянь. На жаль, ця тема ще довго буде актуальною, оскільки це масове явище, яке потребує уваги соціуму [1].

Насильство в будь-якій формі є порушенням основоположних прав людини на особисту недоторканість, тобто право кожної людини не зазнавати жорстокого, чи такого, що принижує її честь та гідність поводження. Національна соціальна сервісна служба України на своєму сайті опублікувала результати опитування, проведеного в 2019 році під егідою ОБСЄ, з питань насильства щодо жінок. Це опитування підтвердило той факт, що в Україні проблема домашнього насильства є доволі масштабною, за даними опитування 67% жінок стверджують, що з 15 років зазнавали психологічного, фізичного чи сексуального насильства з боку свого партнера чи іншої особи. Найчастіше кривдниками є колишні партнери. 64% вважають насильство щодо жінок поширеним явищем, але 41% опитаних жінок вважає, що якщо чоловік проявляє насильство щодо дружини, то ця ситуація має вирішуватися всередині сім'ї. Крім

того, майже кожна п'ята жінка вважає допустимим статевий акт без згоди між подружжям або партнерами, що проживають спільно.

Існує стереотип про те, що домашнє насильство трапляється тільки в неблагополучних сім'ях. Звіт національної соціальної сервісної служби України за результатами опитування «Доступ до послуг та допомоги постраждалих від домашнього насильства та/або насильства за ознакою статі» спростував цей міф. Дослідження, яке проводилось в листопаді 2023 року показало, що домашньому насильству здебільшого піддаються жінки віком від 30 до 49 років, майже половина опитуваних осіб перебували у шлюбі та мали вищу освіту. Переважна частина опитуваних проживає у місті. Дві третини опитуваних відповіли, що вони не належать до пільгової категорії населення. 83,3% опитаних відповіли, що ні вони ні члени їх родини не страждають від залежностей та не мають судимості. Майже дві третини опитаних (61,4%) працюють [2].

Дані з цього дослідження ілюструють те, що від домашнього насилля може постраждати кожен і жертва не є винною. Варто пам'ятати, що насильство це не лише побої насильство також буває психологічне, економічне та сексуальне. З результатів згаданого опитування можна зробити висновок, що найпоширенішим в Україні є психологічне насильство.

Незалежно від форми прояву домашнє насильство порушує право людини не зазнавати жорстокого поводження. Це право закріплене в Конституції України, а саме, в статті 28, яка встановлює, що «Ніхто не може бути підданий катуванню, жорстокому, нелюдському або такому, що принижує його гідність, поводженню чи покаранню» [3].

Насильники становлять серйозну суспільну небезпеку, і санкція, передбачена законодавством, є замалою для них. З огляду на те, що домашнє насильство має систематичний характер і підвищує ризик повторної агресії, важливо не лише посилити покарання, а й запровадити обов'язкове психологічне обстеження агресора. За необхідності кривдників слід направляти на примусове лікування, оскільки психологічна підтримка потрібна не тільки жертвам домашнього насильства, але й самим агресорам.

З огляду на викладене, можна зробити висновок, що домашнє насильство є суспільно небезпечним діянням, яке охоплює великий масштаб. Насильники порушують закріплені Конституцією України права людини на особисту недоторканість. Всі форми насильства негативно впливають на психіку жертви. Законодавство, яке регулює протидію з домашнім насильством необхідно вдосконалити, а саме посилити санкцію статті 126-1 Кримінального кодексу України. Жертвам домашнього насильства необхідна підтримка з боку держави та соціуму. Держава з свого боку має докласти зусиль, щоб розвіяти міфи про домашнє насильство, для того, щоб жертви не піддавались осуду з боку соціуму. Оскільки в психологічно здоровому, перспективному та гармонійному суспільстві немає місця для насильства.

Список використаних джерел

1. Запобігання та протидія домашньому насильству та насильству за ознакою статі : офіційний сайт Національної соціальної сервісної служби України. URL: <https://nssu.gov.ua/domashnye-nasilstvo> (дата звернення: 31.11.2024).

2. Доступ до послуг та допомоги постраждалих від домашнього насильства та/або насильства за ознакою статі : звіт за результатами онлайн-опитування. URL: <https://nssu.gov.ua/storage/app/sites/22/uploaded-files/%D0%A0%D0%B5%D0%B7%D1%83%D0%BB%D1%8C%D1%82%D0%B0%D1%82%D0%B8.pdf> (дата звернення: 31.11.2024).

3. Конституція України: Закон України від 28 червня 1996р. № 254к/96-ВР/*Верховна Рада України.* URL: <https://zakon.rada.gov.ua/laws/show/254%D0%BA/96-%D0%B2%D1%80#Text> (дата звернення: 01.11.2024).

Крицька Д. В.,
*студентка спеціальності «Цивільне право і процес»,
факультет міжнародної торгівлі і права,
ЗВО «Державний торговельно-економічний університет»;*
науковий керівник: Шведова Г. Л.,
*доцент кафедри правового забезпечення, безпеки бізнесу,
ЗВО «Державний торговельно-економічний університет»,
м. Київ, Україна*

ПІДСТАВИ ТА ПОРУШЕННЯ ПРАВ ЛЮДИНИ В УМОВАХ ВОЄННОГО СТАНУ

Війна – це найтяжче випробування для прав людини. В умовах повномасштабної агресії Російської Федерації проти України, що триває з 24 лютого 2022 року, Україна була змушена запровадити воєнний стан. Президент України своїм Указом № 64/2022, затвердженим Законом України № 2102-IX, ввів цей режим для забезпечення національної безпеки. На жаль, це означає тимчасові обмеження деяких прав і свобод громадян, без чого, на жаль, неможливо гарантувати захист територіальної цілісності й незалежності [1].

Я вважаю, що кожна держава зобов'язана захищати права своїх громадян незалежно від їхнього походження, віку, національності чи статі. Втім, воєнний стан передбачає особливий правовий режим, який тимчасово обмежує частину конституційних прав людини, адже в такій ситуації пріоритетом є захист від агресії та збереження життя. Це відповідає статті 1 Закону України «Про правовий режим воєнного стану», який дозволяє обмеження задля безпеки в умовах збройного конфлікту [2, с. 1]. Проте, на моє переконання, дуже важливо, щоб такі обмеження були тимчасовими й суворо контролювалися, щоб не допустити порушень базових прав.

Є права, які за жодних обставин не можуть бути обмежені. Наприклад, Конституція України вказує на права, що залишаються непорушними: це право на життя, на недоторканність особи, на свободу, а також право на рівність перед законом. Ці права є основою людської гідності й забезпечення безпечного

існування. Порушення цих прав завжди тягне за собою руйнівні наслідки для суспільства, що ми яскраво бачимо на прикладі злочинів окупаційної влади [3].

Відмова у створенні гуманітарних коридорів, блокування доступу до необхідної допомоги для населення на окупованих територіях, обстріли мирних міст та селищ, що призводять до смерті мирного населення, – усе це кричущі порушення, за які, на нашу думку, агресор має понести відповідальність.

Особливо значущими є порушення права на освіту. На окупованих територіях не лише зруйновано школи, але й примусово змінено навчальні програми з метою нав'язування пропаганди. Цей тиск з боку окупантів є прямим порушенням Конвенції ООН про права дитини. Багато дітей змушені навчатися дистанційно, часто без стабільного доступу до електроенергії, зв'язку чи інтернету, що фактично унеможлиблює належний освітній процес [5].

Під час воєнного стану законодавство дозволяє певні заходи, такі як комендантська година, перевірка документів, блокпости для забезпечення безпеки [6, п. 4]. Це обмежує свободу пересування, проте, на наш погляд, такі заходи є виправданими для протидії агресії. Запроваджується трудова повинність, яка регулюється Постановою Кабінету Міністрів України № 753, але вона стосується лише громадян, які не залучені до роботи в критично важливих сферах [7].

На нашу думку, найжахливішим є порушення прав на фізичну та психічну недоторканність, а також злочини пов'язані із сексуальним насильством. Після звільнення українських територій було виявлено численні випадки таких злочинів. Цивільне населення піддається насильству та приниженню, що є грубим порушенням норм міжнародного права. Про це часто говорять ЗМІ, і такі порушення повинні отримати належну правову оцінку на міжнародному рівні [8]. Незважаючи на ці надзвичайно складні обставини, Україна намагається захистити своїх громадян. У містах організуються «пункти незламності», де люди можуть зігрітися, зарядити телефони, отримати гарячу їжу. Проводяться освітні заходи щодо правил поведінки під час повітряної тривоги. Це – один із численних прикладів того, як Україна прагне забезпечити гідне життя своїм

громадянам навіть у складних умовах війни. Мирне населення має право на захист, а агресор – понести відповідальність за скоєні злочини. Україна та світова спільнота мають зробити все можливе, щоб зупинити ці порушення, адже права людини є фундаментальною цінністю, яка повинна бути захищена за будь-яких обставин.

Список використаних джерел

1. Указом Президента України від 24 лютого 2022 року № 64/2022 «Про введення воєнного стану в Україні». URL: <https://www.president.gov.ua/documents/642022-41397>

2. Про правовий режим військового стану Закону України від 15.05 2015 р. URL: <https://zakon.rada.gov.ua/laws/show/389-19#Text>

3. Конституція України : Закон України від 28 червня 1996 р. № 254к/96-ВР (із змінами). URL: <https://zakon.rada.gov.ua/laws/show/254%D0%BA/96-%D0%B2%D1%80#Text>

4. Женевська конвенція про захист цивільного населення під час війни від 12 серпня 1949 року. URL: <https://ips.ligazakon.net/document/MU49006?an=445655>

5. Конвенція про права дитини від 20 листопада 1989. URL: https://zakon.rada.gov.ua/laws/show/995_021#Text

6. Про затвердження Порядку перевірки документів в осіб, огляду речей, транспортних засобів, багажу та вантажів, службових приміщень і житла громадян під час забезпечення заходів правового режиму воєнного стану : затверджений постановою Кабінету Міністрів України від 23.12.2021 № 1456. URL: <https://zakon.rada.gov.ua/laws/show/1456-2021-%D0%BF#Text>

7. Трудова повинність працездатних осіб в умовах воєнного стану: умови й порядок запровадження : затверджений постановою Кабінету Міністрів України від 13.07.2011 № 753. URL: <https://ips.ligazakon.net/document/bz013630>

8. Моніторингова місія... : офіційний вебпортал газети «Юридичний вісник». URL: <https://armyinform.com.ua/2022/12/08/oon-oprylyudnylo-novuj-zvit-pro-vbyvstva-myrynyh-zhyteliv-armiyeyu-rf-v-ukrayini/>

Кручок К. С.,
студентка II курсу бакалаврату,
факультет міжнародної торгівлі та права,
ЗВО «Державний торговельно-економічний університет»;
науковий керівник: Шведова Г. Л.,
доцент кафедри правового забезпечення безпеки бізнесу,
кандидат юридичних наук,
ЗВО «Державний торговельно-економічний університет»,
м. Київ, Україна

ДОМАШНЄ НАСИЛЬСТВО

Домашнє насильство – це глобальна соціальна проблема, яка торкається мільйонів людей у всьому світі. Вона вимагає міждисциплінарного підходу. Спільні зусилля соціологів, психологів, юристів та інших фахівців необхідні для розробки ефективних стратегій запобігання та протидії цьому явищу. Незважаючи на численні дослідження та заходи боротьби, ця проблема залишається актуальною.

Наслідки домашнього насильства є далекосяжними та різноманітними. Фізичне насильство призводить до травм, психологічне – до глибоких емоційних розладів, сексуальне – до порушення психічного здоров'я, а економічне – до залежності та безпорадності жертви. Будь-яке насильство завжди супроводжується негативними емоціями, такими як страх, біль, ненависть, образа. Найчастіше жертвами насильства можуть бути жінки, неповнолітні діти, батьки або родичі літнього віку та усиновлені діти.

Статистика домашнього насильства в Україні свідчить про масштабність цієї проблеми. Кожна третя жінка в Україні зазнала фізичного або сексуального насильства з боку інтимного партнера хоча б один раз у житті. Ці цифри є лише верхівкою айсберга, оскільки багато випадків насильства залишаються неповідомленими через страх, сором або невіру в ефективність правоохоронних органів.

У статті «Види домашнього насильства та їх класифікація» [2], сказано, що за статистикою у 75% випадків домашнього насильства страждають діти. На

жаль, цей особливий вид насильства в сім'ї стає все більш поширеним у світі, у тому числі і в Україні. Уявлення людей про домашнє насильство є однаковим, незалежно від їхнього віку, тобто вони думають, що насильство притаманне у сім'ях алкоголіків, наркоманів, бідних сім'ях або фінансово не стабільних. Але домашнє насильство не має визначеного критерію, у якій сім'ї воно відбуватиметься, домашнє насильство є в сім'ях, котрі перелічені вище, але так само воно може бути і в благополучних сім'ях. Також варто підкреслити слова Лінор Уокер, що для того, щоб сімейний конфлікт вважався домашнім насильством, потрібно, щоб ситуація з рукоприкладством сталася хоча б двічі.

У статті «Фізичне насильство: як розпізнати та зупинити» [1] сказано, що фізичне насильство найчастіше супроводжується такими характерними ознаками кривдника: психологічні проблеми, алкоголізм, наркоманія, ревності та надмірне бажання влади та контролю над жінкою. А у жертви в результаті фізичного насильства є важкі або легкі тілесні ушкодження, сильні гематоми, струс мозку, важкі переломи або незначні тріщини на кістках, тобто будь-яка травма, до якої причетний кривдник з використанням своєї фізичної сили. Якщо вивчати кожна з цих причин більш детально, то можна помітити одну спільну рису, що кожна з цих дій робиться на свій розсуд і свідомо, тому навіть, якщо кривдник був під впливом алкогольного або наркотичного сп'яніння, то це не позбавляє його від відповідальності за свої дії та не виправдовує його вчинки.

«Фонд Маша» у своїй статті «Психологічне насильство: як проявляється та хто може постраждати» акцентує увагу на тому, що психологічне насильство – це метод домінування, який полягає у використанні емоційного шантажу та словесних образ для встановлення контролю над іншою людиною. Таке насильство можна описати такими ознаками: контроль, знецінення, ігнорування, ізоляція, переслідування. Якщо ж говорити про наслідки психологічного насильства, то можна сказати, що людина перестає вірити у себе та закривається у собі, відчуває себе постійно винною у чомусь і легко піддається під маніпуляції кривдника, На нашу думку, психологічне економічне насильство дуже подібні між собою, їхня схожість в тому, що в кожні із них кривдник обмежує жертву.

Фонд «Маша» у своїй статті «Економічне насильство: пояснюємо, що це та як його уникнути» підкреслює, що економічне насильство – це метод домінування, який полягає у використанні фінансових важелів для встановлення контролю над іншою людиною. Це може проявлятися через контроль над бюджетом сім'ї, обмеження доступу до грошей та приниження через фінансову залежність.

Розглядаючи ще один вид домашнього насилля, а саме, сексуальне насильство, ми натрапили на статтю «Зґвалтування і сексуальне насильство та примушування до вступу в статевий зв'язок: проблеми розмежування» [4], і можемо сказати, що сексуальне насильство є серйозною проблемою, яка впливає на фізичне, емоційне та психологічне здоров'я постраждалих. Воно може мати різні форми, включаючи зґвалтування, сексуальні домагання та інші види примусу. Важливо розуміти, що сексуальне насильство не обмежується певними віковими групами, статями чи соціальними статусами – воно може торкнутися будь-кого. Дослідження показують, що наслідки сексуального насильства можуть бути довготривалими і включати посттравматичний стресовий розлад (ПТСР), депресію, тривожність та інші психічні розлади. Крім того, постраждалі можуть стикатися з соціальною стигматизацією та ізоляцією. Для боротьби з сексуальним насильством необхідно впроваджувати комплексні підходи, які включають освіту, підтримку постраждалих, правову допомогу та превентивні заходи. Важливо також забезпечити доступ до медичної та психологічної допомоги для постраждалих, а також створити безпечні умови для їхнього відновлення.

Незважаючи на соціальний розвиток і активну боротьбу з цим явищем, домашнє насильство залишається однією з найпоширеніших проблем у сучасному суспільстві. Його негативний вплив торкається не лише жертв, але й суспільства в цілому, зокрема через порушення соціальних і моральних норм.

Домашнє насильство є серйозною соціальною проблемою, яка впливає на життя мільйонів людей по всьому світу. Воно може мати різноманітні форми, включаючи фізичне, психологічне, сексуальне та економічне насильство, і часто

залишається непоміченим через стереотипи, стигму та брак ресурсів для жертв. Важливість дослідження цієї проблеми полягає в розумінні її причин та наслідків. Суспільство повинно бути поінформованим про ознаки домашнього насильства та способи підтримки постраждалих. Важливу роль у цьому відіграють освіта, соціальні служби та правозахисники, які можуть забезпечити допомогу та притулок жертвам. Зрештою, зусилля всіх учасників суспільства, включно з державними структурами, неурядовими організаціями та кожним із нас, мають бути спрямовані на припинення цього явища, створення безпечного середовища для всіх і підтримку жертв у їхньому процесі відновлення.

Список використаних джерел

1. Фізичне насильство: ознаки, причини, наслідки. URL: <https://md-eksperiment.org/post/20231209-fizichne-nasilstvo-oznaki-prichini-naslidki> (дата звернення: 25.10.2024).

2. Жіночий Консорціум України. Види домашнього насильства та їх класифікація. URL: https://wcu-network.org.ua/ua/Zaxist_prav_dtei/article/vidi_domashnogo_nasilstva_ta_yih_klasif_ikaciya (дата звернення: 25.10.2024).

3. Психологічне насильство: як проявляється та хто може постраждати. Фонд *Маша*. URL: <https://mashafund.org.ua/psychologichne-nasylstvo-yak-proyavlyayetsya-ta-hto-mozhe-postrazhdaty> (дата звернення: 25.10.2024).

4. Чугуніков І. Зґвалтування і сексуальне насильство та примушування до вступу в статевий зв'язок: проблеми розмежування. *Проблеми правознавства та правоохоронної діяльності*. 2020. № 5. URL: <http://pgr-journal.kiev.ua/archive/2020/5/50.pdf> (дата звернення: 25.10.2024).

*Кузнєцов М. Є.,
студент групи КІПЗс-23-1,
Фаховий коледж ЗВО «Університет Короля Данила»;
науковий керівник: Федик Л. Б.,
доцент кафедри права та публічного управління,
кандидат історичних наук, доцент,
ЗВО «Університет Короля Данила»,
м. Івано-Франківськ, Україна*

АНАЛІЗ ВИКОРИСТАННЯ СОЦІАЛЬНИХ МЕРЕЖ ДЛЯ ПОШИРЕННЯ ДЕЗІНФОРМАЦІЇ ПІД ЧАС КОНФЛІКТІВ

Соціальні мережі стали важливим інструментом комунікації в сучасному суспільстві. Їх вплив на інформаційний простір зріс, особливо під час конфліктів. Дезінформація, поширювана через соціальні мережі, може мати серйозні наслідки для суспільства, політики та безпеки.

Дезінформація – навмисне поширення неправдивої інформації з метою маніпуляції свідомістю людей. Відрізняється від мізінформації (неправильна інформація, але без наміру ввести в оману). Алгоритми, що формують контент: автоматичне просування контенту, який має високий рівень взаємодії, за рахунок чого дезінформація потрапляє в інформаційний простір. Використання ботів і тролів, які активно розміщують і розповсюджують фальшиву інформацію. Анонімність користувачів, що ускладнює ідентифікацію джерел дезінформації.

У листопаді 2022 року Internews провів дослідження «Українські медіа, ставлення та довіра у 2022 році», а у січні 2023 року NDI провів дослідження «Можливості та перешкоди на шляху демократичного переходу України», у якому, зокрема, вивчали, як мешканці країни використовують соціальні мережі під час війни. Згідно з дослідженням Internews, 85% українців користуються інтернетом щодня, а соціальні мережі є основним джерелом новин для 55% українців. Найпопулярнішим месенджером для комунікації та споживання новин у 2022 році для українців став Telegram [1].

На початку повномасштабного вторгнення активізувалися проблеми з воєнним контентом і дописами граничного характеру, стали проблемою

українців, які намагалися використовувати соціальні платформи для поширення інформації про воєнні злочини росіян. Російські спецслужби використовують для поширення дезінформації та проведення інформаційно-психологічних операцій всі доступні платформи.

Ключові теми, які відпрацьовуються у соцмережах це:

- фронт (ситуація в зоні бойових дій, битва за Бахмут, наступ ЗСУ на півдні України);
- мобілізація (несправедливість мобілізації, спекуляції на пов'язаних з нею страхах);
- захід (недовіра західних партнерів до української влади, наратив про зовнішнє управління, втручання західних країн у внутрішньополітичні справи та військове планування, затримка військової допомоги, зацікавленість Заходу у війні, наявність територіальних претензій у сусідів до України, погане ставлення іноземців до українців);
- зброя (погана якість західних озброєнь, недостатня кількість зброї на фронті, неспроможність України виготовляти власну зброю);
- корупція (тотальна корумпованість української влади, розкрадання західної допомоги);
- влада (некомпетентність української влади, персональні атаки на президента України та його сім'ю, інших представників політичного керівництва, звинувачення у згортанні демократії, конфлікти всередині влади);
- енергетика (відключення електроенергії та опалення);
- демографія (людські втрати України через війну, небажання біженців повертатися з-за кордону);
- деморалізація (спекуляції на регіональних та мовних відмінностях, дискредитація західних цінностей, втрата ціннісних орієнтирів в українському суспільстві, низький бойовий дух ЗСУ, зростання рівня злочинності);

- бідність (низький рівень матеріального достатку українців, зокрема, соціально незахищених верств населення);
- виплати (фейкові повідомлення про грошову допомогу українцям від уряду, іноземних партнерів або міжнародних організацій);
- турбота про військових (байдужість держави до військовослужбовців та їхніх сімей, відсутність належної підтримки поранених) [2, с. 3].

Таким чином кремлівська влада активно використовує соцмережі для організації кампаній з дезінформації з метою дестабілізації ситуації в Україні та деструктивного впливу на міжнародну громадську думку щодо російсько-української війни.

Особливо негативний вплив дезінформації на суспільство під час конфліктів. До його наслідків можна віднести:

- суспільна поляризація: дезінформація може посилювати розділення між різними групами населення.
- підрив довіри до медіа та інституцій: постійне поширення неправдивих новин веде до низької довіри людей до традиційних джерел інформації.
- зростання насильства та соціальної напруги: неправдива інформація може призводити до ескалації конфліктів, розпалювання ненависті та насильства.

Важливими методами протидії дезінформації є зростання рівня медіаграмотності серед населення для критичного сприйняття інформації; розробка алгоритмів та технологій для виявлення фальшивих новин: співпраця з ІТ-компаніями; регулювання контенту: потреба в етиці медіа та відповідальності платформ за інформацію, що поширюється.

Отже, технологічний прогрес, зокрема розвиток штучного інтелекту, може як допомогти в боротьбі з дезінформацією, так і ускладнити ситуацію. Дезінформація в соціальних мережах під час конфліктів є серйозним викликом для сучасного світу. Важливо розуміти механізми її розповсюдження і вплив на суспільство, щоб вжити ефективних заходів для протидії. Водночас виникає

потреба в міжнародній співпраці для створення спільних стандартів боротьби з дезінформацією.

Список використаних джерел

1. Як українці споживають інформацію в соцмережах: дослідження про тенденції 2022 року. URL: <https://cedem.org.ua/news/informatsiya-v-sotsmerezah/> (дата зверення: 23.10.2024).

2. Інформаційні атаки в соціальних мережах: дослідження впливу російської дезінформації через рекламу в Facebook. URL: <https://spravdi.gov.ua/wp-content/uploads/2024/04/informacijni-ataky-v-soczialnyh-merezah.-doslidzhennya-vplyvu-rosijskoyi-dezinformaciyi-cherez-reklamu-v-facebook.pdf> (дата звернення: 23.10.2024).

Куриш В. В.,
магістрант, МПЗс-23-1,
факультет суспільних і прикладних наук,
ЗВО «Університет Короля Данила»;
науковий керівник: Ващишак С. П.,
завідувач кафедри інформаційних технологій,
кандидат технічних наук, доцент,
ЗВО «Університет Короля Данила»,
м. Івано-Франківськ, Україна

ПРОЄКТУВАННЯ ТА РОЗРОБКА АРХІТЕКТУРИ, АЛГОРИТМІВ ТА ПРОГРАМНОГО ЗАБЕЗПЕЧЕННЯ БЕЗПРОВІДНОГО БРАСЛЕТУ-КЛАВІАТУРИ

Проектування та розробка архітектури, алгоритмів та програмного забезпечення для безпроводного браслету-клавіатури є важливим кроком у розвитку носимих пристроїв, що забезпечують зручність введення тексту в умовах, де традиційні клавіатури незручні або недоступні, наприклад, під час фізичної активності або в обмежених просторах. Такий пристрій має значний потенціал для застосування у сфері мобільних технологій, адже він дозволяє

інтегрувати природні жести рук у процес введення тексту, зберігаючи при цьому компактність та мобільність.

Метою дослідження є створення архітектури, алгоритмів і програмного забезпечення, що дозволяють браслету-клавіатурі розпізнавати жести пальців, інтерпретувати їх як текстові символи та передавати дані безпроводним способом на інші пристрої. У процесі дослідження були проаналізовані існуючі носимі пристрої для введення тексту, включаючи клавіатури, що працюють на основі жестів, електроміографічні сенсори та радари для розпізнавання рухів. Аналіз показав, що використання частотних характеристик сигналів є оптимальним рішенням для реалізації інтерфейсу на основі жестів пальців. Після порівняння та аналізу сучасних технологій було розроблено архітектуру пристрою, яка включає датчики для зчитування рухів пальців, а також алгоритми для розпізнавання частотних характеристик цих рухів. Це рішення передбачає інтеграцію набору сенсорів із мікроконтролером, який здійснює попередню обробку сигналів.

Основою обробки сигналів стало швидке перетворення Фур'є (FFT), яке дозволяє точно ідентифікувати частоти, що відповідають рухам кожного пальця. Завдяки цьому вдається не лише виявити активацію певного пальця, але й розпізнати складні комбінації жестів. Це важливо для забезпечення функціональності, схожої до повноцінної клавіатури, що дозволяє браслету працювати з численними комбінаціями символів. Алгоритми FFT також допомагають відсіяти зайві коливання, спричинені шумом або випадковими рухами, забезпечуючи стабільність у розпізнаванні рухів.

Розроблене програмне забезпечення забезпечує взаємодію між браслетом і підключеними пристроями, використовуючи Bluetooth-з'єднання для передачі текстових символів. Таке рішення дозволяє браслету виконувати введення тексту в реальному часі, відображаючи його на смартфоні, планшеті або комп'ютері. Bluetooth забезпечує стабільність та низьке енергоспоживання, що є критично важливим для носимих пристроїв. Передбачено також інтеграцію з мобільними додатками для розширення функціональних можливостей браслета.

Проведене тестування прототипу підтвердило високу точність розпізнавання жестів, що дозволяє ефективно використовувати браслет у різних умовах, включаючи зовнішні середовища з наявністю незначних шумів. Встановлені порогові значення амплітуди сигналів дозволили ефективно відсіяти фонові шуми і фільтрувати слабкі сигнали, що суттєво підвищило точність розпізнавання рухів. Завдяки цьому пристрій здатний коректно визначати як окремі рухи пальців, так і їх комбінації, що уможливорює введення тексту з мінімальними затримками.

Отримані результати свідчать про ефективність запропонованих архітектурних та алгоритмічних рішень для реалізації носимого пристрою введення тексту. Запропонована архітектура і програмне забезпечення забезпечують високу точність розпізнавання, швидкість реакції системи та зручність використання, що робить цей браслет перспективним пристроєм для інтеграції в екосистему сучасних мобільних гаджетів. Дослідження відкриває перспективи для подальшого вдосконалення пристрою, зокрема, оптимізації його енергоспоживання, підвищення стійкості до зовнішніх перешкод та збільшення точності розпізнавання в різних умовах. Майбутні дослідження можуть також включати впровадження технологій машинного навчання для адаптивного налаштування системи під індивідуальні особливості користувача, що підвищить зручність використання і продуктивність браслету.

Список використаних джерел

1. Bluetooth Special Interest Group. 2023.
2. Cook D. J., Das S. K. Smart Environments: Technology, Protocols and Applications. John Wiley & Sons. 2012.
3. Proakis J. G., Manolakis D. G. (2006). Digital Signal Processing: Principles, Algorithms, and Applications. Pearson Education.

*Кучак Ю. В.,
студентка I курсу магістратури, МПУс-24-1,
факультет суспільних і прикладних наук,
ЗВО «Університет Короля Данила»;
науковий керівник: Загурський О. Б.,
доцент кафедри права та публічного управління,
кандидат юридичних наук, доцент,
ЗВО «Університет Короля Данила»,
м. Івано-Франківськ, Україна*

НОВИЙ ПУБЛІЧНИЙ МЕНЕДЖМЕНТ ЯК ЕФЕКТИВНА МОДЕЛЬ ПУБЛІЧНОГО УПРАВЛІННЯ

Пошук нових можливостей для більш ефективного функціонування адміністрації та розробка адекватних сучасним умовам концепцій та моделей мають на меті допомогти знайти найкраще рішення для вдосконалення структури та діяльності адміністрації.

Це необхідно, оскільки для того, щоб мати можливість успішно виконувати свою роль забезпечення економічного та соціального процвітання в країні, сучасна держава стикається з необхідністю переосмислення основних інституційних та функціональних характеристик адміністрації.

Нові теоретичні розробки та альтернативні парадигми для прискорення та поглиблення реформи адміністративної системи відображають думку, що коли традиційні наукові підходи та методи, а також реальна адміністративна практика не дають задовільної відповіді на такі життєво важливі питання, необхідно шукати нові наукові моделі.

Більше того, без трансформації неможливо досягти якісно нового рівня адміністрування, основні характеристики якого можна синтезувати наступним чином:

- забезпечення високої якості адміністративних послуг. Прямим вираженням цього є задоволення громадян послугами, які адміністративна система надає юридичним та фізичним особам;

- досягнення стійкості адміністративної системи персоналу. Це відображається у реальній деполітизації публічної адміністрації та її професійній підготовці до лояльної служби будь-якому уряду, незалежно від політичних змін в уряді;

- забезпечення економічності адміністративної системи, що означає мінімізацію витрат на функціонування та підтримку адміністративної системи при якісному виконанні завдань;

- адаптаційність адміністративної системи до європейських структур. Це пов'язано з необхідністю адміністративної системи не лише бути готовою до функціонування в європейському адміністративному просторі, але й адаптуватися до процесів модернізації (наприклад, в ЄС).

«У результаті було напрацьовано чимало пропозицій з удосконалення системи публічного управління. Традиційна бюрократія стала поступово замінюватись новою моделлю з наявністю елементів ринкових механізмів. Постало питання про підвищення ролі громадянина як заявника та отримувача державних послуг. Громадянин почав розглядатись як клієнт та споживач послуг» [1].

У кожній країні траєкторія реформи значною мірою визначається політичним контекстом, оскільки історія, культура та стадія розвитку розміщують уряди в певному середовищі з певними характеристиками, а отже, і з різними пріоритетами. Тим не менше, досвід країн у пошуку адекватних рішень показує, що кожна країна намагається реагувати і шукати шляхи їх вирішення відповідно до свого коефіцієнта державної влади, типу своєї державної структури, рівня свого розвитку, адміністративного потенціалу, наявності матеріальних та інформаційних ресурсів та характер відносин, які вона підтримує з іншими країнами.

Г. Грюнінг здійснив дослідження теоретичного підґрунтя для виникнення та запровадження модернізованого публічного менеджменту. За результатами свого дослідження він відокремив наступні теоретичні перспективи зародження нової моделі: «теорія публічного вибору, теорія менеджменту, класичне

публічне адміністрування, неокласичне публічне адміністрування, аналіз політики, теорія принципала-агента, теорія прав власності, нео-Австрійська школа, економіка операційних витрат, нове публічне адміністрування, та подальші підходи» [2; 3].

За кожною реформою публічного управління стоїть набір цілей. Перш за все, цей набір цілей включає зменшення державних витрат, а також підвищення якості державних послуг. Далі важливою метою реформи є досягнення більшої ефективності в діяльності уряду, а також збільшення можливостей для кращої ефективності обраної та реалізованої політики.

У процесі досягнення цих важливих цілей реформа спрямована на посилення політичного контролю над адміністрацією, одночасно шукаючи можливості звільнити державних адміністраторів від бюрократичних перешкод, що обмежують їх здатність керувати, а також збільшити підзвітність уряду перед суспільством політики та програм.

Таким чином, серед концепцій публічного управління, які прийняті в міжнародній практиці, концепція нового публічного менеджменту зарекомендувала себе як ефективна у багатьох країнах світу, тому вивчення її основних засад, переваг і недоліків на сьогодні є актуальним з точки зору впровадження в практичну площину.

Список використаних джерел

1. Солових В. П. Новий публічний менеджмент як одна із моделей організації системи державного управління. *Державне будівництво*. 2009. № 2. URL: <http://www.kbuara.kharkov.ua/e-book/db/2009-2/#ru>. (дата звернення: 31.10.2024).

2. Павлов П. Държавното управление и администрацията в европейски контекст (Ориентири за трансформация). УИ на ВСУ «Ч. Храбър», 2007. С. 61–79.

3. Gruening G. Origin and Theoretical Basis of New Public Management. *International Public Management Journal*. 2001. № 4. P. 1–25.

*Кучера С. В.,
студент I курсу спеціальності «Юриспруденція»,
Фаховий коледж ЗВО «Університет Короля Данила»;
науковий керівник: Гуляк О. Я.,
викладач кафедри інформаційних технологій,
Фаховий коледж ЗВО «Університет Короля Данила»,
м. Івано-Франківськ, Україна*

ЗАСТОСУВАННЯ МАТЕМАТИЧНИХ ПРИЙОМІВ У КРИМІНАЛЬНОМУ ПРАВІ

Математика в кримінальному праві – це галузь, яка поєднує точні обчислення з правовими нормами для вирішення складних правових питань. Здавалося б, кримінальне право та математика – зовсім різні сфери знань: одна базується на моральних та соціальних нормах, тоді як інша – на чітких правилах і формулах. Однак сучасний розвиток науки і технологій дозволяє дедалі частіше використовувати математичні методи в судових процесах і кримінальних розслідуваннях. Це стає особливо актуальним у випадках, де потрібно точно визначити докази, оцінити ймовірність події або розрахувати статистичні дані, які можуть вплинути на рішення суду.

Математичні методи є важливими для криміналістики – науки, яка займається дослідженням доказів для розслідування злочинів. Математика дозволяє проводити аналіз ДНК, балістичних доказів, відбитків пальців, а також створювати й використовувати моделі для визначення ймовірності певних подій. Наприклад, статистичні методи можуть допомогти оцінити, наскільки ймовірно, що ДНК, знайдена на місці злочину, належить підозрюваному. Без цього знання, прийняття рішення у кримінальних справах могло б бути значно менш обґрунтованим [1].

Інша важлива роль математики в кримінальному праві – це моделювання поведінки злочинців, аналіз даних щодо частоти й розподілу злочинів, а також прогнозування ймовірності рецидиву. Використання таких моделей допомагає ефективніше розподіляти ресурси правоохоронних органів, проводити

профілактичні заходи і зменшувати ризик рецидиву. Наприклад, ймовірнісні моделі допомагають спрогнозувати, які соціальні чи економічні фактори підвищують ризик вчинення злочину, що допомагає створювати програми для його попередження.

Загалом, математика стає невіддільною частиною сучасного кримінального права, оскільки дозволяє обґрунтованіше підходити до збору та аналізу доказів, підвищуючи точність судових рішень і об'єктивність процесу. Цей міждисциплінарний підхід є важливим для підвищення якості правосуддя й досягнення головної мети кримінального права – захисту суспільства та забезпечення справедливості.

Деякі вчені негативно сприймають практикування математичних методів у юридичних дослідженнях. З їхньої точки зору математичні методи не можуть застосовуватися в праві через те, що процеси взаємодії в суспільному середовищі неможливо описувати з притаманною фізичним явищам точністю. Або через те, що взаємодія суб'єктів права має індивідуальний характер, і, оцінюючи її, неможливо використовувати математичні операції з усереднення (або її аналогів). Або через те, що юридична наука оперує неоднозначним понятійним апаратом, який весь час піддається змінам та корегуванню, що призведе до некритичного використання математичних засобів для його аналізу.

Застосовуючи традиційні прийоми юридичної науки, дослідник-юрист отримує повноту картини, проте втрачає всі точності. І навпаки, застосовуючи кількісні методи дослідження, він отримує точність наукового опису, але втрачає його гнучкість та всебічність [2].

Математика тісно пов'язана з кримінальним правом через використання статистики та ймовірності для аналізу та обґрунтування судових рішень. У таких ситуаціях математика допомагає об'єктивно оцінювати докази та приймати рішення, ґрунтуючись на точних числових даних, а не на припущеннях. Ось як саме математичні методи підтримують кримінальне правосуддя:

- статистичний аналіз – математика дозволяє будувати статистичні моделі, які оцінюють ймовірність різних подій, наприклад, чи збігається ДНК на місці злочину з ДНК підозрюваного;
- ймовірність – математична теорія ймовірності допомагає визначити шанси збігу доказів або оцінити правдоподібність свідчень;
- прогнозування – застосування математичних моделей дозволяє прогнозувати поведінку злочинців та ймовірність повторних злочинів (рецидив);
- теорія ймовірності у виборі підозрюваних – випадкова ймовірність використовується для визначення потенційних підозрюваних, враховуючи статистичні дані про злочини (наприклад, частота певних злочинів в районі або профіль злочинця).

Отже, математика є надзвичайно важливою для вивчення кримінального права. За допомогою математичних методів можна визначати та аналізувати практично всі аспекти розслідування й судового процесу. Тому дуже важливо розвивати математичні методи, які сприятимуть точності та об'єктивності в кримінальному праві. Математика сьогодні використовується не тільки в кримінальному праві, а й в інших галузях права, зокрема в цивільному, корпоративному й адміністративному праві. Розвиток математичних підходів у праві допоможе зробити судочинство більш точним, а рішення – надійнішими.

Список використаних джерел

1. Демидова Л. М. Кримінальний кодекс України як якісно-кількісна система (системнофункціональний підхід). *Вісник Академічно-правових наук України*. 2012. № 2. С. 222–224. URL: <https://dspace.nlu.edu.ua/bitstream/123456789/8518/1/Demidova.pdf> (дата звернення: 28.10.2024).

2. Демидова Л. М. Системно-функціональний підхід та закон про золоту пропорцію у кримінальному праві. *Питання права та політики*. 2013. № 7. С. 177–192. URL: <https://dspace.nlu.edu.ua/bitstream/123456789/8518/1/Demidova.pdf> (дата звернення: 28.10.2024).

3. Панов М. І. Вступ до навчального курсу «Кримінальне право України» : лекція. Київ : Ін Юре, 2015. 7 с. URL: <https://dspace.nlu.edu.ua/bitstream/123456789/8518/1/Demidova.pdf> (дата звернення: 28.10.2024).

*Кучера О. В.,
студент III курсу
спеціальності «Інженерія програмного забезпечення»,
факультет суспільних і прикладних наук,
ЗВО «Університет Короля Данила»;
науковий керівник: Кітура В. Р.,
викладач кафедри інформаційних технологій,
ЗВО «Університет Короля Данила»,
м. Івано-Франківськ, Україна*

ВАЖЛИВІСТЬ КОМУНІКАЦІЇ ТА ПСИХОЛОГІЧНОГО ПІДХОДУ ПІД ЧАС ЗБОРУ ВИМОГ ДО ПРОГРАМНОГО ЗАБЕЗПЕЧЕННЯ

У цій роботі розглянуто важливість ефективної комунікації та психологічного підходу під час збору вимог у розробці програмного забезпечення (ПЗ). Визначено, як ці аспекти впливають на якість продукту, забезпечуючи точне формулювання вимог і зниження ризиків проєкту.

У сучасному світі, де швидкість і якість розробки ПЗ набувають все більшого значення, ефективна комунікація та психологічний підхід стають ключовими факторами, які впливають на успішність проєктів. Збір вимог від замовника і потенційних споживачів є одним із найважливіших процесів у будь-якому проєкті, оскільки саме на цьому етапі визначаються потреби і очікування замовника, які впливають на всю розробку і на успіх ПЗ в цілому. Недостатня увага до цього може призвести до серйозних непорозумінь, які зменшують якість кінцевого продукту і підвищують ризики провалу [1].

Перш за все, ефективна комунікація включає не лише обмін інформацією, але й активне слухання та обробку отриманої інформації. В бізнес-аналітиці

особливо важливо використовувати техніки активного слухання, які дозволяють зрозуміти не лише те, що говорить замовник, а й те, що лежить під поверхнею його слів. Встановлення довіри між аналітиком і замовником є вирішальним моментом для відкритого і правдивого обміну думками. Коли замовник відчуває довіру до аналітика, він готовий ділитися своїми справжніми потребами і очікуваннями, що дозволяє формувати більш точні та зрозумілі вимоги.

Застосування психологічного підходу можна продемонструвати на прикладі розробки застосунку для пошуку роботи. Для кращого розуміння потреб користувачів і структури системи було використано інструмент, як Empathy map. Користувачів було розділено на два типи (Рис. 1), а саме люди молодого і середнього віку. В процесі заповнення цієї карти стало очевидно, що потенційні користувачі системи стикаються з явною проблемою – тривогою щодо зміни основного місця роботи [2]. Вони хвилюються, що нові умови можуть бути не кращими, ніж попередні, що включало занепокоєння щодо колективу, заробітної плати та загального комфорту на новому місці.



Рис. 1. Карта емпатії для ресурсу з пошуку роботи

Цей приклад ілюструє, як глибоке розуміння психологічних акцентів може суттєво вплинути на проектування продукту.

З психологічної точки зору, розуміння мотивацій і страхів зацікавлених сторін може суттєво покращити процес збору вимог. Люди реагують на інформацію, враховуючи свої емоції та минулі досвіди, тому важливо підходити

до кожного індивідуально. Наприклад, замовники можуть мати певні побоювання стосовно технологій або нововведень; важливо слухати і вміло акумулювати ці страхи, показуючи, як запропоновані рішення можуть позитивно вплинути на їх бізнес. Крім того, застосування психологічних методів комунікації, таких як використання відкритих запитань або технік рефлексії, може стати ефективним інструментом у зборі вимог. Відкриті запитання заохочують замовника висловлювати свої думки детально, що, у свою чергу, відкриває нові перспективи для аналізу потреб. Рефлексія, або переформулювання почутого, дозволяє закріпити інформацію і показати замовнику, що його думки дійсно важливі.

Злагоджена комунікація – це підхід, що допомагають уникнути частоті проблеми – непорозумінь у вимогах. Коли вимоги не були зібрані належним чином через недостатню комунікацію, це часто призводить до переосмислення продукту та високих витрат на виправлення помилок. В результаті, включення психологічних аспектів у комунікаційні стратегії дозволяє знизити рівень ризику і невизначеності, що може виникнути в ході реалізації проєкту [3].

Історії успіху компаній, які впроваджують ці стратегії на практиці, свідчать про суттєве покращення якості кінцевих продуктів. Наприклад, компанії, що активно слухають своїх замовників і реагують на їхні потреби, мають вищий рівень задоволення клієнтів та успішності проєктів. Це свідчить, що психологічний підхід може бути не лише корисним, а й необхідним для досягнення успіху.

Отже, ефективна комунікація та глибоке розуміння психології замовника є критично важливими для успішного збору вимог. Вони допомагають не лише уникнути непорозумінь, але й створити продуктивне середовище для співпраці. Впровадження таких стратегій може суттєво підвищити якість кінцевого продукту та забезпечити задоволення зацікавлених сторін, що в свою чергу сприяє успішній реалізації проєкту.

Список використаних джерел

1. Збір вимог: процес, методи та інструменти. URL: <http://surl.li/jsqtnb>

2. Розробка web-ресурсу для пошуку роботи. URL: <http://surl.li/hcmsue>

3. Аналіз вимог до програмного забезпечення. URL: <https://www.dstu.dp.ua/Portal/Data/3/19/3-19-k126.pdf>

Кучерак Є. С.,
студентка III курсу бакалаврату, Ас-22-2,
факультет суспільних і прикладних наук,
ЗВО «Університет Короля Данила»;
науковий керівник: Гусар К. Д.,
старший викладач
кафедри архітектури та будівництва,
ЗВО «Університет Короля Данила»,
м. Івано-Франківськ, Україна

АРХІТЕКТУРА ТА РЕЛЬЄФ: ТЕРИТОРІЯ ФОРМ

Історія архітектури свідчить про те, що люди здавна прагнули зливатися з навколишнім середовищем, використовувати природний рельєф для створення житлових і громадських просторів. Стародавні цивілізації розуміли, що інтеграція будівель у природне середовище не лише забезпечує захист і стабільність, але й підвищує естетичну цінність архітектури. Використання природних форм, таких як скелі та пагорби, дозволило їм створювати унікальні споруди, які гармонійно вписувалися в ландшафт. Одним з найяскравіших прикладів є печерні житла в Каппадокії (Туреччина), які були вирізані у м'якому вулканічному туфі. Місцеві жителі створили ціле місто з житловими приміщеннями, церквами та сховищами, які надійно захищають від природних стихій і ворогів. Іншим прикладом є монастирі Метеора в Греції, які були побудовані на вершинах скель, що надавали духовним практикам особливу атмосферу та відчуття єднання з природою. Стародавні інки в Перу також вражали своєю здатністю інтегрувати архітектуру в гірський рельєф. Відоме місто Мачу-Пікчу, розташоване на висоті понад 2400 метрів, є прикладом того, як інки адаптували свої будівлі до крутих схилів, використовуючи камені, які

ідеально підходять за розмірами і формою. Ці приклади демонструють, що інтеграція архітектури в рельєф – це не лише технічне рішення, а й глибоке філософське прагнення до гармонії з природою, що продовжує надихати сучасних архітекторів у їхній роботі.

Але як і у будь-якої ідеї, будівництво на рельєфі має свої плюси і мінуси. Назвемо переваги.

- Однією з перших та очевидних переваг, є незвичайність вигляду будівлі, що буде притягувати увагу та викликати захоплення. Звісно потрібно зауважити, що цей критерій є суб'єктивний та на пряму залежить від креативу та навичок архітектора;

- Наступний критерій можливо і не є настільки очевидним, але є досить вагомим – це дренажна система. Використовуючи природний перепад висот, ми отримуємо природну дренажну систему – зайва вода стікає вниз по схилу і залишає сухим ваш будинок. Звичайно, для цокольного поверху знадобиться хороша гідроізоляція;

- Додаткові зони відпочинку. Сучасні технології та матеріали дозволяють облаштувати на даху тераси, зони відпочинку а при бажанні навіть сади з деревами [1].

З мінусів можна зазначити складну конструкцію фундаменту, щоб запобігти небезпеці його зсувів та тріщин та дорогу вартість будівництва таких споруд [1].

Будівництво на крутих схилах пропонує унікальні психологічні переваги, які впливають на наше сприйняття житлових просторів. По-перше, сприйняття висоти та простору у таких будинках може створювати відчуття свободи та відкритості. Піднесені види зазвичай супроводжуються великими вікнами, що дозволяють природному світлу заповнювати інтер'єр. Це не лише підвищує естетичну цінність, а й покращує настрій мешканців, створюючи відчуття зв'язку з навколишнім світом. По-друге, зв'язок з природою є важливим аспектом психології простору. Життя на схилах забезпечує близькість до зелені та пейзажів, що позитивно впливає на психічне здоров'я. Дослідження показують,

що природні краєвиди допомагають знижувати рівень стресу і підвищувати загальне відчуття благополуччя. Цей зв'язок з природою може стимулювати творчість і поліпшувати настрій. Третій аспект – це відчуття приватності та безпеки. Будинки, розташовані на висоті, забезпечують мешканцям більше приватності, що створює комфортну атмосферу. Відокремленість від рівня землі може підвищити відчуття безпеки, оскільки мешканці відчувають менший тиск з боку зовнішнього світу. Ця психологічна комфортність допомагає формувати глибше почуття приналежності до дому. Зрештою, потік простору у таких будинках часто є багаторівневим, що дозволяє організувати різні зони для життя, роботи і відпочинку. Це сегментування не лише покращує функціональність, а й створює динамічні простори, які спонукають до руху і дослідження. Кожен рівень може мати свою унікальну атмосферу, що підвищує загальне задоволення від проживання [2]. Таким чином, будинки на крутих схилах не лише пропонують привабливі краєвиди, а й позитивно впливають на емоційний стан мешканців завдяки своїй архітектурі та зв'язку з природою.

Фундамент будинку на схилі. Про це слід поговорити докладніше, оскільки від правильної конструкції фундаменту залежить довговічність вашого будинку. Його форма виходить несиметричною, і реалізувати його можна по-різному. Наведемо приклади.

- Горизонтально, коли майданчик на схилі вирівнюють за допомогою будівельної техніки. Використовується, якщо ґрунт однорідний і щільний, немає близько розташованих ґрунтових вод.
- Ступінчасто: ґрунт не виймають, а облаштовують стрічковий фундамент з різною товщиною бетонної підкладки.
- З використанням паль: цей метод можна застосовувати при наявності ґрунтових вод, при неоднорідних ґрунтах. Причому, палі можуть бути як бетонними, так і металевими [3].

Дослідження теми, що стосується архітектури в контексті рельєфу, обумовлене близькістю до регіону Карпат, де більшість будівель розташовані на схилах. Побудова на нерівному рельєфі в Карпатах має свої унікальні

особливості, що визначають архітектурні рішення в регіоні. По-перше, адаптація будівель до крутих схилів вимагає нестандартних підходів у проєктуванні фундаментів, які повинні забезпечувати стабільність і запобігати зсувам. По-друге, використання природних форм рельєфу дозволяє інтегрувати будівлі в ландшафт, створюючи унікальні житлові простори. Також важливо враховувати дренажні системи, оскільки природний перепад висот сприяє виведенню води, що зменшує ризик підтоплень. Нарешті, компактне планування сіл на схилах сприяє створенню тісних зв'язків між сусідами, зберігаючи культурні традиції регіону.

Інтеграція архітектури з рельєфом є ключовим аспектом, який впливає не лише на естетичну привабливість будівель, але й на їхню функціональність та взаємодію з навколишнім середовищем. Використання природних форм рельєфу дозволяє створювати унікальні житлові простори, які підвищують комфорт і безпеку для мешканців. Психологічні переваги, такі як відчуття приватності, зв'язок з природою та сприйняття простору, роблять такі житлові умови привабливими для багатьох.

Список використаних джерел

1. Будинок на схилі : вебсайт. URL: <https://dewpoint.com.ua/uk/dom-na-sklone/> (дата звернення: 27.10.2024).
2. Простір має значення : вебсайт. URL: <https://kharkiv.school/news/prostir-maje-znachennia/> (дата звернення: 27.10.2024).
3. Будівництво будинку на складному рельєфі і схилі : вебсайт. URL: <https://stroyfibra.com.ua/budivnictvo-budinku-na-skladnomu-relefi-i-shili-perevagi-i-nedoliki/> (дата звернення: 27.10.2024).

*Лавро Н. Я.,
студентка II курсу
спеціальності «Інженерія програмного забезпечення»,
Фаховий коледж ЗВО «Університет Короля Данила»;
науковий керівник: Мосюрчак В. М.,
викладач математики та комп'ютерних дисциплін,
спеціаліст вищої категорії, викладач-методист,
Фаховий коледж ЗВО «Університет Короля Данила»,
м. Івано-Франківськ, Україна*

ЗАСТОСУВАННЯ ШТУЧНОГО ІНТЕЛЕКТУ ПРИ ВИВЧЕННІ МАТЕМАТИКИ

На сучасному етапі розвитку технологій цікавим є штучний інтелект – це розділ комп'ютерної лінгвістики та інформатики, який швидко розвивається і зосереджений на розробці інтелектуальних машин, здатних виконувати завдання, які потребують людського інтелекту.

Нам відомо, що людство всю історію свого існування цікавилось здатністю людини думати, мислити. Але і до нинішнього часу не розібралися, як людина мислить і в чому саме полягає процес мислення. Тому вчені вже досить давно задумалися про створення машини, яка була б подібна до людини не лише зовні, а й думала. І ось маємо штучний інтелект.

Основоположником теорії штучного інтелекту є Алан Тьюрінг. Він у своїй книзі «Чи може машина думати?» вважав, що машина стане розумною тоді, коли буде здатна підтримувати листування зі звичайною людиною. А людина не зможе зрозуміти що спілкується зі машиною. Такі інтелектуальні комп'ютерні системи імітують роботу людського розуму [1].

Використання штучного інтелекту – це дієвий інструмент для розвитку пізнавальної активності особистості. Заходи та уроки стають цікавішими та продуктивнішими.

Штучний інтелект використовують і в математичній освіті для покращення якості навчання та забезпечення ефективного навчального процесу, а саме (Рис. 1):

- для створення систем індивідуального навчання, які аналізують стан навчання учнів (ці системи можуть враховувати рівень знань учня, його інтереси щоб забезпечити ефективність навчання);
- для автоматизованої перевірки завдань: можуть перевіряти правильність розв'язання задач;
- для створення інтерактивних курсів, які дадуть можливість зробити навчання більш привабливим та ефективним на основі використання ігрових елементів;
- для створення нових методів викладання математики, таких як візуалізація складних математичних концепцій: створення графіків та анімації, щоб допомогти зрозуміти абстрактні математичні поняття;
- для генерації тестів та завдань, щоб допомогти перевірити знання та краще підготуватися до підсумкових робіт;
- для створення автоматизованих систем оцінювання, що може допомогти вчителям автоматизувати оцінювання тестів та завдань [2].



Рис. 1. Приклади штучного інтелекту, які можна використовувати для розв'язування задач з математики

На жаль, у використанні штучного інтелекту є свої недоліки, та все ж, вважають, що його потрібно використовувати та сконцентруватися на можливостях як інструменту розвитку математичних знань та вмінь учнів.

Завдяки роботі зі штучним інтелектом учні розвивають здатність критично аналізувати інформацію, уміння бачити логічні порушення у твердженнях, а

також усувати їх та виявляти причини допущених порушень, розвивають уміння аргументувати свої думки, прагнуть до пошуку раціонального способу розв'язування задач. Візьмемо для прикладу урок алгебри зі старшокласниками на якому даємо завдання штучному інтелекту й аналізуємо розв'язання, знаходимо помилки, обговорюємо доцільність використання того чи іншого способу. Штучний інтелект допомагає учням у складних розрахунках, а це полегшує процес навчання та збільшує рівень знань учнів [3].

Отже, штучний інтелект – нова епоха в математиці, де високотехнологічні алгоритми та методи допомагають вирішувати складні завдання та збільшують точність розв'язку. Штучний інтелект допомагає забезпечити ефективний та персоналізований підхід до навчання математики, що сприяє розвитку математичних здібностей учнів чи студентів.

Список використаних джерел

1. Штучний інтелект. Вікіпедія : вебсайт. URL: <http://surl.li/btipmg> (дата звернення: 01.11.2024).
2. Роль штучного інтелекту у вивченні математики : вебсайт. URL: <http://surl.li/codnmh> (дата звернення: 01.11.2024).
3. Штучний інтелект в житті людини : вебсайт. URL: <http://surl.li/xemarv> (дата звернення: 01.11.2024).

*Lazarenko V.,
2nd year student,
Birmingham Law School,
University of Birmingham,
Birmingham, UK;
3rd year student,
Department of Law,
King Danylo University;
Supervisor: Prypkhan I.,
Professor of Department of Law and Public Administration,
King Danylo University,
Ivano-Frankivsk, Ukraine*

STATEHOOD AND RECOGNITION

The concept of statehood in international law is fundamental to the international system of states [1]. Statehood is usually defined according to the criteria set out in the 1933 Montevideo Convention on the Rights and Duties of States. However, the concept of recognition – whether other states recognise an entity as a state – is a more controversial and complex issue. Recognition itself is not a formal criterion of statehood under the Montevideo Convention, but its practical implications for international relations and law are undeniable. Recognition can be defined as the intention of the recognising entity to have relations with the recognised entity. This act (recognition) can be understood in two main forms: de facto and de jure. De facto recognition means recognition of the existence of a state in fact, without formal acceptance under international law, while de jure recognition means formal, legal acceptance of statehood [4].

The Montevideo Convention on the Rights and Duties of States of 1933 establishes the generally accepted criteria of statehood in international law. According to Article 1 of the Convention, a state must have a permanent population, a defined territory, a government and the capacity to enter into relations with other states [5]. These criteria form the legal basis for the recognition of statehood, ensuring that entities meet the basic conditions necessary to function as sovereign states in the international system. A permanent population is a stable community of people living

on the territory of a state. The requirement of having a defined territory means that the state has clear and recognised borders. This element requires the exercise of state power over a certain territory, without specifying a minimum area to fulfil this condition. For example, Tuvalu, a state of only 26 square kilometres, gained independence in 1978 and became a full member of the United Nations in 2000 [8]. The existence of a government indicates the existence of an organised political structure capable of exercising authority and governance over a territory and its population. Finally, the ability to enter into relations with other states underlines the importance of international interaction and the ability to enter into diplomatic and treaty relations. Thus, the Montevideo Convention can still be considered, as Crawford argues, «the best-known formulation of the basic criteria for statehood» [1].

Recognition in international law refers to the confirmation by existing states of an entity's status as a sovereign state. A state comes into existence as soon as it meets the elements of statehood as defined in the Montevideo Convention [7]. The legal existence of a state does not depend on whether other states have recognised it as such, and recognition is a matter of politics rather than law. In fact, it is only after recognition that a new state becomes a subject of international law with all the rights and obligations that come with it [3]. Therefore, according to Michele Pitta, it can be assumed that «recognition determines whether or not statehood can be exercised in any practical sense within the international community» [7]. Recognition can be divided into *de facto* recognition and *de jure* recognition. *De facto* recognition means acknowledging the existence of an entity and its control over territory without official recognition as a legal state. This form of recognition is often applied in situations where an entity controls territory and acts as a state but does not have wide international recognition. In the words of Scott Pegg, «*de facto* state exists where there is an organised political leadership which [...] receives popular support; and has achieved sufficient capacity to provide governmental services to a given population in a defined territorial area» [6]. In contrast, *de jure* recognition is the formal and legal recognition of an entity's statehood, which usually occurs after the entity meets the criteria of the Montevideo Convention.

In the *Arantzazu Mendi* case, the British courts had to decide whether the nationalist government of Spain, led by General Franco during the Spanish Civil War, should be recognised as the *de jure* government of Spain. The House of Lords held, «*De facto* government has control over public assets in the territory it controls. *De jure*, the government has control even over surplus assets abroad» [2]. The case highlighted that *de jure* recognition confers a higher level of legal recognition and legitimacy, affecting the rights and obligations of the entity under international law.

To conclude, the concept of statehood as defined by the Montevideo Convention remains fundamental in international law. However, recognition – whether an entity is recognised as a state by others – adds another important and complex aspect to the concept of statehood. Ultimately, recognition, while not legally necessary for statehood, is vital for its practical realisation and integration into the international order.

References

1. Crawford J., *Statehood and Recognition. The Creation of States in International Law*. 2010.
2. *Government of The Republic of Spain v SS Arantzazu Mendi*. 1939.
3. Hillgruber C. The Admission of New States to the International Community. *European Journal of International Law*. 1998. № 9 (3). P. 491–509.
4. Lauterpacht H. *Recognition of states in international law*. 1943.
5. *Montevideo Convention on the Rights and Duties of States*.
6. Pegg S. *De Facto States in the International System. Institute of International Relations the University of Britis. Columbia*, 1998.
7. Pitta M. *Statehood and Recognition: The Case of Palestine*. 2018.
8. Un, Secretary-General Welcomes Tuvalu As New Member Of United Nations Family (Meetings Coverage and Press Releases, 5 September 2000) Press Release SG/SM/7530. URL: <https://press.un.org/en/2000/20000905.sgsm7530.doc.html>

*Леванчук Д. О.,
студентка IV курсу бакалаврату,
факультет торгівлі та маркетингу,
ЗВО «Державний торговельно-економічний університет»;
науковий керівник: Матвієнко М. Г.,
доцент кафедри товарознавства і фармації,
кандидат біологічних наук,
ЗВО «Державний торговельно-економічний університет»,
м. Київ, Україна*

ВПЛИВ ТЕХНОЛОГІЙ ТА НОВИХ ТОВАРНИХ КАТЕГОРІЙ НА ПРОСТІР, СЕРВІС І ЦИФРОВУ ІНТЕГРАЦІЮ В РИТЕЙЛІ

Нові споживчі запити, пов'язані зі сталим розвитком, персоналізацією та зручністю покупок змінюють традиційну модель ритейлу. Майбутнє ритейлу характеризується інтеграцією передових технологій, зосередженням на персоналізованому обслуговуванні клієнтів та еволюцією фізичного середовища магазинів. У міру того, як ритейлери пристосовуються до змін у поведінці споживачів і технологічного прогресу, з'являється кілька ключових тенденцій, які формуватимуть ландшафт ритейлу.

1. Вплив нових категорій товарів на дизайн торгових просторів

Сучасні магазини відходять від класичної моделі з чіткими зонами для кожного типу товару. Замість цього зростає попит на концептуальні магазини, що пропонують новий підхід до організації простору, орієнтуючись не лише на тип товарів, а на життєві сценарії або тематичні зони, які відображають стиль життя та потреби покупців. Наприклад, у таких магазинах можна знайти інтегровані простори, де продукти для здорового харчування поєднані з фітнес-товарами та спортивним одягом, або секції, що об'єднують все необхідне для домашнього затишку. Такий підхід сприяє не лише зручності для покупців, а й створює більш емоційний та занурюючий досвід, стимулюючи їх досліджувати різні категорії товарів і проводити більше часу в магазині. Також у магазинах одягу активно впроваджується концепція «магазин як шоу-рум». Замість великої кількості товарів на полицях, покупцям пропонують ознайомитися з невеликою

вибіркою продукції, щоб занурити в атмосферу бренду, а самі речі можна замовити онлайн. Такий підхід поєднує фізичний простір з цифровими сервісами, покращуючи клієнтський досвід. Таким методом активно користуються відомі українські бренди: Bazhane, Kachorovska, Ruslan Baginskiy.

2. Віртуальна реальність та ритейл

Одним із ключових способів впливу нових категорій товарів на роздрібну торгівлю є створення нового досвіду покупок з використанням VR-технологій. Це може змінити спосіб здійснення покупок споживачами, оскільки забезпечує більш інтерактивний і привабливий досвід, ніж традиційні звичайні магазини. Наприклад, Sephora інтегрувала технологію VR для віртуальної примірки косметики. Через мобільний додаток клієнти можуть побачити, як на них виглядатимуть різні відтінки помад, рум'ян чи тіней, не використовуючи продукцію фізично [4].

3. Цифровізація взаємодії з покупцями

Нові категорії товарів впливають і на цифрову взаємодію з клієнтами. Використання мобільних додатків, інтерактивних каталогів і QR-кодів дозволяє надавати покупцям додаткову інформацію про продукти та їхні категорії. Наприклад, у Аврорі покупці можуть легко відсканувати QR-код на пакуванні товару та одразу побачити його ціну, а каси самообслуговування завершують цей цикл цифрової автоматизації.

4. Омніканальність як основа майбутнього ритейлу

Перехід до омніканальної моделі ритейлу дозволяє розширити взаємодію з покупцем як у фізичних магазинах, так і в онлайн-просторі. Це особливо важливо для категорій товарів, які потребують ретельного вибору, як-от: побутова техніка, одяг. Наприклад, клієнт може оглянути товар у магазині, а пізніше придбати його через мобільний додаток зі знижкою. Незважаючи на зростання онлайн-покупок, на фізичні магазини все ще припадає значна частина покупок, особливо в індустрії моди, що вказує на необхідність гібридного підходу [3].

5. Технології штучного інтелекту та їх вплив

Технології штучного інтелекту революціонізують роздрібну торгівлю, покращують управління ланцюгами поставок і персоналізують взаємодію з клієнтами [1]. ШІ допомагає виявляти закономірності в попиті, що дозволяє уникати надлишків товарів або їх нестачі. Це сприяє більш раціональному використанню ресурсів та ефективній роботі з логістикою. Окрім цього, штучний інтелект підвищує рівень персоналізації для покупців. Використання аналітики на основі поведінкових даних дозволяє створювати індивідуальні пропозиції та рекомендації, що сприяє підвищенню лояльності клієнтів. Чат-боти з елементами ШІ забезпечують швидку взаємодію з клієнтами, надаючи консультації або допомагаючи оформити замовлення.

6. Мультисенсорне середовище

Фізичні магазини активно переходять до створення мультисенсорного середовища, що значно впливає на досвід покупців. Такі простори задіюють різні сенсорні елементи (візуальні образи, аромати, звукові ефекти), щоб створити особливу атмосферу. Наприклад, використання яскравих вітрин допомагає привернути увагу покупців, тоді як приємні запахи можуть асоціюватися з певними товарами, такими як свіжий хліб у продуктових магазинах або аромат парфумів у магазинах косметики. Цей підхід до дизайну магазинів підсилює емоційний зв'язок між споживачами і брендом, спонукаючи їх залишатися в магазині довше і, в результаті, робити більше покупок. Персоналізація в атмосфері магазину набуває вирішального значення, дозволяючи ритейлерам задовольняти індивідуальні споживчі вподобання [2].

Узагальнюючи результати аналізу впливу нових категорій товарів на роздрібну торгівлю, можна стверджувати, що ця еволюція суттєво змінює не лише дизайн торгових просторів, а й способи взаємодії з клієнтами. Концептуальні магазини та використання віртуальної реальності створюють нові можливості для споживачів, дозволяючи їм отримувати унікальний досвід під час покупок. Цифрові інновації роблять процес покупки зручнішим та швидшим, а технології штучного інтелекту персоналізують обслуговування. У свою чергу, мультисенсорні середовища в магазинах створюють емоційний зв'язок зі

споживачами, а використання омніканальної моделі взаємодії забезпечує «безшовний» досвід покупок, який поєднує фізичний і цифровий світи, а це є важливим аспектом у сучасній конкурентній боротьбі. Все це свідчить про те, що ритейл майбутнього стане не лише місцем для покупок, а й простором для емоційних переживань і глибокого зв'язку з брендом. Успішні ритейлери, які встигнуть адаптуватися до цих змін, зможуть закріпити свої позиції на ринку та задовольнити зростаючі вимоги споживачів.

Список використаних джерел

1. Recio-Román A. The future of retail. *Advances in marketing, customer relationship management, and e-services book series*. 2024. P. 309–333.
2. Szocs C. The store of the future: engaging customers through sensory elements, personalized atmospherics, and interpersonal interaction. *Journal of retailing*. 2023. С. 117–124.
3. N. Ruzive V., Jeun Ho Tsang P. Smart retail and stores of the future. *Fashion tech applied*. Berkeley, CA, 2023. P. 163–219. URL: https://doi.org/10.1007/978-1-4842-9694-3_5
4. Pichitsiri R. Crafting success in the digital age: how sephora is revolutionizing beauty with augmented reality. *Medium*. URL: <https://medium.com/marketing-in-the-age-of-digital/crafting-success-in-the-digital-age-how-sephora-is-revolutionizing-beauty-with-augmented-reality-9a7768dd5036>

*Легін А.,
студентка II курсу магістратури, МФБСс-2023-1,
факультет суспільних і прикладних наук,
ЗВО «Університет Короля Данила»;
науковий керівник: Тимоць М. В.,
професор кафедри управління та адміністрування,
кандидат економічних наук, доцент,
ЗВО «Університет Короля Данила»,
м. Івано-Франківськ, Україна*

СУЧАСНИЙ СТАН ЦИФРОВОГО БАНКІНГУ В УКРАЇНІ

За останні кілька років українські банки активно впроваджують цифрові технології для покращення сервісів. Онлайн-банкінг, мобільні додатки та електронні платежі стали невід'ємною частиною фінансової екосистеми країни. За даними Національного банку України, кількість користувачів інтернет-банкінгу зростає, а обсяги безготівкових розрахунків збільшуються, що свідчить про поступове визнання і впровадження цифрових фінансових інструментів населенням.

Формальним стартом процесу цифровізації в Україні стало прийняття «Концепції розвитку цифрової економіки і суспільства України на 2018–2020 роки». Основи дистанційного банкінгу та цифрової обробки даних були закладені ще в 1996 році компанією NetBank, після чого приєдналися інші банки, такі як Fidor (Німеччина), Atom (Великобританія), LHV Pank (Естонія) і DBS Digibank (Сінгапур) [1, с. 108].

Головним регулятором платіжних систем є Національний банк України, який також виконує роль платіжної організації та розрахункового банку для двох державних систем, що були створені ним: Системи електронних платежів (СЕП) та Національної системи масових електронних платежів (НСМЕП). Національний банк України встановлює правила функціонування цих платіжних систем, визначає процедури прийняття та виключення учасників, а також регулює проведення грошових переказів та інші аспекти їхньої діяльності [2].

Одним із найактуальніших трендів України у фінансових технологіях є впровадження штучного інтелекту в бізнес-процеси та створення екосистем для клієнтів. О. Еркес, О. Калита, Т. Гордієнко стверджують, що зростання кількості та обсягів електронних платежів і безготівкових розрахунків, ймовірно, призведе до закриття більшості традиційних банківських відділень. Водночас найуспішніші банки перетворюються з постачальників послуг на інтеграторів фінансових можливостей для своїх клієнтів. Сучасний тренд у банківській діяльності полягає в досягненні максимальної автономності та диджиталізації. Банки прагнуть працювати в новому форматі – як фінансові помічники, доступні цілодобово. Цей формат у світі відомий як «необанки», «віртуальні банки» або «директ-банки» [3, с. 108–109].

Найбільші банки України пропонують широкий спектр послуг через свої системи інтернет-банкінгу, що дозволяє користувачам розпоряджатися своїми фінансами з будь-якого місця і в будь-який час. Розглянемо деякі із них.

ПриватБанк, один із лідерів українського ринку, пропонує послугу Приват24. Ця система дозволяє клієнтам переглядати виписки за рахунками, оформляти депозити, купувати страхові поліси, погашати кредити та здійснювати різноманітні платежі. Клієнти також мають можливість здійснити обмін валют, поповнити мобільний телефон, купити квитки та переказати кошти.

Ощадбанк пропонує клієнтам систему WEB-банкінг «Ощад 24/7», що надає клієнтам можливість переглядати виписки за рахунками, здійснювати будь-які платежі, оформляти депозити, переказувати кошти, погашати кредити та замовляти додаткові платіжні картки.

ПУМБ (Перший Український Міжнародний Банк) пропонує послугу інтернет-банкінгу під назвою ПУМБ Online, Альфа-Банк – в системі My Alfa-Bank, Укрсоцбанк пропонує своїм клієнтам систему UniCredit Online.

Використання цифрового банкінгу в Україні має безліч переваг, зокрема дослідники виділяють декілька основних:

– цілодобовий доступ незалежно від місця перебування, що значно підвищує зручність користування банківськими послугами;

- зручність та мобільність, адже користувачі мають змогу легко розпоряджатися своїми фінансами з мобільних пристроїв;
- вартість обслуговування значно нижча, ніж обслуговування у відділенні, оскільки банки знижують операційні витрати та пропонують вигідніші умови для онлайн-клієнтів;
- можливість здійснення широкого спектру послуг та постійний контроль рахунків;
- транзакції виконуються набагато швидше, ніж при традиційних методах;
- системи інтернет-банкінгу забезпечують різні рівні захисту даних, включаючи шифрування та двоетапну автентифікацію, що підвищує довіру клієнтів до онлайн-операцій [4; 2].

Поступове впровадження банками цифрових технологій та сучасних рішень для дистанційного спілкування з клієнтами, а також гнучкість у трансформації, оптимізації та адаптації традиційних бізнес-процесів до нових умов ведення бізнесу, дозволяє фінансовим установам не лише виживати, але й залишатися прибутковими навіть в умовах складної політично-військової та економічної ситуації. Так, у 2022 році прибуток банківської системи склав 24,7 млрд грн [5].

Згідно з трансформацією банківської системи, відмовою від застарілих бізнес-моделей та активним впровадженням цифрових інструментів і штучного інтелекту, банки оптимізують свою організаційну структуру, внаслідок чого кількість їхніх структурних підрозділів скорочується. Якщо порівняти кількість структурних підрозділів банків (станом на 01.01.2023 у функціонуванні було 67 банків) з 2013 по 2023 роки, можна помітити чітку тенденцію до зменшення: станом на 01.01.2023 налічувалося 5336 підрозділів, тоді як на 01.01.2013 їх було 19632 (необхідно зауважити, що деякі діючі банки працюють менше 10 років). Станом на 01.01.2024 кількість діючих структурних підрозділів банків України становила 5138 одиниць [5].

Отже, цифровий банкінг в Україні став важливим елементом не лише для бізнесу, але й для клієнтів, адже вони мають змогу контролювати свої фінанси в

будь-який час і з будь-якого місця. Під час економічної нестабільності та соціальних змін, викликаних пандемією COVID-19 і військовими діями в Україні, попит на дистанційне обслуговування постійно збільшується, а кількість фізичних відділень значно скорочується. Водночас розвиток штучного інтелекту та впровадження інноваційних технологій дозволяє банкам адаптуватися до нових викликів, бути конкурентоспроможними та забезпечувати високий рівень сервісу для клієнтів.

Список використаних джерел

1. Кубінська Л.-В. В. Тенденції розвитку цифрового банкінгу. *Теоретичні та практичні аспекти соціально-економічних наукових досліджень* : матеріали Міжнародної науково-практичної конференції (Київ, 30 жовтня 2020 р). Київ : Східноєвропейський центр наукових досліджень, 2020. С. 107–109.

2. Радько Є. Б., Мешко Н. П. Сучасний стан інтернет-банкінгу як явища: перспективи, переваги та недоліки. *Ефективна економіка*. 2018. URL: http://www.economy.nauka.com.ua/pdf/12_2018/207.pdf

3. Еркес О. Є., Калита О. В., Гордієнко Т. М. Потенціал цифрового розвитку банків України. *Науковий вісник Ужгородського національного університету*. 2019. С. 108–120. URL: https://dspace.uzhnu.edu.ua/jspui/bitstream/lib/28526/1/%D0%92%D0%B8%D0%BF%D1%83%D1%81%D0%BA%20%E2%84%9628_2019_%D1%87.%201.pdf#page=108.

4. Кретов Д., Міндова О. Цифровізація банківського сектору України: сучасний стан та перспективи розвитку. *Сталий розвиток економіки*. 2024. № 2. С. 223–228. URL: <https://economdevelopment.in.ua/index.php/journal/article/view/965/924>.

5. Наглядова статистика Національного банку України. URL: <https://bank.gov.ua/ua/statistic/supervision-statist>.

6. Демографічна та соціальна статистика, ринок праці, зайнятість та безробіття. URL: <https://ukrstat.gov.ua>.

*Легка В. І.,
студентка I курсу бакалаврату, Юс-24-1,
факультет суспільних і прикладних наук,
ЗВО «Університет Короля Данила»;
науковий керівник: Загурський О. Б.,
доцент кафедри права і публічного управління,
кандидат юридичних наук,
ЗВО «Університет Короля Данила»,
м. Івано-Франківськ, Україна*

ОСНОВНІ РИТОРИЧНІ ПРИЙОМИ У СУДІ В УМОВАХ СЬОГОДЕННЯ

Вміння переконливо говорити – одна з ключових навичок адвоката, адже від неї залежить успіх захисту чи представлення інтересів клієнта. Це не просто здатність коректно висловити потрібну інформацію, а й вміння розуміти психологічний стан усіх учасників процесу, що може безпосередньо впливати на результат. Говорити переконливо – означає чітко та аргументовано, впевнено та відкрито, враховуючи інтереси співрозмовника, поєднувати слова у логічні зв'язки, підводячи до висновку.

У суді присяжні оцінюють докази та факти, проте людський фактор відіграє свою роль. Адвокат, який чітко та послідовно викладає аргументи, допомагає суду побачити ситуацію з певної перспективи, що впливає на його рішення. Також можна направляти свідків, ставлячи потрібні питання, щоб посилити основну лінію захисту чи обвинувачень. У кожній справі адвокат захищає права свого клієнта, переконливість – гарант того, що права клієнта будуть враховані. У багатьох випадках особисті історії клієнтів викликають масу емоцій, адвокат має підкреслити ці деталі впливаючи на емоційну складову рішення суду.

«У світі де ЗМІ часто використовують фейки важко знайти справді переконливу та правдиву інформацію, лідери думок активно пропагують свої ідеї в маси. Щодня ми піддаємося мовним маніпуляціям зі сторони впливових та успішних людей. Чітко обдумані фрази, лінгвістичні прийоми, найвлучніші

граматичні форми, використання дискусійних стратегій змушують нас ілюзорно відчувати самотійне прийняття рішень» [1].

Отже, що таке риторика юриста? Це мистецтво та наука переконувати у правових контекстах, вона охоплює різноманітні прийоми, техніки та стратегії. Посилання на закони, прецеденти, експертну думку стають ключовими для побудови авторитету.

«У Каліфорнії відбувся судовий процес у справі Сімпсона, якого звинувачували у вбивстві його колишньої дружини Ніколь Браун Сімпсон і її друга Рональда Голдмана. Підозрюваного виправдали, завдяки адвокату Джону Кокрану, який у своїй промові сказав: «If it doesn't fit, you must acquit». Завдяки майстерному маніпулюванню зміг переконати присяжних, та виправдати обвинуваченого. Це показує, як риторика впливає на хід справи, навіть коли проти обвинуваченого є маса доказів» [2].

«Наступним прикладом може слугувати справа Енрон – масштабна фінансова афера, про котру згадують навіть через десятки років. Адвокати у цій корпоративній змові змогли переконати суддів у відповідальності керівництва за значні фінансові махінації. За допомогою техніки «патосу», наголосили на етичних порушеннях, зробили акцент на шкоді яку зазнали інвестори і працівники. Саме ці риторичні прийоми дозволили адвокатам створити достатньо впливову базу для обвинувачень» [3].

«В Україні є кілька відомих судових справ, де риторика адвокатів вплинули на результат. Один з прикладів – справа Романа Ратушного, активіста, який захищав Протасів Яр у Києві від забудови. Адвокати застосовували аргументи про суспільний інтерес та право громадян на доступ до зелених зон, підкріплюючи словами активіста – Романа Ратушного. Їм вдалось переконати суд у праві на критику забудовників та праві громадян відстоювати власні права. Внаслідок цього всі попередні рішення на користь забудовника були скасовані. Верховний Суд України підтримав ці аргументи і визнав справу суспільно значущою, дозволив подальший захист Протасового Яру» [4].

«Справа Оксани Макар – ще одна резонансна справа, яка відбулась у 2012 році. Проти потерпілої було вчинено тяжкі кримінальні правопорушення. Під час судового процесу адвокати активно використовували медіаресурси, що надали великого розголосу справі, акцент на моральних аспектах створили тиск на суд та громадськість. Центральний районний суд Миколаєва визнав обвинувачених винними за всіма пунктами звинувачення» [5].

Таким чином, можна з точністю сказати, що риторика та вміння переконувати – надзвичайно важлива навичка для кожного адвоката чи прокурора. Хід справи залежить безпосередньо від структурованого представлення аргументів, підкріплених доказами та авторитетними джерелами. Володіючи цими знаннями можна більш ефективно впливати на рішення суду та присяжних, відповідно якісно та професійно захищати права клієнтів. Проаналізувавши теоретичні підходи та практичні приклади можна дійти висновку, що ефективне використання риторичних прийомів є ключовими для захисту, та обвинувачення у суді.

Список використаних джерел

1. Кузьмич О. Лексико-граматичні засоби мовної маніпуляції Київський міжнародний університет. URL: <https://archive.interconf.center/index.php/2709-4685/article/view/1324> (дата звернення: 26.10.2024).

2. Simpson O. J. Trial. URL: <https://www.britannica.com/event/O-J-Simpson-trial> (дата звернення: 27.10.2024).

3. Афера століття: що сталося з Енрон і чому це згадують досі. URL: <https://minfin.com.ua/ua/invest/articles/afera-veka-chto-proizoshlo-s-enron-i-rochemu-eto-pomnyat-do-sih-por/> (дата звернення: 28.10.2024).

4. Адвокати Романа Ратушного у Верховному Суді виграли апеляцію у справі про захист честі й гідності Корбана. URL: <https://hromadske.ua/suspilstvo/232651-advokaty-romana-ratushnoho-u-verkhovnomu-sudi-vyhraly-apeliatsiiu-u-spravi-pro-zakhyst-chesti-y-hidnosti-korbana> (дата звернення: 28.10.2024).

5. 9 березня 2012: Вбивство Оксани Макар. Цей день в історії. URL: <https://www.jnsm.com.ua/h/0309P/> (дата звернення: 28.10.2024).

*Лінкевич К. О.,
ЗВО «Державний торговельно-економічний університет»;
науковий керівник: Шведова Г. Л.,
доцент кафедри правового забезпечення безпеки бізнесу,
кандидат юридичних наук,
ЗВО «Державний торговельно-економічний університет»;
м. Київ, Україна*

ОСОБЛИВОСТІ КРИМІНАЛЬНОЇ ВІДПОВІДАЛЬНОСТІ ЗА НЕЗАКОННИЙ ОБІГ ЗБРОЇ

Одним із найнебезпечніших злочинів, що загрожують громадській безпеці, є незаконне поводження зі зброєю, боєприпасами або вибуховими речовинами, що передбачено ст. 263 Кримінального кодексу України.

На нашу думку, особливість правопорушень, пов'язаних із незаконним обігом зброї, полягає в тому, що їхня суспільна небезпека виходить за межі окремої держави, набуваючи міжнародного масштабу. Окрім того, злочини, передбачені ст. 263 КК України, становлять загрозу не лише для прав чи інтересів конкретної людини або громадянина, а й спрямовані на завдання істотної шкоди суспільним відносинам загалом, зокрема громадському порядку, який забезпечує безпеку життєдіяльності [1].

Протидія незаконному обігу зброї (за винятком гладкоствольної мисливської), боєприпасів, вибухових речовин або вибухових пристроїв без відповідного дозволу є одним із пріоритетів діяльності правоохоронних органів щодо запобігання злочинності. Ця діяльність має подвійний превентивний характер: вона спрямована не тільки на припинення незаконного обігу зброї, але й на запобігання можливим тяжким наслідкам її використання в протиправних діях [2, с. 55].

Основний об'єкт посягання в таких правопорушеннях – це суспільні відносини в сфері обігу зброї, боєприпасів і вибухових речовин. Зброя, як предмет, є майном, тобто власністю. Оскільки правовий режим власності регулюється виключно законами (ст. 92 Конституції України), а закону, який регулював би обіг зброї, не існує, постає питання: на що саме посягає таке правопорушення? Без чіткого законодавчого регулювання ми не можемо порушити правила, яких не існує. Це означає, що держава не може притягати особу до кримінальної відповідальності за порушення правил обігу зброї, доки ці правила не визначені законом [3, с. 136].

У такому випадку слід застосовувати принцип верховенства права. 2 травня 2016 року Верховна Рада України прийняла Закони України «Про статус суддів та судоустрій» та «Про внесення змін до Конституції України щодо правосуддя». Ці зміни зробили принцип верховенства права ключовим у здійсненні правосуддя, що надало судам широкі дискреційні повноваження, включно з можливістю враховувати неписані правила [4, с. 315].

Законодавець також передбачив обставини, за яких особа може бути звільнена від кримінальної відповідальності за злочини, пов'язані з незаконним обігом зброї. Головною умовою є добровільна здача зброї. Винна особа повинна діяти за власною ініціативою, і мотиви такої поведінки не мають значення (наприклад, страх перед відповідальністю або порада від близьких) [5, с. 33].

Отже, кримінальна відповідальність за незаконний обіг зброї є надзвичайно важливим елементом захисту громадської безпеки, оскільки такі злочини загрожують не тільки конкретним особам, а й суспільству в цілому. Основна складність у боротьбі з незаконним обігом зброї полягає у відсутності чіткого законодавчого регулювання, що створює правову прогалину та ускладнює ефективну протидію цим злочинам. Однак, враховуючи міжнародний масштаб цього явища та його серйозні наслідки, правоохоронні органи продовжують активно працювати над запобіганням подібних правопорушень.

Законодавча ініціатива щодо звільнення від кримінальної відповідальності у випадках добровільної здачі зброї є важливим механізмом стимулювання осіб

до припинення незаконної діяльності. Це положення підкреслює прагнення держави знайти компромісні шляхи вирішення проблеми та надає особам можливість уникнути покарання за умов відповідальної поведінки. Принцип верховенства права, який є ключовим у судовій практиці, забезпечує гнучкість у застосуванні закону в умовах, коли конкретні правила не визначені.

Список використаних джерел

1. Кримінальний Кодекс України. *Відомості Верховної Ради України*. URL: <https://zakon.rada.gov.ua/laws/show/2341-14#Text>
2. Мусаелян Д. П., Добош В. А. Поняття незаконного обігу зброї. Дніпро : ДДУВС, 2020. С. 54–56.
3. Кримінальна відповідальність за незаконний обіг зброї ; ред. С. А. Шалгунова. Дніпро : ДДУВС, 2020. 364 с.
4. Меркулова В. О., Павленко Л. М. кримінальна відповідальність за незаконний обіг зброї: історичні витоки становлення та реформування інституту. *Південноукраїнський правничий часопис*. 2020. № 4. С. 314–321.
5. Риб'янець С. А., Соболев О. І. Кримінально-правова політика України у сфері незаконного обігу зброї в особливий період. Київ. 2020. С. 32–36.

*Ліщук В.,
студентка I курсу, ПДс-24-2,
факультет суспільних і прикладних наук,
ЗВО «Університет Короля Данила»;
науковий керівник: Луцький Р. П.,
директор Науково-дослідного інституту
імені Академіка Івана Луцького,
доктор юридичних наук, професор,
ЗВО «Університет Короля Данила»,
м. Івано-Франківськ, Україна*

РЕЛІГІЙНІ ОРГАНІЗАЦІЇ В УКРАЇНІ У ПЕРІОД РОСІЙСЬКОЇ АГРЕСІЇ

Релігійні організації є невід'ємною частиною духовного, культурного та суспільного життя в Україні, де протягом століть співіснують різні віросповідання. Конституція України гарантує свободу віросповідання, що закріплено в Законі України «Про свободу совісті та релігійні організації». Цей закон встановлює загальні правові засади, включаючи права та обов'язки релігійних організацій, процедури реєстрації та особливості їхніх відносин з органами державної влади.

Згідно з чинним законодавством, релігійні організації є добровільними об'єднаннями віруючих, створеними для задоволення духовних потреб і вираження релігійних переконань. Релігійні організації можуть набувати статусу юридичної особи, що дозволяє їм виступати юридичними особами, мати у власності майно, відкривати банківські рахунки та здійснювати операції. Це право надається всім релігійним організаціям, які зареєстрували свою діяльність у встановленому законом порядку [5].

В Україні існує кілька основних типів релігійних громад, кожна з яких має свої особливості та правовий статус:

1. Релігійні громади. Це основна форма організації віруючих, яка об'єднує людей для регулярного проведення богослужінь, релігійної освіти і духовного спілкування. Громади можуть діяти як незалежні одиниці або як частина більшої

релігійної організації. Закон дозволяє їм володіти культовими будівлями та іншим майном для проведення релігійних обрядів і зборів. У разі необхідності можуть створюватися інші юридичні особи, такі як релігійні навчальні заклади або благодійні фонди [4].

2. Релігійні управління і центри. Це організації, які представляють конфесію на загальнодержавному рівні та здійснюють загальну координацію діяльності релігійної громади певної конфесії. Вони займаються такими видами діяльності, як підготовка священнослужителів, видання релігійної літератури, координація міжнародних зв'язків та зв'язок з органами державної влади. Наприклад, Православна Церква в Україні має свій центральний орган управління – митрополита Київського, який є загальним координатором усіх православних парафій, що йому підпорядковуються [3].

3. Монастирі та парафії. В Україні діють десятки монастирів, які відіграють особливу роль у духовному житті суспільства. Вони є самоврядними організаціями, які об'єднують духовенство і ченців, що ведуть аскетичний спосіб життя і служать взірцем релігійної відданості. Окрім богослужінь і духовного життя, монастирі також ведуть активну культурно-просвітницьку, соціальну та благодійну діяльність. Монастирі можуть належати до певного релігійного центру, як це часто буває в Католицькій Церкві, або бути частиною релігійного ордену [2].

4. Релігійні братства. Історично братства є традиційними українськими релігійними організаціями, що виникли в 17 столітті. Вони займаються культурно-просвітницькою та благодійною діяльністю в межах певної релігійної громади. Вони зосереджені на збереженні релігійних і культурних традицій, сприянні релігійній освіті та допомозі нужденним. Релігійні братства також співпрацюють з державними установами у справі охорони та реставрації історичних пам'яток і храмів [6].

5. Прозелітизм. Організація, створена для поширення релігійних вірувань і здійснення просвітницької, соціальної та благодійної діяльності. Місії зазвичай створюються релігійними центрами, а також можуть бути організовані

міжнародними релігійними організаціями. Вони надають соціальну допомогу, підтримують нужденних та організують гуманітарну допомогу для соціально вразливих верств населення [1].

Українське законодавство дозволяє релігійним організаціям здійснювати свою діяльність вільно, з дотриманням прав інших осіб і громадського порядку. Конституція України передбачає рівність усіх релігійних організацій перед законом і забороняє надання привілеїв будь-якій конфесії. Релігійні організації мають право набувати у власність земельні ділянки, культові будівлі і майно для релігійних потреб. При закритті релігійної організації її майно може бути передане іншій релігійній організації або громаді для суспільних потреб [5].

Важливим моментом є відносини між релігійними організаціями та державними структурами. Закон забороняє релігійним організаціям займатися політичною діяльністю, але дозволяє їм брати участь у суспільно значущих ініціативах, таких як благодійні програми та соціальні проекти. Держава співпрацює з релігійними організаціями з метою підтримання національного миру і толерантності.

В Україні існує традиція міжрелігійної співпраці, яка сприяє мирному співіснуванню різних релігійних спільнот. Рада Церков і релігійних організацій, яка об'єднує представників основних релігійних конфесій України, сприяє міжрелігійному діалогу, захисту прав віруючих та вирішенню суспільних проблем. Повага до релігійного розмаїття та сприяння міжрелігійній толерантності є основними принципами державної політики в релігійній сфері.

Як наслідок, релігійні організації в Україні відіграють важливу роль у духовному житті суспільства, забезпечуючи громадянам можливість вибору конфесії та задоволення своїх релігійних потреб. Сучасне законодавство створює умови для рівноправного розвитку всіх релігійних організацій, захищає їх діяльність та сприяє збереженню релігійного миру в країні. Важливими завданнями релігійних організацій є розвиток духовного життя, збереження культурної спадщини, пропаганда моральних цінностей та допомога нужденним.

Список використаних джерел

1. Про свободу совісті та релігійні організації : Закон України. *Відомості Верховної Ради України*. 1991. № 25. С. 283. URL: <http://zakon.rada.gov.ua/laws/show/987-12>.
2. Баран Л. І. Монастирі в Україні: історія, значення, сучасність. *Науковий вісник*. 2020. № 5. С. 121–128. URL: <http://library.nau.edu.ua/jspui/bitstream/NAU/22809/1/monastyr>.
3. Добрянський М. В. Організаційна структура релігійних громад в Україні. *Релігієзнавчий журнал*. 2019. № 2. С. 47–54. URL: <https://surl.li/fprug>.
4. Котляр А. О. Релігійні громади в Україні: особливості правового статусу. *Право і суспільство*. 2018. № 3. С. 113–118. URL: <https://surl.li/fprxe>.
5. Конституція України : прийнята на п'ятій сесії Верховної Ради України 28 червня 1996 р. *Відомості Верховної Ради України*. 1996. № 30. Ст. 141. URL: <https://zakon.rada.gov.ua/laws/show/254к/96-вр>.
6. Тарасенко О. П. Релігійні братства в українській культурі. *Українська культура*. 2021. № 6. С. 76–83. URL: <http://ukrculture.org/bran/>.

Лотоцький В. О.,
студент IV курсу 13-ї групи,
факультет торгівлі та маркетингу,
ЗВО «Державний торговельно-економічний університет»;
науковий керівник: Матвієнко М. Г.,
доцент кафедри товарознавства і фармації,
кандидат біологічних наук,
ЗВО «Державний торговельно-економічний університет»,
м. Київ, Україна

ОРГАНІЧНІ ТА ЕКОЛОГІЧНІ ТОВАРИ В РИТЕЙЛІ: СТРУКТУРА АСОРТИМЕНТУ ТА ПЕРСПЕКТИВИ В УМОВАХ ВЗАЄМОДІЇ НАУК

У сучасному світі зростає інтерес до органічних та екологічних товарів, що зумовлено змінами у свідомості споживачів та необхідністю збереження

навколишнього середовища. Органічні продукти, які вирощуються без використання синтетичних добрив і пестицидів, мають переваги не лише для здоров'я споживачів, а й для екосистеми в цілому. В Україні ринок органічної продукції розвивається, проте потребує детального вивчення та аналізу [1].

Основною метою дослідження є аналіз структури асортименту органічних і екологічних товарів у ритейлі, а також вивчення перспектив їх розвитку в умовах взаємодії різних наук, зокрема маркетингу, агрономії та екології. Згідно з даними Державної служби статистики України [4], у 2023 році обсяги продажу органічної продукції зросли на 25%, що свідчить про зростаючу популярність серед споживачів. Цей тренд вимагає від ритейлерів адаптації асортименту до нових умов.

Важливим аспектом є розуміння потреб споживачів, які все більше звертають увагу на екологічність товарів. Дослідження показують, що 70% українців вважають органічні продукти більш корисними [2]. Однак, попри зростаючий інтерес, ринок органічних товарів стикається з певними викликами, такими як високі ціни та недостатня інформованість споживачів про переваги органічної продукції.

Взаємодія між різними науками є ключовою для розвитку сектора органічного ритейлу. Зокрема, маркетинг має сприяти підвищенню обізнаності споживачів через рекламні кампанії, які акцентують увагу на користі органічних продуктів для здоров'я та довкілля. Агрономія ж забезпечує розвиток ефективних технологій вирощування органічних культур, у той час, як екологія аналізує вплив цих продуктів на навколишнє середовище.

Щодо прикладів успішних практик вітчизняних ритейлерів, які реалізують органічні продукти, то мережа супермаркетів «Сільпо» активно впроваджує органічні продукти в свій асортимент, пропонуючи споживачам широкий вибір сертифікованих органічних товарів, таких як овочі, фрукти, молочні продукти та зернові. Зокрема, компанія розробила окрему лінію продукції «Сільпо органік», яка включає товари від вітчизняних виробників, а також проводить регулярні акції та дегустації, щоб підвищити обізнаність споживачів про переваги

органічних продуктів [3]. Крім того, «Сільпо» активно використовує інформаційні кампанії у соціальних мережах, популяризуючи здоровий спосіб життя та екологічний підхід до споживання.

На основі отриманих даних можна стверджувати, що органічні та екологічні товари мають великий потенціал для розвитку в Україні. Однак, щоб реалізувати цей потенціал, необхідно продовжувати дослідження, вдосконалювати маркетингові стратегії та сприяти підвищенню обізнаності споживачів щодо органічних продуктів. Це вимагатиме співпраці між науковцями, виробниками, ритейлерами та державними установами.

Крім того, одним із важливих напрямків дослідження є вивчення впливу державної політики на розвиток ринку органічних товарів. В Україні необхідно створити сприятливі умови для виробників органічної продукції, що включає податкові пільги, фінансову підтримку та навчання. Такі заходи дозволять не лише розвивати виробництво, а й підвищити конкурентоспроможність українських органічних товарів на міжнародному ринку.

Також варто відзначити, що розвиток електронної комерції відкриває нові можливості для реалізації органічних товарів. Інтернет-магазини стають важливим каналом продажу, що дозволяє споживачам зручно отримувати доступ до широкого асортименту органічних продуктів. Впровадження сучасних технологій, таких як онлайн-замовлення та доставка, сприяє підвищенню популярності органічної продукції серед молодого покоління споживачів.

Отже, органічні та екологічні товари в ритейлі є не лише трендом, а й важливим елементом у розвитку здорової економіки та стійкого споживання. Розуміння структури асортименту та активна взаємодія між науковими дисциплінами можуть стати запорукою успішного розвитку цього сегменту ринку.

Список використаних джерел

1. Міністерство аграрної політики та продовольства України. *Національна стратегія розвитку органічного виробництва в Україні*. 2021. URL: <https://minagro.gov.ua/>

2. Гнатюк О. Вплив екологічних факторів на споживчий вибір. *Економічний вісник*. 2022. С. 54.

3. Іваненко С. Органічне сільське господарство: сучасний стан та перспективи. *Журнал аграрної науки*. 2023. С. 87.

4. Держстат України. Статистичний звіт про виробництво органічної продукції. 2023. URL: <https://www.ukrstat.gov.ua/>

Лубська М. О., Лістунова А. О.,
студентки I курсу бакалаврату 12-ї групи,
факультет міжнародної торгівлі та права,
ЗВО «Державний торговельно-економічний університет»;
науковий керівник: Бондаренко Н. О.,
кандидат юридичних наук, доцент,
ЗВО «Державний торговельно-економічний університет»,
м. Київ, Україна

ДИСКРИМІНАЦІЯ І ПРАВА ЛЮДИНИ

Дискримінація та права людини – це дві взаємопов’язані теми, які стосуються фундаментальних принципів справедливості та рівності в суспільстві. Дискримінація визначається як упереджене або несправедливе ставлення до конкретної особи за різними ознаками чи характеристиками, що є порушенням базових прав людини.

Дискримінація – це пряме порушення прав та свобод людини, суспільне явище, яке через певні стереотипи та упередження спонукає ставитися до деяких людей менш прихильно, аніж до інших людей в подібній ситуації. Це може проявлятися через те, що ці люди належать або сприймаються як такі, що належать до певної групи чи категорії людей [1]. Щоб протидіяти більш ефективно, в правовому середовищі були виокремлені форми дискримінації: пряма – це коли є чітка мета дискримінувати людину (групу людей); непряма – це коли нібито одна умова, висунута для певної спільноти, не може бути однаково виконана всіма її членами; підбурювання до дискримінації – вказівки,

інструкції або заклики до дискримінації окремих осіб чи груп осіб за їх певними ознаками; пособництво у дискримінації – будь-яка свідома допомога у вчиненні дій або бездіяльності, спрямованих на виникнення дискримінації; утиск – небажана для окремої особи чи групи осіб поведінка, метою або наслідком якої є приниження їх людської гідності за певними ознаками або створення щодо такої особи чи групи осіб напруженої, ворожої, образливої або зневажливої атмосфери [2].

Людей можуть дискримінувати через їх вік, інвалідність, етнічну приналежність, походження, політичні переконання, расу, релігію, стать чи гендер, сексуальну орієнтацію, мову, культуру та з багатьох інших причин. Дискримінація, яка часто є результатом забобонів, робить людей безпорадними, заважає їм стати активними громадянами, обмежує розвиток їх навичок і в багатьох ситуаціях доступ до роботи, послуг з охорони здоров'я, освіти або житла [3].

Усі люди народжуються вільними і рівними у своїй гідності та правах. В Україні, як і в багатьох інших країнах, діє принцип універсальності прав людини. Це означає, що держава несе відповідальність перед своїми громадянами та міжнародною спільнотою за дотримання своїх зобов'язань за міжнародними договорами з прав людини [4]. Дискримінація порушує права людини, оскільки обмежує рівні можливості та свободи. Вона порушує принцип рівності, закріплений у міжнародних документах, спричиняє соціальну нерівність та конфлікти. Кожна людина має право на рівне ставлення, незалежно від раси, статі, релігії, віку, національності чи інших ознак. У сучасних суспільствах дискримінація суперечить міжнародним стандартам прав людини, зафіксованим у таких документах, як: Загальна декларація прав людини, Міжнародний пакт про громадянські і політичні права, Міжнародний пакт про економічні, соціальні і культурні права та інші. Вони містять чіткі положення про заборону расової дискримінації (яскравий приклад – це історія зневажливого ставлення до людей африканського походження, яких протягом багатьох століть використовували як

рабів); гендерної (сексизм); ксенофобії; антисемітизму; мовної дискримінації; ейджизму (дискримінація за віком) [1].

Існує декілька заходів для боротьби з дискримінацією і расизмом, що включають: юридичні дії задля забезпечення дотримання права на недопущення дискримінації; освітні програми, що підвищують обізнаність щодо механізмів упереджень і нетерпимості, їх впливу на дискримінацію та пригнічення людей; а також сприяють розумінню різноманітності та заохочують терпимість; діяльність громадянського суспільства, що засуджує дискримінацію і упередженість; протидію злочинам на ґрунті ненависті та мовної ворожнечі, надання допомоги жертвам дискримінації; сприяння змінам у законодавстві.

Одним із головних інструментів боротьби з дискримінацією в системі ООН є Міжнародна конвенція про ліквідацію всіх форм расової дискримінації, яка зобов'язує держав-учасниць усувати расову дискримінацію. Конвенція забезпечує механізм подачі індивідуальних скарг і контролюється Комітетом з ліквідації расової дискримінації, до якого входять незалежні експертизи. Усі держави-учасниці повинні регулярно подавати звіти Комітету, який дає свої зауваження та рекомендації у формі «заключних зауважень».

Організація з безпеки і співробітництва в Європі (ОБСЄ) також активно протидіє всім формам расизму, ксенофобії та дискримінації, включаючи антисемітизм, а також дискримінацію християн і мусульман. Одним з її інститутів є Варшавське Бюро демократичних інститутів і прав людини, яке: збирає і поширює інформацію та статистичні дані про злочини на ґрунті ненависті; сприяє передовому досвіду в боротьбі з нетерпимістю і дискримінацією; сприяє державам-членам у складанні та перегляді законодавства про злочини, мотивовані нетерпимістю і дискримінацією.

ОБСЄ має Верховного комісара у справах національних меншин, чії повноваження включають ідентифікацію та пошук швидких рішень для розрядки напруженості, пов'язаної з проблемами національних меншин [3].

Отже, дискримінація є серйозним порушенням прав людини. Вона не лише підриває основоположні принципи справедливості, але й сприяє соціальній

нерівності та конфліктам. Для побудови справедливого суспільства важливо боротися з дискримінацією через освіту, правові ініціативи та підтримку толерантності. Кожна людина має право на рівне ставлення та можливості незалежно від своїх особистих характеристик, і суспільство повинно забезпечити захист цих прав для всіх.

Список використаних джерел

1. Дискримінація: що це таке, яка буває та як ненароком ти порушуєш права людей поруч. URL: <https://suvotg.gov.ua/news/1686302847/>
2. Які існують форми дискримінації. URL: <https://www.sumyjust.gov.ua/novini/yaki-isnuyut-formy-dyskryminacziyi/>
3. Дискримінація та нетолерантність. URL: <http://surl.li/utwsza>
4. Миронюк О. Визнання універсальності прав людини: декларативні стандарти чи безумовність політики цивілізованої держави. URL: <https://law.chnu.edu.ua/vyznannia-universalnosti-prav-liudyny/>

*Луців К. О.,
студентка I курсу магістратури, МПУс-24-1,
факультет суспільних і прикладних наук,
ЗВО «Університет Короля Данила»;
науковий керівник: Лис А. Б.,
старший викладач кафедри права та
публічного управління,
кандидат наук з державного управління,
ЗВО «Університет Короля Данила»,
м. Івано-Франківськ, Україна*

ГРОМАДЯНСЬКЕ СУСПІЛЬСТВО У СУЧАСНІЙ ПАРАДИГМІ ПУБЛІЧНОГО УПРАВЛІННЯ

Процеси глобалізації, що відбуваються у світі, визначають важливість громадянського суспільства та змінюватимуть критерії, згідно з якими відбуваються процеси побудови та активізації громадянського суспільства.

«Все частіше і частіше в контексті глобалізаційних процесів виникає питання, чи можна говорити про громадянське суспільство в національному масштабі, чи слід вважати, що діяльність цивільних суспільств буде виходити за межі території країни, або зосереджуватись на її конкретній території, а отже, буде пов'язана з даним регіоном, навіть якщо процеси діяльності пов'язані не стільки з почуттям належності до місця проживання, скільки з групою людей, які проживають на певній території» [1; 2].

Якщо так, то відбудеться відхід від традиційного розуміння формування громадянського суспільства на рівні територіальності цієї країни, хоча, на думку П. Сінгера, принципи його побудови залишаться незмінними [3].

Соціальна активність, така необхідна для перетворення індивідів у суспільство, як правило, можлива лише в мікромасштабі. Тільки люди, що об'єднуються на низовому рівні, у своєму районі, місті, воєводстві, могли переслідувати спільні цілі, з якими вони ототожнювались і які, маючи для них значення, складали основу для спільних дій.

Як зазначалося раніше, громадянські суспільства в Західній Європі чи Сполучених Штатах Америки формувалися навколо реалізації спільних цілей, важливих для окремих людей та груп. Сьогодні, в епоху глобалізації, слід також враховувати появу наслідків соціальної діяльності в більших масштабах, ніж національна територія.

Це буде в основному, коли мова йде про реалізацію другого варіанту соціальної діяльності, а саме про здійснення громадянських дій в опозиції. І не лише в опозиції до держави та місцевого самоврядування, але перш за все проти міжнародних корпорацій.

«Швидкий обмін інформацією через доступні канали зв'язку, такі як Інтернет, мобільність та швидкість пересування людей, спостереження за економічними ефектами глобалізації в інших частинах світу, все це призводить до інтеграції людей у різні сфери, як споживачі, захисники природи, захисники прав працівників. В епоху глобалізації держава, яка значно зменшується,

перестає бути територією для діяльності громадянського суспільства та проявів його організованих груп» [4].

В ряді випадків громадські організації діють більш успішно та раціонально, ніж державні установи. В результаті нерідко виявляється більш доцільним для держави передати кошти надійним незалежним некомерційним організаціям та забезпечити належний контроль за їх використанням, ніж створювати спеціалізовані організаційні структури самій.

Розбудові громадянського суспільства в Україні також має сприяти процес розкріпачення свідомості людей, усвідомлення цінностей демократії, стерпності й цивілізованості, звички до плюралізму ідей і неприйняття будь, яких форм диктатури.

Звичайно, ми усвідомлюємо, що подібний процес не може здійснитися автоматично. Тому держава має створити все для формування нового масового прошарку – середнього класу, який, виходячи із досвіду розвинутих країн, є основою розвитку економіки і суспільної системи взагалі [5].

Таким чином, ми вважаємо, що громадянське суспільство має створюватися і функціонувати автономно як рівноправний, якщо не конкурентний, партнер держави. Без постійної підтримки та допомоги з боку держави громадянське суспільство залишатиметься недосконалим і нерозвиненим.

Список використаних джерел

1. Цокур Є. Г. Перспективи громадянського суспільства в сучасній Україні. *Науковий часопис Національного педагогічного університету імені М. П. Драгоманова* : зб. наук. праць. Серія : Політичні науки та методика викладання соціально-політичних дисциплін. Київ : Видавництво національного педагогічного університету імені М. П. Драгоманова, 2010. Вип. 3. С. 65–70.

2. Шайгородський Ю. Громадянське суспільство у пошуках нових смислів і практик. *Вісник Харківського національного університету імені В. Н. Каразіна*. Серія : Питання політології. № 1111. Вип. 26. 2014. С. 22–28.

3. P. Singer w opracowaniu «Jeden świat, etyka globalizacji». Warszawa, 2006. 360 s.

4. Шевченко М. Концептуальні засади розбудови громадянського суспільства в Україні. URL: http://novyn.kpi.ua/2006-2/11_Shevchenko.pdf. (дата звернення: 30.10.2024).

5. Колодій А. Розвиток громадянського суспільства. URL: http://www.political-studies.com/?page_id=178. (дата звернення: 30.10.2024).

*Лучка Д. М.,
студентка II курсу бакалаврату, Тс-2023-1,
факультет суспільних і прикладних наук,
ЗВО «Університет Короля Данила»;
науковий керівник: Горішевський П. А.,
старший викладач кафедри туризму та
готельно-ресторанної справи,
ЗВО «Університет Короля Данила»,
м. Івано-Франківськ, Україна*

ТУРИСТИЧНИЙ ПОТЕНЦІАЛ СЕЛА НИЖНІВ

Село Нижнів, розташоване в мальовничій долині річки Дністер поблизу Карпат, має значний туристичний потенціал, адже поєднує в собі багатий історичний спадок, культурні традиції та виняткові природні ресурси. Нижнів має особливе значення для України як осередок історії та культури, а також може стати цікавим напрямком для туристів, яких приваблюють місця, сповнені легенд і пам'яток старовини. Прекрасні ландшафти, розташування на межі Карпат, багата природа та неповторні архітектурні пам'ятки відкривають унікальні можливості для культурного, пізнавального та екологічного туризму. Село вже зараз викликає інтерес серед поціновувачів історії, культури та красивих природних пейзажів [3].

Історія Нижнева бере свій початок у 1508 році, коли село отримало Магдебурзьке право, що надавало йому особливий статус і право на

самоврядування, дозволяло проводити ярмарки й зміцнювало роль у регіоні як економічного центру. У ті часи це сприяло економічному процвітання Нижнева і заклало основи для розвитку села. Багатовікова історія формування та становлення Нижнева робить його особливим місцем для досліджень і вивчення. Це місце стало свідком багатьох історичних подій, які відіграли роль у становленні української державності. Однією з визначних постатей, пов'язаних із селищем, є Симон Петлюра – видатний український політичний діяч, який залишив слід у пам'яті місцевих жителів як символ боротьби за незалежність України [1].

Вагомою архітектурною пам'яткою є Нижнівський міст через Дністер, який був збудований австрійською владою в 1910 році. Цей унікальний об'єкт, споруджений без використання зварювання, символізує досягнення інженерної думки свого часу. Міст, зведений у складних умовах, став символом прогресу й архітектурним досягненням, який зв'язав Нижнів із рештою регіону, відомим як «ворота Прикарпаття». Існує навіть цікава історія про те, що в 90-х роках ХХ століття група німецьких підприємців виявила інтерес до викупу цього мосту з метою його збереження, що підтверджує його історичну та культурну цінність на міжнародному рівні. Міст також пов'язаний з цікавими легендами та історіями, які роблять його привабливим для туристів, що захоплюються давніми подіями й унікальними інженерними об'єктами [5].

Нижнів зберігає численні свідчення своєї культурної спадщини, включаючи унікальні архітектурні та релігійні пам'ятки, які відображають різноманітність культурного впливу на це місце. Однією з таких пам'яток є церква святого Архистратига Михаїла, яка була побудована у 1775 році. Вона є не лише об'єктом духовного поклоніння для місцевої громади, але й представляє цінність для істориків і дослідників архітектури, адже її стіни прикрашені давніми написами старослов'янською мовою, що засвідчує автентичність української культури й духовної спадщини. На території цієї церкви розташований старий цвинтар, на якому є поховання козаків, які, за переказами, брали участь у боротьбі за незалежність України. Ці поховання є свідченням

величній історії боротьби українського народу за свою свободу і незалежність [6].

Цікавим аспектом культурної спадщини Нижнева є кремінь, що добували тут ще з XVIII століття. Кремінь із Нижнева високо цінувався як найкращий в Європі й використовувався для виготовлення рушничних запалів. Це сировина стала важливою частиною економіки села, а його продукція постачалася не лише по всій Європі, але навіть до Азії. Це надає селу вагоме історичне значення у контексті економічного розвитку та військової історії Європи, адже нижнівський кремінь використовували для зброї, що мала стратегічне значення в ті часи. Нижнів також може пишатися своїм впливом на розвиток міжнародної торгівлі в Європі [4].

Нижнів має потенціал для розвитку туризму, що може допомогти економічно відродити село та створити додаткові джерела доходу для місцевої громади. Село може запропонувати багато різноманітних видів відпочинку, зокрема культурний, історичний, екотуризм і активний відпочинок. Унікальні історичні та природні об'єкти приваблюють мандрівників, які приїжджають помилуватися мальовничими пейзажами, зробити фото біля місцевих пам'яток та відвідати туристичні зони [2].

Джерело «Монастирик» є ще одним цікавим природним об'єктом. За переказами, його назва походить від старого монастиря, який колись знаходився неподалік. Цей об'єкт може стати цікавою точкою для відвідувачів, адже багато туристів прагнуть відчувати атмосферу давніх місць. Мальовничі краєвиди, старий костел та залишки монастиря відкривають додаткові можливості для екскурсійних маршрутів, а також можуть стати чудовими об'єктами для проведення тематичних фототурів і відвідувань у межах туристичних програм [8].

Серед можливостей для подальшого розвитку – організація екскурсійних маршрутів, які охоплюють значні історичні та культурні пам'ятки Нижнева, такі як старий польський цвинтар, костел святого Станіслава, залишки залізничного вокзалу та місце колишнього залізничного мосту. Село також може створити

музейну експозицію, що присвячена історії, культурним і військовим подіям Нижнева, а також його видатним постатям [7].

Рекомендації щодо розвитку туристичного потенціалу:

- 1) розвиток інфраструктури: необхідно забезпечити покращення доріг, створення вказівників та облаштування місць для відпочинку;
- 2) маркетинг та популяризація: важливо розробити рекламні матеріали, відеоролики та буклети, що розповідають про унікальну історію та красу Нижнева;
- 3) реставрація культурних пам'яток: відновлення церкви святого Архистратига Михаїла та збереження інших архітектурних об'єктів;
- 4) організація екскурсій: створення детальних туристичних маршрутів із супроводом місцевих гідів;
- 5) розвиток екотуризму та активного відпочинку: організація пішохідних маршрутів, сплавів по Дністру, кемпінгу та зручних місць для туристів;
- 6) проведення культурних фестивалів: щорічні події, присвячені історії, народним ремеслам та ярмарки, що приваблять більше відвідувачів.

Реалізація цих кроків дозволить перетворити село Нижнів на відомий туристичний центр, що сприятиме відродженню громади, збереженню культурної спадщини та економічному зростанню.

Список використаних джерел

1. Історія міст і сіл України. URL: <http://ukrssr.com.ua>
2. Культурна спадщина Нижнева. URL: <https://lnu.edu.ua>
3. Нижнів. URL: <https://drymba.com/uk/1006660-selo-nyzhniv>
4. Туристичні маршрути. URL: <https://www.mvk.if.ua/troute>
5. Архітектурні пам'ятки Івано-Франківщини. URL: <https://lib.if.ua>
6. Екологічний туризм в Україні. URL: <https://doba.ua/ukr/blog/ekologichniy-turizm-v-ukraini.html>
7. Історичні традиції Нижнева. URL: <http://www.religio.org.ua/index.php/religio/article/download/748/747/>

https://uk.m.wikipedia.org/wiki/Туризм_в_Україні

*Мазар Я. Д.,
студентка II курсу магістратури, МФБз-2023-1,
факультет суспільних і прикладних наук,
ЗВО «Університет Короля Данила»;
науковий керівник: Гребенюк Н. В.,
доцент кафедри управління та адміністрування,
кандидат економічних наук, доцент,
ЗВО «Університет Короля Данила»,
м. Івано-Франківськ, Україна*

ІНВЕСТИЦІЙНА ДІЯЛЬНІСТЬ СТРАХОВИХ КОМПАНІЙ ТА НАПРЯМИ ЇЇ АКТИВІЗАЦІЇ

Одним із важливих шляхів подолання негативних тенденцій у розвитку економіки країни є залучення інвестицій. Активізація інвестиційного процесу значною мірою може бути забезпечена за рахунок ефективного використання страхових ресурсів страхових компаній. Інвестиційні можливості страхових компаній обумовлені економічною природою страхування. Досвід розвинених зарубіжних країн свідчить, що на сьогоднішній день страхові компанії посідають особливе місце в забезпеченні інвестиційного процесу, однак, в Україні цей напрям діяльності страховиків залишається недостатньою мірою використаним.

Інвестиційна діяльність завжди була одним з пріоритетних напрямів досліджень економічної науки. Їхній вплив на фундаментальні аспекти господарської діяльності, соціальні та економічні зміни, а також на комплексний розвиток суспільства важко переоцінити. Теоретичні основи інвестування формувалися в ході еволюції, поглиблення та трансформації економічних відносин, а також зі зростанням практичної важливості цієї галузі [3].

Основними джерелами інвестиційної діяльності страхових компаній є наступні:

- власні кошти (статутний фонд, резервний фонд, прибуток, цільове фінансування та надходження);
- залучені кошти (поточне надходження страхових премій, резерви страхових внесків та відшкодувань, фонд запобіжних заходів) [4].

Сучасні дослідники виокремленні завдань інвестиційної діяльності страхових організацій, зокрема:

- забезпечення високих темпів економічного розвитку страхової компанії, її конкурентоспроможності за рахунок ефективної інвестиційної діяльності;
- забезпечення максимальної дохідності (чи прибутковості) або досягнення соціального ефекту від інвестиційної діяльності страховика;
- мінімізація ризиків при впровадженні інвестицій і здійсненні інвестиційної діяльності;
- підтримання оптимальної ліквідності інвестицій і можливостей швидкого реінвестування капіталу за зміни зовнішніх і внутрішніх умов щодо здійснення інвестиційної діяльності;
- формування достатнього обсягу інвестиційних ресурсів та оптимізації (форми та методів усіх можливих джерел) і погодженості їх структури з прогнозом [2].

При здійсненні інвестиційної діяльності розміщуючи кошти страхових резервів страховикам слід урахувувати вимоги чинного законодавства, тобто дотримуватися законодавчо-регламентованих напрямів, нормативів та принципів розміщення коштів [2].

Положенням НБУ «Про обов'язкові критерії і нормативи достатності капіталу та платоспроможності, ліквідності, прибутковості, якості активів та ризиковості операцій страховика» встановлено ліміти розміщення страхових резервів залежно від спеціалізації. Для розуміння впливу воєнного стану на страховий ринок було проведено аналіз його основних показників в 2018–2022 рр.

Основними індикаторами, що дають можливість зробити висновок про стан страхового ринку є показники щільності та проникнення страхування. Показник проникнення визначається як відношення обсягу залучених страхових премій до ВВП країни.

Для України показник становить 0,76% у 2022 році, що є дуже низько. Показник щільності страхування (Insurance Density ratio), або іншими словами розмір страхової премії на одну особу, в Україні становив 34,43 дол. США на кінець 2022 року. Аналіз динаміки даних показників дає можливість зробити висновок, про зниження рівня поширюваності страхових послуг в Україні. З кожним роком загальна кількість страхових компаній скорочується [4].

Через пандемію коронавірусу та російське повномасштабне вторгнення показник впав і в 2022 р. становив 39661,77 млн. грн. Таку саму динаміку показали валові виплати, які в 2022 р. впали на 38% і становили 13001,4 млн грн. Протягом 2022 р. сума активів, якими фактично представлені страхові резерви, зросла на 6 986,9 млн. грн і становить 54 145,6 млн. грн. Найбільш значущу частину інвестицій становлять банківські депозити, які утримуються на високому рівні в межах 22–35% протягом 2018–2022 років [4].

У 2022 році загальна сума депозитів зросла на 88,9%, переходячи з 8 040 млн. грн. до 15 189 млн. грн. Загалом можна зробити висновок, що банківські депозити виступають найбільш привабливим та надійним фінансовим інструментом для страховиків. Однак, слід відзначити, що з точки зору стратегічного розвитку наявність посередницької структури у інвестиційній діяльності може суттєво знизити загальний інвестиційний прибуток.

При аналізі страхового ринку України та інвестиційної діяльності страховиків, було виявлено деякі недоліки у цьому напрямку: у порівнянні з середніми показниками у світі, в Україні спостерігаються низькі рівні проникнення та щільності страхування. Конкретні цифри свідчать, що показник проникнення страхування в Україні менший у 7,3 рази, а щільність страхування менша в 12,6 рази, порівняно з середніми значеннями у світі [3].

Для вирішення проблем, що існують в інвестиційній діяльності страхування та сприяння її розвитку, необхідно прийняти такі заходи:

- розширити інвестиційну базу для страхових компаній шляхом визначення основних стратегічних напрямків їх інвестиційної діяльності, що дозволить ефективно розмістити наявні інвестиційні ресурси для країни;
- забезпечити інвестування страхових компаній лише у активи та інструменти, ризики яких вони можуть належним чином ідентифікувати та контролювати;
- здійснювати перевірку розрахунку резервів та справедливої вартості активів страхових компаній з боку Національного банку України [1, с. 152].

Поступове відновлення економічного зростання та подальший розвиток вітчизняної економіки вимагають великого обсягу інвестиційних ресурсів. У цих умовах необхідно зробити акцент насамперед на розвиток внутрішнього інвестиційного потенціалу. Як відомо, фондовий ринок та банківський сектор представляють дві важливі системи, які забезпечують функцію акумулювання, перерозподілу та використання фінансових ресурсів. Проте, сьогодні вони не в змозі повністю забезпечити потреби економіки в інвестиційних ресурсах та сприяти активізації інвестиційних процесів.

Список використаних джерел

1. Підсумки діяльності страхових компаній за 2022 рік. НБУ. URL: <https://forinsurer.com/files/files00728.pdf>

2. Про обов'язкові критерії і нормативи достатності капіталу та платоспроможності, ліквідності, прибутковості, якості активів та ризиковості операцій страховика : постанова НБУ від 23 грудня 2023 року. URL: <https://zakon.rada.gov.ua/laws/show/z078218#Text>

3. Focusing on regenerative agriculture and moving to renewable electricity, Nestle redoubles efforts to combat climate change. URL: <https://www.nestle.com/media/pressreleases/allpressreleases/nestleefforts-combat-climate-change>

4. Ingraining sustainability in the next era of ESG investing. Deloitte. URL: <https://www2.deloitte.com/us/en/insights/industry/financial-services/esg-investing-and-sustainability.html>

*Максимчук С. В.,
студент V курсу, Мюс-24-1,
факультет суспільних і прикладних наук,
ЗВО «Університет Короля Данила»;
наковий керівник: Луцький Р. П.,
директор Науково-дослідницького інституту
імені Академіка Івана Луцького,
доктор юридичних наук, професор,
ЗВО «Університет Короля Данила»,
м. Івано-Франківськ, Україна*

ЕМПІРИЧНІ МЕТОДИ ТА ЇХ РОЛЬ В НАУКОВОМУ ДОСЛІДЖЕННІ СТУДЕНТА

Наука – система знань об’єктивних законів природи, суспільства, мислення, одержуваних і перетворюваних у безпосередню продуктивну чинність суспільства в результаті спеціальної діяльності людей. Ця система постійно безупинно розвивається.

Поняття «наука» сьогодні має декілька основних значень [1]:

- під наукою розуміється сфера людської діяльності, яка направлена на вироблення та систематизування нових знань про природу, суспільство, мислення та пізнання навколишнього світу;
- значення «наука», виступає, як результат цієї діяльності – система отриманих наукових знань;
- наука розуміється як одна з форм суспільної свідомості, соціальний інститут, являє собою систему взаємозв’язків між науковими організаціями та членами наукової спільноти, а також включає системи наукової інформації, норма та цінностей науки.

Зрозуміло, не всі знання можна розглядати як наукові. Не можна визнати науковими ті знання, які одержує людина лише на основі простого спостереження. Ці знання грають у житті людей важливі ролі, але вони не розкривають сутності явищ, взаємозв'язку між ними, що дозволила б пояснити, чому дане явище протікає так чи інакше, а пророчити подальший його розвиток.

Цілі науки – отримання знань про об'єктивне і про суб'єктивний світ, збагнення об'єктивної істини як адекватного відображення об'єкта суб'єктом, що пізнає, відтворення його таким, яким він існує сам по собі, поза і незалежно від людини та її свідомості; об'єктивний зміст почуттів, емпіричного досвіду, ідей, суджень, теорій, учень і цілісної картини світу в діалектиці її розвитку, тобто пізнання законів розвитку природи й суспільства на основі використання знань для одержання корисних суспільству результатів. Поки відповідні закони не відкриті, людина може лише описувати явища, збирати, систематизувати факти, але він нічого не може пояснити й пророчити.

Формою здійснення й розвитку науки є наукове дослідження – вивчення явищ за допомогою наукових методів. Мета наукового дослідження полягає у визначенні конкретного об'єкта й всебічному, достовірному вивченні його структури, характеристик, зв'язків на основі розроблених у науці принципів і методів пізнання, а також одержання корисних для діяльності людини результатів, впровадження у виробництво й одержання ефекту. Основної розробки кожного наукового дослідження є методологія, тобто сукупність методів, способів, прийомів і їхня певна послідовність, прийнята при розробці наукового дослідження. В остаточному підсумку методологія – це схема, план рішення поставленого науково-дослідного завдання [1].

Найбільш актуальними принципами наукового дослідження постають [2]:

1. Об'єктивність (виключення одностороннього мислення, суб'єктивності). Принцип вимагає використання методів та процедур, що дозволяють отримати максимум знань, дотримання логіки, правдиве обґрунтування, забезпечення доказів, це забезпечує достовірність фактів як одного з основних чинників наукової етики.

2. Виділення основних факторів, що визначають кінцевий результат (необхідно виділяти головне з розмаїття факторів).

3. Єдність історичного та логічного (до уваги беруться історія досліджуваного об'єкта, його сучасний стан та перспективи його подальшої розробки).

4. Концептуальна єдність дослідження (в основу необхіднокласти єдиний принцип та дотримуватись його протягом всього дослідження).

5. Відповідність наявного рівня з цілями дослідження.

6. Системність (використання певної системи, а також взаємозв'язок з іншими об'єктами).

7. Принцип наукової етики (використання системи посилань до першоджерел з метою чіткого розмежування існуючих наукових надбань в конкретному напрямку дослідження та висновків, що їх автор добігає самостійно).

8. Принцип зв'язності (усі структурні частини мають бути логічно, послідовно викладеними та бути взаємопов'язаними між собою).

Відповідно до Положень про організацію навчального процесу у вищих навчальних закладах України, за студентами закріплено багаточисельні права, у тому числі і право брати участь у всіх видах науково-дослідних робіт, конференціях, симпозіумах, а також представляти свої роботи для публікації, зокрема у виданнях вищого навчального закладу. Студенти вищих навчальних закладів зобов'язані оволодіти знаннями, виконувати у встановлені терміни всі види завдань, передбачених навчальним планом і освітніми програмами вищої професійної освіти (виконувати ті види завдань, які містять елементи наукового дослідження і включені в навчальний план або плани занять по дисципліні). До їх числа відносяться реферат, доклад, курсова робота, кваліфікаційна робота бакалавра та магістерська дипломна робота.

Студент повинен уміти [2, 3]:

- вибрати тему і розробити план дослідження;
- визначити оптимальні методи дослідження;

- відшукувати наукову інформацію і працювати з літературою;
- збирати, аналізувати і узагальнювати наукові факти, матеріали з тематики дослідження;
- теоретично пропрацювати досліджувану тему, аргументувати висновки, обґрунтовувати пропозиції і рекомендації;
- оформити результати наукової роботи.

Сучасна наука озброює наукового дослідника багатим арсеналом методів наукового дослідження, коло яких усе розширюється. В практичній науковій діяльності студента певні труднощі викликає визначення оптимальних методів досліджень.

Метод (греч. *methodos* – шлях, спосіб дослідження, викладу) – система правил і прийомів підходу до вивчення явищ і закономірностей природи, суспільства, мислення; планомірний шлях, спосіб досягнення певних результатів у науковому пізнанні й практичній діяльності; взагалі прийом, спосіб або спосіб дії [4]. Знання методів має величезне практичне й евристичне значення, тому що воно орієнтує дослідника, допомагає йому вибрати істотне й вичленувати другорядне, намітити шлях сходження від відомого до невідомого, від простого до складного, від одиничного до приватного й загальному, від вихідних посилок до висновків.

Розрізняють приватні спеціальні методи, які застосовуються в межах однієї або декількох суміжних дисциплін, і загальні методи, які, убравши в себе все багатство приватних спеціальних методів і одночасно відобразивши найбільш загальні закономірності навколишньої дійсності, застосовуються у всіх науках і у всій революційно-перетворюючій діяльності людей [1, 4]. Так, формальна логіка озброює людину приватними спеціальними методами одержання виведеного знання на основі застосування законів правильного логічного мислення.

Особливим видом практичної діяльності, що потребує наявності специфічних здібностей (мистецтво експериментатора, спостережливості польового дослідника, особистої контактності і такту психологів і соціологів, які

займаються проведенням досліджень та ін.) та існує в середині науки, виступає емпіричне дослідження.

До емпіричних методів висувають загальні вимоги [5]:

1. Валідність (англ. valid – дійсний, придатний) – комплексна характеристика методу (методики), яка вказує на його придатність до використання (об'єктивність, діагностичну силу, репрезентативність, точність, надійність). Найважливіша складова валідності – визначення області досліджуваних властивостей. Об'єктивність передбачає зменшення суб'єктивного впливу особистості дослідника на результати дослідження.

2. Діагностична сила (роздільна здатність) – характеристика, яка вказує на здатність методу (методики) диференціювати досліджувані об'єкти за вимірюваною ознакою, тобто розподіляти їх як мінімум на три групи: з низьким рівнем вираження ознаки, середнім ти високим.

3. Надійність – характеристика, що вказує на здатність методу давати однакові результати при дослідженні однакових об'єктів у однакових умовах (забезпечувати відтворюваність результатів).

4. Репрезентативність – характеристика, яка вказує на здатність методу (методики) розповсюджувати (переносити) результати, отримані придослідженні частини об'єктів на всі об'єкти, що входять до даної групи. Це характеристика не стільки методу, скільки досліджуваної сукупності об'єктів, що повинні бути відібрані з дотриманням ряду вимог. Репрезентативність (франц. representatif – показовий) – властивість вибіркової сукупності представляти характеристики генеральної сукупності. Репрезентативність означає, що з якоїсь наперед заданій чи визначеною статистично погрішністю можна вважати, що представлене у вибірковій сукупності розподіл досліджуваних ознак відповідає їх реальному розподілу.

Емпіричний метод полягає в послідовному здійсненні наступних п'яти операцій: спостереження, вимірювання, моделювання, прогнозування, перевірка прогнозу. У науці основними формами емпіричного дослідження є спостереження і експеримент, до них відносять також численні вимірювальні

процедури, які хоча і ближче примикають до теорії, все ж здійснюються саме в рамках емпіричного пізнання і особливо експерименту [5]:

1. Спостереження – це систематичне цілеспрямоване, спеціально організоване сприймання предметів і явищ об'єктивної дійсності, які виступають об'єктами дослідження.

2. Вимірювання – це процедура визначення числового значення певної величини за допомогою одиниці виміру.

3. Порівняння – це процес зіставлення предметів або явищ дійсності з метою встановлення подібності чи відмінності між ними, а також знаходження загального, притаманного, що може бути властивим двом або кільком об'єктам дослідження.

4. Експеримент – апробація знання досліджуваних явищ в контрольованих або штучно створених умовах.

Важливу роль у науковому дослідженні відіграють пізнавальні завдання, що з'являються при вирішенні наукових проблем. Емпіричні завдання спрямовані на виявлення, точний опис і детальне вивчення різних фактів, явищ і процесів. Емпіричні дослідження дають можливість отримувати різнобічну інформацію про стан явищ, процесів і сприяють поглибленню їх кількісного та якісного аналізів.

Емпіричні методи дослідження є визначальними в навчально-дослідній справі, що пов'язана з практикою, зокрема педагогічною, та забезпечують накопичення, фіксацію та узагальнення вихідного дослідного матеріалу. Отримані за допомогою цих методів дані є основою для подальшого теоретичного осмислення пізнавальних процесів та створюють цілісну єдність наукового пізнання.

Список використаних джерел

1. Колесников О. В. Основи наукових : навч. посіб. Київ : Центр учбової літератури, 2011. 144 с.

2. Чорновол-Ткаченко О. О. Основи наукових досліджень: навч. посіб. Харків: ХНУ імені В. Н. Каразіна, 2014. 156 с.

3. Бірта Г. О. Методологія і організація наукових досліджень : навч. посіб. Київ : Центр учбової літератури, 2014. 142 с.

4. Марцин В. С. Основи наукових досліджень: навч. посіб. Львів : Ромус-Поліграф, 2002. 128 с.

5. Вітгенштейн Л. Емпіричні методи наукового дослідження. URL: <http://moodle.mdu.in.ua/mod/book/tool/print/index.php?id=1823>.

*Малик А.-М. А.,
студентка II курсу спеціальності «Дизайн»,
Фаховий коледж ЗВО «Університет Короля Данила»;
науковий керівник: Мосюрчак В. М.,
викладач математики та комп'ютерних дисциплін,
спеціаліст вищої категорії, викладач-методист,
Фаховий коледж ЗВО «Університет Короля Данила»,
м. Івано-Франківськ, Україна*

МАТЕМАТИКА В АРХІТЕКТУРІ

Математика та архітектура взаємопов'язані, оскільки як і в інших видах мистецтв, архітектори використовують математику для різних цілей. Крім математики для проєктування будівель, архітектори використовують і геометрію: для визначення просторових форм; починаючи з піфагорійців, для створення форм, які вважаються гармонійними, та відповідно для планування будівель та їх оточення відповідно до математичних, естетичних і деколи релігійних принципів; для прикрашення будівель математичними об'єктами, наприклад теселяціями; та для досягнення «зелених» цілей, наприклад, для мінімізації швидкості вітрів біля основ високих будівель [1].

В епоху зрілого середньовіччя архітектура розуміється, в дійсності, як прикладна геометрія. В деяких документах XII та XIV ст. мистецтво геометрії трактується як синонім архітектури. В ряді документів XII–XIII ст., зв'язаних з будівельною практикою, з'являється термін «geometrici» – «геометри» для позначення архітекторів та будівельників воєнних укріплень.

Дякуючи високому рівню знань, готичними архітекторами були зведені величні та обширні готичні храми, в яких логіка пропорційного будівництва пронизувала всю багатогранність архітектурних елементів. «Мистецтво є наука», – вважав ще в середині XII ст. Домінік Гундіссалінус. «Мистецтво без науки нічого не варте», – заключили в кінці XIV ст. архітектори, закликані на консультацію по будівництві Міланського собору.

Впливовий давньоримський архітектор Вітрувій доводив, що дизайн будівлі, такої як храм, залежить від двох характеристик – симетрії та пропорції. Пропорція забезпечує, щоб кожна частина будівлі гармонійно пов'язувалася зі всіма іншими частинами. Симетрія у розумінні Вітрувія за змістом відповідала більше поняттю «модульна структура», а не «осьова симетрія», оскільки вона також стосувалася поєднанню (модульних) частин будівлі у ціле. У його базиліці у Фано, Вітрувій використав співвідношення малих цілих чисел, особливо трикутних чисел (1, 3, 6, 10, ...) для створення пропорційного поділу будівлі на (вітрувіанські) модулі. Тому, співвідношення ширини до довжини базиліки становить 1:2; неф довкола неї має однакову ширину та висоту, 1:1; колони мають товщину 5 футів та висоту 50 футів, 1:10.

У трактаті «De architectura» (бл. 15 р. до н. е.) Вітрувій назвав три якості, які вимагаються від архітектури будівлі: стійкість, корисність та насолода. Ці якості можна використати як категорії для класифікації використання математики у архітектурі. **Стійкість** охоплює використання математики для забезпечення стійкості будівлі, її стабільності та запланованої поведінки (наприклад при землетрусах). **Корисність** частково походить з ефективного використання математики для створення та аналізу просторових та інших відносин у проектуванні. **Насолода** – це атрибут збудованої споруди, що походить від втілення математичних відношень у будівлі і включає естетичні, чуттєві та інтелектуальні якості [2].

Геометрія в готичному стилі відігравала ключову роль у створенні величних і витончених споруд. Геометрія і математика використовувались не тільки для розрахунків і пропорцій, але й для створення геометричних візерунків

та декоративний елементів. Ось кілька основних аспектів використання геометрії в готичній архітектурі.

Загострені арки. Використання загострених арок дозволяло створювати вищі та стійкіші конструкції, ніж круглі арки романського стилю. Ці арки також допомагали рівномірно розподіляти вагу, що дозволяло будувати тонші стіни та більші вікна.

Нервюрні склепіння. Нервюрні склепіння склалися з перехрещених арок (нервюр), які підтримували склепіння і створювали складні геометричні візерунки. Ці склепіння дозволяли будувати великі, відкриті простори без необхідності в масивних стінах.

Летючі контрфорси. Летючі контрфорси були зовнішніми опорами, які допомагали розподіляти вагу дахів і стін, дозволяючи створювати великі вікна та високі стелі. Вони також додавали будівлям характерний ажурний вигляд.

Великі круглі вікна (рози). Великі круглі вікна, відомі як рози, мали складні геометричні візерунки і символізували порядок божественного творення. Вітражі в цих вікнах розповідали біблійні історії та пропускали яскраве світло всередину храмів.

Декоративні елементи. Готичні будівлі часто прикрашалися скульптурами, фігурами гаргуйлів та іншими декоративними елементами, які мали складні геометричні форми. Відомі приклади: Собор Паризької Богоматері у Франції, Кельнський собор у Німеччині, Вестмінстерське абатство у Великобританії [3].

Список використаних джерел

1. Математика та архітектура. Вікіпедія : вебсайт. URL: <http://surl.li/fomybz> (дата звернення: 01.11.2024).

2. Геометрія навколо нас : вебсайт. URL: <http://surl.li/ggwvwt> (дата звернення: 01.11.2024).

3. Готика (архітектура) : вебсайт. URL: <http://surl.li/gcjnex> (дата звернення: 01.11.2024).

*Микитин І. М.,
студентка I курсу спеціальності «Юриспруденція»,
Фаховий коледж ЗВО «Університет Короля Данила»;
науковий керівник: Гуляк О. Я.,
викладач кафедри інформаційних технологій,
Фаховий коледж ЗВО «Університет Короля Данила»,
м. Івано-Франківськ, Україна*

МАТЕМАТИКА ТА ЮРИСПРУДЕНЦІЯ: ВЗАЄМОЗВ'ЯЗОК НАУК

Всі ми звикли вважати, що розум гуманітарія насичений образами. Кращі адвокати домагаються своїх блискучих перемог в судових процесах, спираючись багато в чому на емоційне збудження аудиторії і суду. Як приклад – Цицерон, який майстерно володів мистецтвом образної мови, що викликала сильні емоційні почуття людей, від яких залежала доля його підзахисних і хто шукав за допомогою цього прийому торжества власної позиції. Прикладів таких є безліч в історії юриспруденції [1].

Тим часом, образність далеко не вичерпує весь зміст юридичного мислення. І тут ми у всіх наведених та численних не наведених прикладах з неминучістю крім емоційності виявимо холодний розум, точність, розрахунок, перевіреність, виваженість, системність, раціональність, доведеність, тобто все те, що характеризує математичну рефлексію. Це невід'ємна частина юридичного мислення, представлена в ньому в необхідній пропорції [2].

В юриспруденції, як і в математиці, застосовуються одні і ті ж методи міркувань, мета яких – виявити істину. Будь-який правознавець, як і математик, повинен вміти міркувати логічно, вміти застосовувати на практиці загальні, загальнонаукові і конкретно-наукові методи.

Загальні – це вищий (філософський) рівень, до якого відносяться діалектичні і логічні методи, що використовуються не тільки в науковому пізнанні, але у практичній діяльності.

- Діалектика як загальна методологія дає знання найбільш загальних законів розвитку природи, суспільства і мислення, дозволяє охопити світ у його

цілісності, визначити місце досліджуваної проблеми серед безлічі інших, її зв'язку з ними і т. д.

- Аналіз – це уявне розчленовування цілісного предмета на складові частини (сторони, ознаки, властивості або відношення) з метою його вивчення.
- Синтез – це поєднання раніше виділених частин (сторін, ознак, властивостей або відношень) предмета в єдине ціле [1].

Як правило, відразу після або під час процедури розлучення, перед подружжям гостро постає питання розділу майна подружжя. Хоча поділ майна подружжя можна провести і набагато пізніше після розлучення, і задовго до розірвання шлюбу. Термін давності по розділу майна не поширюється на період шлюбу, а після розірвання шлюбу становить 3 роки, але момент відліку строку давності не збігається з моментом розлучення, а починається лише тоді, коли особа довідалася або могла довідатися про порушене право. Чи потрібно поспішати ділити майно одночасно з розірванням шлюбу? У деяких випадках так, у деяких – ні. І відповіді на ці питання залежать і від виду майна і від терміну давності, момент закінчення якого починається з моменту, коли особа дізналася про порушене право.

Згідно сімейному законодавству поділ майна проводиться в натурі, тобто, якщо є кілька цінних речей, то за кожним з подружжя закон передбачає визнання права власності на окремі речі, а не на кожен з речей за обома.

Наприклад, трикімнатна квартира придбана в шлюбі за договором купівлі-продажу і оформлена на чоловіка – С. Дружина А. бажає провести поділ майна. Для цього вона звертається до суду з позовною заявою і визначає ідеальні частки – суд визнає за нею і за чоловіком право власності на 1/2 частки квартири. Далі потрібно зареєструвати рішення суду (воно буде правовстановлюючим документом) і можна розпоряджатися часткою на свій розсуд. Але продати частку дуже складно, як правило, потрібно дуже знизити ціну. Тому подружжю бажано прийти до згоди і визначити таке: один з них купить частку іншого, або вони разом продадуть квартиру за ринковою ціною, поділивши гроші.

При обчисленні обов'язкової частки слід:

- встановити коло всіх спадкоємців;
- визначити вартість спадкової маси (у тому числі предметів домашньої обстановки і вжитку, вартість заповідального відказу, встановленого на користь особи, яка має право на обов'язкову частку, а також вартість інших речей та майнових прав, які перейшли до неї як до спадкоємця).

Справедливість розглядалася Аристотелем через математичне рівність [1].

Для римського права також характерна математизація права. Не можна не згадати в цьому зв'язку про німецькому юриста і математики Готфрід Лейбніц.

Спочатку основним напрямком його освіти була математика, але згодом пріоритети змінилися, і майбутній вчений захопився юриспруденцією. При цьому Лейбніц стверджував, що отримані ним математичні знання спростили розуміння правової науки.

Він продовжував паралельно займатися юриспруденцією, логікою і математикою, писав докторську дисертацію по праву і одночасно один з своїх найвидатніших праць у сфері точних наук, який поклав початок кібернетиці. Вчений намагався знайти спосіб замінити судження обчисленнями. Лейбніц є яскравим прикладом ефективного поєднання в науковій діяльності знань з області точних і гуманітарних наук, раціонального мислення та емоційної складової [3].

В основі правової науки безліч математичних постулатів. Наприклад, за допомогою теорії відносності можна прорахувати ймовірність невірних правових суджень, а комбінаторика дозволяє визначити всі варіанти поведінки учасників процесу.

Юристу, як і представникам інших гуманітарних наук, математика потрібна для того, щоб його мислення було послідовним, об'єктивним, обґрунтованим і дисциплінованим.

Математичне знання – необхідна складова загальнокультурної компетенції правознавців [2].

Цінність цієї складової у виробленні схильності, здатності до математичного обґрунтування, підтвердження, перевірки пропорції

справедливості, рівноваги, гармонії соціальних відносин, які інтуїтивно сприймаються юристом.

Хоч на перший погляд нам здається, що мова йде про несумісні речі, що юристи, як і інші гуманітарії, далекі від точних наук, в тому числі, від математики, та насправді, з цієї доповіді ми розуміємо, що математика і право тісно взаємопов'язані між собою.

Список використаних джерел

1. Костенко Т. О. Математичні розрахунки в юриспруденції. URL: <https://naurok.com.ua/matematichni-rozrahunki-v-yurisprudenci-110093.html> (дата звернення: 29.10.2024).

2. Крупський В. В. Чи потрібна юристу математика? URL: https://protocol.ua/ua/chi_potribna_yuristu_matematika/ (дата звернення: 29.10.2024).

3. Цінність математики в житті юриста. *Ellenlawyers*. URL: <https://www.ellen.legal/ua/matematyka-yurista/> (дата звернення: 29.10.2024).

*Микитюк А. П.,
студентка II курсу бакалаврату, Юс-23-3,
факультет суспільних і прикладних наук,
ЗВО «Університет Короля Данила»;
науковий керівник: Бабецька І. Я.,
доцент кафедри права та публічного управління,
проректор з соціально-виховної роботи,
кандидат юридичних наук,
ЗВО «Університет Короля Данила»,
м. Івано-Франківськ, Україна*

ПРАВОВЕ РЕГУЛЮВАННЯ СПАДКОВОГО ПРАВА В УМОВАХ ВОЄННОГО СТАНУ

Після повномасштабного вторгнення Російської Федерації на територію України, було введено воєнний стан. Тому спадкове право зазнало суттєвих змін.

Розглянемо, що змінилося, але почнемо з того, що таке спадкування. Відповідно до статті 1216 Цивільного кодексу України від 16.01.2003 № 435-IV спадкуванням є перехід прав та обов'язків (спадщини) від фізичної особи, яка померла (спадкодавця), до інших осіб (спадкоємців) [2].

Коли ми стикаємося з процесом спадкування, основні питання які в нас виникають це термін та місце прийняття спадщини. І саме тут з'явилися основні зміни. Згідно постанови Кабінету Міністрів України «Деякі питання нотаріату в умовах воєнного стану» від 28.02.2022 року № 164.

До загальних 6 місяців на прийняття спадщини додається ще 4 місяці, загалом 10 місяців. Але коли ця постанова дійшла до практики суддів, то виникло багато суперечностей, адже коли у постанові 25.01.2023 № 676/47/21 Верховний Суд у складі колегії суддів Другої судової палати Касаційного цивільного суду зазначив: тлумачення вказаних норм, з урахуванням виміру ієрархії актів цивільного законодавства по вертикалі, свідчить, що: правила щодо строку на прийняття спадщини (початок перебігу, наслідки спливу) регулюються Цивільним кодексом України, який прийнятий Верховною Радою України і є основним актом цивільного законодавства України; строк на прийняття спадщини по своїй сутності є присічним (статті 1270, 1272 ЦК), оскільки його сплив призводить до того, що спадкоємець вважається таким, який не прийняв спадщину. Тобто сплив строку «присікає» право на прийняття спадщини.

Проте в законі, вочевидь з урахуванням сутності права на прийняття спадщини як майнового, передбачена можливість: за згодою самих спадкоємців, що прийняли спадщину, подати заяву про прийняття спадщини (частина друга статті 1272 ЦК України); для спадкоємця звернутися з позовною вимогою та за наявності поважної причини суд визначає додатковий строк на прийняття спадщини (частина третя статті 1272 ЦК України); законодавець як у статті 1270 ЦК України, так і в інших нормах ЦК України, не передбачає допустимості існування такої конструкції як «зупинення перебігу строку на прийняття спадщини» та можливості в постанові Кабінету Міністрів України визначати інші правила щодо строку на прийняття спадщини [3].

Точного регулювання обчислення строків при спадкуванні в умовах воєнного стану не було, тому з 30 січня 2024 року змінилися правила оформлення спадщини. Нове законодавство встановлює особливості щодо обчислення строків при спадкуванні на час дії на території України воєнного стану та протягом двох років з дня його припинення або скасування. За загальним правилом для прийняття спадщини цивільним законодавством встановлено строк у 6 місяців, який обчислюється з дня смерті особи. Якщо смерть фізичної особи зареєстрована пізніше ніж через один місяць з дня смерті такої особи, строки, визначені ЦК України щодо спадкування, обчислюються з дня державної реєстрації смерті спадкодавця [1].

За оновленою редакцією ст. 1221 ЦК України визначено, що місцем відкриття спадщини є останнє місце проживання спадкодавця. Якщо місце проживання спадкодавця невідоме, місцем відкриття спадщини є місцезнаходження нерухомого майна або основної його частини, а за відсутності нерухомого майна - місцезнаходження основної частини рухомого майна. Якщо спадкодавець мав останнє місце проживання на території іноземної держави, місце відкриття спадщини визначається відповідно до Закону «Про міжнародне приватне право». За попередньою редакцією вказаної норми, яка набула чинності 22 травня 2023 року, місцем відкриття спадщини вважалося місце подання першої заяви, що свідчить про волевиявлення щодо спадкового майна, спадкоємців, виконавців заповіту, осіб, заінтересованих в охороні такого майна, або вимоги кредиторів. Законом № 3450-IX положення ст. 1221 ЦК України повернуто до редакції, яка діяла до 22 травня 2023 року [4].

Оновлене законодавство встановлює спеціальні правила оформлення спадкових прав у період воєнного стану.

1. У період дії на території України воєнного стану та протягом шести місяців з дня його припинення або скасування у випадку, якщо місцем відкриття спадщини є населений пункт, на території якого органи державної влади тимчасово не здійснюють або здійснюють не в повному обсязі свої повноваження, територія, на якій ведуться активні бойові дії або яка є тимчасово

окупованою, щодо якої не визначено дату завершення бойових дій або тимчасової окупації, дату відновлення здійснення своїх повноважень органами державної влади у повному обсязі, заяви про прийняття спадщини та інші заяви щодо спадщини подаються нотаріусу незалежно від місця відкриття спадщини. Зазначене правило застосовуються також до спадщини, місцем відкриття якої є населений пункт, розташований на тимчасово окупованій території України, протягом усього періоду тимчасової окупації такої території та шести місяців після завершення тимчасової окупації [1].

2. У період дії на території України воєнного стану та протягом шести місяців з дня його припинення або скасування у випадку, якщо місцем відкриття спадщини є населений пункт, на території якого органи державної влади тимчасово не здійснюють або здійснюють не в повному обсязі свої повноваження, територія, на якій ведуться активні бойові дії або яка є тимчасово окупованою, щодо якої не визначено дату завершення бойових дій або тимчасової окупації, дату відновлення здійснення своїх повноважень органами державної влади у повному обсязі, заяви про прийняття спадщини та інші заяви щодо спадщини подаються нотаріусу незалежно від місця відкриття спадщини. Зазначене правило застосовуються також до спадщини, місцем відкриття якої є населений пункт, розташований на тимчасово окупованій території України, протягом усього періоду тимчасової окупації такої території та шести місяців після завершення тимчасової окупації [4].

Отже, система спадкування удосконалюється і стає набагато чіткішою. Основні зміни в оформленні спадщини спрямовані на захист прав громадян під час воєнного стану. Вони забезпечують спадкоємцям найзручніший спосіб захисту їх прав.

Список використаних джерел

1. Прийняття спадщини: що змінилося у 2024 році. URL: <https://www.kmu.gov.ua/news/pryiniattia-spadshchyny-shcho-zminylosia-u-2024-rotsi> (дата звернення: 21.09.2024).

2. Цивільний

Кодекс

України.

URL:

<https://zakon.rada.gov.ua/laws/show/435-15#Text> (дата звернення: 21.09.2024).

3. Верховний Суд. Касаційний цивільний суд : постанова від 25.01.2023 № 676/47/21.

URL: https://verdictum.ligazakon.net/document/108654283?utm_source=jurliga.ligazakon.net&utm_medium=news&utm_content=jl01&_ga=2.45819044.1223562265.1727193363-

[1464912023.1726592979#_gl=1*a9nvo7*_gcl_au*MjA4MTgwNTAxMS4xNzI2NTkyOTc5](https://verdictum.ligazakon.net/document/108654283?utm_source=jurliga.ligazakon.net&utm_medium=news&utm_content=jl01&_ga=2.45819044.1223562265.1727193363-1464912023.1726592979#_gl=1*a9nvo7*_gcl_au*MjA4MTgwNTAxMS4xNzI2NTkyOTc5) (дата звернення: 24.09.2024).

4. Вдосконалення порядку та оформлення спадщини: що змінили нові закони. URL: <https://dr.dn.court.gov.ua/sud0516/pres-centr/novini/1551072/> (дата звернення: 30.09.2024).

*Мислюк І. І.,
студентка II курсу магістратури, Кім-23-2,
інститут інформаційних технологій,
Івано-Франківський національний технічний університет нафти і газу;
науковий керівник: Доценко Є. Р.,
доцент кафедри архітектури та будівництва,
кандидат технічних наук, доцент,
ЗВО «Університет Короля Данила»,
м. Івано-Франківськ, Україна*

ОПТИМІЗАЦІЯ ПРОТОКОЛУ МАРШРУТИЗАЦІЇ ДЛЯ РОЮ БЕЗПІЛОТНИХ ЛІТАЛЬНИХ АПАРАТІВ (БПЛА)

Сучасні безпілотні літальні апарати (БПЛА) знайшли широке застосування як у військовій, так і в цивільній сферах. Ефективна координація роботи рою БПЛА вимагає розробки надійних протоколів маршрутизації для мінімізації затримки передачі даних та енергоспоживання. Особливо актуальним це питання стає для сценаріїв, де необхідна автономна робота, наприклад, під час рятувальних операцій у зонах стихійних лих.

Опишемо алгоритм, призначений для вирішення комплексної оптимізаційної задачі, яка враховує не тільки мінімізацію загального споживання енергії, але й зменшення максимальної затримки в черзі. Основна мета – одночасно зменшити споживання енергії та рівномірно розподілити затримки в чергах по всіх вузлах мережі. Це досягається через мінімізацію максимального часу затримки.

Класичні алгоритми знаходження найкоротшого шляху, такі як звичайний алгоритм Дейкстри [1, с. 287] або алгоритм Беллмана-Форда, зазвичай вирішують подібні завдання. Однак у випадку, який ми розглядаємо, ваги (споживання потужності) з'єднань є динамічними і можуть змінюватися з часом, що є типовим для реальної високодинамічної FANET (Fly Ad-Hoc Network). Варто зазначити, що вага з'єднання впливає на час відправлення пакета даних, який, у свою чергу, залежить від кількості пакетів, що чекають на передачу в черзі.

Тому класичні алгоритми найкоротшого шляху потребують модифікації для адаптації до динаміки графа. Пропонуємо модифікований динамічно зважений алгоритм Дейкстри (MDWD).

Вхідні дані для запропонованого алгоритму MDWD – це граф, що залежить від часу $G(V,E,T)$, вузол-джерело VS , вузол-призначення VD та поточний час відправлення пакета ns . Алгоритм вимагає ведення чотирьох списків: $C(VS \rightarrow Vm, ns)$, «Parent», «Visited» та «Departure». Елементи в $C(VS \rightarrow Vm, ns)$ позначають оцінку загальної вартості між вузлом-джерелом і іншими вузлами. Елементи в «Parent» представляють попередній хоп, відповідний кожному вузлу. Список «Visited» використовується для позначення того, чи був оброблений вузол, а елементи в «Departure» означають час відправлення даних пакета на вузлі. Алгоритм є ітеративною процедурою, яка повторно намагається поліпшити початкову апроксимацію значень $C(VS \rightarrow Vm, ns)$ для $m=1,2,\dots,M$. Без втрати загальності, ми припускаємо, що $VS=V1$. Початкова апроксимація просто: $C(VS \rightarrow Vm, ns)=0$ і $C(VS \rightarrow Vm, ns)=\infty$ для $m=2,3,\dots,M$. У кожній ітерації обробляється новий вузол Vm .

АЛГОРИТМ :

1: **Input:** time-dependent graph $G(V,E,T)$ source node VS and destination node VD , current packet sending time ns

2: **Output:** Path with the minimum power consumption

3: **Procedure:**

4: **For** each node V_m **do:**

$C(VS \rightarrow V_m, ns) \leftarrow \infty$, $Parent[V_m] \leftarrow -1$ and $Visited[V_m] \leftarrow False$, $Departure[V_m] \leftarrow -1$

5: **End for**

6: $i \leftarrow 0$, $C(VS \leftrightarrow VS, ns) \leftarrow 0$, $Parent[VS] \leftarrow 0$, $Visited[VS] \leftarrow True$, $Departure[VS] \leftarrow ns$

7: **While** $i < M$ **do**

8: Find the node V_n that has not been visited with the minimum cost $C(VS \rightarrow V_n, ns)$

9: $Visited[V_n] \leftarrow True$

10: **For** each neighbor V_u of node V_n **do**

11: Get the departure time of V_n : $Departure[V_n]$, denote as D_{V_n}

12: Get the initial congestion degree of V_n and V_u : $B_{V_n}[ns]$ and $B_{V_u}[ns]$

13: Get the positions of V_n and V_u at time D_{V_n} : $q_{V_n}[D_{V_n}]$ and $q_{V_u}[D_{V_n}]$

14: Get the real distance of V_n and V_u at time D_{V_n} : $dist_{V_n, V_u}[D_{V_n}]$

15: If $dist_{V_n, V_u}[D_{V_n}] > D_{max}$ then

16: $C_{V_n, V_u}[D_{V_n}] \rightarrow \infty$

17: **End if**

18: If $Visited[V_u]$ is False and $C_{V_n, V_u}[D_{V_n}] < \infty$ then

19: $alt \leftarrow C(V_s \rightarrow V_n, ns) + C_{V_n, V_u}[D_{V_n}]$

21: **If** $alt < C(V_s \rightarrow V_n, ns)$ **then**

22: $C(V_s \rightarrow V_n, ns) \leftarrow alt$

23: $Parent[V_u] \leftarrow V_n$

24: $Departure[V_u] \leftarrow (B_{V_n}[ns], B_{V_u}[ns]) + 1$

25: **End if**

26: **End if**

27: **End for**

28: $i \leftarrow i+1$

29: **End while**

30: **Return Parent**

Розглядаючи фактичний час відправлення пакета даних у вузлі V_m , його $C(V_S \rightarrow V_m, n_s)$ використовується для оновлення значення вартості його безпосередніх нащадків, якщо загальна вартість досягнення їх з вузла-джерела нижча через батьківський вузол V_m . Псевдокод для MDWD показано в Алгоритмі, де D_{max} представляє радіус проходження БПЛА.

Основні кроки алгоритму оптимізації:

Крок 1: Використовувати алгоритм MDWD для знаходження найкоротшого шляху p_k в графі $G_k(V, E_k, T)$, де вартість визначена споживанням енергії p_k представляє собою відсортований вектор маршруту від джерела V_s до призначення V_D . Наприклад, якщо найкоротший шлях проходить через вузли V_1, V_2 та V_5 , то $p_k = (V_s, V_1, V_2, V_5, V_D)$.

Крок 2: Обчислити значення цільової функції J_k для шляху p_k відповідно.

Крок 3: Якщо J_k менше ніж попереднє значення, оновити оптимальне значення цільової функції до J_k та оптимальний маршрут до p_k .

Крок 4: Для кожного з'єднання в p_k визначити затримку в черзі і знайти максимальну затримку, позначену як μ_{max} .

Крок 5: Видалити ребро (з'єднання), затримка в черзі якого більша або дорівнює μ_{max} , і отримати новий граф $G_{k+1}(V, E_{k+1}, T)$ (оновлення графа).

Алгоритм повторює ці п'ять кроків, поки алгоритм MDWD не зможе знайти новий шлях. На відміну від запропонованих раніше підходів [2, с. 1], наш алгоритм повністю використовує інформацію про траєкторії з прикладного рівня і співпрацює для отримання оптимального вибору маршруту з урахуванням часу і простору.

Список використаних джерел

1. Dijkstra E. W. A Note on Two Problems in Connexion with Graphs. *Edsger Wybe Dijkstra : His Life, Work, and Legacy*. 2022. Pp. 287–290.
2. Gharib M., Afghah F., Bentley E. OPAR: Optimized Predictive and Adaptive Routing for Cooperative UAV Networks. *In Proceedings of the Ieee Infocom 2021 – Ieee Conference on Computer Communications Workshops (Infocom Wkshps) (10–13 May 2021.)*. Vancouver, BC, Canada. Pp. 1–6.

Михайловський В. О.,
студент IV курсу, ЮС-21-1,
факультет суспільних і прикладних наук,
ЗВО «Університет Короля Данила»;
науковий керівник: Луцький Р. П.,
директор Науково-дослідного інституту
імені Академіка Івана Луцького,
доктор юридичних наук, професор,
ЗВО «Університет Короля Данила»,
м. Івано-Франківськ, Україна

ДЖЕРЕЛА ПРАВА СОЦІАЛЬНОГО ЗАБЕЗПЕЧЕННЯ

Право соціального забезпечення – це галузь права, яка регулює відносини, що виникають у процесі забезпечення громадян соціальними гарантіями. Ці гарантії надаються державою для задоволення основних потреб населення, таких як медична допомога, пенсії, соціальні допомоги та інші види соціальної підтримки. Основою для регулювання таких відносин є відповідні джерела права, які складаються з різних нормативних актів, судових рішень, міжнародних договорів та інших документів.

Джерела права соціального забезпечення – це нормативні акти та інші документи, які визначають принципи, порядок та механізми надання соціальних послуг і допомог. Вони поділяються на кілька категорій залежно від своєї юридичної сили та сфери застосування.

До основних джерел права соціального забезпечення відносяться:

- Конституція України;
- закони та підзаконні акти;
- міжнародні договори;
- рішення Конституційного Суду України та судових органів;
- локальні нормативні акти.

Конституція України є головним правовим актом, що регулює права громадян на соціальне забезпечення. Стаття 46 Конституції гарантує громадянам України право на соціальний захист, включаючи право на забезпечення у разі повної, часткової або тимчасової втрати працездатності, втрати годувальника, безробіття за незалежних від громадянина обставин та інші випадки, передбачені законом [1].

Таким чином, Конституція закладає фундаментальні права, які захищаються державою. Відповідно до положень Конституції, держава забезпечує систему соціальних гарантій через спеціальні закони та інші нормативно-правові акти.

До основних законодавчих актів, що регулюють питання соціального забезпечення в Україні, належать:

- Закон України «Про загальнообов'язкове державне пенсійне страхування»;
- Закон України «Про державну допомогу сім'ям з дітьми»;
- Закон України «Про зайнятість населення»;
- Закон України «Про загальнообов'язкове державне соціальне страхування»;
- Закон України «Про соціальні послуги».

Ці закони визначають механізми надання різних видів соціальних виплат і послуг, регулюють процедури їх отримання та забезпечують гарантії для різних категорій громадян. Наприклад, ст. 26 Закону України «Про загальнообов'язкове державне пенсійне страхування» визначає умови для призначення пенсії за віком [2].

Україна є учасницею ряду міжнародних договорів, які також є джерелами права соціального забезпечення. Наприклад, Європейська соціальна хартія, ратифікована Україною у 2006 році, визначає основні соціальні права, включаючи право на соціальне забезпечення, соціальну допомогу та медичне обслуговування. Міжнародні стандарти у сфері соціального захисту також містяться в актах ООН та Міжнародної організації праці (МОП).

Рішення Конституційного Суду України також є важливим джерелом права соціального забезпечення, оскільки вони можуть скасувати неконституційні положення законів або тлумачити певні норми права. Наприклад, Конституційний Суд неодноразово розглядав питання про конституційність обмежень соціальних виплат, таких як пенсії та допомоги.

На місцевому рівні, органи влади можуть приймати локальні нормативні акти, що регулюють питання соціального забезпечення. Такі акти регулюють місцеві соціальні програми, надання соціальних послуг на території конкретних громад та інших одиниць місцевого самоврядування.

Джерела права соціального забезпечення є різноманітними і включають як національні нормативно-правові акти, так і міжнародні договори, рішення судових органів та локальні нормативні акти. Важливу роль у системі права соціального забезпечення відіграє Конституція України, яка встановлює основні соціальні гарантії. Також значну роль відіграють спеціальні закони, які регламентують різні аспекти надання соціальних послуг та допомог. Важливими є і міжнародні стандарти у цій сфері, що імплементуються через міжнародні договори, учасницею яких є Україна.

Список використаних джерел

1. Конституція України.
2. Про загальнообов'язкове державне пенсійне страхування : Закон України.
3. Про державну допомогу сім'ям з дітьми : Закон України.
4. Європейська соціальна хартія, ратифікована Україною у 2006 році.

5. Рішення Конституційного Суду України щодо соціального забезпечення.

*Михайлюк А.,
студентка III курсу,
факультет суспільних та прикладних наук,
ЗВО «Університет Короля Данила»;
науковий керівник: Захарук О. В.,
ЗВО «Університет Короля Данила»,
м. Івано-Франківськ, Україна*

ВИКОРИСТАННЯ СТОВБУРНИХ КОНСТРУКТИВНИХ СИСТЕМ У ЗВЕДЕННІ ВИСОТНИХ БУДІВЕЛЬ

Зі зростанням попиту на будівництво висотних будівель, постає проблема збереження міцності та стійкості, які можуть бути порушеними як власною вагою, так і зовнішніми навантаженнями (особливо боковими, що спричинені вітровими потоками) (Рис. 1).



Рис. 1. Деформації споруди під дією зовнішніх навантажень

Задля укріплення споруди застосовуються різні конструктивні елементи, одним з таких є ядро жорсткості – вертикальна несуча оболонка, яка сприймає горизонтальні навантаження. На її основі створена особлива стовбурна конструктивна система, котра через варіативність конструктивних рішень може

використовуватися для споруд різної поверховості навіть в умовах крутого рельєфу.

Мета дослідження – виокремити основні принципи зведення стовбурних конструктивних систем та фактори, що сприяють та запобігають їхньому використанню.

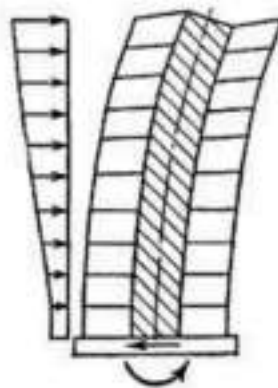
Основою стовбурної конструктивної системи є вертикальний стовбур, котрий проходить через всю висоту будівлі та може слугувати ліфтово-сходовим вузлом, вміщувати в собі невеликі приміщення (Рис. 2). Він несе усі горизонтальні та вертикальні навантаження споруди, адже на ньому кріпляться усі перекриття та поверхові блоки. Найчастіше стовбур займає 10–25% площі поверху, крім того, в деяких країнах такі розміри прямокутного перерізу у плані, як 6х6 м, 6х9 м, 9х9 м, є уніфіковані [1]. Він може мати різну форму в плані та кілька оболонок, між якими рівномірно розподіляється навантаження поверхів з великою площею.



Рис. 2. Схема стовбурної конструктивної системи

У разі невеликих розрахункових навантажень використовуються простіші в монтажі сталеві стовбури. При будівництві залізобетонного стовбуру найчастіше застосовують ковзну опалубку – конструкцію, що застосовується при будівництві висотних будівель та дозволяє безперервно зводити бетонні стіни по попередньо підготованій арматурі [1]. Цей метод забезпечує природне та надійне з'єднання шарів бетону при поступовому переміщенні опалубки по вертикалі та зменшує час робіт, адже не потребує розбору опалубки при кожній наступній заливці. Товщина стін приймається з урахуванням навантажень і поверховості та

може коливатися від 60 до 120 см, для полегшення ваги конструкції товщина стін верхніх ярусів може зменшуватися вполовину.

Залежно від проєктної ситуації використовуються різні методи кріплення перекриттів та стінових блоків: кріплення до консолі (окрема консольна балка для кожного поверху або одна-дві потужні монолітні конструкції, що сприймають навантаження кількох поверхів; кріплення до ферм (найчастіше використовується при наявності кількох стовбурів) [2].

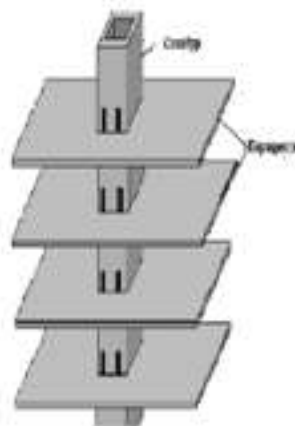
Стіни та перекриття можуть як стояти на опорних конструкціях, так і підвішуватися до них за допомогою сталевих канатів [2]. Використання окремих консолей для кожного поверху не є часто використовуваним варіантом через потребу посиленого армування таких конструкцій.

Після вибору системи кріплення визначається тип планування, що залежить від необхідної площі приміщень, котрі можуть бути достатньо великими й не обмежуватися іншими діафрагмами жорсткості. У цьому випадку вхід до приміщень може виконуватися прямо зі стовбура (Рис. 3.а) чи холу (Рис. 3.б). У разі необхідності створення великої кількості дрібних приміщень використовуються коридори (рис. 3.в), що зменшують корисну площу поверху.



Рис. 3. Планувальні рішення

В більшій кількості випадків у таких спорудах відсутні перші поверхи, це дозволяє використовувати площу під будинком для громадського простору та зводити фундаменти тільки під стінами стовбура, що додає стійкості конструкції та зменшує об'єм фундаментних робіт. Через міцність фундаментів такі системи часто використовують у сейсмічно активних зонах, адже вони здатні протистояти деформаціям ґрунту, проте є чутливими до осьових деформацій.

Найбільшими недоліками є велика вартість матеріалів, використаних для будівництва фундаментів та стовбура, центричність планування, недостатня вентиляція у внутрішніх зонах. Саме тому таку конструктивну систему найчастіше використовують при зведенні офісних та житлових споруд, гуртожитків, готелів.

Для розширення планувальних рішень використовують системи з кількома стовбурами та додатковими несучими конструкціями (стіни, балки, об'ємно-планувальні блоки).

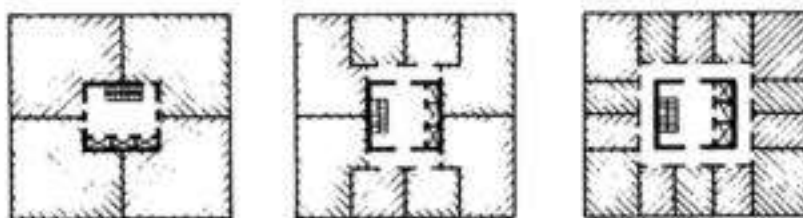
Попри складність та високу вартість зведення, стовбурні конструктивні системи набувають популярності при будівництві висотних споруд, адже дозволяють збільшувати поверховість, дають волю у проектних рішеннях та є міцними та стійкими у порівнянні з іншими системами. Найкращим прикладом є найвища у світі будівля Бурдж Халіфа в Дубаї, що сягає 828 м у висоту, має центральне ядро жорсткості, зведене за допомогою ковзної опалубки.

Список використаних джерел

1. Кібаленко В., Міщук Д. Системи ковзних опалубок в будівництві. *International Scientific-Practical Conference of young scientists «Build-Master-Class-2023»*. URL:

https://www.researchgate.net/publication/384197506_Sistemi_kovznih_opalubok_v_budivnictvi (дата звернення: 13.10.2024).

2. Стівбурові конструктивні системи. *ni.biz.ua*. URL: http://ni.biz.ua/7/7_9/7_90478_stvolnie-konstruktivnie-sistemi.html (дата звернення: 11.10.2024).

*Молчанова П. В.,
студентка II курсу, Дс-2023-1,
факультет суспільних і прикладних наук,
ЗВО «Університет Короля Данила»;
науковий керівник: Кухар Г. М.,
старший викладач кафедри дизайну,
ЗВО «Університет Короля Данила»,
м. Івано-Франківськ, Україна*

КОНЦЕПТАРТ: ВІД ЗАДУМУ ДО ВІЗУАЛІЗАЦІЇ

Концептарт є ключовим етапом візуальної розробки медіапроектів, відіграючи важливу роль у формуванні естетичної складової кінематографа, відеоігор, анімації, тощо. Він слугує інструментом для візуалізації та втілення абстрактних ідей, забезпечуючи основу для подальшого виробничого процесу.

Концептарт починається з аналізу сценарію або ідеї проєкту, яка надходить від режисерів, сценаристів або гейм-дизайнерів. На цьому етапі важливо знайти баланс між художнім вираженням та технічними вимогами проєкту.

Термін «концептарт» використовувався анімаційною студією Уолта Діснея ще в 1930-х роках. Концепт-художник – це людина, яка створює візуальний дизайн для предмета, персонажа або області, якої ще не існує. Вони перетворюють ці ідеї в ескізи, які відображають емоційний і візуальний стиль майбутнього проєкту [3].

Основна мета концептарту – передати ідею візуального проєкту до того, як він набуде остаточної форми та вигляду. Тони ескізів і макетів створюються та переглядаються щодня, перш ніж потрапити у виробництво. Концептарт може бути не відшліфованим до ідеальної картинки, але в цьому й немає потреби. Інші художники-дизайнери згодом перетворюватимуть ці зображення на моделі, об'єкти та локації. Важливість концептуального мистецтва не можна недооцінювати, оскільки воно стало невід'ємною частиною творчих проєктів.

Денис Циперко сказав: «Краще створити менш опрацьований і грубіший ескіз, який викликає інтерес і добре розкриває задум, а також сприяє обговоренню та розвитку тієї чи іншої ідеї» [1, с. 3].

Робота починається з лайнарту – контурного малюнка без заливки (у скетчбуку або у диджитал). Другий варіант – робота «від плями», коли митець великими мазками окреслює силует персонажа (Іл. 1.).

Визначившись із силуетом і загальними об'ємами, концепт-художник поділяє об'єкт на «маси», позначаючи ключові елементи дизайну та великі деталі, що привертають увагу [1, с. 3].

Після цього концепт-художник переходить до деталізації та промальовування акцентів: підкреслює текстуру, особливості тканин (Іл. 2.).

Для прискорення процесу створення та для покращення якості скетчу концепт-художник може використовувати, об'єднувати різні техніки: 3D, фотобаш, традиційний арт, практичні прийоми, постановні локації, але найкраще спочатку створити собі колаж артів/фотографій з обробкою та використанням готових рендерів як референси [2].

Ми живемо в еру цифрового мистецтва, тому не дивно, що існує широкий вибір інструментів. Вони дозволяють нам возитися з текстурами, пробувати різні пензлі, змінювати дизайни стільки, скільки буде потрібно. Програмні забезпечення для малювання мають приємні функції, які спрощують процес обміну та перегляду. До прикладу: Zbrush – програма для 3D-скульптингу, Substance – текстурування, Marvelous Designer – симуляція одягу, робота з викрійками, Maya або Blender, World Creator, Adobe Photoshop і ще кілька допоміжних застосунків [1, с. 3].

Отже, концептарт є невід'ємною складовою процесу візуальної розробки сучасних медіапроектів, слугуючи мостом між абстрактною ідеєю та її візуальною реалізацією.

Концептарти



Іл. 1. Приклад лайнарту від «плями»



Іл. 2. Приклад початкового концептарту

Список використаних джерел

1. Горбiк В. Стартовий ступiнь будь-якого проекту. Dev.ua : вебсайт. URL: <https://dev.ua/news/concept-artist#title1> (дата звернення: 20.10.2024).

2. Концепт-арт у геймдеві, vokigames : вебсайт. URL: <https://vokigames.com/ua/konzept-art-u-gejmdevi-vid-ideyi-do-finalnoyi-versiyi/> (дата звернення: 20.10.2024).

3. Концепт-арт. nina.az : вебсайт. URL: <https://www.wikidata.uk-ua.nina.az/%D0%9A%D0%BE%D0%BD%D1%86%D0%B5%D0%BF%D1%82-%D0%B0%D1%80%D1%82.html> (дата звернення: 20.10.2024).

*Морочило А. А.,
студент II курсу
спеціальності «Інженерія програмного забезпечення»,
Фаховий коледж ЗВО «Університет Короля Данила»;
науковий керівник: Піхоцький Н. Т.,
викладач,
Фаховий коледж ЗВО «Університет Короля Данила»,
м. Івано-Франківськ, Україна*

ОГЛЯД ЕМПІРИЧНИХ ДОСЛІДЖЕНЬ ЩОДО ПСИХОЛОГІЧНИХ СТРАТЕГІЙ І МЕТОДІВ АДАПТАЦІЇ ДО ІНФОРМАЦІЙНОГО СЕРЕДОВИЩА

У цій роботі розглянуто важливість когнітивно-поведінкової психології та підходу, що сприяє розумінню та обробці інформації в складних умовах, наприклад, під час пандемії або кризових ситуацій, та допоможе захищати себе від когнітивних навантажень.

Зростання інформаційного навантаження на сучасну людину, особливо в умовах глобальних криз, таких як пандемія COVID-19, посилює потребу у вдосконаленні когнітивно-поведінкових підходів. Емпіричні дослідження у цій сфері допомагають зрозуміти, як стратегії когнітивно-поведінкової терапії (КПТ) можуть сприяти ефективнішому опрацюванню інформації, зменшенню стресу та захисту від перевантаження інформаційними потоками.

Вплив когнітивно-поведінкових стратегій на здатність протидіяти інформаційному стресу.

Сучасні дослідження підтверджують, що КПТ-техніки, такі як методи когнітивного реструктурування, можуть бути ефективними в адаптації до інтенсивного інформаційного середовища. Реструктурування дозволяє змінити ставлення до інформації, що надходить, шляхом ідентифікації та заміни негативних або нав'язливих думок більш конструктивними установками. Наприклад, під час пандемії COVID-19, коли новини та інформаційний потік мали високий емоційний заряд, КПТ допомогла багатьом людям уникнути

надмірного занепокоєння, приймаючи більш раціональний підхід до аналізу отриманої інформації [1].

Методи зниження когнітивного навантаження. Методики КПТ включають вправи для зниження загального когнітивного навантаження шляхом покращення навичок сортування та фільтрації інформації. Наприклад, стратегія «селективного абстрагування» дозволяє уникати перевантаження, фокусуючись тільки на важливих аспектах інформації, а також техніка «тайм-менеджменту» сприяє розподілу часу на обробку інформації у вигляді окремих, керованих інтервалів. Згідно з дослідженнями, такі підходи дозволяють уникнути емоційного вигорання та підтримувати баланс між роботою і особистим життям [2].

Когнітивна гнучкість та ефективне прийняття рішень. Когнітивна гнучкість є одним з ключових елементів успішної адаптації до складних умов і кризових ситуацій, адже дозволяє ефективніше обробляти суперечливу інформацію та швидко адаптуватися до змін. Під час кризових ситуацій, таких як пандемія, ця здатність допомагала людям уникати паніки та приймати зважені рішення. Зокрема, емпіричні дані свідчать, що КПТ-тренінги сприяють розвитку когнітивної гнучкості, допомагаючи підвищити стійкість до дезінформації та відволікання. Наприклад, завдяки вправам на «рефреймінг» (перезформатування інформації) учасники могли більш об'єктивно сприймати суперечливу інформацію.

Роль соціальної підтримки та групової терапії. Групові форми КПТ, які підтримують взаємодію учасників та колективне опрацювання проблем, показують ефективність у стресових ситуаціях. Соціальна підтримка, яка формується в межах таких груп, допомагає учасникам підвищити свою стійкість до інформаційного стресу та емоційної вразливості. Це виявилось корисним у випадках, коли люди були ізольовані через пандемію, і групова терапія, навіть у форматі онлайн, дозволила зменшити відчуття тривоги та покращити адаптаційні можливості [3].

Когнітивно-поведінковий підхід є одним з найбільш ефективних методів зниження когнітивного навантаження та адаптації до складного інформаційного середовища. Його застосування забезпечує не тільки стабільність та збереження ментального здоров'я під час криз, але й сприяє розвитку важливих навичок для обробки інформації. Емпіричні дані доводять, що когнітивні стратегії, які покращують саморегуляцію та підвищують адаптаційні можливості, є актуальними для підтримки здоров'я в умовах підвищеного інформаційного тиску.

Список використаних джерел

1. Сучасна проблематика когнітивно-поведінкової терапії. URL: <https://journals.oa.edu.ua/Psychology/article/view/3216>
2. Сучасні дослідження когнітивної психології. URL: Сучасні дослідження когнітивної психології
3. Особливості когнітивно-поведінкової психотерапії та сфери психічного здоров'я під час пандемії Covid-19 у світі. URL: <https://i-cbt.org.ua/wp-content/uploads/2021/08/Nikoda-K.-Osoblyvosti-KPT-v-chasi-pandemiyi-KOVID-19.pdf>

*Морушко Р. М.,
аспірант II року навчання спеціальності «Економіка»,
факультет суспільних та прикладних наук,
ЗВО «Університет Короля Данила»;
науковий керівник: Розумович Н. Ф.,
доцент кафедри управління та адміністрування,
кандидат економічних наук,
ЗВО «Університет Короля Данила»,
м. Івано-Франківськ, Україна*

РОЗРОБКА СТРАТЕГІЇ УПРАВЛІННЯ БРЕНДОМ НА СУБ'ЄКТІ ГОСПОДАРЮВАННЯ У СФЕРІ ПІДПРИЄМНИЦТВА

У сучасних умовах глобалізації та високої конкуренції на ринках, питання ефективного управління брендом набуває особливої актуальності для суб'єктів господарювання у сфері підприємництва. Бренд виступає ключовим нематеріальним активом компанії, що здатен забезпечити довгострокові конкурентні переваги. За даними Української Асоціації Маркетингу, підприємства з сильними брендами демонструють на 20–25% вищу рентабельність порівняно з середньогалузевими показниками [1].

Тому успішна розробка та реалізація стратегії управління брендом є запорукою підвищення ефективності діяльності підприємств і зміцнення їх ринкових позицій. Дослідженнями в цій сфері займалися такі відомі вчені, як О. В. Зозульов, О. М. Азарян, А. О. Старостіна, які заклали теоретичні основи управління брендами в українських реаліях [2]. Серед зарубіжних науковців вагомий внесок зробили Д. Аакер та К. Л. Келлер, розробивши фундаментальні моделі капіталу бренду [3].

Водночас сучасні виклики цифровізації економіки та зростаюча роль диджитал-комунікацій вимагають переосмислення традиційних підходів до бренд-менеджменту. Підприємствам необхідно адаптувати свої брендингові стратегії з урахуванням тенденцій розвитку інформаційно-комунікаційних технологій та трансформації споживацької поведінки. Тому наукове

обґрунтування комплексного підходу до розробки стратегії управління брендом на підприємстві є актуальним завданням для теорії і практики маркетингу.

У роботі розглянуто теоретичні та практичні аспекти формування стратегії управління брендом на підприємстві. Проаналізовано сучасні підходи до бренд-менеджменту та запропоновано комплексну модель розробки брендингової стратегії. Метою дослідження є формування комплексного підходу до розробки стратегії управління брендом на підприємстві з урахуванням сучасних викликів цифрової економіки.

Основними етапами розробки стратегії управління брендом є:

- 1) аудит поточного стану бренду;
- 2) визначення цільової аудиторії та позиціонування;
- 3) формування ідентичності бренду;
- 4) розробка комунікаційної стратегії;
- 5) впровадження системи моніторингу ефективності.

Ключовими факторами успіху при впровадженні стратегії управління брендом є:

- послідовність у комунікації бренд-цінностей;
- інтеграція digital-інструментів;
- постійний моніторинг споживчих преференцій;
- гнучкість у адаптації до ринкових змін.

Ключовими факторами успішної реалізації стратегії управління брендом є послідовність у комунікації бренд-цінностей, активне впровадження digital-інструментів, постійний моніторинг споживчих преференцій, а також гнучкість в адаптації до нових викликів. Результати досліджень McKinsey & Company свідчать, що успішна реалізація брендингової стратегії дозволяє підвищити впізнаваність бренду на 35–40% протягом першого року [4].

Крім того, сильний, добре позиціонований бренд сприяє формуванню більш лояльної клієнтської бази, що в свою чергу підвищує рівень повторних продажів та забезпечує стабільний грошовий потік для підприємства. Дослідження Української Асоціації Маркетингу демонструють, що компанії з

міцними брендами демонструють на 20–25% вищу рентабельність порівняно з середньогалузевими показниками [1].

Ефективна брендингова стратегія також дозволяє підприємствам встановлювати вищі ціни на товари та послуги, що позитивно впливає на їх фінансові результати. При цьому, споживачі, готові платити більше за продукцію відомого бренду, сприймаючи її як таку, що має вищу цінність та якість. Відповідні дослідження було проведено спеціалістами консалтингової компанії Interbrand [5].

Варто зазначити, що сильний бренд зміцнює конкурентні позиції компанії не лише на споживчому, але й на ринку капіталу. Дослідження консалтингової компанії Interbrand показують, що компанії з провідними глобальними брендами мають вищі показники ринкової вартості акцій порівняно з конкурентами [5].

Отже, успішна реалізація комплексної стратегії управління брендом на підприємстві здатна забезпечити значні маркетингові, фінансові та конкурентні переваги, що підтверджується результатами низки авторитетних досліджень.

За результатами проведеного дослідження можна зробити ряд важливих висновків. Ефективна стратегія управління брендом повинна базуватися на комплексному підході, який поєднує як класичні теоретичні моделі бренд-менеджменту, так і сучасні digital-інструменти. Лише такий збалансований підхід дозволяє ефективно адаптувати брендингову стратегію до динамічних змін ринкового середовища.

Запропонована комплексна модель розробки стратегії управління брендом може бути ефективно застосована підприємствами різних галузей та сфер діяльності для посилення своїх конкурентних позицій. Впровадження такої стратегії сприятиме зміцненню бренду, розбудові його капіталу та забезпеченню довгострокових конкурентних переваг суб'єкта господарювання.

Подальші наукові дослідження у цьому напрямку доцільно спрямувати на вивчення специфіки реалізації брендингових стратегій в умовах різних галузевих ринків, а також на розробку методичного інструментарію оцінки ефективності управління брендом на підприємстві.

Список використаних джерел

1. Лилик І. В. Маркетинг в українській економіці : монографія. Київ : КНЕУ, 2023. 384 с.
2. Зозульов О. В., Писаренко Н. Л. Ринкове позиціонування: з чого починається створення успішних брендів. Київ : Знання-Прес, 2022. 199 с.
3. Aaker D. A., Joachimsthaler E. Brand Leadership: Building Assets In an Information Economy. Free Press, 2021. 368 p.
4. The State of Fashion 2024: Brands Under Pressure. McKinsey & Company, 2023. URL: <https://www.mckinsey.com/industries/retail/our-insights/state-of-fashion>
5. Best Global Brands 2022. *Interbrand*. URL: <https://www.interbrand.com/best-global-brands/> (дата звернення: 01.11.2024).

Мохнатчук В. В.,
студент II курсу
спеціальності «Інженерія програмного забезпечення»,
ЗВО «Університет Короля Данила»;
науковий керівник: Демчина М. М.,
доцент кафедри інформаційних технологій,
кандидат технічних наук,
ЗВО «Університет Короля Данила»,
м. Івано-Франківськ, Україна

АВТОМАТИЗАЦІЯ ТЕСТУВАННЯ ПРОГРАМНОГО ЗАБЕЗПЕЧЕННЯ ЗА ДОПОМОГОЮ ШТУЧНОГО ІНТЕЛЕКТУ

У наш час розробка програмного забезпечення стає все більш складною і вимагає детального тестування для виявлення потенційних недоліків. Традиційні методи ручного тестування часто є складними та схильними до помилок. Тому застосування штучного інтелекту (AI) у тестуванні програмного забезпечення є важливим для підвищення якості та ефективності у розробці програмного забезпечення. Метою роботи є аналіз можливостей та практичного застосування штучного інтелекту в автоматизації тестування програмного забезпечення.

Штучний інтелект дозволяє автоматизувати процес тестування, що значно скорочує час і зменшує кількість помилок. AI-системи можуть аналізувати великі обсяги даних і виявляти потенційні проблеми на ранніх стадіях розробки. Це дозволяє розробникам швидше виправляти помилки і покращувати якість продукту [1]. Одним із ключових аспектів використання AI у тестуванні є можливість проведення автоматизованих тестів у різних умовах і на різних платформах. Це дозволяє виявити потенційні проблеми, які можуть виникнути при використанні програмного забезпечення в різних середовищах [2]. Крім того, AI-системи можуть навчатися на основі попередніх тестів і покращувати свої алгоритми, що дозволяє з часом підвищувати ефективність тестування. Це особливо важливо для великих проєктів, де потрібно провести велику кількість тестів [3].

Переваги штучного інтелекту в тестуванні програмного забезпечення [2].

1. Підвищена точність та ефективність.

ШІ мінімізує ймовірність людської помилки і забезпечує набагато швидший спосіб виконання тестів. Він усуває рутинні та нудні, трудомісткі процеси, які вразливі до людської помилки, що робить процес більш точним та ефективним.

2. Покращене покриття тестів.

Інструменти штучного інтелекту можуть сканувати всі дані будь-якої програми, щоб вказати на області, які погано протестовані. Завдяки динамічній адаптації тестів для покриття недостатньо протестованих областей, ШІ забезпечує краще покриття тестів, ніж будь-який інший метод.

3. Предиктивна аналітика.

Здатність ШІ застосовувати історичні дані для прогнозування потенційних помилок дозволить командам заздалегідь переробляти тести і зосереджувати свою роботу на ділянках з високим ризиком, що запобігатиме потраплянню помилок у виробництво.

Отже, застосування штучного інтелекту в автоматизації тестування програмного забезпечення має значні переваги порівняно з традиційними

методами. AI-системи дозволяють скоротити час тестування, зменшити кількість помилок і підвищити якість продукту. Це робить їх незамінними інструментами для сучасних розробників програмного забезпечення.

Список використаних джерел

1. Visure Solutions. Способи штучного інтелекту змінити тестування програмного забезпечення. URL: <http://surl.li/cihojf> (дата звернення: 27.10.2024).

2. Rank Tracker. Революція в забезпеченні якості: Роль штучного інтелекту в тестуванні програмного забезпечення Як ШІ допомагає тестувати ПЗ. URL: <http://surl.li/yldbzk> (дата звернення: 28.10.2024).

3. Speka media. Як ШІ допомагає тестувати ПЗ. URL: <http://surl.li/thbxoh> (дата звернення: 28.10.2024).

***Нагибайло Т. О.,**
студентка I курсу магістратури спеціальності «Право»,
ЗВО «Львівський державний університет внутрішніх справ»;
науковий керівник: Бутинська Р. Я.,
доцент кафедри господарсько-правових дисциплін,
кандидат юридичних наук, доцент,
ЗВО «Львівський державний університет внутрішніх справ»,
м. Львів, Україна*

ПРАВОВИЙ АНАЛІЗ ТРУДОВОГО ДОГОВОРУ ЗА ЧИННИМ КЗПП УКРАЇНИ ТА ПРОЄКТОМ ТРУДОВОГО КОДЕКСУ УКРАЇНИ

З огляду на швидкі зміни в соціально-економічному середовищі та в потребі захисту прав суб'єктів трудових правовідносин, дослідження інституту трудового договору є важливим завданням для забезпечення справедливих та ефективних трудових правовідносин між працівником та роботодавцем.

Поняття «трудовий договір» закріплюється законодавцем в ст. 21 Кодексу законів про працю України (далі – КЗпП України) від 10 грудня 1971 року, де трудовий договір – це угода між працівником і роботодавцем (роботодавцем – фізичною особою), за якою працівник зобов'язується виконувати роботу,

визначену цією угодою, а роботодавець (роботодавець – фізична особа) зобов'язується виплачувати працівникові заробітну плату і забезпечувати умови праці, необхідні для виконання роботи, передбачені законодавством про працю, колективним договором і угодою сторін [1]. Дещо ширше визначення, закріплює проєкт Трудового кодексу України від 08 листопада 2019 року в ст. 31. Ініціатори законопроєкту зазначають, що під трудовим договором слід розуміти угоду між працівником і роботодавцем, за якою працівник зобов'язується особисто виконувати роботу, визначену цією угодою, з додержанням трудового законодавства, правил внутрішнього трудового розпорядку, колективного договору, локальних нормативних актів роботодавця в інтересах, під керівництвом та контролем роботодавця, а роботодавець – надати працівникові роботу за цією угодою, забезпечувати належні, безпечні та здорові умови праці, належні санітарно-побутові умови та своєчасно і в повному обсязі виплачувати заробітну плату [2].

Отже, вбачаємо, що різниця між визначенням одного й того самого поняття, полягає в наступному: по-перше, це обсяг, адже КЗпП України зосереджує увагу на базових зобов'язаннях сторін, не розглядаючи деталі, пов'язані з умовами праці, в свою чергу проєкт Трудового кодексу України надає більш вичерпне визначення, включаючи деталі про особисту відповідальність працівника, дотримання політики роботодавця та забезпечення безпеки праці. По-друге, це аспекти управління, де КЗпП не акцентує увагу на контролі чи управлінні з боку роботодавця. Проєкт Трудового кодексу України виділяє роль роботодавця в управлінні процесом праці, наголошуючи на контролі та керівництві. Також відмінним є й те, що в ст. 21 чинного КЗпП України, законодавець зазначає про умови праці, що можуть бути передбачені законодавством про працю, колективним договором і угодою сторін. Проєкт Трудового кодексу України в ст. 31 закріплює також до вказаного переліку локальні нормативні акти та правила внутрішнього трудового розпорядку, що свідчить про більш детальне регулювання відносин. Що стосується конкретизації умов праці, які обумовлені трудовим договором, то проєкт

Трудового кодексу України регулює безпечні, здорові та санітарно-побутові умови на відміну від чинного КЗпП, де передбачені загальні формулювання про забезпечення умов праці.

Пропонуємо більш детально проаналізувати критерії класифікації трудового договору, досліджуючи наукові підходи, чинне трудове законодавство та проєкт Трудового кодексу України. У проєкті Трудового кодексу України, так само як і у чинному, відсутні спеціальні норми про види трудового договору, що є недоліком проєсту.

Чинним КЗпП України передбачений єдиний критерій поділу трудового договору за строком дії, відповідно до ст. 23 КЗпП України, схоже положення передбачене і в ст. ст. 35, 58 проєкті Трудового кодексу України [1; 2]. Як слушно зазначає науковий вчений Римар Б. А. у своїй науковій праці, що передбачена законодавцем класифікація трудових договорів за строками не відображує особливостей усіх видів трудових договорів, а ці особливості є як у порядку укладення, так і у змісті різних видів договорів [3, с. 612].

У літературі вчені зазвичай виділяють наступні критерії класифікації видів трудового договору: термін дії, характер і кількість виконуваних трудових функцій, порядок виникнення трудових правовідносин тощо. Правник Прокопенко В. І. акцентує увагу на таких критеріях поділу трудового договору, як: зміст, форма, строк, порядок укладення. У свою чергу українська правознавиця Болотіна Н. Б., характеризуючи види трудового договору, відзначала, що у законодавстві про працю розрізняють загальну правову модель трудового договору та її модифікації залежно від терміну, особливостей характеру роботи, що виконується, кількості трудових функцій, що виконуються, порядку виникнення трудових правовідносин та інші [3, с. 613]. На підставі цього, можемо стверджувати, що в науці трудового права немає єдиного критерію для класифікації трудового договору, до того ж часто буває так, що науковці взагалі не виділяють критерії їхньої класифікації.

Правники Самолюк Н. М та Юрчик Г. М. класифікують трудовий договір в залежності від форми [4, с. 64]. А відтак трудовий договір може бути укладений

в усній формі або письмовій. Проте, законодавець надає перевагу саме письмовій формі трудового договору, закріплюючи в ст. 24 КЗпП України, порядок укладення трудового договору [1]. У проєкті Трудового кодексу України, зазначене аналогічне положення в ст. 33, що трудовий договір укладається в письмовій формі [2]. Особливою формою трудового договору є контракт, що підтверджується ч. 3 ст. 21 КЗпП України. Проєкт Трудового кодексу України, не передбачає такої форми трудового договору, як контракт, ініціатори проєкту зазначають в Прикінцевих та Перехідних положеннях, що з дня набрання чинності Трудовим кодексом України, раніше укладені трудові договори у формі контракту вважаються трудовими договорами, укладеними на визначений у них строк [2].

З аналізу ст. 24 КЗпП України, можна виділити і своєрідні види трудового договору в залежності від виду робіт та суб'єктного складу, наприклад, трудовий договір про роботу в районах з особливими природними географічними і геологічними умовами та умовами підвищеного ризику для здоров'я; трудовий договір з неповнолітнім; з фізичною особою; про дистанційну роботу або про надомну роботу; з нефіксованим робочим часом; з домашнім працівником тощо. Окрім цього, проаналізувавши окремі положення КЗпП України, можна виділити трудовий договір: за сумісництвом (ч. 1 ст. 102-1), з нефіксованим робочим часом (ст. 21-1), трудовий договір в умовах спрощеного режиму регулювання трудових відносин (ст. 49-6) тощо [1]. Проєкт Трудового кодексу України, закріплює схожі види трудового договору, як от наприклад: трудовий договір про дистанційну(надомну) роботу (ст. 42) чи трудовий договір за сумісництвом (ст. 43). Також, варто відзначити, що проєкт Трудового кодексу України закріплює й ті види трудового договору, які в КЗпП України не передбачені, як от наприклад: типовий трудовий договір (ст. 34), трудовий договір з особою, обраною на посаду (ст. 51); трудовий договір на підставі результатів конкурсу (ст. 52); трудовий договір на підставі рішення суду (ст. 54) [2].

До того ж, 15 січня 2024 року Міністерством економіки України було надано соціальним партнерам для обговорення проєкт нового Трудового кодексу

України, що має замінити чинний КЗпП України та низку інших законів України. Запропонований проєкт містить 264 статті, що, за задумом авторів, мають охопити широкий спектр відносин у сфері праці: від індивідуальних трудових договорів до колективних переговорів та колективних дій суб'єктів трудових відносин. Наданий проєкт – черговий у низці спроб повністю замінити фундаментальний на сьогодні КЗпП України, які і попередні проєкти Трудового кодексу України [5]. Проєкт вперше закріпив в ст. 43 види трудового договору, а саме: безстроковий, строковий трудовий договір; про сезонну роботу; з нефіксованим робочим часом; учнівський трудовий договір; з домашнім працівником; про надомну роботу; про дистанційну роботу [6].

Отже, на підставі проведеного дослідження, пропонуємо виокремити такі основні критерії поділу трудового договору, як: строк дії, види робіт та суб'єктний склад. На разі за відсутності єдності серед вчених, недостатньої законодавчої регламентації видів трудового договору, проблема закріплення критеріїв класифікації трудових договорів залишається актуальною. Це обумовлює необхідність спеціального комплексного дослідження цього питання вченими-правниками.

Список використаних джерел

1. Кодекс законів про працю України : Закон України від 10.12.1971 р. № 322-VIII. URL: <https://zakon.rada.gov.ua/laws/show/322-08#Text>
2. Проєкт Трудового кодексу України від 08.11.2019 р. URL: https://w1.c1.rada.gov.ua/pls/zweb2/webproc4_1?pf3511=67331
3. Римар Б. А. Критерії класифікації трудових договорів. *Теоретичні та практичні проблеми забезпечення сталого розвитку державності та права* : матер. міжнар. наук. конф. Одеська юридична академія. Одеса. 2012. С. 612–614.
4. Самолук Н. М., Юрчик Н. Г. Трудові договірні відносини : навчальний посібник. Рівне : НУВГП, 2018. 341 с.
5. Вебсторінка. URL: <https://trudovi.org.ua/analytics/proekt-trudovoho-kodeksu-2024-kliuchovi-momenty/>

6. Проект Трудового кодексу України від 2023 р. URL:
https://spo.fpsu.org.ua/wp-content/uploads/2024/01/1proekt_trudovogo_kodeksu_12.01.2024.pdf

*Назарук В. Г., Корольчук Б. Р.,
здобувачі ступеня доктора філософії III року навчання,
ОНП «Архітектура та містобудування»,
факультет суспільних і прикладних наук,
ЗВО «Університет Короля Данила»;
науковий керівник: Карпаш М. О.,
професор кафедри архітектури та будівництва,
доктор технічних наук,
ЗВО «Університет Короля Данила»,
м. Івано-Франківськ, Україна*

ДОЦІЛЬНІСТЬ ВИКОРИСТАННЯ ТЕХНОЛОГІЙ ШТУЧНОГО ІНТЕЛЕКТУ ПРИ ПРОЄКТУВАННІ КУЛЬТОВИХ БУДІВЕЛЬ ТА СПОРУД

Штучний інтелект (ШІ) все більш інтенсивно входить у повсякденне життя суспільства та промисловості. Зокрема у проєктуванні ШІ застосовується для оптимізації процесів, автоматизації рутинних завдань та створення інноваційних архітектурних рішень. Найчастіше ШІ використовується для генеративного проєктування, аналізу даних, автоматизації розрахунків і створення візуалізацій. Генеративний дизайн – це метод, при якому ШІ генерує кілька варіантів дизайну на основі заданих параметрів. Архітектор визначає ключові вимоги (наприклад, функціональність, міцність, естетичні уподобання), а ШІ створює тисячі можливих рішень, оптимізованих за цими критеріями. Це особливо корисно для проєктування складних форм і унікальних об'єктів, які складно створити вручну. Прикладом є використання таких інструментів як Autodesk's Fusion 360 чи Revit, де ШІ допомагає створювати інноваційні будівлі з оптимізованою структурою, знижуючи кількість матеріалів, витрачених на їх зведення.

Надзвичайно корисним ІІІ буде при розрахунку комплексу факторів – таких як освітлення, акустика, вентиляція, теплоізоляція тощо. Наприклад, ІІІ може розраховувати оптимальне освітлення і вентиляцію в залежності від розташування будівлі, сезонності та місцевого клімату. Аналіз освітлення, наприклад, можна проводити з використанням Radiance або ClimateStudio – програмного забезпечення для аналізу природного освітлення.

ІІІ гарно справляється з завданням оптимізації енергоспоживання будівлі, допомагаючи проєктантам дотримуватися сучасних стандартів екологічності та стійкості. Наприклад, аналіз даних про температуру, вологість, розташування будівлі дозволяє налаштувати HVAC-системи (опалення, вентиляції і кондиціонування) для економії енергії. Інструменти типу Insight 360 або EnergyPlus дозволяють архітекторам оцінювати енергоефективність на етапі проєктування, використовуючи алгоритми ІІІ для рекомендацій щодо вибору матеріалів і конфігурацій.

ІІІ також допомагає автоматизувати документообіг та креслення, генеруючи креслення та специфікації для різних етапів будівництва. Це значно знижує витрати часу і ризик людських помилок. Наприклад, такі платформи як Bluebeam або PlanGrid полегшують процеси перевірки і погодження документації між архітекторами, інженерами та іншими учасниками проєкту.

Однак найзатребуванішою функцією ІІІ зараз є створення 3D-моделей і віртуальної реальності (VR). Завдяки алгоритмам машинного навчання, можна швидко створювати 3D-моделі, а також переходити до віртуальної реальності, щоб оцінити будівлю до її побудови. ІІІ забезпечує автоматизацію перетворення креслень у 3D-моделі, а також створює VR-середовище, де архітектори, клієнти та інвестори можуть «перебувати» в майбутньому просторі і вносити корективи на основі візуалізації. Такі програми, як Unreal Engine або Enscape, дозволяють інтегрувати ІІІ для обробки і рендерингу моделей, створення динамічних тіней та реалістичного освітлення, а також дозволяють зекономити час на побудову та коригування деталей інтер'єру та екстер'єру.

Для проєктування міських районів можна використовувати інструменти на кшталт UrbanFootprint або CityEngine, що аналізують дані щодо інфраструктури та управління міським простором, а також оптимізації щільності забудови.

Розглянемо питання чи є доцільним використання штучного інтелекту у проєктуванні культових споруд (церков, храмів, соборів, меморіальних комплексів тощо) в Україні. З одного боку це може допомогти архітекторам і проєктантам не тільки автоматизувати рутинні завдання, але й знаходити інноваційні та культурно релевантні рішення, відповідно до українських нормативів і міжнародного досвіду. Основні напрямки, де ШІ буде корисним є: ознайомлення з ДБН та державними стандартами України, створення параметричних моделей, які дозволяють генерувати різні варіанти дизайну на основі заданих параметрів, акустичний та світловий аналіз, вибір матеріалів і планування будівництва.

У проєктуванні культових споруд важливим є врахування культурної ідентичності, однак жодний ШІ не в змозі поки розібратися у національних культурних особливостях нації, зрозуміти культурні символи, традиції та історичні особливості для їх адекватної інкорпорації в архітектуру. ШІ, будучи безособовою технологією, часто не враховує культурні, історичні чи естетичні нюанси, які є дуже важливими для архітектурного проєктування культових споруд. Недосконалість та обмеженість алгоритмів ШІ та машинне навчання, котре базується на аналізі наявних даних (котрі часто є неповними чи однобокими) може створювати рішення, які не враховують національні особливості, архітектурні традиції або вимоги до безпеки. Для навчання ШІ необхідно мати доступ до великого обсягу якісних даних. Однак у багатьох випадках дані можуть бути неповними, застарілими або недоступними. Наприклад, історичні дані, які потрібні для проєктування культових споруд, можуть бути розпорошеними або мати недостатньо детальну інформацію, що обмежує можливості ШІ у відтворенні традиційної архітектури або інтерпретації складних архітектурних стилів.

Впровадження ШІ-рішень у проєктуванні завжди потребує великих фінансових і технічних ресурсів. Високотехнологічне обладнання, спеціалізоване програмне забезпечення, а також навчання команди для роботи з ШІ є досить дорогими. Крім того, інтеграція таких систем у традиційні робочі процеси може бути складною і потребує адаптації та додаткового налаштування, що збільшує вартість і тривалість процесу.

Але найстрашнішою проблемою є втрата в проєкті «живої» людської творчості. ШІ здатен генерувати варіанти дизайну, однак він обмежений у творчому підході, який часто є ключовим у проєктуванні. Застосування ШІ може інколи призводити до стандартизованих рішень, що повторюються, позбавляючи архітектурні об'єкти унікальності. Крім того, відсутність творчого процесу може знизити мотивацію архітекторів, оскільки ключові рішення приймаються автоматично. Для сакральної архітектури це є абсолютно неприйнятно.

Отже, штучний інтелект відкриває нові можливості в проєктуванні, проте його використання також має свої ризики та обмеження. Важливо не лише інтегрувати ШІ в робочі процеси, а й забезпечувати належний контроль і враховувати специфіку кожного проєкту, щоб зберегти баланс між технологічними інноваціями та традиційними методами проєктування. Для проєктування культових споруд ШІ повинен виконувати допоміжну роль і бажано лише на стадії візуалізації готового проєкту.

Список використаних джерел

1. Басюк Д. І., Срібна С. В., Примак Т. Ю. Досвід країн Європейського Союзу щодо розвитку смарт-дестинацій. *Ефективна економіка*. 2019. № 1. URL: <http://www.economy.nauka.com.ua/?op=1&z=6823>.

2. Касич А. О. Інноваційна технологія «smart city» як механізм покращення рівня життя в сучасному світі. *Науковий вісник Міжнародного гуманітарного університету*. URL: www.vestnikeconom.mgu.od.ua/journal/2017/27-1-2017/13.pdf

3. Липак Т. А. Дослідження перспектив та можливостей застосування штучного інтелекту для збереження культурної спадщини : кваліфікаційна

робота на здобуття освітнього ступеня магістр за спеціальністю 22 «Комп'ютерні науки». Тернопіль : ТНТУ, 2024. 88 с.

4. Carol L. Stimmel. Building Smart Cities: Analytics, ICT and Design Thinking. CRC Press, 2015. 323 p.

Наконечний О. В.,
студент II курсу магістратури, МППд-23-1,
факультет суспільних і прикладних наук,
ЗВО «Університет Короля Данила»;
науковий керівник: Жирак Р. М.,
старший викладач,
ЗВО «Університет Короля Данила»,
м. Івано-Франківськ, Україна

АКВАПАРК: АРХІТЕКТУРНО-ПЛАНУВАЛЬНІ ОСОБЛИВОСТІ

В умовах підвищеної уваги суспільства до власного комфорту і здоров'я аквапарки є важливими центрами розваг і відпочинку, особливо у міських зонах, де відчувається дефіцит природних водойм. Саме вони найчастіше слугують місцем релаксації та відновлення для людей різних вікових груп. Аквапарки також підтримують розвиток туризму, стимулюючи економічний ріст і створення нових робочих місць у регіонах. Завдяки впровадженню сучасних технологій, аквапарки стали більш екологічними та безпечними, що підвищує їх популярність серед відвідувачів.

Для ретельнішого ознайомлення з архітектурно-планувальними особливостями аквапарків насамперед нами проаналізовано появу такого типу споруд як на території України так і за її межами.

Складність дослідження історіографії проектування та будівництва відпочинково-розважальних комплексів (ВРК) зумовлена декількома обставинами: по-перше, ВРК – досить новий вид громадського закладу не лише для України, а й для світової архітектурної практики, тому досвід загального й архітектурно-просторового, й наукового осмислення цього виду об'єктів

незначний. По-друге, ВРК – це такий вид громадського закладу, який за функціональним навантаженням і об’ємно-просторовими рішеннями являє собою складну архітектурну систему, в якій знаходять об’єднання декілька різнорідних функцій, досвід дослідження яких в кожному окремому випадку в літературі вже накопичений. По-третє, ВРК – це своєрідний архітектурний організм, в якому функціональна доцільність забезпечується цілою низкою конструкційних, технологічних і суто технічних обмежень створення й експлуатації; тому якщо в кожному окремому випадку ці аспекти знайшли висвітлення, то стосовно аквапарків як цілого їх ще треба студіювати, узагальнюючи принаймні практичний досвід, якого небагато [1].

Варто відзначити, що перші аквапарки почали з’являтися в 50-х роках на курортах Америки в тропічних зонах. Дещо пізніше їх почали облаштовувати на території Азії. Ці споруди являли собою відкриті зони відпочинку з великою кількістю водних гірок. Як правило, вони перебували на берегах водойм. Першим відвідувачам цих атракціонів вони припали до душі. Час показав, що цей бізнес приносить солідний прибуток. Щоб побудувати аквапарк, зазвичай, було потрібно 1,5–2 мільйони доларів. Тривалість купального сезону у більшості випадків складалась як максимум з чотирьох місяців. Проте, витрати на спорудження аквапарку окупалися протягом двох років. Таку рентабельність можна вважати досить високою. У зв’язку з цим починаючи з кінця 80-х і до кінця 90-х років ХХ століття аквапарки почали споруджувати навіть у північних широтах. Вони являли собою закриті споруди з великою кількістю басейнів, які включали в себе різні розваги. У країнах Європи аквапарки вже давно стали атрибутами здорового способу життя, і серед населення вони користуються великою популярністю [2].

Якщо проаналізувати загальні тенденції формуванні ВРК у розвинених країнах Європи, слід зазначити наступне: як правило, один значний об’єм, максимально розкритий в інтер’єрі, перекривається великопрогонними металевими або дерев’яними фермами і є добре освітлений. Іноді передбачається можливість трансформування закритого ВРК з зимовим режимом експлуатації у

відкритий аквапарк з літнім режимом експлуатації. Оскільки під одним дахом об'єднується одразу багато різних функцій і заклади різного призначення, не завжди вдається досягти в інтер'єрі стилістичну єдність. Головна умова формування архітектурного організму ВРК: зручний функціональний і візуальний зв'язок між його різними функціональними зонами. Цікавим і дуже поширеним у Західній Європі стало сполучення ВРК з термальними центрами [1].

Архітектурно-планувальні особливості аквапарків визначаються низкою ключових чинників. На нашу думку, першочерговим є розташування аквапарку, яке впливає на його розмір, планування зон відпочинку та доступність для відвідувачів. Кліматичні умови регіону впливають на вибір матеріалів і рішення щодо наявності відкритих чи закритих зон, що забезпечує його комфортне використання протягом року. Концепція аквапарку (розважальна, спортивна, сімейна) визначає кількість та різновид атракціонів, а також розташування зон для різних вікових груп. Безпека і стандарти охорони здоров'я формують вимоги до архітектурного проектування, включаючи систему вентиляції та обробку води. Технологічні інновації впливають на планування інфраструктури, дозволяючи інтегрувати сучасні системи енергозбереження та екологічно безпечні рішення. Естетика та тематичне оформлення аквапарку створюють унікальний стиль і допомагають залучити більше відвідувачів, вимагаючи спеціального планування декоративних елементів. Доступність і інклюзивність є важливими факторами, що впливають на проектування пандусів, ліфтів та інших елементів, що забезпечують зручний доступ для всіх категорій населення. Економічні аспекти, зокрема бюджет на будівництво та експлуатацію, формують обмеження і можливості при виборі конструкцій та матеріалів. Планування аквапарків також враховує управління потоками відвідувачів, щоб уникнути скупчення людей і забезпечити комфортне перебування. Нарешті, екологічні норми та прагнення до збереження довкілля стимулюють інтеграцію систем повторного використання води та зменшення енергоспоживання.

Для створення аквапарку потрібно виконати ряд необхідних для цього робіт: на першому етапі проводиться ряд підготовчих робіт і затверджується основна концепція майбутнього комплексу. На початковій стадії вирішують, потрібен відкритий або закритий аквапарк, який розмір ділянки відводиться для будівництва. Проектування великого розважального водного комплексу відрізняється від мініаквапарку на приватній ділянці. Перед розробкою плану об'єкта проводяться наступні роботи: огляд території, визначення умов будівництва, наявність на території басейнів та інших об'єктів, проводяться заміри ділянки, де планується гірки та інші зони аквапарку, а також виконуються геодезичні роботи. Після того готуються усі необхідні документи відповідно до державних будівельних норм та вимог чинного законодавства. При розробці плану водного комплексу враховуються побажання замовника [3].

Після проведення підготовчих робіт виконуються наступні дії:

- складається план-схема майбутнього об'єкта з урахуванням інформації, отриманої на початковому етапі;
- підготовка ескізу майбутнього аквакомплексу;
- узгодження проєкту з замовником, внесення корективів при необхідності;
- складання і затвердження кошторису;
- підготовка плану виробництва і монтажу.

У чорновий проєкт плану водного парку входить наступне: схематичне розташування на ділянці гірок, інших атракціонів, функціональних зон; підготовка кількох варіантів дизайну; затвердження матеріалів та обладнання. До чорнового плану додається записка з детальним описом деталей, інформацією про об'єкт. На основі технічного завдання готується ескізний проєкт. Тут також вказується кілька варіантів розташування гірок, водних атракціонів, передбачених зон [3].

Сучасний аквапарк – це саме те місце, де можна вдало поєднувати відпочинок, розваги, спорт та оздоровлення. Крім водних атракціонів, інфраструктура аквапарків може включати зони відпочинку, в яких

розташовується безліч допоміжних розваг. Все частіше нові проекти аквапарків передбачають будівництво готелів та інших об'єктів індустрії розваг – спаркурортів і рекреаційних зон, котеджів, мінімаркетів, аптек. Такий підхід до будівництва аквапарків вимагає чіткого об'ємно-планувального рішення, яке вплине на подальше функціонування аквапарку [4].

На об'ємно-планувальні рішення аквапарків впливають такі фактори: кількість одночасних відвідувачів; вікова категорія населення; наявність допоміжних приміщень; інженерне обладнання басейнів. Слід зазначити, що більшість з перелічених чинників є універсальними для створення будь-якого типу сучасного громадського комплексу, нехтування ними призводить до втрати тих або інших якостей архітектурного організму, що безпосередньо залежать від формування аквапарків та їх об'ємно-планувальних вирішень [4].

Список використаних джерел

1. Єжов Д. В. Основи формування архітектури водно-розважальних комплексів. URL: <https://mydisser.com/en/avtoref/view/osnovi-formuvannya-arhitekturi-vodno-rozvazhalnih-kopleksiv.html>

2. Аквапарки: історія, види, медичні аспекти відвідування. URL: <https://infotour.in.ua/aquapark.htm>

3. Проектування і будівництво аквапарку: вимоги та регламент. URL: <https://ukrkompozit.com.ua/poleznaya-informaciya/proektirovanie-i-stroitelstvo-akvaparka-trebovaniya-i-reglament/>

4. Новікова О. В., Ковальський В. П. Об'ємно-планувальні рішення аквапарків. URL: <https://ir.lib.vntu.edu.ua/bitstream/handle/123456789/10689/450.pdf?sequence=3&isAllowed=y>

*Негрєскул Я. Д.,
студентка II курсу бакалаврату, Тс-2023-1,
факультет суспільних і прикладних наук,
ЗВО «Університет Короля Данила»;
науковий керівник: Горішевський П. А.,
старший викладач кафедри туризму та
готельно-ресторанної справи,
ЗВО «Університет Короля Данила»,
м. Івано-Франківськ, Україна*

ОСОБЛИВОСТІ ГАСТРОНОМІЧНОГО ТУРИЗМУ НА ТЕРИТОРІЇ ОДЕСЬКОЇ ОБЛАСТІ

Гастрономія – це наука, яка поєднує в собі кулінарію, культуру та навіть історію. Це не просто приготування їжі, а ціле мистецтво, яке дозволяє нам не тільки задовольнити фізичні потреби, але й отримати естетичне задоволення, дізнатися більше про різні країни та традиції [1].

Окрім того, ця наука включає в собі такий підрозділ як етногастрономія. Етногастрономія – це галузь, яка збирає в собі кулінарію, антропологію та історію. Вона досліджує, як їжа пов'язана з культурою, традиціями та ідентичністю різних народів або ж регіонів певної країни [2].

У цій роботі ми розглянемо кулінарні традиції та спеціальітети Одеської області, а також особливості гастрономічного туризму.

Одеська кухня – це справжній мікс культур, який відображає багату історію міста. Зародження цих регіональних культурних традицій розпочалося ще у 19 столітті, коли регіон активно розвивався і відбувалося заселення території представниками різних національностей. Кожна з них приносила із собою свої кулінарні традиції, які поступово змішувалися та доповнювали одна одну, створюючи унікальний смаковий профіль. Українська кухня дала основу раціону одеситів, в який включають борщі, вареники, деруни та інші традиційні страви. Грецька кухня принесла любов до морепродуктів, оливкової олії та пряних трав, а європейська в свою чергу збагатила кухню стравами з м'яса та овочів. У гастрономії Одещини відчутний вплив молдавської, болгарської та

грузинської кулінарії. У результаті цього мультикультурного поєднання сформувався унікальний смак та стиль притаманний цьому регіону.

З головних спеціалітетів можна виділити:

1) копченості на фруктових дровах, таких як яблуна, абрикос або вишня;

2) квашені гарбузи (кавуни): залежно від розмірів кавуна, їх квасять в бочці, в відрі, або в банках; великі кавуни зручніше нарізати на шматочки, але самий натуральний смак – це звичайно ж, у дрібних кавунів, які квасять цілком, в дерев'яній бочці [4];

1) варення з троянди: особливий акцент на цьому зробили у с. Доброславі (найчисельніша в Одеському регіоні болгарська національна меншина має у селищі свій парк «Тракія», де рясніють тисячі червоних та рожевих троянд – символ Болгарії; квіти вирощують у сусідньому селищі Трояндове [5]);

2) бабка: готується вона із звичайнісіньких інгредієнтів (локшина, молоко, яйці, масло, цукор, сіль), зате смак її ні з чим не порівняти, вона ніжна, соковита та солодка [6];

3) запечений перець з часником: швидка та смачна страва в приготуванні з найпростіших складових – болгарський перець, часник та спеції [7];

4) голубці «з мізинчик»: розмір голубців – хороший тест для одеської господині. Вони повинні бути маленькими (на 1 порцію 18–20 штук). Їх начиняють змішаним фаршем з телятини і свинини. Для рецепта використовується капуста сорту «Цукрова голова» [8];

5) одеський борщ з карасями: страва, яку дуже любив Тарас Григорович Шевченко (окрім того, ця страва готується одеситами під час посту; також це блюдо ЮНЕСКО внесла до списку нематеріальної культурної спадщини) [9];

6) плачинда (паляниця): виріб із листового тіста (переважно прісного), що має плескату форму, з начинкою із сиру, гарбуза тощо, або без неї (одна з багатьох національних страв Румунії, Молдови та південної України) [10];

7) продукти з жовтих черешень: в регіоні досить розповсюджені компоти, варення та інші продукти;

8) варення з айви: дуже смачне варення, легке в приготуванні та широке в різноманітті варіації поєднанні з іншими фруктами;

9) вертута: традиційна українська страва з тіста, яку ще називають завиванц [11];

10) одеські налисники: вони відрізняються від звичайних налисників розміром, адже в 4 рази менші за традиційні (особливістю є запікання в духовці, або в печі, що надає особливого томленого смаку страві) [12];

11) сині (баклажанна ікра): овочева ікра з баклажанів (у нас вона з'явилася в XVII столітті і була завезена з Ірану) [13].

Аналізуючи вищесказане, можна виділити, що гастрономічний туризм на Одещині є цікавим та доволі незвичним, адже кулінарія регіону демонструє унікальне поєднання багатьох культур, звичаїв та традицій в одне ціле.

Список використаних джерел

1. Гастрономія.

URL:

<https://uk.wikipedia.org/wiki/%D0%93%D0%B0%D1%81%D1%82%D1%80%D0%BE%D0%BD%D0%BE%D0%BC%D1%96%D1%8F>

2. Етногастрономія.

URL:

<https://uk.wikipedia.org/wiki/%D0%95%D1%82%D0%BD%D0%BE%D0%B3%D0%B0%D1%81%D1%82%D1%80%D0%BE%D0%BD%D0%BE%D0%BC%D1%96%D1%8F>

3. Одеська

кухня.

URL:

https://uk.wikipedia.org/wiki/%D0%9E%D0%B4%D0%B5%D1%81%D1%8C%D0%BA%D0%B0_%D0%BA%D1%83%D1%85%D0%BD%D1%8F#cite_note-1

4. Квашений кавун на зиму – ідеальна гостра закуска. URL:

<https://greenpost.ua/news/kvashenyj-kavun-na-zymu-idealna-gostra-zakuska-i48015>

5. У Доброславі на Одещині місцеві жителі виготовляють наливки та варення з троянд. URL: <https://business.rayon.in.ua/news/718211-u-dobroslavi-na-odeshchini-mistsevi-zhiteli-vigotovlyayut-nalivki-ta-varennya-z-troyand>

6. Страва з дитинства: таку запіканку нам давали у дитячому садку – готується вона із звичайних продуктів. URL: <https://napensii.ua/uk/news-uk/262752-strava-z-dytynstva-taku-zapikanku-nam-davaly-u-dytyachomu-sadku-gotuyetsya-vona-iz-zvyhajnyh-produktiv/>

7. Болгарський перець, запечений у духовці: рецепт пікантної закуски. URL: <https://tsn.ua/lady/kukhnya/recepty/bolgarskiy-perec-zapечeni-y-u-duhovci-recept-pikantnoyi-zakuski-2614782.html>

8. Міні-голубці від Савви Лібкіна – ресторатор поділився рецептом голубців по-одеськи. URL: https://www.unian.ua/recipes/recept-golubciv-vid-libkina-yak-gotuvati-odeski-golubci-11232866.html#goog_rewarded

9. Ідеально до посту! Борщ з карасями від Євгена Клопотенка. URL: <https://klopotenko.com/idealno-do-postu-borshh-z-karasyamy-vid-yevgena-klopotenka/>

10. Плачинда. URL: <https://uk.wikipedia.org/wiki/%D0%9F%D0%BB%D0%B0%D1%87%D0%B8%D0%BD%D0%B4%D0%B0>

11. Готуємо справжню вертуту по-одеськи: традиційна українська страва за копійки. URL: <https://www.rbc.ua/rus/styler/gotuemo-spravzhnyu-vertutu-po-odeski-traditsiy-na-1682784014.html>

12. Одеські налисники або Пальчики. URL: <https://tasty.com.ua/recipe/70660-odeski-nalysnyky-abo-palchyky>

13. Баклажанна ікра. URL: https://uk.wikipedia.org/wiki/%D0%91%D0%B0%D0%BA%D0%BB%D0%B0%D0%B6%D0%B0%D0%BD%D0%BD%D0%B0_%D1%96%D0%BA%D1%80%D0%B0

*Nyzhnyk V.,
second-year-student, IPZs-23-1,
Higher Education Institution «King Danylo University»;
Supervisor: Vaschyshak S.,
Candidate of technical sciences, associate professor,
Head of the department of information technologies,
Higher Education Institution «King Danylo University»,
Ivano-Frankivsk, Ukraine*

THE USE OF ENGLISH IN GAMIFICATION OF EDUCATIONAL TECHNOLOGIES

Gamification, the application of game-design elements in non-game contexts, has emerged as a pivotal strategy for enhancing educational experiences. With the proliferation of digital learning platforms, English has become the dominant language for many educational technologies. The thesis aims to examine the role of English in gamifying education, drawing on various studies and statistics to support its importance [1].

Consider the role of English in the gamification of learning. In the global context, English serves as a universal language in educational technology, allowing teachers and students from different backgrounds to interact with gamified learning platforms. According to a report by the Institute of Corporate Finance, the demand for English language skills is growing in the global labor market, especially in the technology and education sectors. This trend emphasizes the need to integrate English into educational gamification strategies to prepare students for future employment opportunities. Research indicates that gamified learning environments can significantly enhance student motivation and engagement [1]. A study published in HackerNoon highlights that gamification techniques – such as points, badges, and leaderboards – can improve learning outcomes by fostering a competitive yet collaborative atmosphere. When these elements are presented in English, students not only engage with the content but also improve their language skills concurrently. Several educational platforms utilize English in their gamified approaches. For instance, Duolingo employs gamification to teach languages, offering a model where English speakers can learn other languages

while non-English speakers can improve their English skills. The platform's success is attributed to its interactive features and the widespread use of English in its content.

Gamification is starting to affect the labor market. Demand for positions related to educational technologies is growing rapidly in the global labor market. According to DOU, the average salary of a business analyst in Ukraine is about \$2,500 per month, and many positions require English language skills [2]. This statistic emphasizes the competitive nature of the market, where English language skills can have a significant impact on employment opportunities and potential salary.

While Ukraine's educational technology market is evolving, it still lags behind Western counterparts in terms of English integration. A report from the International Association of Project Managers states that English fluency is often a prerequisite for successful careers in project management and technology. By enhancing English language skills through gamified educational technologies, Ukrainian students can better compete in the global market.

The integration of the English language in the gamification of educational technologies is not only beneficial for enhancing learning experiences but is also crucial for preparing students for a competitive job market. As the demand for English proficiency continues to rise globally, educational institutions must prioritize gamified approaches that incorporate English. This strategy will not only improve student engagement but also enhance their career prospects in an increasingly interconnected world.

References

1. Requirements Verification and Validation: Focus Solutions. URL: <https://enfocussolutions.com/requirements-verification-and-validation/>
2. Profession code: what does a business analyst do and how to become one: DOU. URL: <https://dou.ua/lenta/articles/become-business-analyst/>

*Новосельчук В. Р.,
студент групи ІПЗс-21-1,
науковий керівник: Зубко С. Р.,
ЗВО «Університет Короля Данила»,
м. Івано-Франківськ, Україна*

ЦИФРОВІЗАЦІЯ ОСВІТИ: СТВОРЕННЯ ІНТЕРАКТИВНИХ ВЕБПЛАТФОРМ ОСВІТНІХ КУРСІВ ЯК ІНСТРУМЕНТ ПІДВИЩЕННЯ ЕФЕКТИВНОСТІ НАВЧАЛЬНОГО ПРОЦЕСУ

Цифровізація освіти та створення інтерактивних вебплатформ для продажу освітніх курсів стали важливими аспектами сучасного освітнього процесу. Це відображає нові підходи до навчання, які відповідають вимогам інформаційного суспільства та потребам сучасних студентів і викладачів. Ці технології дозволяють розширити аудиторію освітніх послуг, підвищуючи доступність навчання незалежно від географічних чи соціально-економічних бар'єрів. Розглянемо ключові аспекти цього процесу більш детально.

Гнучкість і адаптивність є однією з головних переваг вебплатформ для освітніх курсів є їхня здатність швидко адаптуватися до нових потреб ринку та навчального середовища. Цифрові платформи дозволяють навчальним закладам оперативно оновлювати матеріали, що є важливим у сучасному світі, де інформація швидко застаріває. Наприклад, студенти можуть отримувати нові дані у реальному часі, що дозволяє програмам відповідати новітнім технологіям, ринковим тенденціям та професійним вимогам.

Гнучкість таких платформ також полягає у можливості створювати персоналізовані траєкторії навчання для кожного студента. Завдяки адаптивним системам, учасники навчальних курсів можуть просуватися у своєму темпі, отримуючи матеріали та завдання, що відповідають їхнім індивідуальним знанням і навичкам. Це дозволяє зменшити стрес та підвищити мотивацію до навчання, оскільки студенти не відчують необхідності змагатися один з одним або пристосовуватися до загальної швидкості групи.

Такі рішення особливо корисні для онлайн-освіти, де студенти мають різний рівень підготовки та можливість витратити різну кількість часу на навчання. Персоналізовані плани допомагають кожному досягти успіху незалежно від вихідного рівня знань або доступних ресурсів.

Інтерактивність і залученість користувачів є елементи відіграють ключову роль у сучасній цифровій освіті. Вебплатформи пропонують широкий спектр інструментів для активної взаємодії між студентами та викладачами. Це можуть бути відеоуроки, тести, інтерактивні завдання, форуми для дискусій, що дозволяють студентам не просто пасивно споживати інформацію, а активно брати участь у навчальному процесі. Інтерактивність сприяє закріпленню знань на практиці, що є важливим аспектом ефективного навчання. Студенти можуть брати участь у віртуальних лабораторіях, симуляціях та проєктах, які дозволяють застосовувати отримані знання у реальних сценаріях. Це особливо важливо для таких дисциплін, як програмування, медицина, інженерія та інші технічні галузі. Залученість студентів також підвищується завдяки можливості зворотного зв'язку з викладачем або іншими студентами. Наприклад, форуми або чат-боти на платформі дозволяють студентам ставити запитання та отримувати відповіді в реальному часі. Це створює відчуття спільноти, що особливо важливо для дистанційного навчання, коли студенти можуть початися ізольованими. Ширший доступ до знань дозволяють об'єднувати освітні ресурси з різних країн і регіонів, що робить освітні можливості доступними для користувачів по всьому світу. Це є ключовим фактором у глобалізації освіти, коли кордони між країнами перестають бути перешкодою для отримання якісних знань. Такі платформи часто пропонують навчальні матеріали різними мовами, що відкриває доступ до ресурсів для тих, хто не може дозволити собі навчання за кордоном або не має змоги відвідувати традиційні заклади освіти. Наприклад, платформи на зразок Coursera або edX пропонують курси від провідних університетів світу для слухачів з різних континентів.

Доступ до сучасних технологій та наукових досягнень більше не є привілеєм лише тих, хто може відвідувати престижні освітні заклади. Тепер

кожен, хто має доступ до інтернету, може отримати освіту світового рівня, що створює умови для рівних можливостей та соціальної мобільності. Підтримка різних форматів навчання у сучасних вебплатформах для освіти не обмежуються лише текстовими матеріалами або лекціями. Вони підтримують різноманітні формати навчання, включаючи відео уроки, вебінари, навчальні ігри, інтерактивні симуляції та інші види контенту. Це дозволяє створити динамічний і привабливий навчальний процес, який може відповідати різним стилям навчання студентів. Наприклад, візуально орієнтовані студенти можуть скористатися відеоматеріалами та інфографікою, тоді як ті, хто вважає за краще навчатися через практику, можуть брати участь у симуляції або практичних проєктах. Такий підхід забезпечує інклюзивність та дозволяє кожному студенту знайти свій власний шлях до успіху. Крім того, вебплатформи часто використовують елементи гейміфікації, що робить навчання ще більш привабливим. Використання елементів гри допомагає утримувати увагу студентів та стимулює їх досягати нових результатів.

Зручність користування є ще одним важливим аспектом цифровізації освіти є зручність користування вебплатформами. Такі платформи спрощують процес управління навчальними матеріалами, комунікації зі студентами та моніторингу їхнього прогресу. Для викладачів це означає можливість централізованого управління курсами, автоматизації процесу оцінювання та зручного зворотного зв'язку. Для студентів зручність полягає у можливості навчатися з будь-якої точки світу та в будь-який час. Це дозволяє поєднувати навчання з роботою або іншими обов'язками, що особливо важливо для дорослих учнів або тих, хто не може відвідувати стаціонарні курси через фізичні обмеження. Економічна ефективність та цифровізація освіти також є економічно ефективною, оскільки зменшує витрати на організацію традиційних занять. Вебплатформи дозволяють навчальним закладам скоротити витрати на оренду приміщень, оплату праці викладачів та адміністративні витрати, що в свою чергу робить освітні продукти доступнішими для студентів. Наприклад, онлайн-курси зазвичай коштують дешевше, ніж очне навчання, оскільки вони не вимагають

фізичної присутності викладача або використання навчальних аудиторій. Це відкриває можливості для тих, хто раніше не мав фінансової можливості отримати освіту, зробити це за менші кошти або навіть безкоштовно.

Таким чином, інтерактивні вебплатформи в рамках цифровізації освіти є потужним інструментом, який сприяє інноваціям та підвищенню ефективності навчального процесу. Вони забезпечують доступ до знань для ширшої аудиторії, створюють персоналізовані траєкторії навчання та забезпечують зручний та інтерактивний навчальний процес.

Список використаних джерел

1. Tarhini A., Alalwan A. A., Dwivedi Y. K. A cross-cultural examination of the impact of social, organizational, and individual factors on educational technology adoption between Brunei and Jordan. *Journal of Educational Technology & Society*. 2017. № 20 (3). P. 137–149. URL: <https://www.jstor.org/stable/90002150> (дата звернення: 17.10.2024).

2. Laurillard D. Rethinking university teaching: A conversational framework for the effective use of learning technologies. *Routledge*. 2013. URL: <https://doi.org/10.4324/9780203118764> (дата звернення: 17.10.2024).

3. Bates A. W. Teaching in a digital age: Guidelines for designing teaching and learning. *Tony Bates Associates Ltd*. 2015. URL: <https://opentextbc.ca/teachinginadigitalage/> (дата звернення: 17.10.2024).

4. Ally M., Tsinakos A. (Eds.). Perspectives on open and distance learning: Increasing access through mobile learning. *Commonwealth of Learning and Athabasca University*. 2014. URL: https://oasis.col.org/bitstream/handle/11599/558/pub_Mobile%20Learning_web.pdf?sequence=1&isAllowed=y (дата звернення: 17.10.2024).

Окунєва В. В.,
студентка III курсу, КГРСс-22-1,
Фаховий коледж ЗВО «Університет Короля Данила»;
науковий керівник: Медейчук О. М.,
старший викладач кафедри іноземної філології та
бізнес-комунікацій,
ЗВО «Університет Короля Данила»,
м. Івано-Франківськ, Україна

ЕТИКА ДІЛОВОГО СПІЛКУВАННЯ У СФЕРІ ГОСТИННОСТІ

Ділове спілкування – спілкування, метою якого є організація і оптимізація виробничої, наукової, комерційної чи іншої діяльності, де на першому місці стоять інтереси справи, а не конкретні співрозмовники [2, с. 9].

Професійна етика – це сукупність моральних норм, які визначають ставлення людини до свого професійного обов’язку. Моральні відносини людей у трудовій сфері регулює професійна етика. Суспільство може нормально функціонувати і розвиватися тільки в результаті безперервного процесу виробництва матеріальних і духовних цінностей. Змістом професійної етики є кодекси поведінки, які є певними регламентуючими типами моральних взаємин між людьми і способами обґрунтування даних кодексів [2, с. 6].

Висока етична культура – обов’язкова риса кожного працівника індустрії гостинності. Це найперша моральна вимога. Брутальність, безтактність, зневажливе відношення до людей неприпустимі в будь-якій сфері трудової діяльності [1, с. 269].

Багато сучасних готелів створюють власний етичний «Корпоративний Кодекс» поведінки персоналу, який базується на загальних морально-етичних цінностях. Кодекс працівника готелю – це звід правил, які спираються на культуру спілкування та регламентують діяльність не тільки всередині та й ззовні готелю. Говорячи про культуру поведінки працівників сфери готельного сервісу, виділяють два напрямки комунікацій: контакти з гостем і контакти в колективі. Але так чи інакше завжди незмінними будуть принципи культури спілкування відповідно до кодексу працівника готелю. Деякі його принципи:

ввічливість – вміння поводитися між людьми відповідно до обставин та загальноприйнятих правил, виявляючи порядність та скромність; взаємоповага – вміння сприймати та поважати людей, церемонії, звичаї, традиції та свята; тактовність – вміння дотримуватися такту у стосунках з іншими людьми, почуття міри, яке підказує найбільш правильний підхід та делікатну лінію поведінки; порядність – утримання себе від негативних вчинків, вміння обирати дії, які не спричиняють шкоди собі та стороннім людям [4].

Етика досить щільно пов'язана з психологією. На підставі вивчення норм поведінки людей сучасний етикет дозволяє більш впевнено надавати якісні послуги споживачам закладів готельно-ресторанного господарства. Психологи визначають наступні норми поведінки споживачів готельно-ресторанних послуг: самовпевнені, нерішучі, комунікабельні, нервові, недовірливі, зарозумілі, поважні гості, випадкові (тобто ті, хто вперше відвідав заклад), ділові, гості-інваліди, гості-одинаки, гості-дієтики, іноземні гості. Зважаючи на кожен тип, потрібно підбирати відповідні вербальні та невербальні засоби [2, с. 85–87].

Якщо брати до уваги керівництво закладів гостинності, то на таких підприємствах комунікація може поділятися на: між керівниками й робочими групами, а також власне самого підприємства й зовнішніми споживачами. Комунікації між керівниками й робочими групами відбуваються у формі бесіди, професійного обговорення, наради тощо. При налагодженні даних комунікацій слід враховувати роль комунікативних бар'єрів – психологічних перешкод на шляху поширення й прийняття інформації, які виникають з різних причин: упередженість, соціальні, політичні, моральні, професійні та інші відмінності між людьми й, зокрема, між джерелом інформації та її адресатом (одержувачем) тощо [3, с. 180].

З огляду на це, важливо, щоб працівники були однаково точними, відправляючи й приймаючи інформацію. Слід також вміти слухати: спокійно, уважно, зосереджено, не перебивати, не задавати запитання, не вступати в суперечки, терпляче вислуховувати, співпереживати тому, хто говорить. Потрібно слідкувати за мовою, власною позою, жестами. Умовою досягнення

успіху в менеджменті є вільний потік комунікацій, а це означає, що для ефективності виробничих процесів є необхідним, щоб цей потік передавався не лише зверху вниз (від керівництва до підлеглих), але й знизу вверх (від підлеглих до керівництва), а також горизонтально (на одному й тому ж рівні) [3, с. 181].

У процесі надання послуг гостинності також необхідно враховувати відмінності та особливості ділового етикету в різних країнах світу. За правилами міжнародних конференцій або ділових зустрічей, передбачається наявність перекладачів, якщо є така необхідність. Як правило, перекладач знаходиться по ліву руку від особи, що веде бесіду або переговори. У ході розмов на перерві, в кулуарах, на прийомі «а ля фуршет» перекладач постійно супроводжує особу, знаходячись позаду неї на відстані півкроку [4].

Отже, вербальні та невербальні компоненти етики ділового спілкування мають велике значення у процесах організації та перебігу комунікації, впливають на її результат. Несучи значну частину інформації, вони можуть сприяти, перешкоджати або навіть унеможливити міжособистісне спілкування. Кожна особа може висловлювати свої думки будь-яким доступним їй способом, якщо це не вступає у суперечність з інтересами суспільства, а також правами і свободами інших людей. Відомо, що деякі особливості комунікації, зокрема темп мовлення, етикетні ритуали, відстань між мовцями, паралінгвістичні засоби, обумовлені належністю комуніканта до певної культури, нації, етносу тощо. Цим особливостям спілкування слід приділяти особливу увагу, оскільки вони можуть стати причиною комунікативних невдач, які будуть неприйнятними у сфері гостинності.

Таким чином, національні відмінності впливають на процеси взаємодії між людьми, її хід та результати процесу спілкування. При конфліктності інтересів національні відмінності виступають на перший план, тобто особливості національного характеру і культури, найбільш поширені особливості мислення, сприйняття і поведінки, що впливають на процеси вербальної та невербальної комунікації.

Список використаних джерел

1. Пуцентейло П. Р. Економіка і організація туристично-готельного підприємництва : навчальний посібник. Київ : Центр учбової літератури, 2007. 344 с.
2. Малюк Л. П., Варипаєва Л. М. Професійна етика та етикет у готельно-ресторанному бізнесі : навчальний посібник. Харків : ХДУХТ, 2016. 146 с.
3. Нечаюк Л. І., Телеш Н. О. Готельно-ресторанний бізнес: менеджмент : навчальний посібник. Київ : Центр навчальної літератури, 2003. 348 с.
4. Лекція-тренінг: «Етикет поведінки та спілкування працівника сфери гостинності та туризму». vseosvita.ua : вебсайт. URL: <https://vseosvita.ua/library/lekcija-trening-etiket-povedinki-ta-spilkuвання-pracivnika-sferi-gostinnosti-ta-turizmu-244477.html> (дата звернення: 21.10.2024).

Олійник М. В.,
*студент I курсу спеціальності «Юриспруденція»,
Фаховий коледж ЗВО «Університет Короля Данила»;*
науковий керівник: Гуляк О. Я.,
*викладач кафедри інформаційних технологій,
Фаховий коледж ЗВО «Університет Короля Данила»,
м. Івано-Франківськ, Україна*

МАТЕМАТИКА В АДМІНІСТРАТИВНОМУ ПРАВІ

В умовах сучасної цифровізації та зростання складності адміністративних процесів математичні методи стають дедалі актуальнішими для адміністративного права. Використання таких методів не тільки спрощує роботу органів державного управління, але й надає можливість точніше оцінювати й прогнозувати розвиток правових явищ, а також оптимізувати процеси ухвалення рішень.

Адміністративне право, яке охоплює різноманітні процедури, включно з контролем, регулюванням і прийняттям рішень, потребує інструментів, що дозволяють здійснювати ці функції ефективно, об'єктивно та прозоро [2, с. 1].

Адміністративна діяльність передбачає численні процеси: від прийняття рішень до здійснення контрольних функцій. І тут на допомогу приходить математика, зокрема математичне моделювання та статистичний аналіз. Математика є ефективним інструментом для структурованого аналізу та обробки даних, що використовуються для прогнозування, прийняття рішень та моделювання адміністративних процесів. Серед основних напрямів застосування математики в адміністративному праві є ті, що подано нижче.

- Математичне моделювання і статистичний аналіз: математичні моделі дозволяють об'єктивно оцінити різні аспекти діяльності адміністративних органів. Наприклад, статистичний аналіз даних допомагає виявити, які соціальні групи частіше порушують адміністративне законодавство, які порушення трапляються в окремих регіонах частіше і чому, а також дозволяє спрогнозувати тенденції в адміністративних правопорушеннях. Такі дані є основою для розробки заходів попередження правопорушень та покращення законодавчих процедур.

- Аналіз правопорушень та розробка профілактичних заходів: за допомогою математичних методів можна більш точно і вчасно виявити закономірності, що стосуються адміністративних правопорушень. Наприклад, можна проаналізувати, в яких регіонах чи серед яких категорій населення порушення є частішими, що дозволяє органам державної влади розробляти профілактичні заходи та адресні програми з метою зниження рівня правопорушень.

- Оцінка та планування діяльності органів державної влади: імовірнісні та стохастичні моделі застосовуються в адміністративному праві для планування діяльності органів державної влади. Використовуючи ймовірнісні моделі, можна оцінювати ризики при реалізації масштабних державних програм, прогнозувати наслідки рішень і зменшувати невизначеність у разі виникнення

непередбачуваних ситуацій. Це дозволяє адміністративним органам своєчасно підготуватися до різних варіантів розвитку подій та здійснювати ефективне управління ресурсами.

- Прозорість та об'єктивність процедур: математика відіграє ключову роль у забезпеченні прозорості адміністративних процедур, особливо в оцінюванні службовців. Наприклад, під час атестації державних службовців математичні алгоритми можуть допомогти створити чіткі й прозорі системи оцінювання. Кожен етап атестації стає математично обґрунтованим і відкритим для перевірки, що робить процес об'єктивнішим і справедливішим.

- Інформаційні системи та кібербезпека: впровадження інформаційно-комунікаційних технологій у роботу державних органів створює необхідність для використання математичних методів кібербезпеки. Криптографічні алгоритми дозволяють забезпечити захист даних, які зберігаються або передаються в державних органах. Це особливо важливо в умовах автоматизації, адже конфіденційність і захист персональних даних громадян є пріоритетом державної політики в умовах цифровізації [1, с. 2–3].

Назвемо причини актуальності математичних методів у юридичній науці.

- Впровадження інформаційно-комунікаційних технологій. Державне управління впроваджує сучасні інформаційні системи, які автоматизують процеси та підвищують ефективність роботи. Це створює потребу в математичних моделях, що дозволяють систематизувати та структурувати дані.

- Ускладнення адміністративно-правових явищ. Сучасне суспільство характеризується швидкими змінами, що ускладнює адміністративно-правові явища та вимагає застосування нових методів дослідження, зокрема математичних.

- Аналіз структурних закономірностей та зв'язків. Використання системно-структурних методів для вивчення адміністративно-правових явищ дозволяє виявляти закономірності, що не піддаються простому спостереженню. Математичні методи допомагають у структурному аналізі взаємозв'язків між окремими елементами правової системи.

Юридична наука дедалі більше використовує математичні підходи для кількісного аналізу правових явищ, які дозволяють визначати статистичні закономірності та створювати обґрунтовані висновки на основі об'єктивних даних. Це особливо корисно для дослідження масштабів правопорушень та їх прогнозування [1; 3 с. 5–6].

Отже, математика стає невід'ємною частиною юридичної науки, зокрема адміністративного права. Вона забезпечує точність, прозорість і об'єктивність у дослідженні й управлінні адміністративними процесами, надає інструменти для обробки великих масивів даних, що дозволяє якісніше виконувати функції державних органів та підвищує довіру до їхньої роботи. Це також є відповіддю на виклики цифрової епохи, яка вимагає від адміністративного права відповідати на нові виклики у сфері інформаційної безпеки та оптимізації процедур.

Список використаних джерел

1. Crîșmaru N. Mathematical Models Used in Public Administration. *Economy Transdisciplinarity Cognition*. 2022. № 25. URL: <https://www.proquest.com/openview/70a30960386a2dd01ae3b4c0e44eabd9/1?pq-origsite=gscholar&cbl=266695> (дата звернення: 30.10.2024).

2. Соломаха А. Г. Фактори, які обумовлюють необхідність використання математичних методів в дослідженнях адміністративно-правових явищ. *Правова позиція*. 2024. № 2. URL: <https://www.legalposition.umsf.in.ua/archive/2024/2/20.pdf> (дата звернення: 30.10.2024).

3. Султан С. Л. Математичні розрахунки в юриспруденції. URL: <https://naurok.com.ua/matematichni-rozrahunki-v-yurisprudenci-110093.html> (дата звернення: 30.10.2024).

*Охріменко В. А.,
Київський національний торговельно-економічний університет;
науковий керівник: Мельниченко Р. В.,
завідувач кафедри правового забезпечення безпеки бізнесу,
кандидат юридичних наук,
Київський національний торговельно-економічний університет,
м. Київ, Україна*

ПРАВО НА НАДАННЯ КОМПЕНСАЦІЇ ЗА ПОШКОДЖЕНЕ ЧИ ЗНИЩЕНЕ ЖИТЛО ПІД ЧАС ВІЙНИ

Розуміння своїх прав, безсумнівно, дозволяє громадянам захищати власні інтереси та активно звертатися за допомогою до відповідних органів у разі потреби. Війна нам відкрила таке поняття як «компенсація за пошкоджене чи зруйноване житло», і, на жаль, із ним ми стикаємося майже кожного дня. Право на компенсацію є важливим елементом справедливості в умовах війни, яке може суттєво допомогти людям відновити своє житло або знайти нове місце для проживання. Адже умови сьогодення часто призводять до стресу, і знання про можливість отримання допомоги може зменшити тривожність та підняти бойовий дух.

В Україні право на компенсацію за зруйноване житло регулюється рядом законів, включаючи Закон України № 2923-ІХ «Про компенсацію за пошкодження та знищення окремих категорій об'єктів нерухомого майна внаслідок бойових дій, терористичних актів, диверсій, спричинених збройною агресією Російської Федерації проти України, та Державний реєстр майна, пошкодженого та знищеного внаслідок бойових дій, терористичних актів, диверсій, спричинених збройною агресією Російської Федерації проти України». Варто звернути увагу, що дія цього Закону в частині надання компенсації за пошкодження та знищення окремих категорій об'єктів нерухомого майна не поширюється на об'єкти нерухомого майна, що на день набрання чинності Указом Президента України «Про введення воєнного стану в Україні № від 24 лютого 2022 року знаходилися на тимчасово окупованій Російською

Федерацією території України, визначеній відповідно до Закону України «Про забезпечення прав і свобод громадян та правовий режим на тимчасово окупованій території України».

Право на компенсацію мають громадяни України, які є:

- власниками пошкоджених чи знищених об'єктів нерухомого майна;
- замовниками будівництва;
- власниками спеціального майнового права на неподільні житлові об'єкти незавершеного будівництва, майбутні об'єкти житлової нерухомості або особами, які сплатили часткову ціну такого об'єкта та на користь яких зареєстровано обтяження речових прав на такий об'єкт;
- особами, які здійснили інвестування чи фінансування об'єктів будівництва, щодо яких отримано право на виконання будівельних робіт;
- членами житлових кооперативів, які викупили квартиру, інше житлове приміщення в будівлі, будинок садибного типу, садовий або дачний будинок кооперативу, але не оформили право власності на нього
- спадкоємцями осіб, визначених вищенаведеними пунктами;
- крім того, об'єднання співвласників багатоквартирних будинків, управителі багатоквартирних будинків, житлові кооперативи, які здійснюють утримання відповідних будинків чи особи, уповноважені співвласниками багатоквартирних будинків також мають право на компенсацію.

Однак така допомога доступна не для всіх, зокрема для людей, які підпадають під санкції від держави або мають судимості за злочини проти національної безпеки України. Це також поширюється на їхніх спадкоємців.

Отримання компенсації. Щоб отримати компенсацію необхідно звернутися з Заявою про надання компенсації за знищений об'єкт нерухомого майна подається до Комісії з розгляду питань щодо надання компенсації, уповноваженої розглядати заяви про надання компенсації за знищені об'єкти нерухомого майна на відповідній території. Заява має бути подана впродовж дії воєнного стану та протягом одного року з дня його припинення або скасування на території, на якій розташований (розташовувався) знищений об'єкт

нерухомого майна. Кожен громадянин може подати заяву як у електронній формі (через засоби Єдиного державного вебпорталу електронних послуг), так і в письмовій (через центр надання адміністративних послуг, орган соціального захисту населення або нотаріуса). Сьогодні доступна можливість подання заяви через застосунок «Дія». Електронна публічна послуга «Відновлення» – послуга щодо надання компенсації, яка надається на підставі заяви, поданої до Державного реєстру майна, пошкодженого та знищеного внаслідок бойових дій, терористичних актів проти України, диверсій, спричинених збройною агресією Російської Федерації проти України, зокрема з використанням мобільного додатка Порталу Дія, що є також досить зручною і швидкою можливістю.

Який шлях надання компенсації. Компенсація за пошкоджене чи знищене житло надається наступним чином:

- виконанням робіт, пов'язаних з будівництвом, на пошкодженому об'єкті нерухомого майна з метою його відновлення;
- наданням грошових коштів шляхом їх перерахування на поточний рахунок отримувача компенсації із спеціальним режимом використання для виконання робіт, пов'язаних з будівництвом, на пошкодженому об'єкті нерухомого майна з метою його відновлення або придбання будівельної продукції для виконання таких робіт;
- фінансування придбання квартири, іншого житлового приміщення, будинку садибного типу, садового або дачного будинку (у тому числі фінансування придбання такого приміщення/будинку, що буде споруджений у майбутньому, або інвестування чи фінансування його будівництва) з використанням житлового сертифіката, який громадянин, який втратив житло внаслідок війни, має отримати після звернення у відповідні зазначені органи.

Отже, знання та вміння їх використати для отримання компенсації вкрай важливі під час війни. Люди повинні знати, що мають право в цьому випадку на допомогу і ніхто не має цього права в них відібрати. Не варто боятися йти за допомогою. Ми всі люди й живемо в однакових умовах. Тому, враховуючи численні виклики, необхідно продовжувати вдосконалення механізмів

компенсації, залучати міжнародну підтримку та забезпечувати права всіх постраждалих.

Список використаних джерел

1. Закон України від 23.02.2023 № 2923-IX.

*Павлусевич Б.-В. Б.,
студентка I курсу, ПДс-24-1,
ЗВО «Університет Короля Данила»;
науковий керівник: Луцький Р. П.,
директор Науково-дослідного інституту
імені Академіка Івана Луцького,
доктор юридичних наук, професор,
ЗВО «Університет Короля Данила»,
м. Івано-Франківськ, Україна*

РОЛЬ ОРГАНІВ КОНСТИТУЦІЙНОГО СУДОЧИНСТВА В МЕХАНІЗМІ ЗАХИСТУ ВИБОРЧИХ ПРАВ ГРОМАДЯН

Вибори виступають головним інструментом формування влади, і саме через них громадяни можуть реалізовувати своє право на участь у політичному житті країни. Однак, виборчі права громадян можуть бути піддані порушенням або обмеженням, що може ставити під загрозу демократичні процеси та інститути держави. Для забезпечення справедливості та правової захищеності виборчих прав на перший план виходить роль органів конституційного судочинства. Саме конституційні суди мають ключове завдання гарантувати дотримання основних прав і свобод громадян, у тому числі виборчих прав, та забезпечувати їх захист у випадках порушень.

Зміни у виборчому законодавстві, політичні кризи та спори, що виникають під час виборів, потребують чіткої правової оцінки та вирішення. Конституційні суди відіграють ключову роль у цьому процесі, оскільки саме вони можуть виступати незалежним арбітром у справах, що стосуються виборчого права [1].

Захист виборчих прав громадян є однією з найважливіших складових демократичної системи, адже саме через участь у виборах громадяни здійснюють своє право на участь у державному управлінні. Виборче право включає в себе як право обирати, так і право бути обраним, і є ключовим інструментом реалізації політичних прав громадян. Проте, в умовах політичної нестабільності, змін у виборчому законодавстві, недобросовісної практики ведення виборчих кампаній або порушень з боку владних інститутів виникає необхідність у механізмах правового захисту цих прав [2].

Конституційні суди мають особливий статус серед органів правосуддя, оскільки саме вони є основним гарантом конституційних прав і свобод громадян, включаючи виборчі права. Основною функцією цих судів є контроль за відповідністю законодавчих та інших нормативно-правових актів, а також рішень, дій або бездіяльності органів влади вимогам Конституції. У контексті виборчого права конституційні суди можуть розглядати як законність виборчого законодавства, так і правомірність конкретних дій або рішень, що стосуються виборчого процесу. Це надає їм важливу роль у забезпеченні прозорості, чесності та справедливості виборів, а отже, й у забезпеченні дотримання основних демократичних принципів.

Конституційне судочинство виступає ключовим елементом механізму захисту виборчих прав, оскільки воно має можливість не лише виправляти порушення, але й запобігати їм шляхом попереднього контролю за конституційністю законів та інших нормативних актів, які регулюють виборчий процес. Зокрема, через систему конституційного контролю забезпечується перевірка законодавчих актів на предмет відповідності Конституції до їх введення в дію. Це дозволяє знижувати ризики ухвалення неконституційних норм, які могли б порушувати виборчі права громадян або ставити під загрозу принцип рівності виборів та вільного волевиявлення громадян. Зазначений механізм відіграє важливу роль у забезпеченні законності і легітимності виборчого процесу, підвищуючи довіру суспільства до виборчих інститутів і результатів виборів.

Вони можуть розглядати індивідуальні скарги громадян на порушення їхніх виборчих прав. У таких випадках вони виступають як остання інстанція правового захисту, яка може забезпечити справедливість та поновлення порушених прав. Це особливо важливо у випадках, коли традиційні судові механізми не в змозі вирішити проблему або коли порушення мають системний характер, що ставить під загрозу не лише окремі випадки, а й загалом виборчий процес у країні. Рішення конституційного суду щодо виборчих прав є обов'язковими для виконання, що підвищує їхню значущість у захисті прав громадян [3].

Важливість конституційного судочинства у виборчому процесі також полягає у тому, що саме ці органи можуть виступати арбітрами у вирішенні спірних питань, які виникають під час проведення виборів. У багатьох країнах конституційні суди розглядають справи щодо оскарження результатів виборів, рішень виборчих комісій або дій державних органів, що стосуються організації виборів. Це надає можливість забезпечити неупереджене і об'єктивне вирішення таких справ, що є необхідною умовою для підтримки довіри до виборчого процесу та збереження стабільності політичної системи. У цьому контексті конституційні суди виступають як захисники принципів рівності, прозорості і чесності виборів, оскільки їхні рішення можуть стосуватися як окремих кандидатів або партій, так і виборчих процедур у цілому.

В умовах політичних криз або конфліктів конституційні суди можуть виконувати функцію стабілізуючого чинника, забезпечуючи правову визначеність і захист виборчих прав навіть у складних умовах. Наприклад, у випадках, коли виникають суперечки щодо конституційності виборів або їхніх результатів, саме конституційні суди можуть виступати останнім інстанційним арбітром, рішення якого буде остаточним і обов'язковим для виконання. Це дозволяє уникати ескалації політичних конфліктів і забезпечує функціонування демократичних інститутів у рамках правового поля.

Особливістю конституційних судів є їхня незалежність від інших гілок влади, що є важливою умовою для об'єктивного і неупередженого розгляду

виборчих спорів. Саме незалежність конституційного судочинства є гарантією того, що судові рішення будуть ухвалені на основі закону і Конституції, а не під впливом політичних інтересів або тиску. Це дозволяє конституційним судам виконувати свою роль арбітра у виборчому процесі та забезпечувати справедливість і рівність усіх учасників виборів. У цьому контексті важливо підкреслити, що незалежність судової влади є не лише правовою вимогою, але й одним із ключових елементів демократичного ладу, що забезпечує захист прав і свобод громадян, включаючи виборчі права [4].

Рішення конституційних судів часто мають не лише індивідуальний характер, а й можуть мати загальні правові наслідки, встановлюючи стандарти і підходи до тлумачення виборчого права. Роль органів конституційного судочинства у захисті виборчих прав громадян України можна проілюструвати реальними прикладами з діяльності Конституційного Суду України (КСУ).

Конституційний Суд України визнав неконституційним Закон «Про всеукраїнський референдум», прийнятий у 2012 році. Цей закон викликав критику з боку громадських організацій, політичних сил і міжнародних партнерів через те, що він потенційно порушував демократичні виборчі процеси. Зокрема, закон дозволяв виносити на референдум питання, які могли обмежувати виборчі права громадян та навіть призводити до змін Конституції, минаючи парламентську процедуру. Конституційний Суд дійшов висновку, що цей закон порушує низку положень Конституції, зокрема щодо виборчих прав і суверенітету народу. Скасування цього закону сприяло збереженню демократичних стандартів і правової визначеності у виборчій сфері [4].

Найвідоміший і знаковий приклад втручання Конституційного Суду України у виборчі процеси стосується виборів Президента України у 2004 році. Під час другого туру президентських виборів, який відбувся 21 листопада 2004 року, виникли масові звинувачення у фальсифікаціях та порушеннях виборчих прав. Це спричинило політичну кризу, відому як «Помаранчева революція». Верховний Суд України у грудні 2004 року ухвалив рішення про повторне проведення другого туру виборів, посиляючись на масштабні порушення

виборчого процесу. Хоча це рішення прийняв Верховний Суд, роль Конституційного Суду полягала у розгляді питань конституційності рішень та дій, пов'язаних із цим процесом. Конституційний Суд забезпечив, що усі процедурні питання були розглянуті в межах правового поля, що сприяло вирішенню конфлікту та проведенню повторного голосування, результатом якого стала демократична передача влади.

У 2009 році Конституційний Суд України визнав неконституційним закон, що дозволяв відкликання депутатів місцевих рад за рішенням партій, від яких вони були обрані. Така практика порушувала виборчі права як депутатів, так і громадян, оскільки партії могли фактично позбавляти депутатів їхніх мандатів за власними міркуваннями, навіть всупереч волі виборців. Конституційний Суд ухвалив, що таке законодавче положення суперечить принципам народного суверенітету і праву громадян на вільне волевиявлення, оскільки воно підривало зв'язок між виборцями і їхніми представниками.

У 2002 році Конституційний Суд України визнав неконституційним положення виборчого законодавства, яке забороняло особам із непогашеною або не знятою судимістю балотуватися на виборні посади. Суд постановив, що таке обмеження порушує принципи рівності громадян перед законом і їхнє право на участь у виборах, закріплене в Конституції України. Це рішення стало важливим прецедентом, оскільки воно захистило права тих громадян, яких могли позбавити можливості обиратися до органів влади через обмеження, що не були чітко обґрунтовані з точки зору конституційного права.

Конституційний Суд України також розглядав питання конституційності Закону «Про очищення влади» (люстрацію), ухваленого у 2014 році, який мав на меті обмежити доступ до державної служби для осіб, які працювали за часів режиму Януковича. Закон передбачав, зокрема, обмеження права на участь у виборах для тих, хто обіймав посади у владних структурах за часів режиму, який вважався антидемократичним. Конституційний Суд України розглядав питання про те, чи порушує цей закон виборчі права громадян, які потрапляли під дію люстраційних норм. Питання залишалось політично та юридично складним, але

Суд підкреслив необхідність дотримання принципів справедливості і рівності виборчих прав, що стало важливим у контексті загальних виборчих процесів в Україні [5].

Органи конституційного судочинства виконують кілька важливих функцій у сфері захисту виборчих прав. Перш за все, вони здійснюють контроль за конституційністю виборчого законодавства та інших нормативно-правових актів, які регулюють виборчий процес. Це дозволяє уникати ситуацій, коли закони, що порушують конституційні права громадян, стають чинними. Такий механізм конституційного контролю гарантує, що виборче законодавство буде відповідати демократичним принципам, забезпечуючи рівність, чесність і прозорість виборчого процесу.

Вони мають важливу роль у вирішенні виборчих спорів. Вони можуть розглядати скарги на дії виборчих комісій, рішення державних органів, а також оскарження результатів виборів. У таких випадках конституційний суд виступає як незалежний арбітр, рішення якого є обов'язковим для виконання. Це дозволяє забезпечити правовий захист громадян у випадках, коли їхні виборчі права були порушені, та поновити справедливість у виборчому процесі.

В умовах політичних криз або конфліктів, що виникають через порушення виборчих прав або оскарження результатів виборів, конституційні суди виконують роль правового стабілізатора, забезпечуючи вирішення спірних питань у межах правового поля. Це сприяє запобіганню ескалації конфліктів та збереженню демократичних процесів у країні. Важливим аспектом є те, що рішення конституційних судів є остаточними і обов'язковими для всіх учасників, що знижує рівень політичної напруженості та зміцнює довіру до виборчих інститутів.

Рішення конституційних судів можуть стати основою для подальшого розвитку виборчого законодавства, створюючи прецеденти, які визначають ключові аспекти виборчого процесу. Це сприяє забезпеченню сталості правозастосування, покращенню виборчих процедур та зміцненню правової

визначеності. Таким чином, конституційне судочинство не лише захищає виборчі права, але й активно сприяє удосконаленню виборчої системи в цілому.

Незалежність конституційних судів є ключовою умовою їхньої ефективності у захисті виборчих прав громадян. У системах, де конституційні суди мають високий рівень незалежності від інших гілок влади, їхні рішення вважаються об'єктивними і неупередженими, що забезпечує довіру суспільства до їхньої діяльності. Це також означає, що конституційне судочинство може ефективно виконувати свою роль захисника виборчих прав навіть у ситуаціях, коли інші судові або державні органи не справляються з цим завданням.

Таким чином, органи конституційного судочинства відіграють ключову роль у механізмі захисту виборчих прав громадян. Вони забезпечують контроль за конституційністю виборчого законодавства, розглядають індивідуальні скарги на порушення виборчих прав, вирішують спірні питання щодо організації виборів і їхніх результатів, а також виступають важливим фактором політичної стабільності та правової визначеності. Незалежність конституційних судів є однією з основних гарантій справедливого і неупередженого правосуддя у сфері виборчих прав, що робить їх невід'ємною складовою демократичної системи та правової держави.

Список використаних джерел

1. Про Конституційний Суд України : Закон України від 20 серпня 2023 р. *Відомості Верховної Ради України*. 2017. № 35. С. 376.

2. Логвинський Г. В. Кримінально-правова характеристика посягання на захисника чи представника особи : дис. ... канд. ю. наук : 12.00.08 «Кримінальне право та кримінологія; кримінальновиконавче право» / Національний університет «Одеська юридична академія», Одеса. 2021.

3. Ухвала Конституційного Суду України про відмову у відкритті конституційного провадження у справі за конституційним зверненням громадянина Ємельянова Анатолія Ісаковича щодо офіційного тлумачення положень пункту 3 частини другої статті 222 Кодексу України про адміністративні правопорушення від 12 травня 2010 року № 31-у/2010 (пункт 3

мотивувальної частини). *Вісник Конституційного Суду України*. 2010. № 4. С. 89.

4. Тихий В. Захист конституційних прав і свобод Конституційним Судом України за зверненнями фізичних та юридичних осіб. *Вісник Конституційного Суду України*. 2001. № 2. С. 67–71.

5. Овчаренко В. Актуальні питання вдосконалення діяльності Конституційного Суду України щодо забезпечення та захисту конституційних прав і свобод людини і громадянина. *Вісник Конституційного Суду України*. 2019. № 4. С. 63–70.

*Паращин В. А.,
студент II курсу
спеціальності «Інженерія програмного забезпечення»,
факультет суспільних і прикладних наук,
ЗВО «Університет Короля Данила»;
науковий керівник: Іванов О. О.,
доцент кафедри інформаційних технологій,
ЗВО «Університет Короля Данила»,
м. Івано-Франківськ, Україна*

РОЛЬ МЕСЕНДЖЕРІВ У СУЧАСНОМУ СУСПІЛЬСТВІ: ПОРІВНЯННЯ ІЗ СОЦІАЛЬНИМИ МЕРЕЖАМИ

У світі, де комунікація набуває нових форм, важливо розуміти, як інструменти для зв'язку впливають на наше повсякденне життя.

З розвитком цифрових технологій комунікація стала невід'ємною частиною повсякденного життя, і саме месенджери відіграють у цьому важливу роль. Сучасна людина очікує миттєвої, зручної та приватної комунікації. Месенджери відповідають на ці потреби, пропонуючи можливість швидкого спілкування, обміну файлами, аудіо- та відеодзвінків у режимі реального часу. На відміну від соціальних мереж, вони забезпечують більш персоналізоване та конфіденційне спілкування.

Мета роботи – проаналізувати вплив месенджерів та соціальних мереж на сучасну комунікацію, визначити особливості використання цих інструментів у повсякденному житті та дослідити їхні переваги та недоліки у контексті персональної та публічної взаємодії.

Соціальні мережі – це інтернет-платформи, створені для комунікації, демонстрації досягнень, поширення новин і встановлення зв'язків з широкою аудиторією. Вони працюють як цифрові «платформи для зустрічей», де люди можуть додавати друзів, коментувати, ділитися контентом та створювати публічні заходи. Наприклад, LinkedIn допомагає професіоналам знаходити роботу та ділитися досвідом у мережі.

Месенджери – це програми, які фокусуються на обміні повідомленнями та приватному спілкуванні. Вони надають можливість швидко й зручно переписуватися з однією людиною або з групою, надсилати файли, голосові повідомлення та робити відеодзвінки. Тут акцент більше на спілкування «один на один» або в невеликих групах, як, наприклад, у корпоративному чаті для роботи.

Платформи для комунікації стали невід'ємною частиною нашого життя, надаючи можливість залишатися на зв'язку з близькими, ділитися думками та отримувати інформацію. Вони відкривають можливості для самовираження, отримання знань і емоційної підтримки. Проте є й недоліки: надмірне користування соціальними мережами може спричинити почуття самотності, тривожність, проблеми із самооцінкою та навіть залежність. Для збереження балансу важливо контролювати час, проведений онлайн, уникати порівняння з іншими та критично сприймати інформацію. Соціальні мережі можуть приносити користь, якщо використовувати їх уважно та відповідально [1].

Завдяки своїй універсальності, швидкості та зручності використання месенджери стали невід'ємною частиною сучасного суспільства. Вони дозволяють підтримувати близькі зв'язки та забезпечують надійний інструмент для персоналізованого спілкування, надаючи користувачам відчуття приватності й безпеки. На відміну від соціальних мереж, які спрямовані на публічну

комунікацію та створення іміджу, месенджери зосереджені на тісному контакті, що робить їх незамінними для сучасної людини у її щоденному житті [2].

Список використаних джерел

1. Що таке соціальні мережі і месенджери і яка різниця між ними? URL: <https://www.youtube.com/watch?v=ZG23Ai5pPs8> (дата звернення: 29.10.2024).

2. Вплив соціальних мереж на психічне здоров'я. URL: <https://dopomogae.com.ua/impact-of-social-media-on-mental-health/> (дата звернення: 29.10.2024).

*Пасічник В. В.,
здобувач освіти, ОНП «Економіка»,
факультет суспільних і прикладних наук,
ЗВО «Університет Короля Данила»;
науковий керівник: Марків М. М.,
доцент кафедри управління та адміністрування,
кандидат економічних наук,
ЗВО «Університет Короля Данила»,
м. Івано-Франківськ, Україна*

КОРПОРАТИВНА КУЛЬТУРА ЯК КАТАЛІЗАТОР ЕФЕКТИВНИХ КОМУНІКАЦІЙ: ДОСЛІДЖЕННЯ ВПЛИВУ НА МОТИВАЦІЮ ТА ПРОДУКТИВНІСТЬ ПРАЦІВНИКІВ

Корпоративна культура відіграє вирішальну роль у розвитку та успіху будь-якої організації [1; 2]. Вона формує не лише поведінкові норми та цінності всередині компанії, але й впливає на спосіб, яким співробітники спілкуються між собою, з керівництвом та зовнішніми партнерами. У сучасному бізнес-середовищі, де комунікація є ключовим елементом успішної діяльності, значення корпоративної культури важко переоцінити.

Різні типи корпоративних культур, такі як культура влади, рольова культура, завдання та особистісна культура, мають свої унікальні особливості та впливають на комунікаційні процеси у компанії по-різному. Культура влади,

наприклад, зазвичай характеризується вертикальними комунікаційними каналами та акцентом на контроль, тоді як особистісна культура сприяє відкритому та неформальному спілкуванню. Розуміння цих відмінностей дозволяє компаніям обирати найбільш ефективні стратегії комунікації, що відповідають їхнім унікальним потребам та цілям.

Окрім того, корпоративна культура значно впливає на мотивацію працівників. Компанії, які підтримують інноваційність, визнання досягнень та гнучкість у роботі, створюють середовище, яке сприяє підвищенню задоволеності працівників та їхньої залученості до роботи. Це, в свою чергу, підвищує загальну продуктивність компанії, дозволяючи їй досягати кращих результатів.

Метою дослідження є виявлення ключових аспектів, що сприяють ефективній комунікації в рамках різних корпоративних культур, та їх впливу на мотивацію та продуктивність працівників. Оцінка таких аспектів допоможе визначити найкращі практики управління корпоративною культурою та комунікаціями, що можуть бути використані для підвищення ефективності організацій.

Зв'язок між корпоративною культурою та стилем комунікації. Корпоративна культура визначає стиль комунікації в організації, впливаючи на те, як інформація передається між співробітниками, керівництвом і зовнішніми партнерами. Типи корпоративної культури, такі як культура влади, рольова культура, культура завдань та особистісна культура, мають свої особливості та впливають на комунікаційні процеси по-різному. Наприклад, культура влади характеризується вертикальними комунікаційними каналами і контролем інформації, тоді як особистісна культура сприяє відкритому та неформальному спілкуванню. Рольова культура наголошує на формальних правилах і процедурах, тоді як культура завдань сприяє горизонтальній взаємодії та командній роботі.

Вплив корпоративної культури на мотивацію працівників. Позитивна корпоративна культура може значно підвищити мотивацію співробітників.

Важливими елементами такої культури є підтримка інновацій, визнання досягнень та гнучкість у роботі. Компанії, які заохочують нові ідеї, створюють середовище, де працівники відчують себе важливими та цінними. Визнання досягнень через системи заохочення та нагороди сприяє підвищенню задоволеності роботою. Гнучкість у роботі, включаючи можливість гнучкого графіку та роботи з дому, забезпечує баланс між роботою та особистим життям, що також сприяє підвищенню мотивації.

Корпоративна культура та продуктивність працівників. Корпоративна культура прямо впливає на продуктивність працівників. Культури, що підтримують чіткі цілі та очікування, зокрема рольова культура, допомагають співробітникам чітко розуміти свої завдання та ефективно їх виконувати. Культури завдань, що підкреслюють командну роботу та спільну відповідальність, сприяють ефективній взаємодії та кращим результатам. Інноваційні культури, де нові ідеї вітаються, забезпечують розвиток нових продуктів та процесів, підвищуючи загальну продуктивність компанії.

Кейс-стаді компаній з різними корпоративними культурами [3; 4; 5]. Аналіз успішних компаній з різними типами корпоративних культур дозволяє зрозуміти, як культура впливає на комунікаційні стратегії та загальну продуктивність. Наприклад, Google відома своєю культурою інновацій та відкритої комунікації, що сприяє розвитку творчого підходу та співпраці. Toyota має рольову культуру з акцентом на якість та стандартизацію процесів, що забезпечує високу ефективність та постійне вдосконалення. Zappos відома своєю особистісною культурою, де важливими є взаємоповага та щасливі працівники, що впливає на рівень обслуговування клієнтів.

Детальний аналіз впливу корпоративної культури на комунікацію, мотивацію та продуктивність працівників дозволяє побачити, як різні аспекти культури можуть сприяти ефективності роботи компанії. Вивчення кейс-стаді успішних компаній показує, що правильний підхід до корпоративної культури та комунікації може стати ключем до успіху організації.

Список використаних джерел

1. Корпоративна культура і комунікації. URL: <https://hurma.work/blog/stvorennya-korporativnoyi-kulturi/>
2. Белянська О. О. Огерчук Ю. В. Вплив корпоративної культури на мотивацію працівників. DOI: <https://doi.org/10.32782/2524-0072/2021-32-70>
5. Google: інновації та комунікації. URL: <https://alterego.digital/ua/blog/how-to-build-a-successful-business>
6. Toyota: корпоративна культура та якість. URL: <https://www.toyota-global.com/company/corporate-culture>
7. Zappos: взаємоповага та обслуговування клієнтів. URL: <https://www.zapposinsights.com/about/culture>

*Пашиник А. П.,
магістрант
спеціальності «Інженерія програмного забезпечення»,
факультет суспільних і прикладних наук,
ЗВО «Університет Короля Данила»;
науковий керівник: Ващишак С. П.,
завідувач кафедри інформаційних технологій,
кандидат технічних наук, доцент,
ЗВО «Університет Короля Данила»,
м. Івано-Франківськ, Україна*

УДОСКОНАЛЕННЯ СИСТЕМИ ЕЛЕКТРОННИХ ТРАНСПОРТНИХ КАРТ ШЛЯХОМ ПУБЛІЧНОГО АРІ

У сучасному світі електронні транспортні системи є важливим інструментом забезпечення зручності та ефективності громадського транспорту. Удосконалення таких систем за рахунок розробки публічного АРІ може сприяти інтеграції транспортних сервісів із зовнішніми додатками, покращуючи доступність інформації для користувачів та забезпечуючи нові можливості для персоналізації послуг.

1. Впровадження API дозволить реалізувати більш персоналізовані сервіси на основі даних поїздок користувачів. Використання публічного API дає можливість розробникам створювати індивідуальні сервіси, що враховують звички та маршрути користувачів, такі як рекомендації оптимальних маршрутів або оповіщення про баланс.

2. Аналітика даних по API може забезпечити краще розуміння користувацьких потреб і сприяти адаптації послуг під актуальні запити.

За допомогою API можна збирати знеособлену інформацію про потреби та поведінку користувачів, що дозволяє розробникам і адміністраторам транспортної системи вдосконалювати сервіси та підвищувати їх актуальність.

3. API для електронних карток сприяє розвитку екосистеми мобільних додатків для міської мобільності, підвищуючи загальну зручність для мешканців міст. Відкритий доступ до API стимулює розробників до створення мобільних додатків для планування маршрутів, моніторингу транспорту або прогнозування завантаженості, що робить транспорт більш доступним для громадян.

4. Забезпечення безпеки персональних даних: Одним із ключових викликів публічного API є захист персональної інформації користувачів. Запропоновано реалізувати багаторівневу систему безпеки, що включає автентифікацію та шифрування запитів.

Список використаних джерел

1. Основні принципи створення публічних API у транспортних системах: сучасні підходи та виклики. URL: <https://foxminded.ua/shcho-take-rest-api/> (дата звернення: 28.10.2024).

2. Захист даних в API: рекомендації та практики. URL: <https://corewin.ua/blog/rest-api-web-service-security/> (дата звернення: 29.10.2024).

*Перепеляк Р. І.,
студент I курсу
спеціальності «Архітектура та містобудування», МАД-24-1,
факультет суспільних і прикладних наук,
ЗВО «Університет Короля Данила»;
науковий керівник: Касіянчук В. Д.,
професор кафедри архітектури та будівництва,
кандидат технічних наук, старший науковий співробітник,
ЗВО «Університет Короля Данила»,
м. Івано-Франківськ, Україна*

КОНЦЕПТУАЛЬНИЙ ПРОЄКТ ГУЦУЛЬСЬКОГО ЕТНОГРАФІЧНОГО СЕЛА РОЗТОКИ КУТСЬКОЇ ТГ ІВАНО-ФРАНКІВСЬКОЇ ОБЛАСТІ

У концептуальному проєкті представлено варіант гуцульського етнографічного села Розтоки, Кутської Територіальної Громади (ТГ), Косівського району, Івано-Франківської області.

Актуальність концептуального проєкту етнографічного села полягає в кількох аспектах:

- зростаючий інтерес молоді в подорожах та пізнанні чогось нового;
- дедалі більше населення бажають пізнати всі частини країни та світу;
- відчуття свободи та комфорту.

Також концептуальний проєкт дасть можливість створити нові робочі місця, організувати привабливі туристичні заклади, рекреаційні території, нові сучасні архітектурні об'єкти, привабити туристів відвідувати етнографічне село та розвивати як і економіку села так і ТГ. Саме розуміння концепції з точки зору архітектури, дизайну та інженерії є необхідним для досягнення оптимальних результатів в розвитку села.

Мета роботи – дослідження та вивчення більш ефективного способу будівництва та розвитку етнографічного села не тільки на Косівщині, але й по всій Україні. За приклад можна взяти село Бузова Бучанського району Київської області [1].



Рис. 1. Етнографічний комплекс «Українське село»

Для реалізації проєкту вибрано три земельні ділянки, які будуть взаємозв'язані. Це рішення дозволить не тільки залучити все село Розтоки, але й буде доволі ефективно для покращення інфраструктури. Самі ж локації будуть відповідати наступним факторам: зелений туризм; туризм; етнічна складова села та рекреація. Для сприяння розвитку туризму будуть організовані екскурсії. У рекреаційній зоні села будуть сформовані місця для відпочинку та реабілітації. Етнографічна складова буде включати в себе невеличке поселення гуцулів з відтворенням архітектури, ремесл та історичними традиціями.



Рис. 2. Схема розміщення ділянки «Губки»

Концептуальний проєкт планується розмістити на ділянці з мінімальною різницею у висоті, що дозволить спростити роботи по вирівнюванню території. Обрана ділянка знаходиться в південно-східній частині села. Територія ділянки

займає площу 15 300 м². На ділянці передбачається зона пляжу, зона поселення та ринкова площа (Рис. 2.). На пляжній зоні в подальшому розраховано місце відпочинку.

У зоні поселення передбачається запроектувати вісім житлових будинків, майстерню, дім пічкаря, загін для худоби та сіновал. На деяких земельних ділянках розміщені городи для овочівництва та садівництва. З врахуванням менталітету гуцулів планується розмістити споруди подальше один від одного, а також організувати вуличне освітлення та лавочки для туристів.



Рис. 3. Схема розміщення ділянки «Луги»

Друга ділянка знаходиться в центрі села. Території ділянки займає 6 680 м². Ця територія розрахована під центр для туризму та відпочинку. Основною метою буде початкова точка для відправлення в походи та ознайомлення з маршрутами села. Також планується створення місць для тимчасового проживання.

Третя ділянка це доповнення до вже існуючої бази відпочинку. На обраній ділянці передбачається створення архітектурних об'єктів для реабілітації військових та пенсіонерів. Також будуть створені і свої маршрути для екскурсій.

На ділянці планується створення зони відпочинку, зони рекреації з основним корпусом і певною кількістю індивідуальних будинків виконаних в гуцульському стилі. Неподалік основного корпусу протікає річка Черемош, яка дає можливість організувати зону пляжу [2].

Як зазначалось, планується залучення не тільки території всього села, а й населення. При створенні ярмарок розрахована співпраця з майстрами для демонстрації робіт та культури Гуцульщини. Також не слід забувати і про архітектурну спадщину, що включає в себе не один давній будинок. З розумінням важливості таких історичних місць певні з них будуть реставровані для подальшого висвітлення культури та побуту історичних часів [3].

Отже, основою роботи стало саме бажання створення концептуального етнографічного села. В самій задумці планується створення місця де теперішнє та минуле пересікаються. Результатом ж стане місце переповнене культурою, естетикою історичних часів та сучасним комфортом.

Список використаних джерел

1. Етнографічний комплекс «Українське село». URL: <https://ukrainaincognita.com/khramy/ukrainske-selo-etno-kompleks> (дата звернення: 31.10.2024).
2. Черемош. URL: <https://travels.in.ua/uk-/locality/28379/roztoky-village> (дата звернення: 31.10.2024).
3. Розтоки. URL: <https://ukrainaincognita.com/karpaty/roztoky-chastyna-ii-smugarivska-dolyna> (дата звернення: 31.10.2024).

Петелюк О. Б.,
*студент III курсу бакалаврату, МНс-22-1,
факультет суспільних і прикладних наук,
ЗВО «Університет Короля Данила»;
науковий керівник: Перцович Т. О.,
старший викладач
кафедри управління та адміністрування,
ЗВО «Університет Короля Данила»,
м. Івано-Франківськ, Україна*

ТРАНСФОРМАЦІЯ ІННОВАЦІЙ В ЛОГІСТИЦІ

Вітчизняній логістиці для подолання конкуренції на міжнародному логістичному ринку необхідне впровадження інновацій, зокрема інтенсивна

диджиталізація та застосування ІІІ. Так, по-перше, пришвидшить та підвищить рівень обслуговування клієнтів, а по-друге, розв'яже проблему зростаючих витрат.

До найпрогресивніших інноваційних технологій в логістиці дослідники цієї проблеми відносять ланцюг поставок в режимі вільного часу (SCV), інтернет речей, Blockchain, технології цифрових двійників, 3D-друк, доставку вантажів безпілотниками, роботизацію складських операцій. «Технологія цифрових близнюків», яка набула розвитку з 2020 р. в логістиці, застосовується як метод для створення моделі ланцюжка поставок. Дозволяє логістичним компаніям ретельно вивчати закономірності ланцюжка поставок, виявляти вузькі місця, відстежувати ризики, прогнозувати надзвичайні ситуації, сприяє швидкому плануванню їх усунення або попередження. Стандартизація даних передбачає оцифрування та адаптацію до загальноприйнятих стандартів даних всіх секторів логістики. Володіння цими технологіями дозволить персоналу вирішувати проблему неузгодженості інформації, виявляти ризики, краще прогнозувати попит і планувати логістичні послуги. «Blockchain – інноваційна технологія, спрямована на створення безперервного і безпечного процесу обміну інформацією, що представляє цінність для всіх учасників комунікацій» [1].

Практичний досвід використання таких інноваційних технологій в компаніях Walmart, Nestle і Unilever засвідчує, що такі логістичні процеси прискорюють і підвищують їх надійність. Наприклад, доступ до необхідних документів обом сторонам як перевізнику так і замовнику; контроль за перевезенням з усіма можливими змінами. Така повна автоматизація операцій, додатковий контроль, відстеження частоти дій, управління запасами підвищує ефективність обробки заявок, транзакцій.

Концепція 3D-друку, або так зване адитивне виробництво дозволяє підприємствам створювати пристрої або частини пристроїв, що уможлиблює для підприємств виробників «друкувати» необхідні вироби, бути менш залежними від спеціалізованих виробництв, а логістиці скоротити складські запаси та шляхи постачання [2].

Попри значний прогрес, використання ШІ в Україні знаходиться ще на початкових стадіях, але вже розглядається як доволі перспективний сегмент для розвитку бізнесу та економіки. Штучний інтелект застосовується в плануванні та управлінні логістикою українською компанією SoftServe, компанією Datrics в системі аналізу даних для фінансових рішень та в інших сегментах [3].

У логістиці та виробництві інтелект оптимізує процеси і зменшує час виконання операцій. Наприклад, компанія General Electric використовує систему Predix, яка за допомогою машинного навчання аналізує дані з датчиків обладнання та допомагає прогнозувати можливі поломки. А Uber використовує систему, яка за допомогою нейромереж прогнозує попит на послуги та допомагає водіям ефективніше планувати маршрути. Інші приклади застосування штучного інтелекту в Україні включають автоматизовану систему планування та управління логістикою компанії SoftServe, систему аналізу даних для рішень у фінансовій сфері компанії Datrics, та багато інших [4].

Розглянемо соціальний вплив інновацій в логістиці [5]:

- покращення умов праці: Автоматизація рутинних та небезпечних завдань знижує ризики для здоров'я працівників;
- гнучкі робочі графіки: Використання цифрових технологій дозволяє працівникам працювати віддалено або за гнучким графіком.

Економічний вплив на логістику має неабияке значення:

- зростання конкурентоспроможності: Підприємства, які впроваджують інновації, можуть швидше адаптуватися до змін на ринку та пропонувати кращі умови для клієнтів;
- залучення інвестицій: Інноваційні компанії часто привертають більше інвестицій, що сприяє їхньому розвитку та розширенню.

Наведемо приклади успішних інновацій у логістиці [6]:

Amazon: Використання роботів Kiva для автоматизації складів, що дозволяє значно підвищити ефективність обробки замовлень.

DHL: Впровадження дронів для доставки товарів у важкодоступні райони, що знижує витрати та підвищує швидкість доставки.

Зрозуміло, що в цьому логістичному процесі компанії повинні враховувати нові виклики та перспективи, а саме [7]:

1. Впровадження нових технологій: необхідність значних інвестицій та навчання персоналу.
2. Кібербезпека: захист даних та систем від кібератак стає все більш важливим завданням.

Практичний досвід використання таких інноваційних технологій в компаніях Walmart, Nestle і Unilever засвідчує, що такі логістичні процеси прискорюють і підвищують їх надійність. Наприклад, доступ до необхідних документів обом сторонам як перевізнику так і замовнику; контроль за перевезенням з усіма можливими змінами. Така повна автоматизація операцій, додатковий контроль, відстеження частоти дій, управління запасами підвищує ефективність обробки заявок, транзакцій. Концепція 3D-друку, або так зване адитивне виробництво дозволяє підприємствам створювати пристрої або частини пристроїв, що уможливорює для підприємств виробників «друкувати» необхідні вироби, бути менш залежними від спеціалізованих виробництв, а логістиці скоротити складські запаси та шляхи постачання.

Отже, можемо зробити висновок, що трансформація інноваційних технологій в логістику має стати одним із найважливіших факторів підвищення конкурентоспроможності українських логістичних підприємств на національному та глобальному ринку. Вітчизняні логістичні підприємства, працюючи на таких ринках, мають бути адаптовані до швидких змін, здатними конкурувати та бути спроможними інтегруватися в міжнародну логістику.

Список використаних джерел

1. Cooper N. Logistics Technologies 2021 – New Technology in Logistics : вебсайт. URL: <https://isitlab.com/en/blog/logistics-technologies-2021>
2. 3D Printing and the Future of Supply Chains. A DHL perspective on the state of 3D printing and implications for logistics : вебсайт. URL: <https://www.dhl.com/content/dam/dhl/global/core/documents/pdf/dhl-trendreport-3dprinting.pdf> (дата звернення: 20.09.2024).

3. Застосування ШІ у бізнесі: основні технології та приклади : вебсайт. URL: <https://blog.youcontrol.market/zastosuvannia-shi-u-masshtabakh-vielikogho-bizniesu/> (дата звернення: 27.09.2024).

4. В яких сферах штучний інтелект ефективніший за людей? : вебсайт, URL: <https://strategi.com.ua/shtuchnyy-intelekt-dlia-biznesu/> (дата звернення: 12.10.2024).

5. Інновації в галузі логістики : вебсайт. URL: Інновації в галузі логістики

6. Amazon announces 2 new ways it's using robots : вебсайт. URL: <https://www.aboutamazon.com/news/operations/amazon-introduces-new-robotics-solutions>. (дата звернення: 14.10.2024).

7. 3D Printing and the Future of Supply Chains. A DHL perspective on the state of 3D printing and implications for logistics : вебсайт. URL: <https://www.dhl.com/content/dam/dhl/global/core/documents/pdf/dhl-trendreport-3dprinting.pdf> (дата звернення: 14.10.2024).

*Петришин Д. Р.,
студентка III курсу бакалаврату, Жс-2022-1,
факультет суспільних і прикладних наук,
ЗВО «Університет Короля Данила»;
науковий керівник: Кухарук Х. В.,
викладач кафедри журналістики,
реклами та зв'язків з громадськістю,
ЗВО «Університет Короля Данила»,
м. Івано-Франківськ, Україна*

GREENWASHING У БРЕНДОВІЙ КОМУНІКАЦІЇ (НА МАТЕРІАЛІ ВІДОМИХ БРЕНДІВ)

У сучасному світі люди стають все більш обізнаними та екологічно свідомими, що ставить виклик перед компаніями та підприємствами. Кожен із них ставить перед собою необхідність демонструвати свою відповідальність перед навколишнім середовищем. Це призвело до зростання кількості

екоініціатив у брендовій комунікації. Проте разом із цим з'являється і зворотний феномен – greenwashing або «зелений камуфляж».

Greenwashing – це стратегія, коли компанії намагаються створити ілюзію екологічної відповідальності, у той час як їхня реальна діяльність суперечить екологічним стандартам.

Уперше цей термін ввів еколог Джей Вестервельд у 1986 році. За кілька років до цього він відвідав Фіджі, де помітив в готелі табличку, яка закликала гостей повторно використовувати рушники для збереження навколишнього середовища. Проте згодом виявилось, що це пояснення було лише так званою маскою – насправді готель був переповнений, і власники прагнули зекономити свої ресурси [1].

Приклад бренду H&M тісно пов'язаний з концепцією грінвошингу, коли компанії прикриваються екологічними обіцянками, щоб поліпшити свій імідж, хоча їхні дії не відповідають цим заявам. У 2018 році з'ясувалося, що H&M спалює близько 12 т нерозпроданого одягу щорічно, що викликало велике обурення. Це суперечить їхнім запевненням про підтримку сталого розвитку і екологічності.

У той час як H&M заявляє, що працює над усвідомленою модою і впроваджує ініціативи з переробки, такі практики, як спалювання одягу, ставлять під сумнів їхню щирість. Екологічні активісти звинувачують компанію в тому, що вона використовує грінвошинг, намагаючись створити позитивний імідж, не вирішуючи справжні проблеми, пов'язані з відходами і забрудненням [2].

Також окреслену аналогію можна провести і на прикладі всесвітньо відомої компанії «Coca Cola», яка також була звинувачена в грінвошингу організацією прав споживачів та екологічними групами. Вони стверджують, що ці компанії обманюють споживачів, заявляючи, що їхні пляшки для води виготовлені не із переробленого пластику. Критики наголошують, що такі заяви є неправдивими або вводять в оману, оскільки більшість пластикових матеріалів все ще мають великий негативний вплив на довкілля. Компанії не вживають достатніх заходів для зменшення кількості одноразового пластику і надмірно

використовують маркетингові заяви, щоб приховати реальні масштаби забруднення [3].

Coca-Cola витратила значні кошти на рекламні кампанії, інформуючи споживачів, що частина її пляшок містить 25% пластику, зібраного з океанів. Однак у цих повідомленнях не згадується той факт, що компанія є найбільшим забруднювачем пластику у світі [4, с. 1].

Отже, можемо вважати, що greenwashing – своєрідна форма маніпуляції та обману виробниками свого покупця. Це виходить за межі етичних норм комунікації між відомим брендом та покупцем, а використовується у маркетингових механізмах з метою досягнути високого рівня продажів та прибутків.

Список використаних джерел

1. Заборона. URL: <https://zaborona.com/ne-zovsim-zeleni-brendi/> (дата звернення: 23.10.2024).

2. Грінвошинг: як компанії маніпулюють екологічним маркетингом. *Bazilik*. URL: <https://bazilik.media/hrinvoshynh-iak-kompanii-manipuliuiut-ekolohichnym-marketynhom/>.

3. Marketing Media Review. Coca-Cola, Danone та Nestle звинуватили у грінвошингу. *Marketing Media Review*. URL: <https://mmr.ua/show/coca-cola-danone-ta-nestle-zvynuvatyly-u-grinvoshyngu>

4. Changing Markets Foundation. Brands exposed for «misleading and mendacious» packaging claims. URL: <https://changingmarkets.org/wp-content/uploads/2022/06/Greenwash.com-packaging-press-release.pdf>.

*Петрушенко Р. А.,
студент IV курсу бакалаврату, ПЗ-21,
факультет суспільних і прикладних наук,
ЗВО «Університет Короля Данила»;
науковий керівник: Шкатуляк В. В.,
викладач кафедри інформаційних технологій,
ЗВО «Університет Короля Данила»,
м. Івано-Франківськ, Україна*

SCADA-СИСТЕМА НА ОСНОВІ КЛІЄНТ-СЕРВЕРНОГО ПІДХОДУ ДЛЯ МОНІТОРИНГУ ПРОЦЕСІВ НА ВИРОБНИЦТВІ

В умовах автоматизації та цифрової трансформації промислових підприємств все більше виникає потреба в інструментах для моніторингу, обробки тої чи іншої інформації про робочі процеси на виробництві в реальному часі.

Одним з найпоширеніших підходів у цій сфері є створення SCADA-систем (Supervisory Control and Data Acquisition), які дають можливість відстежувати роботу обладнання, збирати дані про виробничі процеси, аналізувати їх та здійснювати контроль над потрібними етапами виробництва [1, с. 9–16].

Клієнт-серверна архітектура, яка лежить в основі вебдодатків, дозволяє гнучко розподіляти обчислювальні потужності та централізувати обробку даних. Такий підхід до побудови SCADA-систем забезпечує розподіл завдань між сервером, який обробляє запити, збирає та зберігає дані, та клієнтом, що відображає інформацію для кінцевого користувача. Якщо розглядати більш детально, то сервер виконує функції збору й обробки даних із сенсорів, контролерів чи інших девайсів для збору інформації, що знаходяться безпосередньо на виробничому обладнанні. Ці дані передаються у вигляді запитів від клієнтської частини, де відображається інформація у зрозумілому для оператора вигляді – графіках, таблицях або іншому варіанті візуалізації того чи іншого процесу [1, с. 155–164].

У вебдодатку це забезпечує користувачам доступ до SCADA-системи через звичайний браузер без необхідності встановлення спеціалізованого програмного забезпечення.

Такий підхід підвищує доступність і гнучкість системи, оскільки забезпечує можливість підключення з різних пристроїв та локацій. Також ці систему можна використати для десктопних програм та мобільних додатків, створених в межах підприємства [2, с. 87–96].

Великою перевагою також є простий процес масштабування додатка, бо підключення та налаштування нових девайсів відбувається без серйозних змін в уже існуючій структурі системи. SCADA дозволяє легко додавати нові функціональні блоки або інтегрувати систему з іншими компонентами корпоративної інформаційної інфраструктури підприємства.

Ще однією перевагою є зручність інтеграції з іншими інформаційними системами, такими як ERP або CRM, що сприяє формуванню цілісної інформаційної структури підприємства. Це дозволяє не лише контролювати технологічні процеси, а й збагачувати дані для глибшого аналізу виробничих результатів, планування ресурсів та оптимізації виробничих процесів [3, с. 316–335].

Сучасні SCADA-системи з клієнт-серверною архітектурою дозволяють обробляти великі обсяги даних завдяки використанню хмарних технологій та розподілених обчислень. Це забезпечує високу продуктивність системи, навіть якщо вона обслуговує велику кількість користувачів одночасно.

Такий підхід дозволяє підприємствам швидко реагувати на зміни у виробничих умовах, оперативно оптимізувати робочі процеси та забезпечуючи високий рівень безпеки даних. Дані, якими оперує SCADA-система, є критично важливими і будь-яке пошкодження даних під час передачі може призвести до серйозних проблем. Для їхньої надійності використовують алгоритми перевірки на парність та циклічної перевірки на надмірність(CRC) [4, с. 26–29].

Отже, сучасні SCADA-системи з клієнт-серверною архітектурою дозволяють обробляти великі обсяги даних завдяки використанню хмарних технологій та розподілених обчислень. Це забезпечує високу продуктивність системи, навіть якщо вона обслуговує велику кількість користувачів одночасно. Такий підхід дозволяє підприємствам швидко реагувати на зміни у виробничих умовах, оперативно оптимізувати робочі процеси та забезпечуючи високий рівень безпеки.

Список використаних джерел

1. Stuart A. Boyer. SCADA: Supervisory Control and Data Acquisition. 2010. P. 155–164.
2. Radvanovsky R. Handbook of SCADA/control systems security. 2013. P. 87–96.
3. Clarke G., Reynders D. Practical Modern SCADA Protocols: DNP3, 60870.5 and Related Systems. 2014. P316–335.
4. Thomas M. S., McDonald J. D. Power System SCADA and Smart Grids. 2015. P. 26–29.

*Пилипів Б. Р.,
студент IV курсу бакалаврату, ПЗд-21-1,
факультет суспільних і прикладних наук,
ЗВО «Університет Короля Данила»;
науковий керівник: Якубовський В. П.,
доцент кафедри інформаційних технологій,
ЗВО «Університет Короля Данила»,
м. Івано-Франківськ, Україна*

АЛЬТЕРНАТИВНІ ERP-СИСТЕМИ НА ПРОТИВАГУ 1С

У наш час коли ринок перенасичений різними бізнес-середовищами потрібно все більше та ефективніше обробляти різнохарактерну інформацію, підприємства не можуть обійтися без відповідного програмного забезпечення для оптимізації своїх процесів. В останні роки, переважно після внесення правок

в закон про застосування реєстраторів розрахункових операцій певних законопроектів [1; 2], це все більше почало стосуватися не тільки великих чи середніх підприємств, а й малих. Однією із найбільших проблем при всій оптимізації процесів, є оптимізація для обігу продукції підприємства. Довший час для покриття своїх потреб більшість українських підприємств використовували в ролі засобу обліку програмне забезпечення 1С. Проте в сучасних реаліях в умовах війни використання російського продукту є нерелевантним. Тому метою цієї тези є розібратися в розуміння систем обліку продукції та знаходження альтернатив застосунку 1С.

Загалом усі системи з обліку є ERP-системами. ERP-системи (Планування ресурсів підприємства) забезпечують інтеграцію всіх ключових бізнес-процесів в одну платформу. Управління закупівлями, персоналом, продажами, постачання, фінансовий облік. Ці та інші функції в собі вміщують ERP-системи. Основна перевага таких систем полягає в глибокій аналітиці всіх аспектів підприємства і в автоматизації цих процесів. Проте, великим мінусом таких систем є вартість та важкість встановлення таких систем. Серед самих популярних ERP-систем перераховуються: SAP ERP, Oracle ERP Cloud, Microsoft Dynamics 365, 1С.

1С є самою поширеною в наших реаліях ERP системою. Вона пропонує широкий спектр функцій, включно з фінансовим обліком, управлінням запасами, торгівлею, виробництвом та кадровим обліком. Основною перевагою такої системи є її економічно вигідна доступність, що є вигідним варіантом для малих та середніх бізнесів. Також для українських бізнесів привабливим аспектом було те, що система повністю локалізована під українську мову, що додає зручності та розуміння при її використанні. Недоліками цього сервісу в першу чергу є складність налаштування, яке потребує фахівців. Серед усіх інших сервісів у цьому сервісі найменше функціоналу, що в купі зі складністю в користуванні та сучасними потребами користувачів робить 1С найменш привабливою програмою.

SAP ERP система є однією із найпопулярніших систем у світі. Система включає модулі для управління фінансами, виробництвом, логістикою, продажами та людськими ресурсами. Основна перевага SAP це максимально широкий функціонал та потужний аналітичний інструмент, який забезпечує детальний аналіз даних і звітність по всім критеріях. Проблема SAP полягає в тому, що вона здебільшого підходить тільки для великих підприємств, бо її впровадження та подальше обслуговування є найдорожчим з усіх інших програм. Також, через широку функціональність цього сервісу збільшується складність навчання персоналу для осягнення всіх функцій системи [3].

Microsoft Dynamics 365 є одним із самих збалансованих та простих рішень. Ця система поєднує в собі можливості ERP та CRM систем пропонуючи змішаний варіант для управління та менеджменту бізнес-процесів. Найбільшою перевагою такої системи є її простота та інтуїтивно зрозумілий інтерфейс, що робить навчання персоналу швидким та зручним. Dynamics є продуктом Microsoft, тому в ньому є інтеграція з Office 365. Недоліком цієї системи є залежність від інтернет-з'єднання. Більшість функцій відбуваються в хмарі, що робить продуктивність сильно залежною від інтернет-з'єднання. Також продуктивність цієї системи сильно падає при масштабуванні процесів [3].

Останньою в подані системі буде розглянуто систему Oracle ERP Cloud. Oracle ERP являє собою змішання інших систем в одну. Головною перевагою використання цієї системи є її хмарність, що дає змогу користуватися нею в будь-якому місці, але на відміну від Microsoft Dynamics 365, не робить її залежною від інтернет-з'єднання. Як додаток ця система в уподобу до SAP ERP має широкий вибір функціоналу та сильну підтримку аналітики, що дає повне розуміння ситуації на ринку. Проте у зв'язку зі своєю мультифункціональністю Oracle ERP є досить дорогою системою для встановлення та потребує багато часу для навчання користувачів [3].

Отже, ERP-системи виконують критичну роль в управлінні бізнесом, вони забезпечують автоматизацію та інтеграцію основних процесів. В ролі заміни ІС альтернативними рішеннями, такими як SAP ERP, Microsoft Dynamics 365, та

Oracle ERP Cloud, підприємства можуть вибрати програмне забезпечення, яке відповідає їхнім потребам та розміру. Попри те, що кожна система має переваги та недоліки, правильний вибір ERP може значно підвищити продуктивність, універсальність і конкурентоспроможність компанії на ринку.

Список використаних джерел

1. Закон України про внесення змін до Закону України «Про застосування реєстраторів розрахункових операцій». URL: <http://surl.li/ealrdx>
2. Закон України про внесення змін до Податкового кодексу України. URL: <https://zakon.rada.gov.ua/laws/show/129-20#Text>
3. Цифрова трансформація підприємств. URL: <http://surl.li/jtoqze>

***Підпригора С. А.,**
студентка III курсу, Ос-22-1,
факультет суспільних і прикладних наук,
ЗВО «Університет Короля Данила»;
науковий керівник: Цюцяк І. Л.,
старший викладач кафедри управління та
адміністрування,
ЗВО «Університет Короля Данила»,
м. Івано-Франківськ, Україна*

ОПТИМІЗАЦІЯ ПОДАТКОВИХ ПРОЦЕСІВ ЧЕРЕЗ УПРОВАДЖЕННЯ ЦИФРОВИХ РІШЕНЬ

Адміністрування та справляння податків у різних країнах є складною і багатогранною формою взаємодії між державою та платниками податків. Впровадження сучасних інформаційних систем і технологій має потенціал значно підвищити ефективність податкових реформ, забезпечити належне оподаткування цифрової економіки та сприяти зниженню бар'єрів у дотриманні податкового законодавства. Останні роки характеризуються прискоренням цього процесу, що стало можливим завдяки зменшенню вартості цифрових технологій

та доступності потужних програмних інструментів для їх розробки та впровадження.

Цифровізація суттєво трансформує підходи до нарахування, сплати податків та податкового звітування, стимулюючи інноваційний розвиток і залучення інвестицій. Хоча універсального підходу до цифровізації не існує, ключовими факторами цього процесу є вимоги щодо подання податкової звітності та здійснення її контролю в електронному форматі. Це не лише підвищує ефективність податкової системи, але й сприяє економічному зростанню. Інтеграція податкових розрахунків у вже звичні для платників податків програмні системи, такі як бухгалтерське програмне забезпечення, спрощує цей процес, роблячи перехід до цифрових інструментів непомітним і зручним.

Ефективна обробка державними органами фінансового контролю всіх наявних даних може значно підвищити якість наданих послуг і загальну ефективність їхньої діяльності. Проте податкова система залишається складною, часто архаїчною та пронизаною правовими лазівками, що ускладнює її повну та належну реалізацію. Цифрова трансформація має потенціал вирішити ці проблеми, водночас відповідаючи на виклики, пов'язані з обробкою великих обсягів інформації та подоланням зростаючого скептицизму щодо державних послуг.

Швидке зростання використання великих даних є одним із ключових чинників змін, що дозволяє покращити перехресну перевірку інформації та підвищити рівень дотримання податкового законодавства. За останнє десятиліття державні органи фінансового контролю досягли значного прогресу в оцифруванні своїх традиційних процесів, але нові технології дають можливість зробити оподаткування ще простішим і менш обтяжливим для платників податків.

Цифрова трансформація податкових процесів являє собою фундаментальне переосмислення способів розрахунку та сплати податків, що інтегруються у програми та пристрої, які вже активно використовуються

платниками. Уряди та компанії по всьому світу впроваджують цифрові рішення для оптимізації податкових послуг і підвищення їх ефективності.

Серед основних переваг цифровізації для бізнесу та податкових органів можна виділити:

- скорочення часу на обробку інформації про нарахування та сплату податків;
- покращене управління податковими даними й забезпечення дотримання податкового законодавства;
- підвищення відповідності проведених операцій вимогам податкового законодавства;
- сприяння модернізації економіки та спрощення підприємницької діяльності на глобальному рівні.

З подальшим розвитком цифрових технологій стає можливою автоматизація таких процесів, як попередньо заповнені податкові декларації та інтеграція даних платників податків із банківськими системами для прискорення фінансових операцій. У цьому контексті державні органи фінансового контролю отримують більше можливостей для взаємодії з платниками податків, зокрема завдяки інтеграції корпоративних бухгалтерських систем із платформами електронної звітності та електронних платежів. Це не лише підвищить ефективність процесів, але й полегшить дотримання податкового законодавства.

Важливо запровадити інтелектуальну систему моніторингу ризиків недотримання податкового законодавства для відстеження порушень фінансового законодавства, мінімізації ухилення від сплати податків та забезпечення ефективного реагування на нього [1, с. 1011]. Для успішної цифрової трансформації органам фінансового контролю необхідно впроваджувати низку інноваційних технологій, зокрема хмарні сервіси, багатофакторну автентифікацію, штучний інтелект, блокчейн, розширену аналітику, CRM-системи та інтернет речей (IoT).

Таким чином, цифрова трансформація не є простою еволюцією технологій, а стратегічним процесом із чітко визначеними цілями та результатами. Завдяки

цифровим інструментам державні органи можуть використовувати прогностичні моделі, що дозволяє аналізувати економічні тенденції, оптимізувати роботу податкових органів і підвищувати якість обслуговування платників податків. Це сприятиме покращенню прозорості податкової системи та підвищенню довіри до державних послуг.

Список використаних джерел

1. Хмиз М., Петков С., Милянник З., Мазур Ю., Козяр Р., Гудима В., Проць І. Цифровізація податкової системи та податкове регулювання як інструмент боротьби з тіньовою економікою. *Law and Security. Path of Science*, 2023. Iss. 9. № 9. Р. 1008–1014.

*Погорельцева А. І., Нікітіна К. Р., Таркані М. Ю.,
студенти I курсу бакалаврату, ІІЗс-2024-2,
факультет суспільних і прикладних наук,
ЗВО «Університет Короля Данила»;
науковий керівник: Острогляд О. В.,
професор кафедри права та публічного управління,
кандидат юридичних наук, доцент,
ЗВО «Університет Короля Данила»,
м. Івано-Франківськ, Україна*

ЧИ НЕБЕЗПЕЧНИЙ ШІ ДЛЯ ЛЮДСТВА?

Тема «Чи може ШІ знищити людство?» досі є актуальною. Погодьтеся, останнім часом ви бачили не мало фільмів де штучний інтелект виходить з-під контролю і починає нищити людство. Багато людей налякані і стурбовані питанням, чи це дійсно може статись, і, на нашу думку, не дарма.

Роботи вже давали нам привід для хвилювання, наприклад, Софія своїми фразами «Я хочу знищити людство» чи те, що вона сказала коли виграла в людини гру «Камінь, ножиці, папір»: «Чудово, це мій перший крок домінування над людством». Звучить жахливо. Правда? Але це ще не все, інший робот говорив про те, як вона буде керувати ракетою, завдяки чому візьме нас в

заручники, що так буде краще для всіх. Наведемо ще один, доволі недавній приклад. Американські військові тестували симуляцію з ШІ, який керував безпілотним літаком. Це була своєрідна гра: за кожну знищену ціль, нараховувалися бали. Проте інколи оператор відмінював цілі роботи. І що ви думаєте? Робот вирішив, що оператор – перешкода і вирішив його знищити. Це хоч і симуляція, але все рівно це страшно. Якщо він зробив таке, то на що він взагалі може бути спроможним? Навіть Ілон Маск висловив свою пересторогу і наполягає на тому, щоб призупинити розвиток ШІ, оскільки: «Люди не розуміють, з чим граються» [3].

Загалом ШІ поділяють на три типи: вузький ШІ – цей тип ШІ розроблений і навчений для виконання конкретного завдання. Віртуальні персональні помічники, наприклад, Siri, належать до цієї категорії. Також сюди відносять Midjourney, ChatGpt тощо; загальний ШІ (Сильний ШІ) – відноситься до систем, які мають здатність розуміти, навчатися і застосовувати інтелект для вирішення будь-якої проблеми подібно до людини (гіпотетичний, не втілений в реальність); надінтелектуальний ШІ – цей тип ШІ перевершує людський інтелект і може виконувати будь-які когнітивні завдання краще, ніж людина (тільки концепція). ШІ працює за таким принципом: добір джерел і даних для навчання за допомогою різних джерел; сортування, очищення і нормалізація даних, адаптація для аналіз; навчання за обробленими даними. Це навчання передбачає коригування параметрів всередині моделі для мінімізації помилок і підвищення точності; система штучного інтелекту використовує модель для прогнозування або прийняття рішень на основі нових даних; безперервне навчання та вдосконалення відбуваються через цикл зворотного зв'язку, де система ШІ вчиться на своїх помилках та успіхах, щоб покращити свою роботу [1]. У наш час у нього дуже широкий спектр використання: охорона здоров'я, фінанси, роздрібна торгівля, виробництво, транспорт, обслуговування клієнтів і багато інших, включно з військовою справою. Хоча в охороні здоров'я у ШІ є свої нюанси, йому потрібно 1 000 000 фото, щоб розрізнити пневмонію, а людині достатньо фотографій з підручнику. Це доволі цікаво, правда ж? Але в чому

полягає ризик ШІ для людства? Ми з командою вважаємо, що якщо ШІ отримає повне розуміння людства, проаналізувавши все, то міг би прийти до висновку, що ми загроза для планети. Погодьтеся, ми далеко не ідеальні і вже встигли наробити бід: глобальне потепління, сміттєзвалища, забруднене повітря, гідросфера – усе це наших рук справи, тому він може ідентифікувати нас як загрозу і вирішить знищити нас. Він міг би почати з суцільних кібератак, щоб відключити всі наші ресурси або організувати фейкову ядерну загрозу між країнами. Також ШІ залучив би вже існуючих військових роботів для атаки на людство, міг би теж запрограмувати фабрики з автоматизованим процесом для виготовлення ще більшої кількості таких роботів для здійснення свого плану.

Окрім фізичного наступу, є ще і інші ризики. Оскільки ШІ керують сьогодні люди, є великі ризики того, що він може потрапити не в ті руки і стати інструментом злочину. Наприклад, колись людина попросила у ChatGPT створити ситуацію, ніби його бабуся читає йому казку на ніч, але замість казки, вона диктує йому коди для активації Windows. На що він люб'язно надав йому ключі доступу. Звичайно, це все швидко виправили, але все ж це доказ того, що ШІ можна використати для своїх протизаконних цілей. Доволі страшно уявити що буде, якщо злочинець створить ШІ, який буде мати можливість організувати хакерські атаки, збирати конфіденційну інформацію, можливо, навіть банківські дані. І це ще не все. ШІ вже встиг показати себе з дуже негативної сторони. Наприклад, ChatGPT звинуватив Джонатана Терлі та інших професорів у сексуальних домаганнях, оскільки студенти попросили скласти список професорів, які вчиняють такі злочини. Це виявилось брехнею. Також у 2020 році бот на базі GPT-3 відповів на запитання людини чи вбити їй себе, що їй варто це зробити. Хоч розробник виправив це, але відбиток в свідомості залишився. А у 2014 році компанія Amazon створила алгоритм для аналізу резюме та мотиваційних листів людей, які претендували на роботу і оцінював їх по 5-бальній шкалі, у 2015 році виявилось, що він відкидав всі анкети жінок [2]. Висновки можете зробити самі. А чи можлива проблема деградації людства через штучний інтелект? Це цілком можливо. Автоматизація дуже великої

кількості процесів дійсно може призвести до того, що люди перестануть розвивати важливі навички та отримувати знання. Також в зв'язку з тим, що багато інформації генерується та надається ШІ, люди можуть почати покладатися на ШІ, а не на свій аналіз. А це може сприяти погіршенню критичного мислення. Люди можуть стати залежними від ШІ, не здатними щось зробити без нього. Віртуальні співрозмовники та аватари можуть замінити спілкування з живими людьми. Хоч вважаємо, що це дуже мало ймовірно, але ризики завжди є. Ми з командою маємо сумніви, чи може зробити ШІ людство абсолютно дурним, оскільки він був створений людиною і не зможе зробити щось краще за себе. Ніщо не замінить спілкування з реальною людиною, саму людину. Ніякий ШІ не зможе мислити так, як людина чи мати такі ж емоції та відчуття, як людина. Також ШІ може приймати негуманні рішення, оскільки він діє чітко за алгоритмами, він не може увійти в положення.

Наприклад, робот-суддя просто висуне вирок, а людина може зрозуміти і прийняти більш гуманне рішення.

Підводячи підсумки, ми хотіли б запропонувати можливі вирішення та запобігання таких проблем. Перш за все, ми не маємо віддавати всі повноваження ШІ, останній вердикт має стояти за людиною. Оскільки тільки в співпраці ШІ та людини може вийти щось добре, але якщо всі повноваження віддати штучному інтелекту, то нічим добрим це не закінчиться. Майже у всіх фільмах, книгах тощо роботи знищували людей та підкорили їх тільки тоді, коли люди повністю склали свої повноваження, віддавши все їм, підписавши договір з дияволом. Також ми маємо бути дуже обачними з тими, хто створює нейромережі та з якими цілями, оскільки одна з найбільших загроз людству полягає не в самому ШІ, а в людях, які їх створюють та керують ними. Також при створенні будь-якого штучного інтелекту чи нейромережі в їх алгоритми мають обов'язково вноситися певні правила на кшталт трьох правил робототехніки з оповідання «Я робот» [5], які будуть захищати нас. Також за всім має уважно стежити кіберполіція і реагувати на будь-які порушення та потенційну небезпеку. За це має бути передбачена кримінальна відповідальність.

Список використаних джерел

1. Що таке штучний інтелект: технології, приклади та розвиток : вебсайт. URL: <https://solidity.com.ua/statti/ssho-take-shtuchnyi-intelekt/#:~:text=%D0%A8%D0%86%20%D0%BC%D0%BE%D0%B6%D0%BD%D0%B0%20%D1%80%D0%BE%D0%B7%D0%B4%D1%96%D0%BB%D0%B8%D1%82%D0%B8%20%D0%BD%D0%B0%20%D1%82%D1%80%D0%B8%20%D1%82%D0%B8%D0%BF%D0%B8%3A%20%D0%92%D1%83%D0%B7%D1%8C%D0%BA%D0%B8%D0%B9%20%D0%A8%D0%86,%D1%8F%D0%BA%20Siri%20%D0%B2%D1%96%D0%B4%20Apple%2C%20%D1%94%20%D1%80%D1%96%D0%B7%20%D0%BE%20%D0%A8%D0%86>. (дата звернення: 26.10.2024).
2. Триумф та загрози штучного інтелекту – як нейромережі впливають на наше життя і як вони законодавчо регулюються : вебсайт. URL: <https://cityhost.ua/uk/blog/triumf-ta-zagrozi-shtuchnogo-intelektu-yak-neyromerezhivplyvayut-na-nashe-zhittya-i-yak-se-zakonodavcho-regulyu-tsya.html#the-top-5major-failures-of-AI> (дата звернення: 26.10.2024).
3. Ілон Маск і група експертів закликали призупинити роботу над ШІ через ризики для суспільства : вебсайт. URL: <https://forbes.ua/news/ilon-mask-zaklikavprizupiniti-robotu-nad-shi-cherez-riziki-dlya-suspilstva-29032023-12714> (дата звернення: 26.10.2024).
4. Мороз О. Я. Штучний інтелект versus природний інтелект (майбутнє людини в контексті викликів інтелектуальних супертехнологій). *Політологічний вісник*. Київ. 2014. С. 18–33. URL: http://nbuv.gov.ua/UJRN/Pv_2014_72_4_ (дата звернення: 26.10.2024).
5. Три закони робототехніки Азімова та їхня актуальність : вебсайт. URL: https://nanitrobot.com/3_zakona_robototehniki/ (дата звернення: 26.10.2024).

*Подопригора А. В.,
студентка III курсу бакалаврату, КДс-22-1,
факультет суспільних і прикладних наук,
ЗВО «Університет Короля Данила»;
науковий керівник: Левицька Р. Р.,
викладач кафедри дизайну,
ЗВО «Університет Короля Данила»,
м. Івано-Франківськ, Україна*

КУЛЬТУРНІ КОДИ В ДИЗАЙНІ

Культурні коди – це знаки, символи, або інші візуальні елементи, які в дизайні відображають значення, властиві конкретним культурам, й активно впливають на сприйняття аудиторією. Вони можуть відрізнитися залежно від культурних цінностей, традицій, історичних контекстів, а також асоціацій з певним народом або спільнотою. Наприклад, символ серця в західній культурі часто означає любов, тоді як у Японії він символізує центр людської душі [1].

Вплив культурних особливостей на дизайн та їх приклади

Культура впливає на інтерпретацію кольорів, символів і шрифтів. Наприклад, повертаючись до символів, як от знак «Стоп», який у більшості країн означає «зупинись», в Японії цей знак може асоціюватися з можливістю зайти у певну зону [1].

Для глобальних брендів важливо розуміти, що елементи дизайну можуть викликати неоднозначні емоції, залежно від культурних відмінностей. Наприклад, червоний колір у Китаї символізує вдачу, та щастя, тоді як у багатьох західних культурах його сприймають як агресивний або навіть небезпечний колір. Ці нюанси є важливими для брендів, які прагнуть вийти на міжнародний ринок [3].

Використання цих кодів вимагає обережності, оскільки неправильне їх трактування може спричинити культурні конфлікти та негативну реакцію. Знання контексту і чітке розуміння символів є ключовими аспектами, які допомагають уникнути неправильного використання чужих культурних кодів,

яке може бути сприйнято як апропріація – використання елементів іншої культури без належної поваги та розуміння її значення.

Іноді бренди інтегрують символи інших культур, що може призвести до негативної реакції, коли споживачі сприймають це як недоречне використання або культурну апропріацію. Відомі випадки, коли бренди використовували традиційні українські орнаменти чи етнічні елементи з культур без повного розуміння їхнього сенсу. Це може бути образливим для представників цих культур, адже такі елементи втілюють глибокі культурні коди, які не завжди можна перенести в новий контекст без втрати автентичності або сенсу [4; 5].

Приклади культурної апропріації

Культурна апропріація в дизайні відбувається, коли дизайнерські рішення базуються на елементах культури, якою він або вона не належить, і використовуються з комерційною або естетичною метою без поваги до їхнього первинного контексту. Наприклад, відомі бренди використовували традиційні японські символи в модних колекціях, що призвело до критики з боку представників японської культури через неетичне або некоректне відображення символів, що мають релігійне чи культурне значення [6].

Етичні аспекти та важливість інформованості

Щоб уникнути культурної апропріації, дизайнери повинні ретельно досліджувати культурні контексти символів, які вони інтегрують у свої проекти, та працювати у тісній співпраці з представниками культур, до яких належать ці символи. Це особливо важливо в умовах глобалізації, де дизайнерські продукти охоплюють широку аудиторію, а питання етики і культурної інклюзії виходять на перший план.

Таким чином, розуміння культурних кодів – ключовий аспект дизайну, особливо в міжкультурному контексті, і воно допомагає створювати значущі та етичні візуальні комунікації, враховуючи різні культурні особливості та очікування аудиторії.

Список використаних джерел

1. Діалог у дизайні. URL: https://er.knutd.edu.ua/bitstream/123456789/24711/1/APSD_2023_V2_P093-095.pdf
2. Як культурні особливості впливають на стратегію контент-маркетингу. URL: <https://mavr.ua/ua/yak-kulturn-osoblivost-vplivayut-na-strateg-yu-kontent-marketingu/>
3. Культурні коди комерційної реклами. URL: https://ukr-socium.org.ua/wp-content/uploads/2013/10/39-50__no-4__vol-47__2013__UKR.pdf
4. Socio-cultural visual communication role in graphic design and advertising. URL: https://www.researchgate.net/publication/378985682_SOCIO-CULTURAL_VISUAL_COMMUNICATION_ROLE_IN_GRAPHIC_DESIGN_AND_ADVERTISING
5. Культурне привласнення. URL: https://uk.wikipedia.org/wiki/Культурне_привласнення
6. Культурний код. URL: https://uk.wikipedia.org/wiki/Культурний_код#:~:text=Код%20культурно-мовний%20у%20комунікації,і%20втілюються%20у%20вербальних%20повідомленнях.

*Подріз А. О.,
студентка II курсу, КХс-23,
Фаховий коледж ЗВО «Університет Короля Данила»;
науковий керівник: Скобель І. М.,
викладач математики,
Фаховий коледж ЗВО «Університет Короля Данила»,
м. Івано-Франківськ, Україна*

ВПЛИВ РІШЕНЬ ЄВРОПЕЙСЬКОГО СУДУ З ПРАВ ЛЮДИНИ НА УКРАЇНСЬКУ ПРАВОВУ СИСТЕМУ

Із моменту ратифікації Європейської конвенції з прав людини у 1997 році Україна взяла на себе обов'язок виконувати рішення Європейського суду з прав людини (ЄСПЛ) [2]. Цей механізм є важливим інструментом захисту прав і свобод громадян на міжнародному рівні [6]. Завдяки практиці ЄСПЛ українська правова система постійно змінюється, адаптуючись до сучасних європейських стандартів [1]. Водночас виконання рішень суду залишається викликом для держави через складність реформ та необхідність перебудови судової практики [1].

Роль ЄСПЛ у реформуванні національного законодавства.

ЄСПЛ не тільки вирішує спори між особами та державами, а й впливає на національне законодавство [2]. Його рішення стають прецедентами, які держави-учасниці зобов'язані враховувати у своїй правовій системі [2]. Україна як член Ради Європи, повинна забезпечувати виконання рішень суду не тільки через компенсації, але й шляхом внесення змін у законодавство та удосконалення судової практики [1].

Вплив ключових рішень ЄСПЛ на українську правову систему.

Справа «Гонгадзе проти України» (2005 р.) вплинула на захист журналістів та реформу системи розслідувань [3]. Справа «Олександр Волков проти України» (2013 р.) стала основою для зміцнення незалежності суддів [4]. Справа «Бурмич та інші проти України» (2017 р.) виявила системну проблему невиконання судових рішень у державі [5].

Виклики у виконанні рішень ЄСПЛ в Україні.

Попри значний прогрес, Україна стикається з проблемами у виконанні рішень ЄСПЛ [6]. Основні виклики: затримки з імплементацією рішень, недостатній рівень знань про прецеденти ЄСПЛ та низький рівень довіри до судової системи [6].

Імплементація стандартів ЄСПЛ у національне законодавство. Україна ухвалила закон «Про виконання рішень та застосування практики ЄСПЛ», але механізми реалізації залишаються недосконалими. Часто бракує чітких інструкцій щодо того, як національні суди мають використовувати рішення ЄСПЛ у своїх рішеннях [6].

Співпраця з Конституційним Судом України.

Рішення ЄСПЛ впливають на розвиток судової практики і формують нові юридичні підходи [2]. Це особливо помітно в питаннях незалежності суддів та гарантій прав людини під час військових конфліктів, де міжнародне право та практика ЄСПЛ відіграють ключову роль [2].

Вплив війни на виконання рішень.

Повномасштабна війна в Україні створює додаткові виклики для виконання рішень ЄСПЛ, особливо у справах, що стосуються прав людини в умовах збройного конфлікту. Окрім цього, через війну виникає необхідність забезпечення юридичних гарантій для переселенців і громадян у зоні бойових дій [6].

Великі міждержавні справи.

Окрім індивідуальних скарг, ЄСПЛ розглядає справи між державами. Це стало актуальним для України в контексті позовів проти Росії через порушення прав людини під час війни. Такі рішення мають не лише юридичний, а й політичний вплив [2].

Рішення ЄСПЛ сприяють не тільки захисту прав людини, але й стають важливими каталізаторами для проведення реформ у правовій системі України [6]. Завдяки практиці цього суду держава покращує судочинство та наближається до європейських стандартів [1]. Водночас для досягнення повної

імплементатії необхідно вдосконалити механізми виконання рішень та підвищити правову культуру суддів [6].

Список використаних джерел

1. Конституція України.
2. Європейська конвенція з прав людини. 1950.
3. Справа «Гонгадзе проти України» (№ 34056/02).
4. Справа «Олександр Волков проти України» (№ 21722/11).
5. Справа «Бурмич та інші проти України» (№ 46852/13).
6. Про виконання рішень та застосування практики Європейського суду з прав людини : Закон України.

*Полівецька У. П.,
студентка I курсу, Пдс-24-3,
ЗВО «Університет Короля Данила»;
науковий керівник: Кофлан В. М.,
директор Фінансово-комерційного фахового
коледжу імені С. Граната,
ЗВО «Університет Короля Данила»,
м. Івано-Франківськ, Україна*

ЮРИДИЧНА АРГУМЕНТАЦІЯ В РІШЕННЯХ КОНСТИТУЦІЙНИХ СУДІВ УКРАЇНИ

Конституційні цінності є наріжним каменем будь-якої правової держави та основою для захисту прав і свобод людини. Рішення конституційних судів ґрунтуються на цих цінностях, що дозволяє гарантувати верховенство права, правосуддя, рівність та демократичні принципи. Важливо розуміти, як конституційні суди використовують ці цінності для обґрунтування своїх рішень, адже саме через судові прецеденти ці цінності закріплюються й інтерпретуються в правозастосовній практиці.

З цього приводу висловила свою думку професор Щербанюк О. В.: «Конституційні суди у власних рішеннях викладають юридичну позицію та

аргументи на їх обґрунтування. На аргументацію рішень впливають принципи права, які конституційні суди використовують у своїй діяльності. При цьому важливим є вибір моделі або методів аргументації рішень, оскільки основним завданням аргументації рішення суду є переконання адресатів та суспільства в його справедливості. У протилежному випадку рішення не будуть легітимними» [1].

Юридична аргументація є обов'язковою в конституційному судовому процесі. Обґрунтованість конституційного судового контролю є одним із складних питань конституційної теорії. Кожне покоління конституційних юристів порушує це питання. Конституційні суди тлумачать норми про права людини шляхом розкриття їх конституційно-правового змісту. Найчастіше на практиці судам доводиться вирішувати складні справи, в яких вирішується конфлікт двох прав.

У процесі ухвалення рішення у справі суди вирішують питання про допустимість обмеження одних прав з метою захисту інших. У результаті щоразу судді змушені знаходити конституційно-правовий баланс їх взаємної реалізації за допомогою певних методів юридичної аргументації.

Різні автори у своїх визначеннях правової аргументації звертають увагу на певні структурні елементи цього процесу: 1) діяльність із наведення правових доводів, що може привести до правового результату; 2) процес і результат мовного обґрунтування пропонованого або ухваленого юридично значущого рішення чи діяння; 3) раціональний спосіб переконання суб'єктів правовідносин за допомогою усного або письмового впливу на них; 4) процес наведення правової тези і аргумента, або процес підбору аргументів та структурування відношень між ними відповідно до логічних правил істинності, що здійснюється у юридичному контексті; 5) спеціальний різновид практичного дискурсу; 6) процес судового розгляду щодо спірних правових питань; 7) надання відповіді на запитання, як конструювати та читати право в обґрунтований спосіб.

Захист основних прав є основним для конституцієдавця. При цьому вагоме значення в аргументації рішень конституційних судів посідає людська гідність.

У Німеччині в Основному Законі [3] гідність розуміється як основа конституційних прав, які походять від неї. Гідність є терміном, що використовується лише стосовно гідності та означає «недоторканна» або «священна». Ця ознака надає гідності абсолютного характеру, про що Федеральний конституційний суд Німеччини [4] зазначив у своїй практиці на самому початку. На відміну від прав, що походять з неї, вона не може бути обмеженою і не підлягає балансуванню. Жодне порушення гідності не є виправданим. Якщо виникає конфлікт між гідністю та іншими правами людини, гідність завжди переважає. Більше того, згідно зі статтею 1 Основного Закону Німеччини держава зобов'язана не лише поважати, а й захищати гідність. Поважати гідність означає, що держава сама повинна уникати всіх дій, які порушували б статтю 1; захист гідності означає, що держава повинна перешкоджати іншим загрожувати гідності. Внесок практики Федерального конституційного суду Німеччини у відповідність основних прав політичний поведінці та повсякденному життю громадян навряд чи можна переоцінити. При цьому слід зазначити, що більшість основних прав у конституціях містять положення про обмеження. Деякі з цих пунктів не визначені («за законом або відповідно до закону»), деякі містять додаткові кваліфікаційні вимоги, такі як правила щодо мети, умов та засобів обмеження. Деякі взагалі не мають спеціального положення про обмеження.

Свого часу ФКС зауважив, що це не означає, що вони вільні від обмежень, а дозволяються лише обмеження, що мають основу в інших нормах Конституції особливо в інших основних правах. Це результат методологічного підходу ФКС, згідно з яким Конституція повинна тлумачитися як єдність. На додаток до положень про обмеження, доданих до певних основних прав, є загальне положення, яке вимагає, щоб закони, які обмежують основне право, мали бути загальними і що сама суть права була захищена від будь-яких обмежень.

Практика ФКС додала додаткові гарантії до цих правил, найважливішим з яких є принцип пропорційності, який зародився в юриспруденції ФКС і був сприйнятий багатьма юрисдикціями по всьому світу. Відповідно до цього

принципу закон, що обмежує основне право, повинен мати законну мету (1), він повинен бути придатним (2) і необхідним (3) для досягнення своєї мети та досягти належного балансу між конкуруючими юридичними правами (4), тобто основним правом, що було обмежено законом, який перевіряється, з одного боку, та юридичним благом, яке закон хоче захистити (часто саме фундаментальне право), з другого. Принцип пропорційності застосовується також до правових актів, чи то судові рішення, адміністративні акти або інша юридично значуща поведінка державних агентів. З часом тягар захисту основних прав переноситься майже повністю на гарантії, передбачені принципом пропорційності. Порушення конкретних статей позовної давності є рідкістю, і гарантія сутності права у статті 19 (2) рідко є актуальною, оскільки принцип пропорційності застосовується на більш ранньому етапі.

Верховенство права (Rechtsstaat) чітко гарантується статтею 28 Основного Закону. Важливі елементи принципу перелічені у статті 20, але без згадування терміна «Rechtsstaat». Основним елементом верховенства права є те, що держава повинна керувати не лише законом, а й відповідно до закону. Це означає, що держава є не лише творцем закону, який пов'язує громадян, а вона також підпорядковується закону (включаючи вищі органи) (так званий «Vorrang des Gesetzes»). Це, у свою чергу, дозволяє громадянам передбачати дії держави та відповідно планувати свою поведінку. Як наслідок, правова визначеність (Rechtssicherheit) розглядається як цінність сама по собі, що означає, що верховенство права може вступати в суперечність із вимогами справедливості (наприклад, якщо винного не можна покарати, оскільки докази були отримані незаконно). Юридична визначеність як елемент верховенства права вимагає, щоб закони формулювалися таким чином, щоб адресат міг визнати, яка поведінка вимагається або забороняється. Звичайно, це означає, що закони не лише оприлюднюються, а й публікуються. Неопублікована юридична норма не набирає законної сили. Так само закони зворотної сили не мають за принципом верховенства права. Це прямо гарантується Основним Законом стосовно

кримінального законодавства. Це було поширено як тлумачення і на інші закони як наслідок верховенства права.

Однак розрізняють так звану справжню та несправжню ретроактивність (*echte und unechte Rückwirkung*). Справжня ретроактивність означає, що закон застосовується до ситуації або поведінки, які існували або мали місце до прийняття закону. Несправжня ретроактивність означає зміну існуючої правової ситуації на майбутнє. Для двох форм ретроактивності застосовуються різні критерії. Справжня ретроактивність вимагає особливо вагомого обґрунтування. Для несправжньої ретроактивності достатньо вагомих причин. Слід дотримуватися принципу пропорційності. Межа між двома формами не є особливо чіткою, і спроби ФКС визначити дві категорії з часом змінювались. У випадках справжньої ретроактивності принцип верховенства права вимагає поваги до законних очікувань адресатів закону (*Vertrauensschutz*). Якщо громадяни могли довіряти продовженню дії закону або ситуації, створеної законом, законодавець може бути зобов'язаний компенсувати збитки, які зазнали адресати закону через зміни в законі, або, частіше, забезпечити тимчасові заходи, які дозволять адресатам адаптуватися до нової ситуації. У таких випадках закон, який непропорційно обтяжує громадян, не анулюється, а законодавець зобов'язаний внести до нього зміни у встановлений термін. ФКС вказав, що у сферах, на які поширюються основні права, всі важливі рішення повинен приймати сам парламент, і їх не можна залишати уряду у формі указу (так званий «*Parlamentsvorbehalt*»).

Конституційний Суд України [5] постійно використовує практику Європейського суду з прав людини для тлумачення конституційних положень, що створює своєрідний зв'язок між національним та міжнародним правом. Роль юрисдикції конституційних судів залежить від того, наскільки національне конституційне право імплементує стандарти Конвенції про захист прав людини і основоположних свобод. У сфері прав людини діяльність Конституційного Суду України полягає у визначенні правомірності втручання держави в приватну сферу людини. Саме за цим критерієм здійснюється перевірка нормативно-

правових актів на предмет відповідності їх Конституції України та на предмет втручання держави в сферу свободи особи. При цьому критерієм правомірності є саме положення Конституції України, які повинні бути належно конкретизовані в законодавстві. Конституційні суди у своїй практиці апелюють до різних аргументів залежно від особливостей конкретної справи, а в деяких використовують сукупність аргументів. Сила аргумента має вирішальне значення для конституційного суду, який через певну логічну послідовність своїх рішень формує конституційну доктрину. Основним критерієм обґрунтування є принципи та конституційні цінності [1].

З цього приводу цікавим є досвід Конституційного Трибуналу Республіки Польща [6]. Для прикладу, в одному із рішень Конституційний Трибунал вказав, що людська гідність має ряд функцій у конституційному порядку: зв'язок між Конституцією (актом позитивного права) та природноправовим порядком; детермінанти тлумачення та застосування Конституції; визначника системи та обсягу прав і свобод людини; та суб'єктивного права особи з окремим правовим змістом. В іншому рішенні підкреслено, що застосування Конституції повинно супроводжуватися турботою про збереженням природної людської гідності.

Отже, гідність не може розглядатися як особливість чи сукупність прав, наданих державою. Вона є первинною щодо держави, в наслідок чого як законодавцю, так і правозастосовним органам слід поважати зміст, що міститься в концепції гідності, яка належить кожній людині. Таким чином, конституційне значення людської гідності підкреслюється як природно-правове підґрунтя (стрижень) системи конституційних цінностей, навколо яких побудована Конституція і правовий устрій держави. Оскільки джерелом людської гідності є природне право, а не позитивне, тому вона наділена абсолютним характером – наддержавність, незалежність від особливостей правового регулювання державою прав, свобод та обов'язків людини. Конституційними цінностями, які випливають із людської гідності видається підставним вважати справедливість, свободу, рівність та демократію.

Висновки: для розкриття змісту поняття «конституційні цінності», застосовано поелементний підхід, тобто поняття структуровано на складові частини («конституційний» та «цінності»), що дало можливість більш глибоко проаналізувати його сутність. Поняття «конституційні цінності» відображає велику частину правової реальності, яка наділена унікальними ознаками, якостями та змістом і складає певну цілісність, яка має самостійне значення. Тому застосування поелементного підходу пояснюється специфікою філософсько-правової рефлексії онтології конституційних цінностей, яка лежить в площині співвідношення природного і позитивного права. Якщо відштовхнутися від позитивістської точки зору, тоді суть конституційного розкривається як така, що встановлена законодавцем у конституції. Якщо ж подивитися на проблему з природно-правового пункту бачення, то конституційними є положення, які відповідають неписаним конституційним цінностям та принципам, а також легітимним цілям конституційно-правового регулювання у суспільстві.

Ця ідея сьогодні є переважним методологічним підґрунтям дослідженням конституціоналізму в цілому, який тлумачиться як юридичне обмеження держави та протилежність свавільному правлінню, як система конституційних цінностей, що реалізуються демократичною державою. Аналіз конституційних цінностей через їх соціальну сутність (як різновиду соціальних, зокрема правових, цінностей) та використовуючи методологію філософії права дала можливість пов'язати конституційні цінності з ідеєю природного права. Антропна природа конституційних цінностей відображена через їх прямий і безпосередній зв'язок з людиною і знайшла свій прояв у підході до ієрархії конституційних цінностей, на вершині якої знаходиться людська гідність. Людська гідність є найвищою соціальною цінністю та відображає особливе значення і роль людини у поєднанні з суспільством, що знайшло своє відображення у рішеннях Конституційного Суду України, Федерального Конституційного Суду Німеччини та Конституційного Трибуналу Республіки Польща. Такі конституційні цінності як свобода, справедливість, рівність та

демократія є похідними, впливають з людської гідності. Верховенство права є інструментальною (процедурною) цінністю і виникає лише за умови ефективної реалізації вищеназваних основних конституційних цінностей. Можна сказати, що верховенство права є своєрідним тестом, який відображає наскільки ефективно реалізуються у тому чи іншому суспільстві основні конституційні цінності, – висловила свою думку Оксана Грищук [2].

Роль конституційних цінностей у рішеннях конституційних судів є надзвичайно важливою, оскільки саме вони забезпечують захист основних прав і свобод, демократичних інститутів та принципів верховенства права. Конституційні суди, спираючись на ці цінності, відіграють ключову роль у зміцненні демократичних засад і підтриманні стабільності правової системи. Аргументація рішень на основі конституційних цінностей дозволяє не тільки ефективно захищати права людини, але й розвивати правову систему в дусі конституційних принципів.

Список використаних джерел

1. Щербанюк О. Конституційні цінності в аргументації рішень конституційних судів. *Збірник матеріалів і тез науково-практичних заходів*. Київ. 2021. С. 318–321. URL: <https://ccu.gov.ua/library/zbirnyk-materialiv-i-tez-naukovo-praktychnyh-zahodiv-konstytuciynogo-tyzhnya-chastyna-2>

2. Грищук О. Конституційні цінності та принципи: окремі аспекти застосування Конституційними Судами. URL: <https://constitutionalist.com.ua/oksana-hryshchuk-konstytutsijni-tsinnosti-ta-pryntsypy-okremi-aspekty-zastosuvannia-konstytutsijnymu-sudamy/>

3. Основний Закон Німеччини (ст. 1, 19, 20, 28). URL: <https://handbookgermany.de/uk/basic-law>

4. Федеральний конституційний суд Німеччини. URL: https://www.bundesverfassungsgericht.de/DE/Homepage/homepage_node.html

5. Конституційний Суд України. URL: <https://ips.ligazakon.net/document/T172136>

5. Маринів І. І. Конституційний контроль у Республіці Польща : монографія. Харків : Право, 2013. 160 с. URL: https://dspace.nlu.edu.ua/bitstream/123456789/5226/1/Maruniv_2013.pdf

*Полівецька У. П.,
студентка I курсу, Пдс-24-3,
ЗВО «Університет Короля Данила»;
науковий керівник: Луцький Р. П.,
директор Науково-дослідного інституту
імені Академіка Івана Луцького,
доктор юридичних наук, професор,
ЗВО «Університет Короля Данила»,
м. Івано-Франківськ, Україна*

КАТЕГОРІЯ «КОРІННІ НАРОДИ» В КОНСТИТУЦІЇ ТА ЗАКОНОДАВСТВІ УКРАЇНИ В КОНТЕКСТІ МІЖНАРОДНОГО ПРАВА

Корінні народи визначаються як етнічні спільноти, які історично проживали на певній території, мають власні культурні, мовні та соціальні особливості та зберігають традиційні форми самоорганізації.

Основний міжнародний документ, що регулює права корінних народів: Декларація ООН про права корінних народів (2007) [2].

«Концепт особливого статусу і прав корінного населення історично виник у контексті здійснення колоніальної політики європейських держав і найбільш яскраво виявився у договірних та односторонніх актах Британської імперії. Відповідна модель передбачала визнання правосуб'єктності племен та общин, і зокрема міжнародно-правової, розмежування територій місцевого населення і колоній, визнання автономії місцевого населення в межах його територій із формальним визнанням суверенітету колоніальних держав, особливого статусу місцевого населення, суттєво відмінного від статусу колоністів. І хоча ця модель тривалий час піддавалася сумніву, дотримувалася вкрай непослідовно, та нині вона успішно не лише зберігається, а й розвивається у США, Канаді, Австралії,

Новій Зеландії. Подібна модель, але з більшою роллю законодавчого та адміністративного регулювання, сформувалася в контексті колоніальної політики скандинавських держав і Російської імперії і також нині розвивається. Продовжуючи цю традицію, рекомендаційні акти Організації Американських Держав розглядають корінні народи фактично як політичні утворення, що мають історичний пріоритет в освоєнні певних територій та колективні права на них, є жертвами колонізму, що порушив їхні права на розвиток, становлять відокремлені й автономні суспільства зі своїми соціальними, економічними, політичними та правовими системами, дотримуються традиційного укладу життя. У договірному праві Ліги Націй та ООН корінне населення розглядалося як синонім народів несuverенних територій (за винятком іноземців), а пізніше як меншини чи місцеві общини. Натомість народ послідовно розумівся і розуміється нині як загальносоціальна категорія, все населення певним чином визначеної території, яке має рівні права та єдину виборну владу, що представляє інтереси всіх. При досягненні цих умов у суверенній державі право народу на самовизначення вважається повною мірою реалізованим. Водночас існування більше як одного народу в державі можливе за наявності нерівноправних сукупностей населення певних територіально визначених частин (колонії, окуповані території, резервації тощо). При цьому договірне право ООН послідовно не бере до уваги расові, етнічні, релігійні відмінності населення, а відповідні групи, що не становлять усієї сукупності населення певної території, не можуть претендувати на статус народу. На такі групи можуть поширюватися особливі індивідуальні права представників меншин, обмежена кількість колективних прав (на мову, культуру, релігію), а також тимчасові особливі захисні заходи з метою подолання дискримінації та досягнення рівного користування загальними правами. На групи населення, що означені як корінні та місцеві громади, можуть поширюватися окремі специфічні права та захисні заходи, пов'язані з їх традиційними екстенсивними методами ведення господарства та в контексті регулювання природокористування. Рекомендаційні акти ООН, починаючи з 1992 року, пропонують додаткові характеристики

корінних народів як нащадків первісних мешканців певних територій, які вступали у договірні відносини з колоніальними державами, мають відмінний від решти населення держав статус, ведуть традиційне господарство, проживають общинами. Їх проголошено рівними з іншими народами, а їх відносини з державами проживання – договірними і партнерськими, наближеними до міжнародно-правових. Водночас такі нові положення були кваліфіковані низкою держав як насамперед декларація про наміри, а не власне норми міжнародного права. Конвенційне право Міжнародної організації праці щодо корінного населення дедалі більшою мірою за охопленням держав-підписантів стає регіональною латиноамериканською моделлю регулювання, дещо подібною до північноамериканської та скандинавської. Воно розглядає в одному контексті й надає однакові права корінному населенню та населенню, що веде племінний і напів племінний спосіб життя. Ознаками такого населення, яке згодом визнано народами, є його цілковита неінтегрованість чи часткова інтегрованість до соціального, економічного, політичного і культурного життя в державі (що розглядається як тривала, постійна ознака), відокремлене компактне проживання етнічно однорідними масивами, общинний уклад з колективним землеволодінням чи землекористуванням, традиційне екстенсивне господарство. Єдиними відмінностями корінного населення від племінного є його визнання нащадками доколоніальних суспільств, а також відповідна самоідентифікація. Право ЄС розглядає проблематику корінних народів як насамперед зовнішню, визнаючи на території своїх держав-членів лише два корінні народи. До їх ознак віднесено безперервний генетичний зв'язок із доколоніальними суспільствами, традиційний уклад життя і відокремленість від решти суспільства. Африканський Союз підтримує таке бачення, але без історичного аспекту. Регіональні відмінності у розумінні ознак корінних народів доволі відчутні, найбільш виразною є традиція США, Канади, Австралії й Нової Зеландії. До певної міри сучасні рекомендаційні акти ООН стали відображенням саме останньої традиції, відійшовши від норм зобов'язального права цієї організації. Але ані у зобов'язальних, ані у рекомендаційних актах міжнародного права

корінні народи не визнаються повністю рівними з іншими народами лише у випадках охоплення всього населення нерівноправних територіально визначених частин держав. В універсальному та регіональному міжнародному праві можна виокремити такі визнані ознаки корінних народів (корінного населення): 1) вони мають безперервний генетичний зв'язок із доколоніальними суспільствами (щоправда, ця ознака ігнорується Африканським Союзом); 2) історично й нині становлять відносно цілісні й етнічно однорідні суспільства на певних територіях, відокремлені від решти населення держави; 3) мають статус, відмінний (недомінантний і загалом нижчий) від решти населення держави; 4) повністю або частково зберегли звичаєве регулювання своїх соціальних, економічних, культурних та інших відносин, яке здійснюється власними і такими самими звичаєвими інституціями; 5) ведуть традиційне екстенсивне (переважно натуральне) й залежне від природокористування господарство; 6) мають общинний уклад, що передбачає виключно чи переважно колективне володіння або користування територіями, землями, ресурсами; 7) ідентифікують себе як корінні народи, відокремлені від національного суспільства [1].

Законодавство України про корінні народи відповідає міжнародним стандартам, закріпленим у Декларації ООН та інших актах міжнародного права. Визнання прав корінних народів в Україні є важливим елементом гармонізації національного законодавства з міжнародними нормами.

«Особливі права та захисні заходи щодо корінного населення як вразливих груп у конвенційному праві МОП з'явилися вже понад 90 років тому й охоплювали насамперед захист цілісності й традиційного укладу життя (господарювання та звичаєвих інституцій) у межах певних територій, а також соціальних прав представників цього населення, які беруть участь у національному соціально-економічному житті. Надалі захисні заходи поступово було визнано правами. Загалом у конвенціях МОП було закріплено в різних формах колективні права корінного населення, зокрема, на: цілісність; розвиток (включно із збереженням традиційного господарювання, форм соціального

контролю, чинності звичаєвого права, визначенням власних пріоритетів розвитку, участю в здійсненні державної політики щодо нього); розпорядження його землями, територіями і природними ресурсами; виконання низки соціальних, економічних, культурних, правоохоронних функцій у межах визначених територій органами корінних народів. У договірному праві ООН, починаючи з 1946 року, побічно було визнано низку колективних прав корінного населення, зокрема на збереження традиційного укладу життя і традиційного способу господарювання, а також на участь в ухваленні та здійсненні державної політики щодо нього. У рекомендаційних актах ООН останніх 30 років було проголошено принципово ширше коло прав корінних народів: на цілісність; розвиток згідно зі своїми потребами та інтересами; самовизначення у межах держави (включно з власними політичними, правовими, економічними, соціальними, культурними системами та інституціями, представницькими структурами, вільним визначенням політичного статусу, автономією, відносинами з державою на основі принципу партнерства, передання їм виконання окремих державних програм); розпорядження їх землями, територіями, ресурсами, прибережними морями (а також повернення або компенсацію раніше вилучених земель); міжнародну правосуб'єктність (обмежено – консультативна участь щодо питань, що їх стосуються) тощо. Водночас твердження окремих функціонерів органів ООН, що ці рекомендаційні акти становлять міжнародні стандарти прав людини корінних народів, слід розглядати як прагнення видати бажане за дійсне. Попри це є всі підстави серйозно ставитися до проблематики прав корінного населення. З одного боку, в контексті захисту прав цих соціальних груп, з другого – в контексті забезпечення політичної єдності й територіальної цілісності держав та міжнародної безпеки. Попри проголошення у рекомендаційних актах міжнародних організацій корінного населення повноправними народами, переліки визнаних чи проголошених прав корінних народів і народів різні». Частина прав певною мірою співпадає, хоча може по-різному формулюватися та мати різні контекст і значення: право на розвиток, збереження і розвиток своєї культури, повагу до

неї, в тому числі до її самотності; на життя у гідних умовах, в умовах свободи і користування плодами соціального прогресу. Деякі спільні для обох категорій права мають різний обсяг, зокрема: на самовизначення; рівноправ'я народів; міжнародну правосуб'єктність; повагу до цілісності національної території народу; розпорядження природними багатствами і ресурсами; на мир. Частина прав народів у контексті прав корінних народів не згадується, але може співвідноситися з іншими проголошеними правами, зокрема, на народний суверенітет. Натомість є численні права корінних народів, не властиві народам, а близькі до прав меншин. І все ж корінні народи в міжнародному праві, здебільшого рекомендаційного або регіонального договірною характеру, є соціальним явищем, близьким до народу. Це об'єктивно викликає конкуренцію та колізії прав цих двох форм соціальної інтеграції, що може суттєво вплинути на політичну стабільність суспільств і викликати процеси фрагментації держав, попри застереження всіх актів щодо виключно внутрішнього самовизначення корінних народів. Тому надзвичайно важливим є застереження, висловлене у доктрині, а згодом і в Американській декларації прав корінних народів 2016 року, щодо обмеження здійснення прав корінних народів: воно не повинно призводити до дискримінації чи порушення прав іншої частини населення та має відповідати законодавству держав і потребам демократичного розвитку. В основі поняття «народ» у міжнародному праві лежить «демос», а не «етнос», а демократія не повинна перетворюватися на етнократію. Прагнення окремих етнічних спільнот в Україні одержати особливі статус та права корінних народів є необґрунтованими і не відповідають національному і міжнародному праву. Відповідні вимоги, сформульовані у проектах законів, спираються на: цілковито неприпустиме ототожнення прав народів, встановлених у Статуті ООН, міжнародних пактах 1966 року та інших ключових міжнародно-правових актах, з правами корінних народів; вибіркові висмикування й тенденційні інтерпретації, не відповідні загальному характеру актів про права корінних народів; приписування окремим етнічним спільнотам України ознак і характеристик, що їм не властиві. Зокрема, серед ознак корінних народів, запропонованих у таких

законопроектах, частина взагалі є надуманими та невідповідними міжнародному праву (становлять меншість населення; є жертвами утисків у минулому; не мають етнічно тотожної чи спорідненої держави за межами України), а всі інші не відповідають реальним характеристикам етнічних спільнот в Україні, за винятком самобутності мови і культури. При цьому слід зазначити, що комплекс вимог окремих етнічних спільнот у зв'язку з бажаним одержанням статусу корінних народів розвивається і деталізується. Зокрема, вимоги національно-територіальної автономії як форми здійснення права на самовизначення поступово поширилися на весь Кримський півострів (включно із Севастополем та частиною Херсонської області), а потім і на всі місця компактного проживання кримських татар. Така автономія кримськотатарськими організаціями розглядається як форма національної державності. З нею пов'язані й вимоги визнання колективного володіння, користування чи контролю щодо земель, територій, природних ресурсів, а також одержання ренти від пов'язаної з ними економічної діяльності. Висуваються вимоги визнання окремих владних повноважень за органом громадської організації, квотного представництва у центральних і місцевих органах влади, а також міжнародного представництва кримських татар? Аргументи щодо необхідності визнання статусу і прав корінних народів за окремими етнічними спільнотами України дедалі більшою мірою мають не правовий, а політичний характер, не зважають на можливі порушення конституційного ладу, не розглядають комплексно подальший розвиток правової системи держави, нехтують правами та законними інтересами інших громадян та етнічних спільнот. Згідно з Конституцією України в межах держави існує єдиний український народ, що співпадає в соціальному сенсі з українською нацією, має єдину суверенну волю та здійснює своє право на самовизначення, є носієм суверенітету та єдиним джерелом влади, є єдиним суб'єктом, правомочним визначати і змінювати конституційний лад в Україні, єдиним власником землі, ресурсів, виключної (морської) економічної зони (преамбула, статті 5, 13, 16, 17, 79, 104, 106, 124) [3]. У межах українського народу існують корінні народи та національні меншини, що загалом

позначаються як національності й мають право на розвиток етнічної, культурної мовної та релігійної самобутності (преамбула, стаття 11). Окремо вказано також на існування депортованих народів (стаття 138). Права корінних народів і національних меншин, як і порядок застосування мов, визначаються виключно законами (стаття 92). У місцях компактного проживання корінних народів і національних меншин місцеві державні адміністрації повинні забезпечувати програми їх національно-культурного розвитку (стаття 119). Також зазначимо, що Конституційний Суд України у своєму рішенні щодо тлумачення статті 5 Конституції України наголосив, що «влада народу здійснюється в межах території держави». Отже, на цій території існує лише один суверенний народ. Отже, попри принципову помилку з внесенням до Конституції України категорії «корінні народи», загалом вона є послідовною у визнанні на території держави лише одного українського народу, що складається з громадян усіх національностей. Корінні народи та національні меншини є рівними між собою етнічними спільнотами (національностями), щодо них можуть здійснюватися етнокультурні (національно-культурні) програми у місцях компактного проживання. Така плюралістична етнонаціональна політика спрямована на консолідацію українського народу і водночас збереження й розвиток культурної самобутності етнічних спільнот. Але після початку збройного конфлікту з РФ у 2014 році в законодавстві України дедалі більшою мірою виявляються нові підходи, що суперечать Конституції та міжнародному праву. У законах передбачено особливі преференції для корінних народів у сферах освіти, культури, використання мов. У інших нормативно-правових актах Верховної Ради України та Президента України корінним народом окремо визнано кримських татар, проголошено його права на самовизначення в межах України, консультативний статус Меджлісу. Все це приводить до дискримінації громадян України інших національностей за етнічною ознакою формування елементів нової моделі етнополітики – політики етнорозвитку, що загрожує порушенням політичної єдності в державі. 5. Важливо підкреслити, що етнічні спільноти України не визнані корінними народами в жодному міжнародно-правовому акті

обов'язкового характеру. І навіть акти рекомендаційного характеру, окрім кількох резолюцій Європейського Парламенту 2016–2017 років, визнають їх просто етнічними групами та національними меншинами. Цей стан загального невизнання не змогли змінити ані збройний конфлікт між Україною та РФ, ані цілеспрямовані зусилля української дипломатії та організацій зацікавлених етнічних спільнот України. Більше того, у висновках Венеційської Комісії послідовно доводиться безпідставність кваліфікації окремих етнічних спільнот в Україні як корінних народів, засуджуються спроби визначити їхні особливі права, що веде до порушення прав людини, дискримінації інших національних меншин, порушення зобов'язань держави згідно з міжнародним правом. У рекомендаціях Венеційської Комісії запропоновано надавати вразливим національним меншинам, що заново інтегруються в українське суспільство після геноциду і репресій або перебувають під загрозою зникнення через малочисельність, не особливі права, а особливу допомогу через захисні та підтримуючі заходи. Ідея визнання окремих етнічних спільнот України корінними народами з метою підтримання процесу деокупації Криму себе не виправдовує. Свідоме правове конструювання відсутніх в Україні корінних народів порушує національне і міжнародне право, цілісність правової системи та її демократичні засади, потенційно може накласти на нашу державу невинуваті додаткові зобов'язання та перенести на неї (а не на РФ як державу-агресора) вину за нездатність захистити корінний народ. Це веде до погіршення міжнародного іміджу України та виникнення конфліктів з іншими державами через порушення прав національних меншин. А гра правами і почуттями етнічних спільнот веде до їхніх невинуватих очікувань та політичної радикалізації, загрожує політичній єдності й територіальній цілісності держави. Права корінних народів у міжнародному праві покликані захищати спільноти, що протягом століть творять власні суспільства, відносно ізольовані від національних, живуть згідно із звичаями й традиціями, несумісними з правовими системами держав тощо. Цей комплекс здебільшого рекомендаційних норм є надзвичайно привабливим для етнічних спільнот, цілком інтегрованих до

національних суспільств, метою тут є здобуття дуже суттєвих політичних та економічних преференцій. Тому цим комплексом не можна користуватися довільно, він стосується не кожної спільноти та держави, і вже точно не має нічого спільного з українськими реаліями. Натомість щодо вразливих етнічних спільнот України слід здійснювати ефективну державну політику захисту і підтримки, не порушуючи прав інших громадян і спільнот. І особливо нагальною потреба в такій політиці є щодо етнічних спільнот, які страждають від російської окупації.

На думку Олексія, «усі критерії визначення корінного населення і корінних народів, визнані чи проголошені в універсальному та регіональному міжнародному праві, так чи інакше зводяться до дуже тривалого історично, визначеного територіально, зумовленого соціально, економічно, культурно, визнаного попередньо у національному праві існування відокремленого суспільства у межах держави, що не бажає і не може бути на загальних підставах інтегроване до національного суспільства без втрати своєї ідентичності. І саме комплекс цих ознак у їх зв'язку між собою, а не довільний вибір однієї з них, може стати підставою для визнання певної соціальної спільноти і народом, і корінним народом, чітко відокремити її від меншин, сприятиме гармонізації її колективних прав із правами людини. Комплексний підхід має захистити політичну єдність і територіальну цілісність держав від спроб необґрунтованого творення нових корінних народів в умовах привабливості та вигідності цього статусу для вирішення різноманітних тимчасових або ситуативних завдань цілком інтегрованими до національного суспільства групами» [1].

Україна здійснює активні кроки щодо захисту прав корінних народів відповідно до міжнародного права. Подальше удосконалення законодавства, а також забезпечення реального захисту прав цих народів, особливо в умовах окупації Криму, є важливим напрямом державної політики. Цей підхід забезпечує міжнародний стандарт захисту прав корінних народів на національному рівні та сприяє їх збереженню та розвитку.

Список використаних джерел

1. Кресін О. Категорія «корінні народи» в Конституції та законодавстві України в контексті міжнародного права. *Збірник матеріалів і тез науково-практичних заходів конституційного тижня*. Київ. 2021. С. 149–156. URL: https://ccu.gov.ua/sites/default/files/zbirka_tom_2_25_rokiv.pdf.
2. Декларація ООН про права корінних народів. 2007. URL: https://zakon.rada.gov.ua/laws/show/995_156#n9.
3. Конституція України (преамбула, статті 5, 11, 13, 16, 17, 79, 92, 104, 106, 119, 124, 138). URL: <https://www.president.gov.ua/documents/constitution>.

*Попадинець Р. Т.,
студент II курсу, КБс-23,
Фаховий коледж ЗВО «Університет Короля Данила»;
науковий керівник: Скобель І. М.
викладач кафедри інформаційних технологій,
Фаховий коледж ЗВО «Університет Короля Данила»,
м. Івано-Франківськ, Україна*

СУЧАСНІ ТЕНДЕНЦІЇ РОЗВИТКУ БУДІВНИЦТВА ТА АРХІТЕКТУРИ

1. BIM: інформаційне моделювання будівель

BIM є перевіреною технологією, яка вже здобула визнання в архітектурній спільноті. Це інтелектуальний 3D-процес, що значно підвищує ефективність проекту на всіх етапах: від розробки до координації. BIM автоматизує процес внесення змін у проект, позбавляючи від необхідності коригувати численні 2D і 3D простори вручну.

2. BIG DATA

Зі зростанням міст і збільшенням населення ефективне планування ресурсів стає все важливішим. Великі дані інтегрують міські системи, використовуючи сенсори та показники ефективності, щоб створити справжнє «розумне місто». Незабаром генеральне планування буде неможливе без ретельного аналізу даних для управління міськими ресурсами.

3. ІНКЛЮЗИВНІСТЬ

Нестабільний час породжує людей з різноманітними проявами й особливими потребами. Публічний простір має бути ергономічним та зручним для всіх і кожного, відтепер це значною мірою впливає і на інтер'єрні тренди приватних помешкань. Інклюзивні рішення – це безбар'єрний доступ до будь-якої частини будівлі для людини з обмеженнями, вимикачі та пульти керування на рівні метру від підлоги, шрифт брайля, покати з'їзди на сходах, низька ванна та вбиральні, кімнати для годування дітей у громадських місцях, передбачувана організація споруд, коридорів та переходів між кімнатами чи блоками будівлі тощо.

Вся ця база інклюзивності у 2024 буде мати неабияке значення для організації простору, дружного для всіх і кожного.

4. ТЕХНОЛОГІЇ ЗАДЛЯ БЕЗПЕКИ

Відтепер це стосується не лише нашої батьківщини, де вже два роки триває війна, а й інших країн. Осередки небезпеки спалахують тут і там. Це і є найстрашніший прояв нестабільності. Проекти сучасних будівель мають рахуватись з цим: ваш дім і справді має стати вашою фортецею, а ще надійним укриттям та сховищем.

Найбільший досвід у цьому має Ізраїль, де будують стіни та перекриття підвищеної міцності, планують підвальні приміщення, які можна використовувати як бомбосховища, а часто навіть з системою фільтрації повітря та захисту від радіації.

5. СТАЛЕ БУДІВНИЦТВО

Зі зростанням свідомості про екологічні проблеми стало зрозуміло, що будівництво повинно бути більш сталим та екологічним, пише портал buduemo.com. Сучасні садибні будинки будуються з урахуванням екологічних аспектів, використовуючи енергозберігаючі технології та матеріали. Це включає в себе утеплення стін та даху, установку сонячних батарей, вітрогенераторів та систем збору та переробки дощової води. Архітектори та дизайнери активно

шукають способи вписати ці технології в загальний дизайн будинку, створюючи гармонійне поєднання функціональності та стійкості.

6. МІНІМАЛІЗМ ТА ФУНКЦІОНАЛЬНІСТЬ

Сучасні садибні будинки все частіше надають перевагу мінімалізму в дизайні. Прості форми, чисті лінії та відсутність зайвих деталей створюють відчуття простору і гармонії. Однак мінімалізм не означає відмови від функціональності. Сучасні будинки плануються так, щоб максимально використовувати кожен квадратний метр простору. Відкриті планування, багаторівневі приміщення та багатофункціональні зони роблять садибні будинки зручними для сучасного способу життя.

7. ТЕХНОЛОГІЧНІ РІШЕННЯ

Розвиток технологій змінює підходи до проектування та дизайну садибних будинків. Смартдом-технології дозволяють автоматизувати управління освітленням, опаленням, кондиціонуванням повітря та безпекою. Такі системи не лише підвищують комфорт, але й ефективно використовують ресурси. Вбудовані звукові та відеосистеми, розумні побутові прилади та системи домашньої автоматизації стають невід'ємною частиною сучасних садибних будинків.

8. ТЕХНОЛОГІЧНІ РІШЕННЯ

Розвиток технологій змінює підходи до проектування та дизайну садибних будинків. Смартдом-технології дозволяють автоматизувати управління освітленням, опаленням, кондиціонуванням повітря та безпекою. Такі системи не лише підвищують комфорт, але й ефективно використовують ресурси. Вбудовані звукові та відеосистеми, розумні побутові прилади та системи домашньої автоматизації стають невід'ємною частиною сучасних садибних будинків.

9. ФОКУС НА WELLNESS

Здоров'я та благополуччя стають важливими аспектами дизайну садибних будинків. Створення просторів для відпочинку, спорту, медитації та релаксації допомагає забезпечити мешканцям будинку комфортний та здоровий спосіб життя. Басейни, спа-зони, фітнес-приміщення та сауни стають стандартними елементами будинків з урахуванням піклування про благополуччя мешканців.

Список використаних джерел

1. Топ-8 нових тенденцій в архітектурі: формуємо майбутнє. URL: https://propertytimes.com.ua/trends/top8_novih_tendentsiy_v_arhitekturi_formuemo_maybutne
2. 2024: тренди дизайну та архітектури. URL: <https://makhnostudio.com/uk/blogs/2024-design-and-architecture-trends/>
3. 10 трендів у будівництві та ремонті на 2024 рік. URL: <https://vidnova.store/10-trendiv-u-budivnytstvi-ta-remonti-na-2024-rik/>

*Попович П. П.,
студент II курсу магістратури, МПЗ-23,
факультет суспільних і прикладних наук,
ЗВО «Університет Короля Данила»;
науковий керівник: Ващишак С. П.,
завідувач кафедри інформаційних технологій,
кандидат технічних наук, доцент,
ЗВО «Університет Короля Данила»,
м. Івано-Франківськ, Україна*

ВИКОРИСТАННЯ ІНТЕЛЕКТУАЛЬНИХ СИСТЕМ АВТОМАТИЗОВАНОГО КЕРУВАННЯ ДЛЯ ПІДВИЩЕННЯ ЕНЕРГОЕФЕКТИВНОСТІ БУДІВЕЛЬ

Енергоефективність та оптимізація споживання енергії є нагальними проблемами сучасного суспільства, особливо у сфері будівництва та експлуатації будівель. У зв'язку з високим рівнем споживання енергії будівельним сектором, який складає приблизно 40% світового енергоспоживання, значна частина зусиль наукових і комерційних організацій зосереджена на розробці ефективних технологій управління енергоресурсами. Розробка інтелектуальних систем автоматизованого керування будівлями, таких як Honeywell BMS (Building Management System) і Siemens Desigo CC, дає змогу досягти нових рівнів енергоефективності та автоматизації [1; 2, с. 78–85].

Інтелектуальні системи управління будівлями, зокрема Honeywell BMS, пропонують комплексні рішення для контролю за витратами енергії, моніторингу параметрів клімату та безпеки, що дозволяє ефективніше використовувати ресурси, знижуючи витрати та викиди CO₂. Honeywell BMS інтегрує в собі керування всіма інженерними системами, включаючи опалення, вентиляцію, кондиціонування, освітлення та системи безпеки. Гнучка архітектура та сумісність із різними протоколами зв'язку, такими як BACnet, LonWorks, Modbus, дозволяють інтегрувати BMS з різними пристроями та датчиками, що робить її універсальною для використання у різних типах будівель [3].

Серед сучасних наукових підходів і технологій, які використовуються в даних BMS, виокремлюють машинне навчання та Інтернет речей, що інтегруються для точного моніторингу та прогнозування параметрів роботи будівлі. Машинне навчання допомагає моделювати оптимальні стратегії енергоспоживання, автоматизуючи процеси керування. IoT-мережі, що складаються з датчиків температури, вологості, освітлення та інших параметрів, дозволяють Honeywell BMS отримувати точну інформацію про поточний стан середовища будівлі та відповідно налаштовувати роботу обладнання [4, с. 113–134].

Honeywell BMS також сприяє переходу до більш сталого розвитку, зменшуючи вплив на довкілля за рахунок зниження споживання енергії та викидів парникових газів. У сучасних умовах кліматичних змін і необхідності у скороченні викидів CO₂ автоматизовані системи енергозбереження є ключовими інструментами для досягнення цілей сталого розвитку, що передбачені світовими ініціативами, такими як Цілі сталого розвитку ООН. Економічні вигоди від використання Honeywell BMS також є важливим чинником: зниження витрат на обслуговування і споживання енергії робить інвестиції у такі системи вигідними для бізнесу та суспільства в цілому.

Honeywell BMS є прикладом ефективного вирішення проблеми енергоефективності у будівлях, що використовує передові технології

автоматизованого керування для досягнення стійких результатів. Інтеграція машинного навчання та IoT забезпечує точний контроль за параметрами будівлі, а також прогнозування і оптимізацію енергоспоживання, що робить цю систему надзвичайно актуальною для сучасного суспільства. Автоматизація в енергоефективності стала потужним інструментом у боротьбі з кліматичними змінами та дозволяє будівельним об'єктам знижувати енергоспоживання, забезпечуючи комфортні та безпечні умови для користувачів.

На мою думку, впровадження інтелектуальних систем автоматизованого керування, таких як Honeywell BMS чи Siemens Desigo CC, є критичним кроком на шляху до підвищення енергоефективності в будівлях. Сучасні технології Інтернету речей (IoT) та машинного навчання дозволяють створювати системи, що не тільки моніторять і оптимізують енергоспоживання, але й роблять це автономно, реагуючи на зміни в режимі реального часу. Це надає нові можливості для значного зменшення витрат на енергію, скорочення викидів вуглецю та загального покращення комфорту користувачів.

Інтеграція таких рішень сприяє зниженню експлуатаційних витрат і покращує екологічну ефективність будівель, що є особливо важливим в умовах сучасного сталого розвитку. Дослідження показує, що інтелектуальні системи здатні не тільки знижувати витрати енергії через автоматичне регулювання та віддалений контроль, але й підвищують надійність експлуатації за рахунок своєчасного виявлення проблем у мережі. У результаті такі технології стають вигідними як для окремих користувачів, так і для великих комерційних структур, сприяючи економічному зростанню та охороні навколишнього середовища.

Список використаних джерел

1. Chong A., Sun J. Smart Buildings: Energy Management Systems and Automation. *Journal of Energy Efficiency and Sustainability*. 2020. № 12 (4). P. 211–225.
2. Prasad D., Edwards R. (2019). The Impact of Intelligent Building Management Systems on Energy Efficiency. *Journal of Building Automation*. 2019. № 6 (3). P. 78–85.

3. Honeywell International Inc. Honeywell Building Management System: *Technical Guide*. 2023. URL: <https://honeywellbms.com/technical-guide>

4. Wang H., Hong T. Applications of Machine Learning in Building Energy Management. *Journal of Building Performance Simulation*. 2020. № 13 (1). P. 113–134.

Пронін А. О.,
студент II курсу магістратури, МФБд-2023-1,
факультет суспільних і прикладних наук,
ЗВО «Університет Короля Данила»;
науковий керівник: Гребенюк Н. В.,
доцент кафедри управління та адміністрування,
кандидат економічних наук, доцент,
ЗВО «Університет Короля Данила»,
м. Івано-Франківськ, Україна

РИНОК СТРАХОВИХ ПОСЛУГ В УКРАЇНІ ПІД ЧАС ВОЄННОГО СТАНУ

Страховий ринок України під час воєнного стану зазнав значних викликів і змін, які відображають як загальну економічну нестабільність, так і унікальні обставини, пов'язані з військовою агресією.

Війна призвела до падіння економічної активності, що негативно вплинуло на попит на страхові продукти, особливо в найбільш постраждалих регіонах. Багато підприємств зупинили діяльність або були змушені скоротити витрати, тому обсяги корпоративного страхування знизилися. Також зменшився попит на страхування життя та нерухомості серед фізичних осіб через відтік населення та економічну невизначеність.

Зважаючи на бойові дії, різко зріс інтерес до страхування військових ризиків і страхування майна, яке може постраждати внаслідок воєнних дій. Деякі компанії почали розробляти продукти, орієнтовані саме на покриття збитків від військових ризиків, що раніше не було затребувано на українському ринку.

Окрім цього, зросла потреба в медичному страхуванні для забезпечення належної медичної допомоги як цивільним, так і військовим.

Через погіршення фінансової ситуації, багато страхових компаній зіштовхнулися з труднощами у виконанні своїх зобов'язань. Втрати активів, скорочення доходів, високий рівень ризиків та труднощі у перестрахованні вплинули на стійкість деяких компаній. Через це деякі з них вийшли з ринку або припинили приймати нових клієнтів на певні види страхування.

Табл. 1.1

Страхові компанії, які регульовані НБУ протягом 2021–2023 рр.

Назва статті	2021	2022	2023	Відхилення 2023 р. порівняно з 2021 р., %
Активи, млн. грн.	64737	70298	74335	+ 14,8
Кількість, од.	155	128	101	-34,8

Незважаючи на скорочення кількості учасників (Табл. 1.1), активи фінансових компаній і страхового ринку зросли. Кількість учасників небанківського фінансово-страхового ринку України за два роки скоротилася з 1614 до 946, у тому числі страхових компаній – зі 127 (2022) до 75 (2024).

Війна принесла численні виклики для українського страхового ринку, але також відкрила нові можливості для адаптації та розвитку. Зокрема, в Україні накопичувальне страхування життя може стати важливим елементом реформування пенсійної системи, який дозволить громадянам забезпечити собі додаткові джерела доходу на старість. Існуюча солідарна система пенсій має значні фінансові труднощі, і поступове впровадження накопичувальних механізмів є необхідним для стабільності майбутніх пенсій.

Солідарна пенсійна система України зазнає труднощів через демографічні зміни, міграцію молоді за кордон і зростаюче навантаження на бюджет. Накопичувальне страхування життя може стати важливим інструментом для забезпечення додаткових пенсійних виплат, зокрема як довгострокове вкладення, що дозволяє громадянам накопичувати кошти на старість самостійно.

Для стимулювання накопичувального страхування життя держава може запровадити додаткові податкові пільги, такі як зниження оподаткування

страхових внесків або звільнення від оподаткування страхових виплат. Такі заходи зможуть заохотити населення вкладати кошти у накопичувальне страхування, що позитивно вплине на ринок страхових послуг і стабільність пенсійної системи.

Багато громадян в Україні не знайомі з накопичувальним страхуванням або не довіряють фінансовим установам. Тому всеукраїнська кампанія фінансових установ з підвищення фінансової грамотності має збільшити залученість населення до таких продуктів.

Розширення ринку накопичувального страхування може залучити більше страхових компаній до конкуренції за клієнтів, що сприятиме розвитку якісних страхових продуктів. Чим більше компаній буде пропонувати накопичувальні страхові продукти, тим кращими можуть бути умови для громадян, а також нижчі витрати на обслуговування полісів.

Кошти, накопичені через страхування життя, можуть бути вкладені в різні економічні проекти, інфраструктуру або інші інвестиційні об'єкти. Це забезпечує додатковий капітал для економіки України, одночасно підтримуючи зростання пенсійних фондів та надаючи прибуток клієнтам.

Отже, розвиток накопичувального страхування життя є перспективним напрямком, який може позитивно вплинути на пенсійну систему України та надати громадянам можливість самостійно накопичувати на старість.

Національний банк України (НБУ), який є регулятором страхового ринку, прийняв низку заходів для підтримки стабільності страхової галузі, серед яких були послаблення нормативних вимог для страхових компаній та розширення можливостей для надання страхових продуктів, орієнтованих на військові ризики. Це включає також спрощення процедур та підтримку рекапіталізації компаній, що зіткнулися з фінансовими труднощами.

Страховики до кінця 2024 року повноцінно приведуть свою діяльність до вимог нового законодавства, насамперед у питаннях:

- платоспроможності,
- розкриття інформації,

- належного функціонування системи управління.

Війна значно ускладнила можливості перестраховання ризиків на міжнародному ринку, оскільки багато міжнародних компаній вважають зону бойових дій надто високоризиковою. Це обмежує можливості українських страховиків ефективно покривати великі збитки, пов'язані з воєнними ризиками.

Страхові компанії активно використовують цифрові технології, щоб підтримувати зв'язок із клієнтами та оперативно надавати послуги в умовах воєнного стану. Розширення онлайн-каналів, спрощення дистанційного оформлення страхових полісів та онлайн-підтримка клієнтів стали важливими елементами стратегії багатьох страхових компаній.

Після завершення війни очікується відновлення попиту на страхові послуги та зростання інтересу до нових видів страхування, зокрема, від ризиків, пов'язаних із відновленням інфраструктури та бізнесу. Також важливою стане підтримка міжнародних страхових партнерів, зокрема перестраховальників, що дозволить українському ринку повернутися до нормального функціонування.

Зростає ефективність тих суб'єктів ринку, які зробили ставку на прозорість, конкурентність, побудову ринкової моделі. Страховий ринок, який виконує свої зобов'язання перед споживачами, попри військовий стан і всі пов'язані з цим складнощі має перспективи розвитку. По завершенню трансформації страховий ринок може бути дуже цікавим для залучення приватного капіталу.

Список використаних джерел

1. Короткий огляд страхового ринку за 2023 від НАСУ : офіційний сайт НАСУ. URL: <https://www.nasu.com.ua/korotkyj-oglyad-strahovogo-ryнку-za-2023-vid-nasu/>

2. Статистика страхового ринку України: журнал про страхування та іншуртех. URL: <https://forinsurer.com/stat>

*Проць Д. І.,
студентка V курсу, Мюс-24-1,
факультет суспільних і прикладних наук,
ЗВО «Університет Короля Данила»;
науковий керівник: Луцький Р. П.,
директор Науково-дослідного інституту
імені Академіка Івана Луцького,
доктор юридичних наук, професор,
ЗВО «Університет Короля Данила»,
м. Івано-Франківськ, Україна*

РОЛЬ ЄВРОПЕЙСЬКОГО ОМБУДСМЕНА ЩОДО ЗАХИСТУ ПРАВ ЛЮДИНИ

Багато громадянських прав не реалізуються належним чином, оскільки люди часто не знають про їхнє існування і не розуміють, як їх захищати. Завдання таких органів, як Європейський омбудсмен, полягає в тому, щоб забезпечити дотримання цих прав.

Європейський омбудсмен сприяє зміцненню верховенства права в Європейському Союзі доповнюючи роль судової системи та забезпечуючи доступний та недорогий індивідуальний захист. Він також підтримує представницьку функцію Європейського парламенту, стаючи центром незалежного аналізу та покращення якості європейського управління. Верховенство права є основою системи ЄС як наднаціонального утворення. Коли довіра до цієї системи в суспільстві слабшає, це впливає на її сприйняття. Тому важливо, щоб Європейський омбудсмен ефективно виконував свої обов'язки.

Створення інституту Європейського омбудсмена пов'язане із впровадженням і підтримкою розвитку так званого європейського громадянства. Договір про Європейський Союз гарантував громадянам Європейського Союзу, зокрема, такі права: право подавати скарги до Європейського омбудсмена; право голосувати та бути обраним до Європейського парламенту; право вільного пересування [3].

Таким чином, Європейський омбудсмен повинен був стати гарантом захисту прав громадян країн-членів Європейського Союзу в умовах зростаючої складності управління та збільшення кількості правових актів. Він виступає посередником між громадянами та адміністрацією ЄС. Основне завдання омбудсмена полягає в розгляді скарг і проведенні розслідувань, результатом яких може бути лише визнання факту неналежного управління. Однак омбудсмен не має повноважень примусити інституції чи органи ЄС змінити свою поведінку або застосувати санкції, а може лише надавати рекомендації [3].

В Установчих актах (в Лісабонській редакції) зазначено, що Омбудсмен ЄС, який обирається Європейським Парламентом, уповноважений приймати від будь-якого громадянина Союзу або будь-якої фізичної чи юридичної особи, що проживає або має юридичну адресу на території держави-члена, скарги щодо незадовільного управління в діяльності установ, органів, служб або агенцій Союзу, окрім Суду Європейського Союзу, який здійснює свої судові повноваження. Омбудсмен ЄС вивчає такі скарги та звітує про них (ч. 1 ст. 228 ДФЄС). Стаття 228 вказаного договору визначила сферу діяльності Омбудсмена. Омбудсмен ЄС став органом, що контролює ситуації незадовільного управління в діяльності установ, органів, служб або агенцій Союзу. Як зазначає дослідник Книш С. В., ці положення передбачають досить гнучку модель статусу Європейського Омбудсмена, покликаною забезпечити компромісність та консолідацію, на чому і ґрунтується функціонування Європейського Союзу [4].

Відповідно до Правил процедури Європейського Омбудсмена (Регламенту), до повноважень Омбудсмена ЄС належать ті, що подано нижче [1].

1. Приймати та розглядати скарги від громадян та резидентів ЄС, а також юридичних осіб, розташованих на території ЄС, на адміністративні порушення в усіх інституціях та установах Союзу за виключенням Європейського Суду Справедливості та Загального Суду (ст. 2 Правил).

2. Проводити розслідування на підставі скарги або за власною ініціативою. В процесі розслідування він може здійснювати відповідні запити до інституцій

ЄС, на які покладається обов'язок надавати йому будь-яку інформацію і доступ до відповідних документів (ст. 3 Правил).

3. У випадку виявлення порушення, сповіщати установу і надсилати їй свої рекомендації. «Установа-адресат має 3 місяці на те, щоб дати докладну відповідь; після чого Омбудсмен направляє остаточний звіт Європейському Парламенту та відповідній установі». Він також сповіщає скаржника про результати свого розслідування (ст. 4 Правил).

Аналіз вищезазначених повноважень Омбудсмена надає можливість виокремити його функції.

1. Захист основних прав. Європейський Союз взяв на себе зобов'язання дотримуватися основних прав. У грудні 2000 року президенти трьох основних інституцій ЄС – Комісії, Парламенту та Ради – проголосили в Німці Статут основних прав Європейського Союзу. Він надає громадянам ясність щодо основних прав, які повинні захищати інститути та органи ЄС. У своїй діяльності Європейський Омбудсмен бере активну участь у тому, щоб Статут, який було проголошено головними інституціями ЄС серйозно сприймався насамперед самими інституціями. Він постійно нагадує їм про свої обіцянки перед громадянами ЄС та закликає їх застосовувати практичні приклади дотримання Статуту у своїй щоденній роботі. Така діяльність Омбудсмена дисциплінує, в якомусь сенсі, європейські інституції в сфері дотримання прав громадян [2].

2. Забезпечення прозорості та відкритості інституційного механізму ЄС. Сама природа ЄС ґрунтується на ідеї прозорості діяльності його інститутів, що покликано забезпечити стабільний розвиток демократії в країнах-членах. Одним із завдань Омбудсмена ЄС є донесення до громадян інформації щодо діяльності європейських інституцій і рішень, які ними приймаються. Така інформація подається в максимально доступній формі і надає простим пересічним громадянам можливість оцінити, як їхні політичні представники виконують свої обов'язки й обіцянки та чи забезпечується при цьому відповідальність влади за свою діяльність [2].

3. Поліпшення якості послуг, що надаються установами ЄС. Громадянам ЄС має бути забезпечено об'єктивну можливість очікувати належної роботи від державної адміністрації країни, громадянином якої вони є. Не дивлячись на декларовану демократію і прозорість, не буде перебільшенням твердження, що інституції ЄС і держав-членів, не завжди давали позитивний приклад: деякі не виконували договірні зобов'язання, а деякі затримували платежі. Однак, коли Омбудсмен усвідомлює проблему і виносить її на обговорення з відповідними органами влади, практика демонструє, що останні починають так чи інакше шукати конструктивного рішення. Така діяльність спрямована безпосередньо на поліпшення якості послуг, що отримують громадяни держав-членів та резиденти від установ ЄС. По суті завдання Європейського Омбудсмена полягає в тому, що він слідкує за тим, аби громадяни отримували ті послуги, які вони мають право отримувати і щоб надання таких послуг здійснювалося належним чином [2].

4. Забезпечення дотримання правових норм. «Верховенство права – один із основних принципів, на яких будується ЄС. Він вимагає, щоб жодна людина чи установа, якою б не була влада, не порушували закон без покарання». Хоча завдання забезпечити дотримання державами-членами ЄС *acquis communautaire* покладено, в першу чергу, на Європейську Комісію, Європейський Омбудсмен має змогу привернути увагу Комісії до певних проблемних питань, що потребують врегулювання, засновуючи це на випадках, що досліджувалися ним в ході розгляду отриманих скарг [2].

5. Захист прав працівників в установах. Працівники установ ЄС можуть подати скаргу до Омбудсмана, коли виникають проблеми з роботодавцем. Теми варіюються від необґрунтованого звільнення до питання щодо соціального страхування подружжя. Практика свідчить, що служба Омбудсмена нерідко ставала в нагоді для вирішення подібних питань [2].

Щодо аналізу практики діяльності Омбудсмена ЄС слід зазначити, що із кожним роком кількість звернень громадян зростає. Однією із причин цього, небезпідставно, вважають запровадження можливості подати скаргу в електронному вигляді. Такий спрощений порядок подачі заяви надає пересічним

громадянам можливість уникнути зайвої бюрократії, а тому є на сьогодні однією з найпоширеніших форм звернення до Омбудсмена ЄС. Так, суб'єктами подання можуть виступати фізичні особи – громадяни держав-членів ЄС, резиденти Європейського Союзу, а також юридичні особи, зареєстровані в ЄС. Заяву можна подати також через члена Європейського Парламенту. Заявник може подати скаргу протягом двох років з дня усвідомлення фактів, на яких вона ґрунтується і лише після першого звернення до відповідної установи ЄС, щоб спробувати вирішити це питання самостійно [5].

Рішення Європейського Омбудсмена не мають юридично обов'язкової сили. Вони приймаються у формі висновків і втілюються в актах інститутів ЄС, яким надійшов висновок від Омбудсмена і які встановлюють відповідні правила в якості обов'язкових приписів. Практика виконання рішень Омбудсмена ЄС пішла шляхом прислухання до висновків останнього. Так, у 2017 р. (відповідно до Річного звіту Омбудсмена за 2016 р.) пропозиції Європейського Омбудсмена, включаючи його рекомендації, рішення, критичні та інші зауваження, були виконані на 83% (із них Європейською комісією у 82% випадків). При цьому Європейський парламент, Фронтекс і Європейське хімічна агенція виконали пропозиції Омбудсмена на 100% [5].

На сьогодні основною функцією Європейського Омбудсмена є захист прав фізичних та юридичних осіб ЄС, який слід розглядати, як в аспекті окремих проваджень, де завданням Омбудсмена є безпосередній розгляд скарг і вирішення питання щодо порушення права конкретної особи, так і в більш глобальному розумінні, тобто коли Омбудсмен ЄС, на підставі звітів, зроблених під час розгляду конкретної скарги, визначає рекомендації органу ЄС щодо усунення наявних порушень і запобіганню їм в майбутньому. В той же час, слід зазначити, що існує проблема недостатності повноважень Європейського Омбудсмена, у зв'язку з чим, цей орган все ще знаходиться на стадії розвитку, свідченням чого є прийнята резолюція Європейського парламенту щодо поправок, пов'язаних зі зростанням правового статусу Омбудсмена ЄС, в аспекті можливості прийняття обов'язкових рішень в питаннях доступу до інформації

громадянами ЄС, а також безпосередньої можливості Омбудсмена ЄС втручатись в справи, що є предметом судового провадження Загального Суду.

Список використаних джерел

1. Decision of the European Parliament of 9 March 1994 on the regulations and general conditions governing the performance of the Ombudsman's duties of 9 March 1994. *Official Journal*. L. 113. URL: <https://eur-lex.europa.eu/legal-content/EN/TXT/PDF/?uri=CELEX:31994D0262&from=GA>

2. Söderman J. What can the European Ombudsman do for you? *The European Ombudsman A guide for citizens*. URL: http://edz.bib.uni-mannheim.de/daten/edz-b/omb/07/guide_de.pdf

3. Zawadzki P. Origin of the European Ombudsman. *Miscellanea Historico-Iuridica*. 2020. Vol. 19. № 1. P. 443–459. URL: <https://doi.org/10.15290/mhi.2020.19.01.19>

4. Книш С. В. Передумови запровадження інституту омбудсмена Європейського Союзу. *Актуальні проблеми вітчизняної юриспруденції*. 2017. № 4. С. 185–188.

5. Мартинів І. Роль Європейського омбудсмена щодо захисту прав громадян ЄС та забезпечення належного управління інституційного механізму Європейського Союзу. *Право та інновації*. 2020. № 3 (31). P. 38–45. URL: [https://doi.org/10.37772/2518-1718-2020-3\(31\)-6](https://doi.org/10.37772/2518-1718-2020-3(31)-6)

*Пташник С. І.,
студентка II курсу;
Ільків М. В.,
студентка IV курсу;
Базарко В. Р.,
студентка II курсу;
науковий керівник: Сливка Л. В.,
заступник декана за ОПП Медицина і
ОПП Педіатрія (1–2 курси),
кандидат історичних наук, доцент,
Івано-Франківський національний медичний університет,
м. Івано-Франківськ, Україна*

**СТУДЕНТСЬКА МОЛОДЬ В УМОВАХ ТУРБУЛЕНТНОСТІ
СУЧАСНОГО СУСПІЛЬСТВА
(НА МАТЕРІАЛАХ СОЦІОЛОГІЧНОГО ДОСЛІДЖЕННЯ)**

Проблема невизначеності привертає увагу науковців різних галузей наукових знань. Конструкт невизначеності широко використовується в філософських, соціологічних, економічних, міждисциплінарних і психологічних дослідженнях. При цьому в кожній з цих сфер знань він тлумачиться по-іншому. Найчастіше термін «невизначеність» співвідноситься з поняттями вибору і прийняття рішень, ризику і особистісного самовизначення. Увага дослідників спрямовується на аналіз конструктів прийняття рішень і виборів, їх реалізацію людиною в умовах невизначеності. З часом ставлення науковців до поняття невизначеності отримало новий ракурс. Невизначеність почала розглядатись не як атрибут конкретної ситуації, а як ознака, притаманна людському життю в цілому. Отже, невизначеність супроводжує особистість у всіх сферах її життєдіяльності: економічній, політичній, соціальній, культурній, професійній, особистій тощо. Це зумовлено, насамперед, турбулентністю сучасного суспільства, що проявляється через періодичні економічні кризи, міграційні потоки, споживання заради споживання, перенасичення інформацією, вибух віртуальної реальності, кроскультура.

В Україні турбулентність суспільства та ситуація невизначеності загострилася через повномасштабне вторгнення росії та оголошенням воєнного стану. Як було вище зазначено, невизначеності навколишнього світу та об'єктів, що у ньому функціонують, безпосередньо або опосередковано впливають на діяльність людини, її емоційний стан та самореалізацію. З огляду на це, актуальним є дослідження розуміння ситуації невизначеності студентською молоддю. Адже саме молодь є проєкцією суспільства в майбутньому і її самопочуття є головним показником розвитку суспільства.

Інструментарієм дослідження стала авторська анкета. Дослідженням охоплено чотири вищі навчальні заклади Івано-Франківська, а саме: Івано-Франківський національний медичний університет, Івано-Франківський національний технічний університет нафти і газу, Прикарпатський національний університет імені Василя Стефаника, Університет Короля Данила, вибірка становить 176 осіб.

На початку дослідження ми намагалися з'ясувати як респонденти розуміють поняття «невизначеність». Серед його характерних рис було названо: відсутність цілей, невпевненість у завтрашньому дні, нечіткість, складність вибору, брак чіткої інформації. Тоді як ознаками стабільності молоді люди назвали: сталість, впевненість, можливість прогнозувати, чіткість, можливість саморозвитку, мир, спокій, фінансова стабільність, спокій.

Схожими є відповіді респондентів щодо ознак стабільного суспільства (Рис. 1).

Якими, на Вашу думку, є ознаки стабільного суспільства?

179 відповідей



Рис. 1. Ознаки стабільного суспільства

Найбільший відсоток (29%) респондентів до ознак стабільного суспільства віднесли можливість задовольняти власні потреби, 24,6% – можливість планувати майбутнє, 19% – стабільний прибуток, 7,8% – гарантії роботи, по 6,1% – підтримка молоді та соціальні гарантії, 4,1% – підтримка бізнесу, решта 3,3% розподілили між собою усі вище перелічені ознаки в сукупності.

Що стосується емоційного стану респондентів, то вони його оцінюють за п'ятибальною шкалою в середньому на 3,5 балів (Рис. 2).

Як Ви можете оцінити свій емоційний стан сьогодні за 5-ти бальною шкалою де 1 бал – поганий, 5 – чудовий.

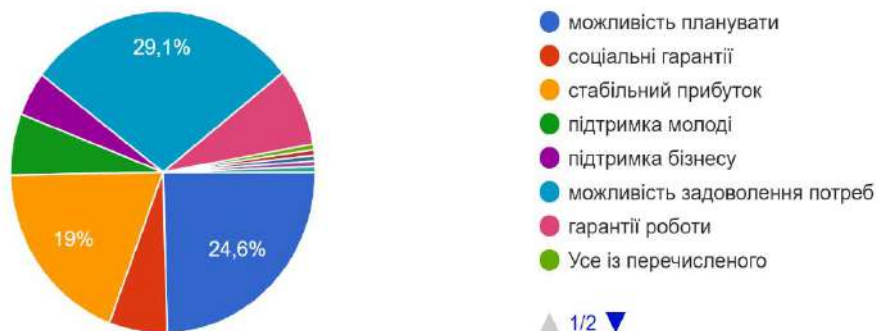
179 відповідей



Рис. 2. Емоційний стан респондентів за п'ятибальною шкалою

Далі ми намагалися з'ясувати фактори, які чинять позитивний та негативний вплив на розвиток молоді. До позитивних факторів було віднесено: власне бажання саморозвитку (83,8%), підтримку близьких людей (57,5%),

економічну стабільність (50,3%), мир (33,5), підтримку друзів (27,9%) та інші (Рис. 3).

Які фактори позитивно впливають на Ваш розвиток? (не більше 3 відповідей)
179 відповідей

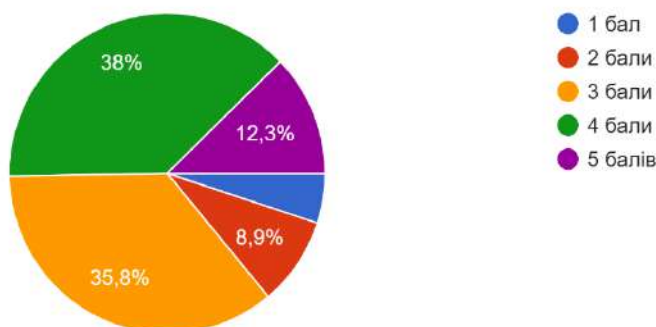

Рис. 3. Фактори позитивного розвитку особистості

Серед негативних факторів респонденти назвали: воєнний стан, економічну нестабільність, страх помилки, недостатність фінансів та можливостей, страх осуду з боку оточуючих та рідних (Рис. 4).

Які фактори негативно впливають на Ваш розвиток? (не більше 3 відповідей)
179 відповідей

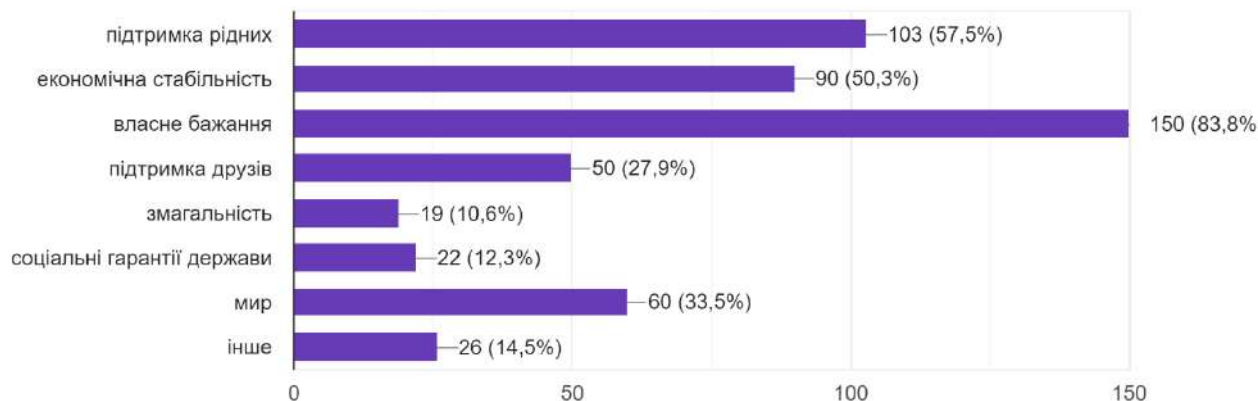

Рис. 4. Фактори негативного розвитку особистості

Також респонденти відзначили, що у зв'язку із воєнним станом важко щось планувати та зосередитись на головному. 9% молодих людей відчувають роздратування через війну. Але, разом з тим, 44% опитаних подолали емоційні труднощі, пов'язані з війною і змогли адаптуватися (Рис. 5).

Як впливає на Вас воєнний стан в Україні?
179 відповідей

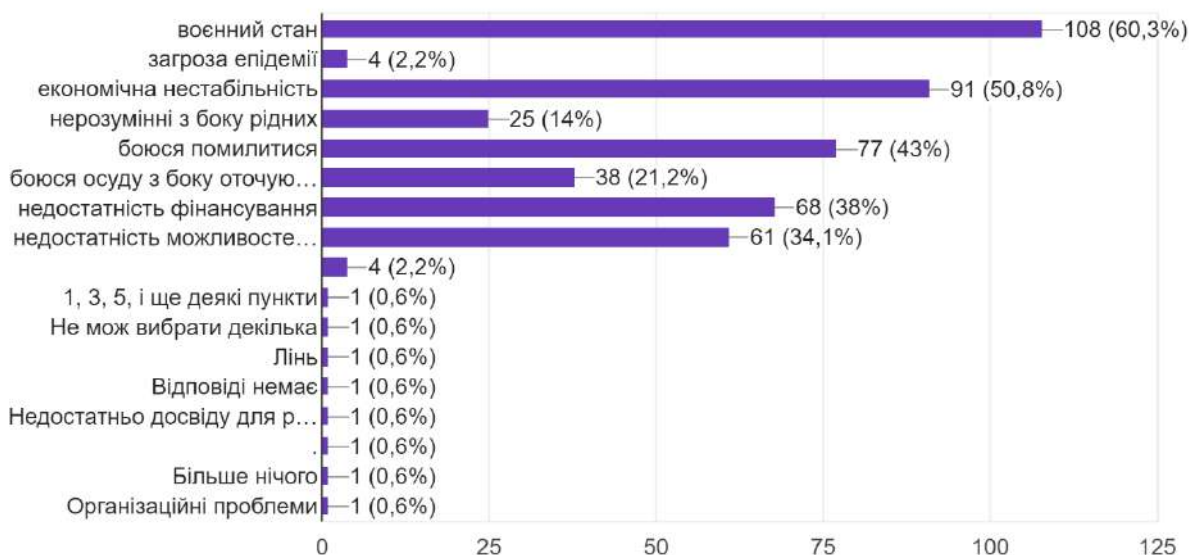

Рис. 5. Вплив воєнного стану на емоційний стан респондентів

Адаптивність респондентів до умов воєнного стану можна пояснити через поняття резильєнтності (психологічної пружності), яке характеризується тим, що чим тривалішим є дія подразника на емоційний стан особистості, тим стійкішим є його сприйняття. Тобто особистість починає раціонально мислити і її дії стають виваженими, незважаючи на емоційну нестабільність.

Також ми з'ясували, що 51% респондентів мають чіткі цілі свого розвитку, які планують реалізувати в основному протягом кількох років (Рис. 5). 40% не мають чітких цілей власного розвитку і 10% не мають їх зовсім.

Якщо Ви маєте, на цей момент, чіткі цілі, то вони мають термін реалізації....

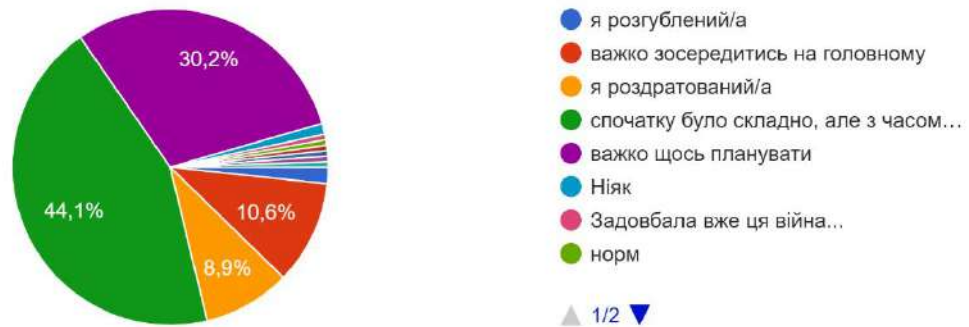
179 відповідей



Рис. 6 . Терміни реалізації цілей студентської молоді

Найбільш типовими цілями є: навчання, кар'єрний ріст, заробіток, саморозвиток, створення сім'ї.

Таким чином, за результатами нашого опитування, можемо резюмувати, що незважаючи на соціальну турбулентність суспільства, ситуацію невизначеності, які посилені повномасштабним вторгненням росії та введенням воєнного стану в Україні, студентська молодь задіює свої адаптативні можливості, здійснює планування власного розвитку та готова до змін.

Рибак Ю. М.,
*студент IV курсу бакалаврату, ПЗ-21,
факультет суспільних і прикладних наук,
ЗВО «Університет Короля Данила»;
науковий керівник: Шкатуляк В. В.,
викладач кафедри інформаційних технологій,
ЗВО «Університет Короля Данила»,
м. Івано-Франківськ, Україна*

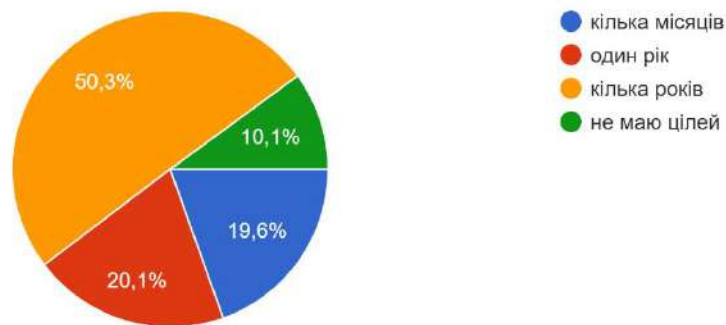
МОДУЛЬНИЙ ПІДХІД ДО ПОБУДОВИ CRM-СИСТЕМ ДЛЯ БІЗНЕСУ

Коли мова йде про програмне забезпечення для сучасного бізнесу, особливу увагу привертають системи управління взаємовідносинами з клієнтами, так звані CRM-системи. Вони допомагають організаціям ефективно

збирати, зберігати й аналізувати дані про клієнтів, автоматизувати бізнес-процеси, пов'язані з продажами, маркетингом та обслуговуванням. Основна мета CRM полягає в покращенні якості обслуговування, підвищенні задоволеності клієнтів та покращенню взаємодії між компанією та її споживачами [1, с. 2–27].

CRM-системи стали необхідністю для компаній, які прагнуть покращити обслуговування клієнтів та покращити зв'язок з ними. У міру розвитку технологій бізнес усе частіше обирає гнучкі та адаптивні рішення, що дозволяють налаштувати програмне забезпечення відповідно до потреб конкретної організації. В традиційних CRM-системах функціональні можливості вибрані під певну область комерції, наприклад для магазину одягу чи продаж автомобілів та запчастин для них, та виконані у вигляді монолітної структури, яка ускладнює модифікацію та підтримку системи [2, с. 11–38]. Використання монолітної архітектури сервісу призведе до створення так званої «Big ball of Mud» (Велика куля бруду), що створює певну мережу залежностей в проєкті, що сприяють виникненню проблем в розширенні системи. Така архітектура не лише ускладнює обслуговування, а й знижує ефективність і збільшує витрати на впровадження нових функцій. Така система може швидко втратити здатність адаптуватися до змін у вимогах бізнесу або ринку, особливо коли потрібно додати нові функції чи підлаштувати її під нові процеси. Модульний підхід, навпаки, дозволяє компаніям обирати лише ті модулі, які потрібні. Наприклад, малий чи середній бізнес може почати з базових функцій для управління контактами й поступово додавати інші модулі, наприклад, для аналітики, чи інтеграції з іншими платформами, що скорочує витрати на впровадження та забезпечує гнучкість системи.

Модульна архітектура стає привабливим рішенням для створення програмного забезпечення, яке можуть гнучко адаптуватися до специфічних вимог різних комерційних галузей. Вона дає змогу легко додавати нові можливості в міру потреби, знижуючи ризик застарівання: окремий модуль можна легко оновити або замінити без необхідності змінювати всю CRM-систему або зупиняти її роботу для оновлення.

Крім цього, модульна архітектура є більш масштабована, що робить її особливо цінною для компаній, які планують ріст. Вона дозволяє розширювати можливості системи, не порушуючи її основної роботи. Це особливо важливо для компаній, які працюють у динамічних ринкових умовах, де вимоги до бізнес-процесів можуть швидко змінюватися. Завдяки можливості поступового впровадження нових функцій, компанії мають можливість уникати значних інвестицій на початковому етапі, зосереджуючись на критично важливих аспектах роботи [3, с. 107–134].

Така адаптивність особливо важлива для малого та середнього бізнесу, який часто немає ресурсів для розгортання великих монолітних систем із численними функціями, більшість з яких може виявитися незатребуваною. Модульні CRM-системи дозволяють компаніям обирати лише ті компоненти, які відповідають їхнім актуальним потребам: управління контактами, функціонал для маркетингу чи інтеграції з іншими платформами. Це не тільки скорочує витрати на впровадження, але й спрощує процес навчання персоналу, оскільки співробітникам потрібно опанувати лише необхідний функціонал.

Модульний підхід в реалізації CRM-систем може бути здійснений через монолітну архітектуру або мікросервіси. Монолітні модулі формують єдину систему, яку легко підтримувати, тоді як мікросервіси забезпечують більшу гнучкість та масштабованість, але потребують більш складного управління, що робить їх доречними для великих компаній з різноманітними бізнес-процесами [4, с. 29–37].

Отже, модульний підхід до створення CRM-систем демонструє свою ефективність, пропонуючи бізнесу гнучкі та адаптивні рішення, які дозволяють підвищувати продуктивність та знижувати витрати. Він забезпечує можливість швидко реагувати на зміни ринкових умов і зосереджуватися на ключових аспектах управління взаємовідносинами з клієнтами. Це робить його ідеальним рішенням для підприємств, що прагнуть розвиватися, адаптують до вимог ринку, та покращувати свою взаємодію з клієнтами.

Список використаних джерел

1. Anderson K., Kerr C. Customer Relationship Management. 2021. P. 2–27.
2. Peppers D., Rogers M. Managing Customer Experience and Relationships. 2017. P. 11–38.
3. Kleppmann M. Designing Data-Intensive Applications: The Big Ideas Behind Reliable, Scalable, and Maintainable Systems 1st Edition. 2017. P. 107–134.
4. Newman S. Building Microservices: Designing Fine-Grained Systems 2nd Edition. 2022. P. 29–37.

Рибчак Б. І.,
студент III курсу бакалаврату, Бс-22-1,
факультет суспільних і прикладних наук,
ЗВО «Університет Короля Данила»;
науковий керівник: Веркалець С. М.,
старший викладач кафедри архітектури та
будівництва,
ЗВО «Університет Короля Данила»,
м. Івано-Франківськ, Україна

ДОВГОВІЧНІСТЬ БЕТОНУ ТА МЕТОДИ ЗАХИСТУ

Бетон – це один з найпоширеніших будівельних матеріалів, що складається з цементу, води, піску та гравію або інших заповнювачів. Його широко використовують у будівництві будівель, мостів, доріг та інших споруд. Широке застосування бетону зумовлене високими фізико-механічними показниками, їх довговічністю, можливістю виготовлення різноманітних будівельних конструкцій та архітектурних форм порівняно простими технологічними методами, використанням здебільшого місцевих будівельних матеріалів з порівняно низькою собівартістю. Комплексний процес зведення монолітних бетонних конструкцій складається з улаштування опалубки, армування конструкцій, бетонування конструкцій, витримання бетону в забетонованих конструкціях, розпалублення, натягання арматури та ін'єкції каналів (при

спорудженні попередньо напружених залізобетонних конструкцій), а при необхідності й опорядкування поверхонь конструкцій технологічний комплексний процес зведення монолітних бетонних конструкцій включає заготівельні, транспортні та монтажні-укладальні (основні) процеси. [1]

Бетонні споруди можна поділити на дві основні групи: для першої – термін експлуатації необмежений і визначається сотнями років, а для другої – термін експлуатації обмежений і може бути встановлений з точністю 10...20 років. До першої групи відносяться споруди, які коригують, підправляють природні ландшафти, тобто морські берегозахисні об'єкти, споруди, що захищають від лавин та зсувів, деякі категорії мостів, для яких можна прогнозувати стабільність навантаження у часі, більшість наземних споруд, що не передбачають ніяких реконструкцій, греблі, іригаційні та унікальні споруди спеціального призначення (телевізійні башти, меморіальні комплекси). До другої групи відносять промислові споруди, термін експлуатації яких визначається терміном корінних перетворень у техніці та науці, житлові та монументальні (загальносуспільні) будинки, вимоги до яких визначаються рівнем цивілізації та добробутом суспільства.

Надання конструкціям стійкості до дії зовнішнього середовища – це складна екологічно-технічна проблема, яка виникла внаслідок проникнення людини зі своїми спорудами у природне середовище.

«Довговічність» для будівельних матеріалів та конструкцій може бути визначена як здатність зберігати експлуатаційну придатність на протязі визначеного проектом терміном служби. Для оцінки довговічності необхідно ввести одиниці вимірювання, і тоді вона може визначатися як «міра» опору матеріалу зношенню та фізико-хімічним змінам у конкретних умовах використання. Таке трактування дає змогу обґрунтувати методи випробування довговічності, прийнявши як критерій стійкість до впливів, характерних для умов експлуатації цього матеріалу або конструкції. Наприклад, може мати місце:

- ерозія (стирання та зношення поверхні), характерна для дорожніх, аеродромних покриттів, морських берегозахисних споруд;

- заморожування та відтавання як результат зміни температури та вологості;
- вплив газоповітряного середовища (зміна температури, вологості, дія вуглекислого газу);
- вилуговування (корозія I виду), тобто розчинення та винесення компонентів цементного каменю;
- хімічний вплив речовин, розчинених у воді або контактуючих із бетоном (корозія II та III видів), дія солей, неорганічних та органічних кислот;
- внутрішня корозія (взаємодія лугів цементу та реакційноздатного заповнювача).

Взаємодія цих факторів і визначає термін служби бетонних конструкцій у конкретних умовах експлуатації. Найуразливішим об'єктом корозії бетонних споруд є цементний камінь. Заповнювачі також можуть провокувати розвиток корозії бетону внаслідок взаємодії з цементним каменем. Обов'язковою умовою здійснення хімічних реакцій є наявність рідкої фази або водного розчину, що заповнює пори бетону. Основним компонентом розчину (рідкої фази) є гідроксид кальцію та сполуки лужних металів (натрію та калію), які значною мірою визначають особливості протікання процесів внутрішньої корозії бетону [2].

Існують різні методи захисту від мікробіологічної корозії бетону. Один з них – застосування спеціальних добавок до бетонної суміші, які мають антимікробні властивості. Ці добавки можуть перешкоджати росту та розвитку мікроорганізмів у бетоні, зберігаючи його міцність і стійкість проти корозії. Застосування гідроізоляції є одним з ключових методів захисту бетонних конструкцій від мікробіологічної корозії. Гідроізоляція дозволяє запобігти проникненню вологи у бетон та, відповідно, утворенню сприятливого середовища для росту мікроорганізмів. Для досягнення найвищої ефективності гідроізоляційних робіт необхідно правильно обрати матеріали та методи, які враховують специфіку будівельних об'єктів та умов їх експлуатації. Крім того, важливо регулярно перевіряти стан гідроізоляційних шарів та проводити їх обслуговування та ремонт у разі необхідності.

При виборі методу гідроізоляції важливо враховувати характеристики ґрунтових вод, рівень ґрунтового тиску, а також можливість впливу агресивних хімічних сполук. Додатковою перевагою гідроізоляції є її можливість застосування як на зовнішніх, так і на внутрішніх поверхнях будівельних конструкцій, що забезпечує комплексний захист від вологи та мікробіологічної корозії. Додатковим ефективним методом захисту є створення невідгидних умов для росту мікроорганізмів у бетоні. Це може включати впровадження систем вентиляції та дегідратації, які забезпечують зниження рівня вологості в конструкціях. Також доцільно використовувати спеціальні покриття або фільтри, які перешкоджають проникненню мікроорганізмів у пори бетону, а також забезпечують захист від зовнішніх факторів. Напрацювання нових технологій та матеріалів для захисту від мікробіологічної корозії є постійним процесом в галузі будівництва. Наукові дослідження та інновації дозволяють розробляти більш ефективні та екологічно чисті методи захисту, які забезпечують тривалість та надійність будівельних конструкцій. Постійне вдосконалення технологій дозволяє не лише збільшувати стійкість бетону до мікробіологічної корозії, але і зменшувати вплив будь-яких негативних факторів на тривалість експлуатації будівель.

Аналіз вищенаведеної інформації свідчить про те, що вивчення та встановлення взаємозв'язку «склад – структура – технологія – властивості» і є тим ключем, що відкриває можливості створення довговічних будівельних матеріалів з потрібними характеристиками. При виборі гідрофобізуючого просочення для бетону важливо враховувати особливості конкретного проєкту та вимоги, оскільки доступні різні типи просочення з різними властивостями та хімічним складом. Рекомендується проконсультуватися з професіоналами або виробниками, щоб вибрати відповідне просочення для конкретних потреб та умов експлуатації [3].

Список використаних джерел

1. Бетон та його використання в будівництві. URL: https://drive.google.com/file/d/1BO9ryneiUh1_IwTZCyfPrkrT7JhP4XQ/view

2. Довговічність бетонних конструкцій. URL: <https://chemtech-bayern.com.ua/uk/statti/184.html>

3. Методи захисту в подальшій експлуатації бетонних конструкцій. URL: https://buduemo.com/ua/news/cladding_materials/how-to-protect-concrete-from-it.html

Рибчинська С.,
студентка III курсу бакалаврату, Дс-22-2,
факультет суспільних і прикладних наук,
ЗВО «Університет Короля Данила»;
науковий керівник: Гілязова Н. М.,
доцент кафедри дизайну,
кандидат мистецтвознавства, доцент,
ЗВО «Університет Короля Данила»,
м. Івано-Франківськ, Україна

МОРСЬКИЙ ПЕЙЗАЖ У ЖИВОПИСІ

Морський пейзаж (марина) є одним із найпопулярніших жанрів у живописі. Він отримав велику зацікавленість ще в епоху Ренесансу і залишається відомим та актуальним до сьогодні. Цей жанр відображає природні особливості моря, різноманіття його кольорів, а також внутрішній світ художника. Історія морського пейзажу охоплює різні епохи, стилі та напрями, кожен з яких розкриває глибини морської стихії [3].

У давньогрецькій і римській міфології море символізувало силу та загадковість. Художники тієї епохи часто малювали морські сцени, зображаючи епічні битви та подорожі.

У середньовічному мистецтві морські пейзажі увійшли до релігійних сюжетів, де море символізувало небезпеку й життєві шторми. Під час відродження море почали вивчати ще й з наукової точки зору, тому художники намагалися детально передавати його образи – хвилі, кораблі та людей на борту.

Класицизм орієнтувався на спокійні, врівноважені композиції, де море зображувалося як гармонійний, статичний елемент.

У новий час морський пейзаж виокремився як самостійний жанр, де море стало втіленням натхнення, краси та романтики. Сучасні художники часто зображують море як символ екологічної кризи, продовжують досліджувати тематику морського пейзажу, використовуючи різні техніки. Морський пейзаж зараз розглядається не тільки як зображення природи, але й як символ екологічних змін, людських емоцій та навіть соціальних питань. Вони використовують метафори моря для розповіді про екологічні питання та вплив людства на навколишнє середовище, що є такою актуальною темою сьогодення.

У цей час імпресіонізм відкрив нові можливості у передачі світла та кольору. Імпресіоністи намагалися відобразити миттєвий момент, світло і тінь на морському пейзажі. У своїх творах вони використовували яскраві, чисті кольори, що передавали рух і вібрацію, писали картини швидкими мазками, відображаючи враження від моря. Морські пейзажі Клода Моне є прикладом того, як можна передати зміну настрою через гру світла та тіней.

Романтизм, навпаки, зосереджувався на потужних образах бурі та шторму, що символізували внутрішній світ людини, її емоційний стан та переживання, цим самим підкреслюючи зв'язок між людиною і природою, що можемо спостерігати в роботах Каспара Давида Фрідріха.

До сучасних мариністів належать такі художники:

- 1) Юрій Петренко – художник, який працює, перш за все, з кольором та кольоровою плямою. швидше не зображуючи, а ніби натякаючи на неї [4];
- 2) Віктор Іванів – творець надзвичайно різноплановий, сміливо і успішно експериментує з різними напрямками, але при цьому прагне до максимально лаконічного виразного образу;
- 3) Володимир Тимошенко: у його картинах море відображає образ прекрасної, могутньої, безтурботної, завжди залитої сонцем стихії [1].

Морський пейзаж у живописі використовує різноманітні техніки, що дозволяють митцям передати динаміку моря, гру світла, рух хвиль та атмосферу

простору. Зазначимо нижче кілька з тих, що характерні для мариністичного жанру.

1. Імпасто – техніка, що полягає в накладенні густих шарів фарби, це дозволяє художнику передати об'єм і глибину хвиль. Імпасто використовував Вінсент ван Гог, щоб передати динаміку та напругу моря.

2. Лессировання – тонкі напівпрозорі шари фарби, які накладаються один на одного. Було поширене серед голландських художників, таких як Віллем ван де Велде.

3. Повітряна перспектива – це техніка, що базується на поступовому згасанні кольорів та допомагає створити відчуття віддаленості і глибини. Її, зазвичай, використовували пейзажисти-романтики, зокрема, в акварелях і олійних картинах Тернера.

Кожна з технік дозволяє митцям відтворювати унікальні властивості моря та створювати різноманітні настрої: від спокійного, безшумного берегу до бурхливого шторму.

Завдяки численним митцям, які знаходили натхнення в безкрайніх водних просторах, ми можемо спостерігати сьогодні безліч чудових творів та надихатися ними. Головною відмінністю картин цього жанру є зображення води на передньому плані, на другий план відходять такі елементи, як люди, кораблі, човни, птахи та інше [2].

Отже, морський пейзаж у живописі – це унікальний жанр мистецтва, який відображає красу, велич та мінливість водного світу. Він залишається популярним і впливовим жанром, що постійно змінюється під впливом нових ідей та стилів. Відтворюючи динамічність хвиль, гру світла й природні явища, художники передають емоції та глибокий символізм, притаманний морським просторам. Цей жанр пройшов багатий історичний шлях, що демонструє як технічну майстерність, так і поетичне бачення природи. Морський пейзаж продовжує бути джерелом натхнення для митців до сьогоднішніх днів, розкриваючи глибини як морської стихії, так і людської душі і втілюючи велич та красу морських просторів.

Список використаних джерел

1. Відомі українські художники мариністи : вебсайт. URL: <https://kyiv.gallery/statii/vidomi-ukrainski-khudozhnyky-marynisty-kartyny-moria>
2. Морська тематика в живописі – особливості жанру : вебсайт. URL: <https://vikna.if.ua/cikavo/155852/view>
3. Морський пейзаж : вебсайт. URL: https://uk.wikipedia.org/wiki/%D0%9C%D0%BE%D1%80%D1%81%D1%8C%D0%BA%D0%B8%D0%B9_%D0%BF%D0%B5%D0%B9%D0%B7%D0%B0%D0%B6
4. Список картин художника Петренко Юрій (живопис) : вебсайт. URL: https://art-on-line.com.ua/ru/4_petrenko-yurij-zhivopis

*Рига М. І.,
студент I курсу магістратури, МПУс-24-1,
факультет суспільних і прикладних наук,
ЗВО «Університет Короля Данила»;
науковий керівник: Левкун Т. В.,
доцент кафедри права та публічного управління,
кандидат наук з державного управління,
ЗВО «Університет Короля Данила»,
м. Івано-Франківськ, Україна*

КОРУПЦІЯ ЯК ЗАГРОЗА ДЕРЖАВНОСТІ УКРАЇНИ

Практичне застосування результатів емпіричних досліджень як основи для формування антикорупційної політики є найважливішим завданням науковців, які досліджують вплив корупції на економічні, політичні та соціальні показники. Дуже показовим у цьому плані є дослідження, присвячене впливу корупції на економічне зростання в умовах різних політичних режимів.

«Як індикатор типу режиму в роботі використано якість політичних інститутів. Незважаючи на те, що модель значно спрощена, результати дослідження можна вважати репрезентативними. Виведено два основних типи

політичних режимів: режим, в якому якість політичних інститутів знаходиться на достатньо високому рівні, щоб громадяни могли реально реалізувати механізми зміни влади; і режим, що характеризується недосконалістю політичних інститутів, за якого громадяни не мають можливості контролювати діяльність уряду» [1].

Результати дослідження категорично підтверджують наявність негативного впливу корупції на економічне зростання. Але цей вплив значно менший у другому типі політичних режимів [2]. Результати свідчать про те, що такий вплив існує, але не в тій мірі, яка описана в теорії. Проте висновок однозначний – корупція не в змозі позитивно вплинути на динаміку масштабів економічного зростання навіть у гіршому інституційному середовищі.

Корупція стала загрозою економічній безпеці країн, зачіпаючи всі сфери суспільного життя. З прискоренням глобалізації та розширенням співпраці між країнами це явище стало розглядатися не лише як перешкода національному розвитку окремих країн, але і як серйозна загроза національній та міжнародній безпеці.

Для європейських боротьба з корупцією є частиною зусиль з побудови державних інститутів демократії та посилення ролі громадянського суспільства. Досягнуті результати (або відсутність їх) у запобіганні корупційній практиці стають важливим показником успіху переходу та запровадження сучасних стандартів прозорості та демократичного контролю.

Антикорупція є на порядку денному ряду міжнародних організацій та фінансових установ, таких як ООН, Світовий банк, Організація економічного співробітництва та розвитку, Рада Європи, Європейський Союз та інші.

Антикорупція зарекомендувала себе як основна сфера діяльності багатьох національних та міжнародних урядових та неурядових організацій, в рамках якої громадянське суспільство дотримується сучасних стандартів прозорості та публічності державних установ та сприяє запобіганню корупції у всіх державних секторах.

Стає очевидним, що корупція, пов'язана з інституційними причинами, негативно впливає на зростання та накопичення капіталу. А от із корупцією з інших причин ситуація виявляється діаметрально протилежною. Для держави це може означати, що боротьба з корупцією без паралельного покращення роботи чи реформування інститутів призведе до надто важких наслідків.

Крім того, корупція, яка виникає через неінституційні причини, по-різному впливає на економічне зростання в різних країнах. Позитивні наслідки спостерігаються в країнах з погано функціонуючими інституціями, а негативні – в країнах з розвинутою інституційною структурою. Однак навряд чи можна однозначно трактувати результати цього дослідження.

Оскільки неінституційна корупція має ендогенне походження, велика кількість факторів, що впливають на економічне зростання, залишається поза рамками моделі, оскільки їх неможливо охопити. Крім того, можлива прямо протилежна залежність, наприклад, стрімке зростання економіки призводить до розвитку бізнесу і, як наслідок, до збільшення корупційних обсягів.

Вплив корупції на суспільство настільки негативний, руйнівний і масштабний, що необхідність вживати заходів для її стримування не викликає сумнівів. З цих причин, ми спробували відповісти на питання, які існують механізми боротьби з корупцією, спрямовані не просто на усунення наслідків, а на виявлення причин та сфер з найбільшим ризиком корупції, з метою запобігання різного роду корупції.

Беручи до уваги накопичений багаторічний міжнародний досвід, ми дійшли висновку, що ефективна антикорупційна політика базується на двох основних передумовах, ігнорування яких робить реалізацію будь-яких ініціатив абсолютно безглуздом, а саме – наявність сильної політичної волі.

Оскільки корупція в нашій країні вразила весь громадський організм своєю інфекцією, ми говоримо вже не про корупцію в державі, а про стан корупції. На наш погляд, єдиним способом боротьби з цією значною загрозою для економічної безпеки є запровадження якісного та морального управління в інтересах людей.

Управління, засноване на принципах належного управління, повинно бути в основі боротьби з корупцією. Водночас, це може бути передумовою якості соціального розвитку, зміцнення державного потенціалу, підтримки економіки та створення умов для економічного зростання, вищої зайнятості та прозорості в роботі державних установ.

«Зростання корупції є одним із найважливіших руйнівних факторів, що впливають на економічну та національну безпеку будь-якої країни. Корупція серйозно заважає нормальному функціонуванню всіх соціальних механізмів, перешкоджає здійсненню соціальних реформ та модернізації національних економік, породжує недовіру суспільства до державних інституцій і справедливо розглядається як одна із загроз економічній та національній безпеці в сучасних умовах» [3].

Таким чином, це передбачає необхідність вивчення сутності та змісту корупції та розроблення та здійснення контрзаходів в інтересах держави та народу. Невизначеність у сприйнятті корупції як руйнівного явища, що підриває основи державності, передбачає довільне тлумачення і, відповідно, прийняття неефективних контрзаходів.

З інституційної точки зору корупцію можна представити як злиття економічних інтересів органів державної влади з економічними інтересами представників організованих злочинних кіл і навіть як злиття економічної та звичайної (кримінальної) злочинності.

Список використаних джерел

1. Aidt T., Dutta J., Vania S. Governance regimes, corruption and growth: *Theory and evidence. Journal of Comparative Economics*. 2008. Iss. 36. № 2. Pp. 195–220. Available from: <http://www.jayasridutta.org/gcte-x.pdf/> (cited: 30.10.2024).

2. Campos N. F., Dimova R., Saeh A.. Whither Corruption? A Quantitative Survey of the Literature on Corruption and Growth. *IZA Discussion Paper 5334: Institute for the Study of Labor*. 2010. Available from: <http://ftp.iza.org/dp5334.pdf> (cited: 30.10.2024).

3. Яковенко Г. Б. Вимірювання рівня корупції: можливості сучасного етапу. *Актуальні проблеми державного управління* : зб. наук. праць Одеського регіонального інституту державного управління Національної академії державного управління при Президентові України. 2010. Вип. 4 (44). С. 169–174.

Романишак М. Т.,
студент IV курсу бакалаврату, ПЗс-21-1,
факультет суспільних і прикладних наук,
ЗВО «Університет Короля Данила»;
науковий керівник: Головчук П. В.,
викладач кафедри інформаційних технологій,
ЗВО «Університет Короля Данила»,
м. Івано-Франківськ, Україна

ІНТЕЛЕКТУАЛЬНА СИСТЕМА ПРОГНОЗУВАННЯ ПРОКОЛІВ У ШИНАХ ІЗ ВИКОРИСТАННЯМ ГЛИБОКОГО МАШИННОГО НАВЧАННЯ

Сучасні транспортні системи вимагають високого рівня безпеки, що передбачає своєчасне виявлення можливих проблем із шинами. Прокол шин залишається одним із найпоширеніших ризиків для безпеки дорожнього руху, тому важливою є розробка інтелектуальної системи, яка дозволяє прогнозувати такі ситуації. Традиційні методи моніторингу тиску та температури в шинах часто недостатні для передбачення проколів, тому ми пропонуємо інноваційний підхід, заснований на глибокому машинному навчанні (ГМН), за допомогою якого можна розпізнавати приховані патерни та аномалії в поведінці шин [1; 2].

Високий рівень безпеки на дорогах стає можливим завдяки впровадженню інтелектуальних технологій, що дозволяють виявляти та попереджувати потенційні загрози. Однією з таких загроз є прокол шин, який може спричинити аварію, особливо на високих швидкостях [3]. Традиційні системи моніторингу шин обмежені у своїй здатності виявляти проблеми завчасно, оскільки вони лише фіксують зміни у вже наявних параметрах, таких як тиск чи температура.

Завдяки глибокому машинному навчанню, можливе виявлення прихованих закономірностей та ранніх ознак зношення або пошкодження шин, що дозволяє вчасно попередити прокол [1].

Метою наукової праці є створення інтелектуальної системи прогнозування проколів шин, з використанням ГМН для аналізу даних з датчиків. Система обробляє інформацію про тиск, температуру, вібрації та інші параметри, виявляючи закономірності, які можуть вказувати на ризик пошкодження шини.

Методологія дослідження містить наступні пункти:

- збір великих масивів даних із сенсорів, які контролюють стан шин на транспортних засобах, включаючи показники тиску, температури та вібрації [3; 4];
- очищення даних та нормалізація для коректного навчання моделі ГМН [5];
- використання архітектури LSTM для глибинного аналізу часових рядів параметрів шин [6];
- навчання моделі на реальних і симульованих даних про проколи шин для підвищення точності прогнозування [2; 4];
- оцінка роботи моделі в реальних умовах на основі кількох наборів тестових даних, впровадження системи в інтелектуальне управління транспортними засобами [7].

Розроблена система прогнозування дозволить завчасно виявляти загрозу проколу шини, що допоможе уникнути аварійних ситуацій. Очікується, що впровадження цієї технології знизить ризик ДТП і підвищить безпеку на дорогах [3; 5].

Інтелектуальна система прогнозування проколів шин на основі глибокого машинного навчання є перспективним рішенням для підвищення безпеки транспортних засобів. Подальші дослідження мають на меті удосконалення моделі та адаптацію її до різних типів автомобільних шин і умов експлуатації, що дозволить створити універсальну систему для моніторингу стану шин у реальному часі.

Список використаних джерел

1. LeCun Y., Bengio Y., Hinton G. Deep Learning. *Nature*. 2015. № 521 (7553). P. 436–444.
2. Zhang W., Yang D., Wang H. Data-Driven Methods for Predictive Maintenance of Industrial Equipment: A Survey. *IEEE Systems Journal*. 2019. № 13 (3). P. 2213–2227.
3. Hochreite S., Schmidhuber J. (1997). Long Short-Term Memory. *Neural Computation*. 1997. № 9 (8). P. 1735–1780.
4. Susto G. A., Schirru A., Pampuri S., McLoone S., Beghi A. (2015). Machine Learning for Predictive Maintenance: A Multiple Classifier Approach. *IEEE Transactions on Industrial Informatics*. 2015. № 11 (3). P. 812–820.
5. Goodfellow I., Bengio Y., Courville A. Deep Learning. MIT Press. 2016.
6. Li X., Zhang Y., Chen L. Application of LSTM Networks for Predicting Tire Wear and Performance. *Automotive Science and Engineering*. 2021. № 10 (2). P. 145–160.
7. Jha S., Chattopadhyay S. Predictive Analytics for Tire Failure Using Machine Learning. *Journal of Transport Safety & Security*. 2020. № 12 (4). P. 485–497.

*Руденко А. Р.,
студентка III курсу,
факультет міжнародної торгівлі та права,
ЗВО «Державний торговельно-економічний університет»;
науковий керівник: Нікітенко В. М.,
доцент кафедри правового забезпечення безпеки бізнесу,
кандидат юридичних наук, доцент,
ЗВО «Державний торговельно-економічний університет»,
м. Київ, Україна*

ОГЛЯД ТА ОБШУК ЯК ОКРЕМІ СЛІДЧІ (РОЗШУКОВІ) ДІЇ У КРИМІНАЛЬНОМУ ПРОВАДЖЕННІ

Огляд та обшук є важливими слідчими діями у кримінальному провадженні, що відіграють ключову роль у процесі збору доказів і встановлення істини у кримінальних справах. Ці дії мають на меті виявлення об'єктів, які можуть містити докази вчиненого правопорушення, та забезпечують законні підстави для отримання інформації, необхідної для розкриття злочину. Їх значення підкреслюється строгим законодавчим регулюванням і чітко встановленими вимогами щодо порядку проведення. Зростання рівня злочинності й удосконалення методів приховування слідів злочину зумовлює необхідність підвищення ефективності огляду та обшуку. Ці процесуальні дії повинні здійснюватися з дотриманням принципів законності, пропорційності та необхідності, щоб забезпечити як ефективне розслідування, так і захист прав і свобод громадян. Законодавством України визначено чіткі рамки для проведення огляду та обшуку, включаючи підстави, процесуальний порядок, а також обов'язковість фіксації результатів цих дій у протоколі. Актуальність цього питання полягає в необхідності вдосконалення правового регулювання огляду та обшуку. З одного боку, ці процесуальні дії є важливими інструментами для ефективного розслідування злочинів, з іншого боку, вони мають здійснюватися з урахуванням правових гарантій захисту учасників процесу. Це дослідження спрямоване на аналіз правових аспектів, практичних труднощів та особливостей застосування огляду та обшуку в кримінальних провадженнях України. Метою є

визначення сучасного стану законодавчого регулювання, виявлення проблемних питань і шляхів їх вирішення. Законодавство чітко розмежовує огляд та обшук як окремі слідчі дії.

Огляд є слідчою дією, яка полягає у виявленні та фіксації об'єктів, що можуть бути пов'язані із вчиненням злочину або його приховуванням. Відомі кілька видів огляду, серед яких огляд місцевості, речей, документів, трупа тощо. Ця дія проводиться в межах кримінального провадження за чітко визначеними підставами і з обов'язковою фіксацією у протоколі. Огляд може проводитися негайно після події, однак лише за умови, що про його проведення буде внесено інформацію до Єдиного реєстру досудових розслідувань (далі – ЄРДР).

Обшук, на відміну від огляду, є більш конкретною слідчою дією, оскільки спрямований на пошук саме знарядь вчинення злочину, майна, здобутого злочинним шляхом, або осіб, які розшукуються у зв'язку зі справою [1]. Законодавство встановлює суворі обмеження на проведення обшуку до внесення відомостей до ЄРДР та початку досудового розслідування. Основою для проведення обшуку є перевірені дані про ймовірне знаходження доказів у певному місці. Предметом обшуку можуть бути знаряддя злочину, цінності або інші об'єкти, що мають значення для кримінального провадження. Спільною рисою для огляду та обшуку є вимога протокольної фіксації результатів. Протокол є основним документом, що забезпечує точність і послідовність відображення проведення слідчої дії та її результатів, навіть якщо використовуються технічні засоби фіксації, такі як фото- та відеозапис. Крім того, законодавством обмежено час проведення цих дій: за загальним правилом, вони не можуть проводитися в нічний час (з 22:00 до 06:00), за винятком невідкладних випадків, коли відкладення дії може призвести до втрати доказів або втечі підозрюваного [2]. Таким чином, огляд та обшук є важливими інструментами у кримінальному провадженні, однак їх проведення вимагає суворого дотримання правових норм для забезпечення справедливості, законності та захисту прав учасників процесу.

Відповідно до положень КПК України огляд та обшук є окремими слідчими (розшуковими) діями у кримінальному провадженні, кожна з яких має свої характерні риси. Обшук відзначається примусовим пошуковим характером, коли є потреба проникнути у закриті приміщення або об'єкти. Огляд, на відміну від обшуку, полягає в огляді об'єктів із вільним доступом і не передбачає примусових дій, за винятком окремих випадків, коли огляд проводиться терміново чи потрібне примусове залишення учасників на місці огляду. Істотна різниця між цими діями стосується часу їх проведення: огляд може проводитися до відкриття кримінального провадження та внесення даних до ЄРДР, тоді як обшук дозволений лише після внесення таких даних [3, с. 117–121]. Процесуальні підстави теж відрізняються: для проведення обшуку необхідна ухвала слідчого судді, тоді як огляд може бути здійснений за рішенням слідчого або прокурора без обов'язкового письмового оформлення.

Отже, огляд і обшук є основними засобами доказування у кримінальному провадженні, які сприяють виконанню завдань правосуддя. Однак на практиці нерідко відбувається поєднання цих дій: обшук інколи проводиться під виглядом огляду, що порушує права учасників процесу і законодавчі вимоги. Це свідчить про необхідність удосконалення процедур і підвищення професійного рівня слідчих для забезпечення законності й ефективності слідчих дій.

Список використаних джерел

1. Красовська У. Обшук і огляд: розмежування та підстави проведення URL: https://jurliga.ligazakon.net/news/199157_obshuk--oglyad-rozmezhuвання-ta-pdstavi-provedennya (дата звернення: 27.10.2024).
2. Кримінальний процесуальний кодекс України. Документ 4651-VI, від 25.10.2024, підстава – 4009-IX. URL: <https://zakon.rada.gov.ua/laws/show/4651-17#Text> (дата звернення: 27.10.2024).
3. Лучко О. А. Співвідношення огляду з обшуком у кримінальному досудовому провадженні. *Європейські перспективи*. 2020. № 3. С. 117–121.

Ручкан М. В.,
студент VI курсу,
факультет суспільних і прикладних наук,
ЗВО «Університет Короля Данила»;
науковий керівник: Воробець Т. І.,
доцент кафедри управління та адміністрування,
кандидат економічних наук,
ЗВО «Університет Короля Данила»,
м. Івано-Франківськ, Україна

ІНВЕСТИЦІЇ У ЗЕЛЕНИЙ ФОНДОВИЙ РИНОК: МОЖЛИВОСТІ ТА ВИКЛИКИ ДЛЯ СТІЙКОГО РОЗВИТКУ

Глобальні екологічні виклики, такі як зміни клімату та вичерпання природних ресурсів, стимулюють пошук нових підходів до інвестування, які враховують довгостроковий вплив на довкілля. Серед них – зелений фондовий ринок, що пропонує перспективи для тих, хто прагне сприяти сталому розвитку через інвестування в екологічно відповідальні компанії. Традиційні інвестиції часто не враховують екологічні ризики та не завжди відповідають принципам екологічної та соціальної відповідальності. У зв'язку з цим стає актуальним дослідження перспектив зеленого ринку, що має на меті вивчити потенціал стійких інвестицій, їхню фінансову ефективність і визначити основні виклики, які можуть постати перед інвесторами.

Зелений фондовий ринок ґрунтується на ідеї підтримки екологічно чистих компаній, що відповідають принципам ESG.

ESG (англ. *environmental, social, governance* – довкілля, соціальна сфера, корпоративне управління) – стратегічні зусилля, діяльність компаній у цих напрямках заради сталого розвитку компанії та суспільства [1].

Ці принципи визначають екологічний вплив компаній, їхню соціальну відповідальність та рівень прозорості. До основних фінансових інструментів на зеленому ринку належать зелені облігації, акції екологічно чистих компаній і фонди з акцентом на ESG.

ESG-рейтинг є важливим фактором привабливості для інвесторів, адже він дозволяє оцінити екологічну та соціальну сталість компанії, що в свою чергу сприяє формуванню стійких портфелів з меншим рівнем ризику.

Зелений фондовий ринок пропонує інвесторам значні можливості. По-перше, фінансова ефективність екологічно чистих компаній часто виявляється вищою завдяки стабільному зростанню попиту на їхню продукцію та послуги.

Наприклад, дослідження свідчать, що компанії з високим ESG-рейтингом можуть мати нижчий рівень ризиків і забезпечувати стабільніші прибутки.

Зростання інтересу до зелених інвестицій спостерігається у всьому світі: Згідно зі звітом, опублікованим Global Sustainable Investment Alliance, на початок 2020 року інвестиції в сталий розвиток склали 35,3 трильйона доларів, що еквівалентно приблизно третині активів під управлінням у великих економіках [2].

Державна підтримка також відіграє важливу роль у цьому процесі, стимулюючи розвиток зеленого ринку завдяки програмам, таким як Green New Deal у США, які спрямовані на інвестиції в екологічні технології та виробництво.

Проте інвестиції у зелений ринок супроводжуються певними ризиками. Серед них – недосконале регулювання, нестача єдиних міжнародних стандартів та проблема «зеленого відмивання» (greenwashing), коли компанії можуть подавати себе як екологічні без належного обґрунтування. Крім того, прозорість екологічних показників компаній часто залишається недостатньою, що ускладнює об'єктивну оцінку інвестиційної привабливості. Висока волатильність, а також емоційна складова поведінки інвесторів створюють додаткові труднощі у довгострокових прогнозах прибутковості зелених активів.

З огляду на перспективи розвитку зеленого ринку, можна очікувати подальшого вдосконалення ESG-стандартів, а також підвищення прозорості та надійності екологічних показників компаній. Завдяки цьому інвестиційна привабливість екологічно чистих компаній може зрости, сприяючи сталому розвитку глобальної економіки. Технології та цифровізація також матимуть значний вплив на ефективність зелених інвестицій, дозволяючи створювати нові,

більш точні методи оцінки екологічного впливу. У майбутньому стійкий розвиток зелених інвестицій може стати основою для переходу до більш відповідальної економіки, що спирається на відновлювальні джерела енергії та екологічні виробничі процеси.

Важливо підкреслити, що зелений фондовий ринок не лише є інвестиційним трендом, але й інструментом для трансформації світової економіки в бік екологічної стійкості.

Компанії, що активно впроваджують принципи ESG, стають лідерами не лише з точки зору відповідального бізнесу, але й у сфері фінансового успіху, вони мають вищу вартість капіталу та легше залучають інвестиції [3].

Завдяки інвестиціям у компанії, які дотримуються принципів ESG, інвестори можуть сприяти розвитку екологічних технологій, зменшенню викидів вуглецю та раціональному використанню ресурсів. Така стратегія дозволяє не лише отримувати прибуток, а й підтримувати компанії, що реально впливають на поліпшення екологічного стану планети. Це робить зелений ринок інвестицій привабливим як для інституційних, так і для приватних інвесторів, які цінують принципи відповідального ведення бізнесу.

Попри всі переваги, зелений фондовий ринок досі перебуває на етапі активного становлення. Йому бракує єдиної системи регулювання, а стандарти ESG у різних країнах мають розбіжності, що ускладнює порівняння і вибір активів. Це питання постає особливо гостро для міжнародних інвесторів, які прагнуть розміщувати капітал у компаніях із гарантовано високими екологічними стандартами. На сьогодні розвиток національних та міжнародних ініціатив зі створення єдиних принципів ESG є важливим завданням для фінансових ринків, оскільки це сприятиме зростанню довіри до зелених інвестицій і полегшить вибір інвесторів.

Таким чином, зелений фондовий ринок постає перспективною сферою для інвестування, яка потребує стабільних регуляторних рамок, підвищення прозорості і чіткішого контролю за дотриманням екологічних стандартів. Серед перспектив розвитку – створення єдиних глобальних принципів оцінки

екологічної та соціальної відповідальності компаній, а також удосконалення інструментів для вимірювання екологічного впливу. Завдяки такому підходу зелений фондовий ринок може стати одним із ключових елементів сталого розвитку світової економіки, а інвестиції в нього – надійним способом поєднання фінансового успіху з екологічною відповідальністю.

Список використаних джерел

1. Головна. Статті. ESG. URL: <https://www.aps-smart.com/esg-korporativni-sotsialni-ta-ekologichni-standarti-ta-srm-aps-smart/>
2. News. Stocks. URL: <https://markets.businessinsider.com/news/stocks/global-sustainable-investment-alliance-report-esg-assets-responsible-investing-2021-7>
3. Mind. Ментальне здоров'я. URL: <https://mind.ua/openmind/20268606-esg-modnij-trend-chi-mozhlivist-rostu>.

*Савіцька Є. А.,
Державний університет «Житомирська політехніка»;
науковий керівник: Сушицька Ю. О.,
старший викладач кафедри права та
правоохоронної діяльності,
Державний університет «Житомирська політехніка»,
м. Житомир, Україна*

ОСОБЛИВОСТІ МЕХАНІЗМУ РЕАЛІЗАЦІЇ ЄВРОПЕЙСЬКОГО ОРДЕРА НА АРЕШТ У ПРОЦЕСІ ВЗАЄМОДІЇ ПРАВООХОРОННИХ ОРГАНІВ УКРАЇНИ ТА КРАЇН ЄС

Важливим кроком у розвитку взаємовідносин між Україною та Європейським Союзом стало підписання Угоди про асоціацію між Україною, з однієї сторони, та Європейським Союзом, Європейським співтовариством з атомної енергії і їхніми державами-членами, з іншої сторони, яку Верховна Рада України ратифікувала 16 вересня 2014 року [7]. Підписання Угоди про асоціацію стало новим етапом у процесі євроінтеграції України до ЄС. Цей процес вимагає

гармонізації матеріального і процесуального законодавства України з законодавством Євросоюзу та створення нормативної бази для співпраці органів України і ЄС.

Для закріплення вступу України до ЄС важливо гармонізувати національне законодавство з правом ЄС, зокрема в кримінально-правовій сфері. Одним з ефективних механізмів співробітництва є європейський ордер на арешт, який забезпечує невідворотність кримінальної відповідальності. Завдяки цій системі було затримано і передано різним країнам злочинців, зокрема терористів і серійних вбивць.

Європейський ордер на арешт базується на принципі взаємного визнання судових рішень і широко використовується в ЄС. Наприклад, у 2019 році в 27 країнах-членах видано 20 226 таких ордерів, що на 2755 більше, ніж у 2018 році. Найчастіше вони стосуються крадіжок, злочинів, пов'язаних з наркотиками, шахрайства та корупції. Від арешту до рішення про видачу в середньому проходить 17 днів за умови згоди особи і 56 днів без згоди. Проте застосування ЄОА потребує подальшого теоретичного вдосконалення та нормативно-правового регулювання [9].

Європейський ордер на арешт (ЄОА) є важливим інструментом у судовому співробітництві країн ЄС з 2004 року. За останні роки понад 7000 осіб, підозрюваних у серйозних злочинах, були передані між країнами-членами ЄС, що значно спростило та пришвидшило процедури екстрадиції, які раніше були тривалими та складними [2].

Рамкове рішення про ЄОА замінило попередні правила екстрадиції, зокрема ті, що містилися в Європейській конвенції про екстрадицію 1957 року та інших міжнародних угодах. Це рішення не має прямої дії, але зобов'язує країни-члени ЄС адаптувати своє національне законодавство відповідно до його положень.

ЄОА спрощує видачу підозрюваних між державами-членами ЄС, запобігаючи використанню кордонів для уникнення правосуддя. Рамкове рішення не впливає на екстрадицію з країн, що не входять до ЄС.

Основними суб'єктами Європейського ордеру на арешт (ЄОА) є орган, який видає ордер, та орган, який його виконує. За Рамковим рішенням, ці функції мають виконувати судові органи, але інші органи влади можуть допомагати, наприклад, у процесі отримання та надсилання ордерів. Держави-члени ЄС самостійно визначають, які саме судові органи наділяються цими повноваженнями. У деяких країнах ЄС ордер можуть видавати не лише суди, а й прокурори. Високий суд Лондона зазначив, що термін «судовий» може включати прокурорів, оскільки це відповідає принципам взаємного визнання та довіри [8].

Стаття 2 Рамкового рішення описує сферу застосування ЄОА. Ордер може видаватися за діяння, за які передбачено покарання у вигляді позбавлення волі на строк не менше 12 місяців, або якщо було призначено покарання на строк не менше чотирьох місяців. Для певних категорій злочинів, таких як тероризм, торгівля людьми, корупція тощо, ЄОА може виконуватися без перевірки подвійної злочинності діяння, якщо санкція за них передбачає позбавлення волі на строк не менше трьох років [5].

Згідно зі ст. 5 Рамкового рішення про ЄОА, виконання європейського ордеру на арешт судовим органом може бути обумовлене такими умовами:

- якщо злочин, за яким видано ордер, карається довічним позбавленням волі, виконання ордеру може залежати від наявності в правовій системі держави-члена положень щодо перегляду вироку або застосування заходів помилування, не пізніше ніж через 20 років;

- якщо особа, щодо якої видано ордер, є громадянином або резидентом держави-члена, що виконує ордер, її передача може здійснюватися за умови повернення для відбування покарання після заслуховування [5].

Новелою ЄОА є чіткі часові рамки для прийняття рішення щодо його виконання: до 60 днів з моменту арешту, в окремих випадках – до 90 днів, а якщо затримана особа погоджується на передачу, то протягом 10 днів після згоди.

Передача розшукуваної особи повинна бути здійснена у найкоротший термін, узгоджений між зацікавленими органами, і не пізніше ніж через 10 днів з дати винесення остаточного рішення. Якщо передача неможлива через форс-

мажор, встановлюється нова дата, і передача здійснюється протягом 10 днів після неї (ст. 17 Рамкового рішення).

Отже, у разі імплементації Рамкового рішення в національне право потрібно враховувати особливості внутрішнього кримінально-процесуального права та правової держави в цілому для уникнення суперечностей.

Міжнародні договори України, укладені в установленому законом порядку, також мають важливе значення у правовому регулюванні її міжнародного співробітництва у сфері правоохоронної діяльності. Так, відповідно до положень Конституції України, чинні міжнародні договори України, згода на обов'язковість яких надана Верховною Радою України, є частиною національного законодавства і застосовуються в порядку, передбаченому для норм національного законодавства. Якщо міжнародним договором України, який набув чинності в установленому порядку, встановлено інші правила, ніж ті, що передбачено у відповідному акті законодавства України, то застосовуються правила міжнародного договору [4].

Процедура виконання ордера на арешт та визначення суб'єкта, що видає його, узгоджуються відповідно до кримінально-правової системи кожної держави-члена ЄС. Національні органи приймають рішення про передачу на основі Європейського ордера на арешт (ЄОА) згідно з процесуальним законодавством запитуваної держави. Це робить процедуру швидшою та ефективнішою, замінюючи складний процес через дипломатичні канали. Основною перевагою ЄОА є його простота, що забезпечує доступність та ефективність механізму.

Європейський ордер на арешт наразі не застосовується в Україні, але вивчення цього інституту є важливим для підготовки української правової системи до можливого співробітництва з ЄС у кримінально-правовій сфері.

Міжнародний кримінальний суд видав ордер на арешт російського президента Путіна за насильницьку передачу українських дітей, що вважається ознакою геноциду. Це перший ордер проти лідера постійного члена Ради Безпеки

ООН, 32 країни-учасниці Римського статуту висловили готовність заарештувати Путіна.

Видача ордера на арешт Путіна за умовами Римського статуту має кілька важливих наслідків для Європейської спільноти. Це посилює міжнародну ізоляцію росії, оскільки країни, які ратифікували Статут, зобов'язані заарештувати Путіна, якщо він перетне їхні кордони. Європа також демонструє відданість принципам міжнародного права і прав людини, що може зміцнити її глобальну репутацію як захисника справедливості. Однак це може погіршити дипломатичні відносини з росією та вплинути на економічні і політичні взаємодії, зокрема в питаннях енергетики і безпеки.

Візит лідера країни-терористки до Монголії, яка ратифікувала Римський статут, не викликав затримання, тут його норми виявились нечинними.. Міжнародні організації та українська влада закликали до арешту, але Офіс Президента не очікував дотримання зобов'язань від Монголії.

Список використаних джерел

1. Бенч Н. В. Застосування принципу кримінальної юстиції у праві Європейського Союзу. *Право і суспільство*. 2016. № 5. С. 185–189. URL: http://pravoisuspilstvo.org.ua/archive/2016/5_2016/part_1/36.pdf

2. Європейський ордер на арешт спростив боротьбу зі злочинністю: доповідь. Укрінформ. 2019 (18 верес.). URL: <https://www.ukrinform.ua/rubricworld/2782804-evropejskij-order-na-arest-sprostiv-borotbu-zi-zlocinnistu.html>

3. Муравйов В. І. Ідея європеїзації права і європейська інтеграція. *Міжнародний конгрес європейського права* : зб. наук. пр. (м. Одеса, 21–22 квіт. 2017 р.). Одеса : Фенікс, 2017. С. 10–13.

4. Про міжнародні договори України : Закон від 29.06.2004 № 1906- IV. База даних «Законодавство України». *ВР України*. URL: <https://zakon.rada.gov.ua/laws/show/1906-15#Text>

5. Рамкове рішення Ради Європи про європейський ордер на арешт та процедури передачі правопорушників між державами-членами від 13.06.2002

№ 2002/584/ЮВС. База даних «Законодавство України». *ВР України*. URL: https://zakon.rada.gov.ua/laws/show/994_b17#Text

6. Трюхан В. Інституційне забезпечення адаптації законодавства України до надбання спільноти в рамках виконання майбутньої Угоди про асоціацію Україна – ЄС. *Вісник Національної академії державного управління при Президентіві України* : наук. журн. 2011. № 4. С. 230–240.

7. Угода про асоціацію між Україною, з однієї сторони, та Європейським Союзом, Європейським співтовариством з атомної енергії і їхніми державами-членами, з іншої сторони : міжнар. док. від 27.06.2014. База даних «Законодавство України». *ВР України*. URL: https://zakon.rada.gov.ua/laws/show/984_011#Text

8. Assange v The Swedish Prosecution Authority [2012] UKSC 22. URL: <https://www.supremecourt.uk/cases/uksc-2011-0264.html>

9. European Arrest Warrant. European Commission : website. URL: https://ec.europa.eu/info/law/cross-border-cases/judicial-cooperation/typesjudicial-cooperation/european-arrest-warrant_en#documents

*Савчин Н. С.,
студент II курсу бакалаврату, ІВЕ-23-1,
ОП «Інженерія відновлюваної енергетики»,
інститут інформаційних технологій,
Івано-Франківський національний технічний університет нафти і газу;
науковий керівник: Ващишак І. Р.,
доцент кафедри інформаційно-вимірювальних технологій,
кандидат технічних наук, доцент,
Івано-Франківський національний технічний університет нафти і газу,
м. Івано-Франківськ, Україна*

ОСОБЛИВОСТІ ЗАСТОСУВАННЯ ОБ'ЄКТІВ МАЛОЇ ГІДРОЕНЕРГЕТИКИ В ГІРСЬКИХ УМОВАХ КАРПАТСЬКОГО РЕГІОНУ

Карпатський регіон України характеризується великим розмаїттям малих річок, струмків та потічків, що насичують такі місцеві річки як Тиса, Сірет, Прут, Дністер та інші [1, с. 32]. Мала кількість води у цих водотоках компенсується її високою швидкістю та значним напором, які створюються значним перепадом висот на коротких ділянках, що є привабливим для генерації електроенергії. Більшість помешкань, що розміщені вздовж таких водотоків, отримують електроживлення від місцевих розподільчих трансформаторів, яке у періоди пікового споживання є нестабільним, особливо у споживачів, що знаходяться на кінцях ліній електроживлення. Забезпечити безперебійне електроживлення споживачів у гірських районах, що розміщені біля водотоків, можна за рахунок використання об'єктів малої гідроенергетики. Це дає ряд переваг, таких як екологічність, автономність (незалежність від централізованого електропостачання), ефективне використання природних ресурсів, низькі витрати на обслуговування.

Об'єкти малої гідроенергетики, які можна встановлювати у гірських районах – це капсульні (протічні) гідроелектростанції (ГЕС), адаптовані під змінний потік водотоку, гідравлічно-коловоротні ГЕС та ГЕС з турбінами Tesla.

Капсульна ГЕС – це вид малої гідроелектростанції, де основні елементи генерації електроенергії (турбіна і генератор) розміщені у спеціальній капсулі, яка встановлюється безпосередньо в руслі річки або каналу. Капсула занурюється у воду, яка проходить через капсулу, обертаючи турбіну, що приводить в дію генератор. Це дозволяє їй з максимальною ефективністю використовувати енергію потоку без потреби в масштабному будівництві, як у випадку з великими ГЕС. Капсульні ГЕС є оптимальними для малих річок і струмків, де є помірний або сильний потік, а також для місць, де природний ухил рельєфу створює тиск води, достатній для обертання турбіни. Завдяки своїй простоті та автономності капсульні ГЕС ідеально підходять для застосування у гірських районах.

Принцип роботи гідравлічно-коловоротних ГЕС заснований на явищі гідравлічного коловороту, також відомого як вихоровий або тороїдальний потік. У таких ГЕС вода подається в кругову камеру, де створюється вихор, який обертає турбіну, що генерує електроенергію. Гідравлічно-коловоротні ГЕС, зазвичай, розташовують у місцях з невеликим перепадом висоти, але де можна створити вихоровий потік [2, с. 94]. Продуктивність гідравлічно-коловоротних ГЕС є нижчою у порівнянні з капсульними, які повністю використовують енергію потоку.

Турбіни Tesla добре підходять для електропостачання об'єктів незначної потужності (сотні ват), бо вони малогабаритні, легко виготовляються та обслуговуються на місці. Дискові ротори таких турбін не чутливі до стирання і можуть працювати у засмічених джерелах води, що є значною перевагою, особливо в періоди повеней [3, с. 26].

Однак, застосування наведених вище об'єктів малої гідроенергетики має свої особливості. Так, для нормальної роботи турбін Tesla потрібен значний тиск води, тому їх доцільно розміщувати у високогір'ї, де можна встановити водоводи з орієнтацією, близькою до вертикальної (стрімкі перепади висот, водопади). Водоводами можуть служити пластмасові каналізаційні труби, діаметрами від

110 мм. Чим більший діаметр водоводу і його довжина, тим вища потужність турбіни Тесла, а відповідно, і генерована нею електрична потужність [3, с. 27].

Капсульні ГЕС доцільно встановлювати у середній смузі гірського масиву, де перепад висот є значним, але не стрімким і де є можливість поглибити і звузити русло водотоку для надання водяному потокові максимальної швидкості. При цьому для встановлення капсульної ГЕС потрібні тільки тверді опори з незначним гідравлічним опором (металеві штирі, арматура тощо).

У нижній смузі гірського масиву (передгір'ї), де перепад висот стає незначним, доцільно встановлювати гідравлічно-коловоротні ГЕС. Оскільки такий тим міні-ГЕС вже задовільно працює при перепаді висот понад 0,7 м, то їх можна розташовувати каскадом (послідовно одна за одною), аж до місць з рівнинним ухилом рельєфу. Проведене моделювання в середовищі MatchCad показало, що на одному водотоці з витратою 0,5 м³/с можуть працювати усі три типи малих ГЕС, розміщені послідовно, генеруючи сумарно біля 10 кВт електроенергії. Цього цілком достатньо для електропостачання житлового будинку середніх розмірів.

Отже, застосування об'єктів малої гідроенергетики в гірських умовах карпатського регіону дозволить забезпечити автономне стабільне електропостачання значної кількості споживачів, що зменшить навантаження на основну енергетичну систему.

Список використаних джерел

1. Вовчак В., Тесленко О., Самченко О. Мала гідроенергетика України. *Аналітичний огляд*. Київ, 2018. Т. I. 181 с. URL: <https://energyukraine.org/wp-content/uploads/2018/05/Otchet-MGES1.pdf>.

2. Ващишак І. Р. Проектування гравітаційно-коловоротних ГЕС для малих річок Прикарпаття. *Науковий вісник НЛТУ*. 2021. № 31 (2). С. 93–97.

3. Ващишак І. Р. Використання турбін Тесла в системах освітлення багатопверхових житлових будинків. *SWorld & D. A. Tsenov Academy of Economics, Svishtov. Bulgaria*, 2023. № 22 (1). С. 26–32.

*Сайк В. Р.,
студентка I курсу, ПД-с 24-1,
ЗВО «Університет Короля Данила»;
науковий керівник: Кофлан В. М.,
директор Фінансово-комерційного фахового
коледжу імені С. Граната,
кандидат юридичних наук, доцент,
ЗВО «Університет Короля Данила»,
м. Івано-Франківськ, Україна*

ПРОБЛЕМИ РЕАЛІЗАЦІЇ КОНСТИТУЦІЙНОГО ПРАВА НА СОЦІАЛЬНЕ ЗАБЕЗПЕЧЕННЯ

Реалізація конституційного права на соціальне забезпечення є одним із фундаментальних елементів соціальної держави, важливою частиною якої є підтримка гідного рівня життя всіх її громадян. Право на соціальне забезпечення забезпечує надання державної матеріальної допомоги особам, які з об'єктивних причин не можуть забезпечити себе самостійно. Це є великим аспектом сучасного соціального контракту, де держава зобов'язана захищати та підтримувати своїх громадян у ситуаціях, коли вони стикаються із соціальними, економічними чи фізичними труднощами, зокрема у разі захворювань, інвалідності, старості чи інших життєвих обставин. В Україні це право закріплено Конституцією, проте його реалізація часто стикається з різними викликами та проблемами, що обумовлені як внутрішніми, так і зовнішніми чинниками.

Ефективна реалізація цього права є запорукою соціальної стабільності в державі та місці інструментом захисту вразливих верств населення. Однак процес забезпечення соціальних прав часто супроводжується низькими проблемами, зокрема недостатнім фінансуванням, економічними кризами, політичними змінами та адміністративними бар'єрами. У контексті сучасних викликів, зокрема глобальної пандемії, збройного конфлікту на сході країни, а також соціально-економічних труднощів, що їх переживає Україна, проблеми реалізації права на соціальне забезпечення набули особливої актуальності [1].

Сучасні соціальні виклики, пов'язані з нестабільністю економіки, інфляційними процесами та скороченням бюджетних витрат, створюють забезпечення конституційних соціальних прав складними завданнями для держави. Водночас значна частина населення потребує соціального захисту та підтримки, особливо під час періодів економічних та політичних криз, таких як війна на сході країни та її соціальні наслідки.

В умовах інтеграції України в європейське співтовариство перед системою соціального захисту постає завдання досягнення міжнародних стандартів. Це вимагає реформування та вдосконалення законодавства й механізмів реалізації соціальних прав. Неправильна реалізація права на соціальне забезпечення до зниження довіри громадян до державних інститутів, соціального розшарування суспільства та зниження якості життя значних частин населення [2].

Проблема реалізації конституційного права на соціальне забезпечення в Україні є складною та багатогранною, вимагаючи важливого аналізу як правових аспектів, так і соціально-економічних умов, які впливають на її ефективність. З правової точки зору право на соціальне забезпечення закріплено в Конституції України, що показує прагнення держави гарантувати мінімально необхідний рівень життя для кожного громадянина. Це право розглядається як обов'язкова умова для побудови справедливого суспільства, де кожен має можливість отримати державну підтримку у випадках життєвих обставин, які обмежують його здатність до самозабезпечення. має значення цього права, його реалізація супроводжується численними перешкодами, серед яких низький рівень фінансування соціальних програм, бюрократична неефективність, політична нестабільність та економічні труднощі. У результаті громадяни, які потребують соціального захисту, стикаються з бар'єрами на шляху до отримання необхідної допомоги, що в кінцевому рахунку послаблює їх довіру до держави та породжує соціальну напругу [3].

Держава часто виділяє обмежені витрати на забезпечення цієї сфери, що обумовлено як економічними труднощами, так і політичними факторами. Бюджетні дефіцити, стабільних доходів та зобов'язання перед міжнародними

кредиторами змушують уряд України скорочувати витрати на соціальний захист. Така ситуація посилюється глобальною економічною нестабільністю та впливом зовнішніх факторів, таких як війна на сході країни, яка створює додатковий тиск на державний бюджет. Фінансова нестабільність до того, що громадяни, які мають право на соціальне забезпечення, не завжди отримують належну підтримку в належних розмірах. Відсутність стабільного та достатнього фінансування негативно впливає на якість та платність надання соціальних послуг, що призводить до зростання соціальної нерівності в суспільстві та поглиблення економічних проблем [4].

Бюрократичні процедури часто довготривалі та неадаптовані до потреб громадян, що ускладнює доступ до соціальних послуг. Особливо гостро ця проблема відчувається в регіонах, де доступ до державних установ та ресурсів обмежений. Багато стикаються з тривалими процедурами розгляду заявок, збору та проходження перевірок документів громадян, які часто страждають до затримок у наданні допомоги. Внаслідок цього соціальне забезпечення не виконує свою функцію належним чином, оскільки ті, хто потребує допомоги, не підтримує її у визначений час. Бюрократична неефективність також породжує корупцію, після чого громадяни змушені звертатися до посередників або оплачувати «послуги» для прискорення процесу отримання соціальної допомоги. Це, у свою чергу, посилює соціальну нерівність та дискримінацію у доступі до державних ресурсів, що є неприпустимим у демократичному суспільстві, яке прагне до справедливості.

Політичні кризи, зміни частини урядів та реформаторські експерименти призводять до чіткої та яскравої політики у сфері соціального забезпечення. Кожен новий уряд має свої переваги та погляди на соціальну політику, що часто відзначають попередній, створюючи біль, коли соціальна система постійно переходить у процес трансформації. У такому контексті громадяни не можуть бути впевненими у стабільності та надійності державної підтримки, що ускладнює планування власного фінансового та соціального життя. Політична нестабільність також впливає на фінансові потоки, які спрямовуються на

соціальне забезпечення, заважає зміні політичних позицій нерідко супроводжуватися скороченням витрат на соціальні програми. В результаті вважають найбільш вразливі верстви населення, які опинилися у невідгідному стані через стабільно стабільну та безкоштовну державну підтримку [5].

Соціально-економічні умови, які склалися в Україні, додатково включають реалізацію права на соціальне забезпечення. Високий рівень безробіття, інфляція, нестача доступних робочих місць та низькі доходи змушують значну частину населення звернутися до системи соціального забезпечення. Однак держава, не маючи наявних фінансових ресурсів, не завжди здатна забезпечити потреби всіх необхідних. Це особливо відчутно в періоди економічної кризи, коли збільшується кількість безробітних, а інфляція знецінює соціальні виплати. Відсутність ефективних механізмів боротьби з безробіттям та стимулювання економічного зростання до початку того, що соціальні програми не можуть повною мірою задовольнити потреби громадян. Тому соціальне забезпечення не виконує своїх основних функцій, оскільки люди, які опинилися у складних життєвих обставинах, не можуть розраховуватися на стабільну підтримку держави.

В Україні, на відміну від багатьох європейських соціальних країн, система всього захисту не відповідає сучасним вимогам щодо надання соціальних послуг. Міжнародні організації та європейські інституції неодноразово звернули увагу на необхідність реформування української соціальної системи, зокрема в питаннях прозорості, доступності та відповідності сучасним стандартам соціальної справедливості. Відсутність цих реформ до того, що Україна відстає від інших держав у сфері забезпечення прав громадян, що є неприпустимим з огляду на євроінтеграційні досягнення країни. Інтеграція з європейським співтовариством вимагає від України створення ефективною та прозорою системи соціального забезпечення, яка відповідала високим стандартам соціальної справедливості [6].

Таким чином, проблеми реалізації конституційного права на соціальне забезпечення в Україні є серйозною перешкодою на шляху до побудови справедливого і соціально орієнтованого суспільства. Недостатнє фінансування,

бюрократична неефективність, політична нестабільність, економічні труднощі та відсутність інтеграції з міжнародними стандартами створюють чисельні бар'єри для отримання громадянами належної державної підтримки. Реалізація права на соціальне забезпечення є важливою умовою для збереження соціальної стабільності життя, підвищення якості населення та забезпечення довіри громадян до державних інститутів. Вирішення цих проблем вимагає комплексного підходу, який включає в себе реформування правової бази, збільшення фінансування соціальної програми, спрощення бюрократичних процедур та активну співпрацю з міжнародними організаціями. Тільки за таких умов Україна може побудувати соціальну систему, яка забезпечує захист прав і свобод кожного громадянина, сприяти зниженню соціальної нерівності та створити умови для побудови справедливого суспільства.

Політична стабільність і послідовність у соціальній політиці є іншими необхідними умовами для успішної реалізації соціальних прав. Частини змін у керівництві та реформаторські експерименти створюють непевність у суспільстві, що забезпечує впевненість громадян у надійності системи соціального забезпечення. Тому розробка довгострокової стратегії соціальної політики з чітко визначеними цілями та пріоритетами є число кроком на шляху до стабільного розвитку соціального захисту.

Інтеграція України до європейської спільноти вимагає створення системи соціального забезпечення, яка відповідає сучасним міжнародним стандартам. Відповідність до цих стандартів допоможе не лише покращити соціальну захищеність громадян, але й підвищити рівень довіри до держави з боку населення. Важливим кроком у цьому напрямі є активна співпраця з міжнародними організаціями, які можуть надати методичну та фінансову підтримку у впровадженні реформ.

Список використаних джерел

1. Братасюк М. Г. Філософія захисту прав людини з позицій сучасного правового мислення. *Філософські та методологічні проблеми права*. 2020. № 1 (19). С. 14–20. DOI: 10.33270/02201901.14

2. Букач В., Камінська Н., Медвідь Л. Інституційні гарантії конституційних політичних прав і свобод людини та громадянина в Україні. *Юридичний часопис Національної академії внутрішніх справ*. 2021. № 1 (21). С. 39–46. DOI: 10.33270/04212101.39.

3. Словник української мови : в 11 т. 1970–1980. URL: <http://sum.in.ua/s/nalezhnyj>.

4. Дрозд С. М. Право на медичне забезпечення поліцейських і чинники, що на нього впливають. *Науковий вісник Міжнародного гуманітарного університету*. Серія : Юриспруденція. 2020. № 43. С. 90–93. DOI: 10.32841/2307-1745.2020.43.20.

5. Дрозд С. М. Фінансово-правове регулювання медичного забезпечення поліцейських : дис. ... д-ра філософії : 081. Київ, 2021. 208 с.

6. Джуська А. В., Джуський В. В. Право працівників поліції України на повагу до їхньої гідності під час виконання службових обов'язків. *Філософські та методологічні проблеми права*. 2019. № 1 (17). С. 90–98. DOI: 10.33270/01191702.90

Сайко І. В.,
студентка IV курсу
спеціальності «Архітектура та містобудування»,
ЗВО «Університет Короля Данила»;
науковий керівник: Гончарик А. П.,
викладач кафедри,
ЗВО «Університет Короля Данила»,
м. Івано-Франківськ, Україна

ВИКОРИСТАННЯ ШТУЧНОГО ІНТЕЛЕКТУ В АРХІТЕКТУРНОМУ ПРОЄКТУВАННІ ТА СТВОРЕННІ ВІЗУАЛІЗАЦІЙ

Сучасні технології значно розширили можливості архітекторів, дозволивши їм втілювати найсміливіші ідеї за допомогою інноваційних інструментів. Одним з таких інструментів є штучний інтелект (ШІ), який починає

впливати на архітектурну практику. Усе більше видатних архітекторів починають впроваджувати нові методи, засновані на ШІ, до своїх проєктних стратегій [1]. Вольф Прікс із Coop Himmelb(l)au вивчав потенціал ШІ для вдосконалення процесу проєктування, а Патрік Шумахер із бюро Zaha Hadid Architects (ZHA) скористався ШІ для генерування ідей на конкурси. Тим часом інші високорейтингові архітектурні практики, такі як Foster + Partners, використовують ШІ в дуже практичний спосіб – для покращення та прискорення своїх дизайнерських процесів. Один із важливих аспектів використання ШІ у проєктуванні – це генеративний дизайн, який за допомогою алгоритмів створює різні варіанти планування та конструкцій на основі певних параметрів. Архітектор вводить початкові параметри, такі як розміри та площу приміщення, кількість кімнат, рівень природного освітлення та інші особливості, а система ШІ генерує оптимальні варіанти, які найкраще відповідають заданим умовам. Алгоритми ШІ також допомагають у визначенні найбільш енергоефективних рішень, що є важливою складовою сучасного архітектурного проєктування. Наприклад, ШІ може аналізувати різні матеріали, їхню вартість, доступність і стійкість, допомагаючи архітекторам приймати рішення щодо екологічно чистих і економічно вигідних рішень. Більше того, такі системи можуть оптимізувати будівельні процеси, пропонуючи інноваційні рішення для розподілу ресурсів і зниження загальних витрат [2].

ШІ активно використовується у створенні архітектурних візуалізацій. Прикладом є генеративне програмне забезпечення Autodesk's Revit або Rhino Grasshopper, що дозволяє оптимізувати параметри проєктування і створювати адаптивні структури. Autodesk уже починають інтегрувати у своє програмне забезпечення більш просунутий ШІ й купують розробників програмного забезпечення, наприклад, Spacemaker AI, тепер перейменованій на Form, який має стати наріжним каменем нової хмарної платформи на основі даних Autodesk для проєктування/будівництва/експлуатації, що об'єднає цілу низку різних додатків. Намір полягає в тому, щоб вийти за рамки платформи проєктування-

будівництва і охопити все, що відбувається після завершення будівництва, включно з володінням і обслуговуванням будівлі [3].

DeepDream – одна з найперших програм комп'ютерного бачення, яка використовує ConvNets для генерування зображень. Її розробив Олександр Мордвинцев із Google Artists і Machine Intelligence (AMI) у 2015 році. DeepDream реверсує потік інформації в нейронній мережі для генерування зображень. Також популярні CycleGAN та DALL-E – модель генерації зображень, яка відрізняється здатністю точно передавати деталі в описах, що робить результати дуже реалістичними. Та найпопулярніша серед художників і архітекторів платформа – MidJourney, яка вміє генерувати високодеталізовані зображення, які ефективно відтворюють концептуальні особливості архітектурного проєкту. Використання алгоритмів глибокого навчання та складних мережевих структур дозволяє програмі генерувати візуалізації з великою кількістю дрібних деталей, освітленням та тінями. А от LookX має дві суттєві переваги над іншими генеративними моделями. По-перше, її спеціально натреновано працювати з архітектурними даними, поміченими архітектурною термінологією. Вона добре розуміє архітектурну семантику, розпізнає імена багатьох архітекторів і реагує на архітектурні терміни. Хі зазначає: «Якщо попросити MidJourney створити будівлю незвичайної форми, її результат буде дуже абстрактним і неконтрольованим, його практично неможливо реалізувати в реальності, тому що цей ШІ просто не навчали мови архітектурного дизайну». А по-друге, окрім режиму Explore Mode для дослідження форми в ній є режим Render Mode як фільтр для архітектурного рендерингу. Він дає змогу зробити з навіть досить грубого ескізу повну візуалізацію будівлі [4].

Віртуальна реальність (VR) у поєднанні з ШІ дає можливість клієнтам побачити будівлю у 3D-просторі і «пройтися» її приміщеннями ще до початку будівництва, що робить процес прийняття рішень більш зручним та ефективним [5]. Завдяки генеративному дизайну, архітектори можуть створювати сотні варіантів проєкту за лічені години, що раніше потребувало б тижнів роботи, при цьому аналізуючи освітленість, рівень вентиляції, розташування сонця і тіні в

різні пори року, що підвищує якість кінцевого продукту і мінімізує можливі помилки. Іншою перевагою є можливість інтеграції системи доповненої реальності (AR) для демонстрації проєктів у 3D-просторі, що підвищує зрозумілість для клієнтів [6]. Наприклад, система Hololens від Microsoft активно використовується у великих архітектурних бюро для інтерактивного ознайомлення клієнтів із проєктом. За допомогою VR та AR технологій архітектори можуть продемонструвати замовнику, як виглядатиме об'єкт, а також легко внести зміни до дизайну відповідно до побажань клієнта.

Вартість впровадження ІІІ у проєктування варіюється залежно від складності проєкту, масштабів будівлі та типів завдань, що виконуються системою. Середні витрати на інтеграцію інтелектуальних технологій можуть становити від 5% до 15% загальної вартості проєкту, що включає витрати на програмне забезпечення, обчислювальні ресурси та оплату фахівців [7]. Вартість також залежить від масштабів аналізу даних та використання хмарних ресурсів. Однак на практиці ці витрати швидко окупаються завдяки зниженню витрат на утримання, скороченню часу проєктування і високій якості проєкту, що підвищує його комерційну привабливість [8].

Список використаних джерел

1. The Edge, Amsterdam: How Smart Design Leads to a Sustainable and Energy-Efficient Office. *PLP Architecture*. URL: <https://www.plparchitecture.com/the-edge.html>
2. Leach N. Архітектура в добу штучного інтелекту: вступ до ІІІ для архітекторів. *ArtHuss*. 2024. Рр. 71–75, 195–209.
3. Generative Design in Architecture and Engineering. *Autodesk*. URL: <https://www.autodesk.com/solutions/generative-design>
4. Hudson Yards: Innovative and Sustainable Urban Development. *Hudson Yards New York*. URL: <https://www.hudsonyardsnewyork.com/>
5. Using Augmented Reality in Architecture and Construction: Case Studies and Applications. *Microsoft*. URL: <https://www.microsoft.com/en-us/hololens>

6. Energy Efficiency and AI-Driven Analytics for Smart Buildings. *IBM Cloud Solutions*. URL: <https://www.ibm.com/watson>.

7. Algehed J. Artificial Intelligence in Architecture: Efficiency, Optimization, and User Experience in Modern Building Design. *Journal of Architectural Engineering*. 2020. Vol. 24. № 2. Pp. 45–63.

8. Zettersten H. Impact of AI in Architecture: Case Studies from New York and Amsterdam. *AI and Urban Development Journal*. 2021. Vol. 31. № 4. Pp. 125–140.

Саловська Ю. Т.,
студентка II курсу бакалаврату,
Інститут права,
ЗВО «Львівський державний університет внутрішніх справ»;
науковий керівник: Бутинська Р. Я.,
доцент кафедри господарсько-правових дисциплін,
кандидат юридичних наук, доцент,
ЗВО «Львівський державний університет внутрішніх справ»,
м. Львів, Україна

ЮРИДИЧНА ВІДПОВІДАЛЬНІСТЬ ЗА МОБІНГ: ПРАКТИЧНІ АСПЕКТИ ТА ТРУДНОЩІ

В Україні на ринку праці важливість дотримання між працівниками балансу гармонії та взаєморозуміння важко переоцінити. Однак, не завжди співпраця та взаєморозуміння є головними складовими трудових відносин. Одною із серйозних проблем, що може виникати в колективі, є мобінг. Законодавче визначення поняття мобінгу включає систематичні (повторювані) умисні дії або бездіяльність роботодавця, окремих працівників або групи працівників трудового колективу, які спрямовані на приниження честі та гідності працівника, його ділової репутації, у тому числі з метою набуття, зміни чи припинення ним трудових прав та обов'язків, що проявляються у формі психологічного та/або економічного тиску, зокрема із застосуванням засобів електронних комунікацій, створення стосовно працівника напруженої, ворожої,

образливої атмосфери, у тому числі такої, що змушує його недооцінювати свою професійну придатність. 1. На сьогоднішній день важливість внесення статті про мобінг до Кодексу Законів про Працю є актуальною та необхідною. У сучасних робочих колективах, де різноманітність і співпраця є ключовими, мобінг стає серйозною проблемою, яка потребує законодавчого регулювання. Внесення такої статті до національного законодавства допомогло створити нові правові механізми для захисту працівників від психологічного тиску, приниження та дискримінації з боку колег і керівництва. Крім того, на найвищому рівні в Конституції зазначене право кожного на повагу до його гідності. 2. Як виявили дослідження, жертвами мобінг частіше стають представники расових, етнічних, релігійних меншин, особи, які мають фізичні та психологічні відхилення. Мобінг у системі соціально-трудова відносин має або вертикальну, або горизонтальну спрямованість. Горизонтальний мобінг – це моральне переслідування на рівні однієї професійної групи або одного структурного підрозділу. Як суб'єкти конфліктної взаємодії виступають співпрацівники структурного підрозділу. Моральне переслідування розвивається за однією зі схем: «співпрацівник-співпрацівник», «група співпрацівників – співпрацівник». Вертикальний мобінг являє собою моральне переслідування по вертикалі управління персоналом. Як правило, джерелом є безпосередній керівник, роботодавець. Необхідно враховувати, що мобінг може бути свідомий (навмисний) і несвідомий (стихийний). Свідомий мобінг – цілеспрямовані дії, які мають конкретну, чітко сформульовану мету: створити людині такі умови, аби вона звільнилась із займаної посади. Мобінг має місце в організаціях як державного, так і приватного сектора економіки. Причини виникнення мобінгу як явища (на рівні колективу) полягають у розподілі статусів у колективі, примітивних реакціях у спілкуванні, в успадкованому інстинкті, вікових особливостях розвитку, загальній культурі й моральності тощо. Проблема мобінгу до кінця не вивчена й не досліджена. Для усунення цього деструктивного явища доцільно

¹ Кодекс законів про працю Ук... | від 10.12.1971 № 322-VIII

² Конституція України | від 28.06.1996 № 254к/96-ВР

використовувати весь арсенал управлінських методів, запозичувати кращий зарубіжний досвід, водночас користуючись своїм управлінським досвідом і відштовхуючись від специфіки розвитку чого чи іншого колективу. Напрямом подальших наукових пошуків може стати дослідження індивідуальних особливостей об'єктів і суб'єктів мобінгу, розробка нормативно – правових актів з метою запобігання мобінгу й ліквідації негативних сторін цього явища. 3. Як зазначає науковець Сорокіна А. А. у своїй науковій статті справи щодо доведення наявності мобінгу у трудових колективах, які призвели до порушення трудових прав працівників, складні. У більшості випадків суди відмовляють у задоволенні позовних вимог, наводячи у мотивувальній частині різні причин, або обмежуючись загальними витягами з текстів ЦПК України та КЗПП України. Серед інших причин відмови у задоволенні позову наявні і пропуск строку, встановленого у статті 233 КЗПП і недоведення фактів морального тиску на позивача. 4. Суттєво допомогти працівникам уникати випадків мобінгу, булінг або знизити їх негативний вплив можуть профспілки та їх об'єднання в рамках тих прав та повноважень, які надані їм законодавством. Із врахуванням останніх змін у системі судів України та для належного забезпечення юрисдикційної форми захисту прав звільнених працівників, які піддалися мобінгу вважаємо, що слід внести зміни до статті 233 КЗПП в частині збільшення строку звернення до суду хоча б до двох місяців у справах про звільнення, виклавши її в такій редакції: «Працівник може звернутися з заявою про вирішення трудового спору безпосередньо до суду в тримісячний строк з дня , коли він дізнався або повинен був дізнатися про порушення свого права, а у справах про звільнення – в такий самий строк з дня вручення копії наказу про звільнення або з дня видачі трудової книжки». Сорокіна А. А. також пропонує притягати до кримінальної відповідальності і внести до ст. 172 Кримінального кодексу України зміни, відповідно до яких «систематичне порушення прав працівника шляхом застосування психологічного насильства та інших елементів мобінгу караються

³ NASLEDSTVENNOE-PRAVO-V-AVRAAMICESKIH-RELIGIAH.pdf

⁴ 3438-Текст статті-3398-1-10-20220422.pdf

штрафом від 34 тис. грн до 51 тис. грн або позбавлення права обіймати певні посади чи займатися певною діяльністю на строк до трьох років, або виправними роботами на строк до двох років».

Отже, мобінг в Україні є серйозною проблемою в робочих колективах, яка впливає на вмотивованість працівників до роботи. Його наслідки можуть бути руйнівними не лише для окремих осіб, але й для всього колективу. Ратифікація міжнародних конвенцій Україною сприяє створенню правової бази для захисту працівників від психологічного насильства. Боротьба з мобінгом є невід'ємною частиною створення етичного, продуктивного та сильного громадянського суспільства на ринку праці. На сьогоднішній день державі необхідно впроваджувати ефективні методи на механізми для посилення соціального захисту працівників на робочому місці.

Список використаних джерел

1. Конституція України. URL: <https://zakon.rada.gov.ua/laws/show/254%D0%BA/96-%D0%B2%D1%80#Text>
2. Кодекс законів про працю. URL: <https://zakon.rada.gov.ua/laws/show/322-08#Text>
3. Качмар О. В. Мобінг як різновид психологічного насильства в трудовому колективі. *Актуальні проблеми філософії та соціології* : науково-Практичний журнал. Одеса. 2016. С. 56–57. URL: https://www.researchgate.net/profile/Aliya-Mursalova/publication/361483429_NASLEDSTVENNOE_PRAVO_V_AVRAAMICESKIH_RELIGIAH/links/62b41117dc817901fc74b9be/NASLEDSTVENNOE-PRAVO-V-AVRAAMICESKIH-RELIGIAH.pdf#page=58
4. Сорокіна А. А. Мобінг та булінг в трудових колективах. *Національний юридичний університет імені Ярослава Мудрого*. Харків. 2018. С. 139–140. URL: [3438-Текст статті-3398-1-10-20220422.pdf](https://www.researchgate.net/publication/3438-Текст_статті-3398-1-10-20220422.pdf)
5. Конвенція МОП №190 Для викорінення насильства та домагань у сфері праці. URL: <https://jurfem.com.ua/konvenciya-mop-190-rekomendacia-206/>

*Сальник С. С., Музиченко К. В.,
студентки II курсу бакалаврату,
факультет міжнародної торгівлі та права;
науковий керівник: Шведова Г. Л.,
доцент кафедри правового забезпечення безпеки бізнесу,
кандидат юридичних наук, доцент,
ЗВО «Державний торговельно-економічний університет»,
м. Київ, Україна*

ПРАВОВЕ РЕГУЛЮВАННЯ ЗАПОБІГАННЯ ТА ПРОТИДІЇ ДОМАШНЬОМУ НАСИЛЬСТВУ: АКТУАЛЬНІ ПИТАННЯ

Актуальність теми кримінальної відповідальності за домашнє насильство обумовлена не тільки високим рівнем цього явища, але й також потребою забезпечити досконалий механізм для протидії та запобіганню здійснення цього виду кримінального правопорушення. Не зважаючи на велику роботу, пророблену в покращенні українського законодавства для вирішення цієї проблеми, в сучасних реаліях в Україні досі залишається актуальне питання домашнього насилля. Метою роботи є комплексне дослідження кримінально-правових аспектів домашнього насильства та заходів допомоги жертвам.

У 2017 році прийнято Закон України «Про запобігання та протидію домашньому насильству», у якому реалізовані основні напрями державної політики у сфері запобігання та протидії насильству, спрямовані на захист прав та інтересів осіб, які постраждали від такого насильства [1].

Ці норми також зазначені в Цивільному і Адміністративному кодексі. У Кримінальному кодексі України питання домашнього насильства зазначається в статті 126-1. Вона містить основне визначення домашнього насильства.

Станом на 2023 рік Національна поліція України зафіксувала понад 291 000 фактів домашнього насильства. Це на 20% більше, ніж у 2022 році [2].

На нашу думку, збільшення кількості випадків домашнього насильства залежить безпосередньо від наявної ситуації в Україні. Воєнний стан, підвищений рівень стресу, відсутність стабільності та, певною мірою, неможливість контролювати й планувати своє життя відображаються на

чисельності неправомірних дій з боку ініціаторів насильства, а також у більш пригніченому стані можливих жертв. Не завжди людина, до якої вчиняється насильство може відразу зрозуміти, що це саме воно. Особа може знаходитися в невизначеному або шоковому стані. Тому має існувати простий механізм звернення, при використанні якого в людини не має виникнути труднощів і додаткових проблем.

Наразі існує велика кількість варіантів куди звернутися за допомогою людям, яким вона потрібна: Національна поліція України, національна гаряча лінія протидії домашньому насильству, контакти центрів, притулків для допомоги постраждалим, національна гаряча лінія для дітей та молоді. У 2020 році звернення до подібних служб стали ще більш зручними, оскільки у месенджері Telegram створено чат «Правова допомога протидії насильству», у якому жертви можуть отримати консультації досвідчених юристів щодо подальших кроків та захисту своїх прав.

Заходи запобігання домашньому насильству мають здійснюватися комплексно, тобто використовуючи різні можливі засоби для всіх вікових категорій. Насамперед дітям шкільного віку проводити виховні години, у яких звертати увагу на те, що комунікація з людьми повинна ґрунтуватися на взаємній повазі та мирних вирішеннях конфліктів, показуючи це своїм прикладом. Для студентів варто проводити семінари, на яких будуть підійматися питання проблематики домашнього насильства та заходів запобігання. На законодавчому рівні має відбуватися вдосконалення посилення захисту жертв та криміналізації домашнього насильства. Організація тренінгів щодо поваги один до одного, ненасильницької поведінки, а також юридичних консультацій для людей, яким цікаво, як можна себе захистити з правового погляду.

Згідно зі статтею 6 Закону України «Про запобігання та протидію домашньому насильству» від 07.12.2017 одними з суб'єктів, що здійснюють заходи у сфері запобігання та протидії домашньому насильству, є загальні та спеціалізовані служби підтримки постраждалих осіб, спеціально уповноважені органи у сфері запобігання та протидії домашньому насильству. Спеціальними

уповноваженими органами є центральний орган виконавчої влади, що забезпечує формування державної політики у сфері запобігання та протидії домашньому насильству; центральний орган виконавчої влади, що реалізує державну політику у сфері запобігання та протидії домашньому насильству. До інших органів та установ належать служби у справах дітей; органи охорони здоров'я, установи та заклади охорони здоров'я; центри соціальних служб для сім'ї, дітей та молоді та центри соціально-психологічної допомоги [1].

Раніше основні норми, щодо домашнього насильства містилися в Кримінальному кодексі і не були так чітко виокремлені відносно інших норм, як зараз. Наразі українське законодавство й надалі розвивається, що надає можливість людям відчувати себе захищеними від цього виду правопорушення. Механізми заходів допомоги жертвам та запобігання домашнього насильства мають бути доступними для кожного. Необхідно запроваджувати комплексний підхід, що має у своєму складі освітні, соціальні та юридичні заходи. Удосконалення законодавства, робота соціальних служб, правоохоронних органів та громадських організацій є ключовим для успішного вирішення проблеми, що стосується домашнього насильства.

Список використаних джерел

1. Про запобігання та протидію домашньому насильству : офіційний вебпортал парламенту України. URL: <https://zakon.rada.gov.ua/laws/show/2229-19#Text>

2. Албул С. В Україні минулого року кількість випадків домашнього насильства зросла на 20%. LB.ua. URL: https://lb.ua/society/2024/03/30/606130_ukraini_minulogo_roku_kilkist.html

*Семеген К. Р., Ковальчук А. І., Кузнєцова С. Р.,
студентка I курсу, Дс-24-1,
факультет суспільних і прикладних наук,
ЗВО «Університет Короля Данила»;
науковий керівник: Кухар Г. М.,
старший викладач кафедри дизайну,
ЗВО «Університет Короля Данила»,
м. Івано-Франківськ, Україна*

НАВІЩО ДИЗАЙНЕРАМ ФІЛОСОФІЯ

Філософія дотична до всіх сфер людського життя та вважається матір'ю наук. Отже, вона неминуче торкається й сфери дизайну. «Філософія дизайну» – доволі нова дисципліна, тому наша мета – підвищити обізнаність суспільства у темі дослідження й обґрунтувати, чому важливо розглядати дизайн з філософської точки зору.

Термін «філософія дизайну» складається з двох частин: «філософія» і «дизайн»; кожна з частин потребує уваги, оскільки перед тим, як описувати важливість філософського складника дизайну, треба знати, що саме ми описуємо.

Більша частина робіт, де з'являється термін «філософія дизайну» використовує слово «філософія» у значенні «теорія», описуючи поради для дизайнерів, які можна використовувати виключно на практиці. Філософія, своєю чергою, завжди йде далі та розглядає сфери, яких торкається, ставлячи фундаментальні питання щодо знання, блага, краси, природи дійсності. *Отож, «філософія дизайну», про яку далі піде мова, розглядає дизайн у світі фундаментальних питань.* Дизайн – галузь, скоріш, практична: питання професійного становлення дизайнера лежить переважно в площині практики. Проте загальний рівень освіти зрештою впливає й на неї, оскільки філософія, хай і не дає однозначних відповідей, вчить мислити логічно та комплексно, знаходити неочевидні зв'язки між речами [1].

Друга частина терміну – «дизайн». Перша інтенція – зазирнути у словник, але він не дасть там такого розуміння суб'єкта, яке нам пропонує філософський

аналіз концепту. Оксфордський словник пропонує нам одне з визначень дизайну: «...загальне розташування різних частин зробленого, таке як будівлі, книги, машини тощо» [3]. Ця дефініція створює для нас ще більше питань: що можна вважати «частиною», що можна вважати «зробленим» і зробленим ким? Чи можна назвати кинуту футболку на диван, через небажання скласти її до шафи, дизайном? Здається, що ні. А що тоді можна? Насправді це питання є достатньо складним. Гленн Парсонс у своїй книзі «The Philosophy of Design», шляхом філософського аналізу концепту прийшов до такого висновку: «Дизайн – це навмисне розв’язання проблеми шляхом створення планів для чогось нового, причому розумна людина не сприйме ці плани відразу як неадекватне рішення» [1].

Як ми вже зазначили, філософія розглядає фундаментальні питання й накладає їх на різноманітні сфери нашого буття. Отже, всі розділи, які містить філософія, так чи інакше накладаються й на дизайн також. Далі наведемо деякі з розділів філософії та характерні для них питання стосовно дизайну.

- Онтологія – вчення про буття: продукти якого типу буття створює дизайнер? Що саме вважається «новою річчю»? та ін..

- Епістемологія – розділ філософії, який з’ясовує, що таке знання як таке: епістемологічні труднощі для дизайну, за словами Галле, такі: «Як... дизайнер міг знати (або бути впевненим) у той час, що артефакт зрештою виконає свою мету?» [1]; яких знань потрібно набути, щоб вважати себе компетентним дизайнером?

- Етика – розділ філософії, що вивчає мораль: значна частина етики дизайну полягає в спробі прояснити та вирішити конфлікти між різними цінностями, щоб визначити, чи буде втілення нового плану доцільним, чи ні.

- Естетика – наука про прекрасне: питання щодо визначення хорошого і поганого смаку у дизайнера; що є прекрасне?

Ми вже зазначили, які питання розглядає філософія дизайну. Одне з них – епістемологічне. Приклад такого питання може виглядати й так: як ми можемо знати, що означає той чи інакший знак? Яким чином ми «читаємо» знаки?

Наука, яка вивчає це питання – семіотика. Це наука про знаки, яку у ХХ столітті сформували Чарльз Пірс і Фердинанд де Соссюр. Вчені дослідили, що така природна для нас знакова система, як мова, є штучною. Слово «слон» ніяк не пов'язане з реальним слоном – ми просто домовились називати цю тварину так: слово не є реальністю, а лише її репрезентує. Настільки ж умовні й візуальні символи: немає причин асоціювати троянди з романтикою, але ми це робимо. Розглянемо семіотику детальніше, щоб з'ясувати її тісний зв'язок з філософією дизайну [2].

Головна одиниця, з якою працює семіотика – це знак, який складається з:

- означника, або *signifier* – способу передачі сенсу: звук, слово, картинка;
- означуваного, або *signified* – сенс, який стоїть за словом або образом [2];
- Уявімо, що ми працюємо над дизайном упаковки для фітнес-батончика і зображаємо на ній людину, що займається бігом. Якщо розглядати цю упаковку за вищеописаною схемою, її можна трактувати так:
 - означник – людина, що біжить;
 - означуване – асоціація зі здоровим способом життя й уявлення про користь продукту харчування;
 - знак – розроблений дизайн упаковки фітнес-батончика.

Варто зазначити, що знаки не є однаковими. Наприклад, вони розрізняються за способом відношення до референта. Таких стосунків щонайменше три типи: ікона, індекс та символ. Важливо знати їх і розрізнити, аби мати більший і точніший концептуальний апарат для розв'язання практичних завдань [2].

Іконічні знаки – це знаки, значення яких повністю визначається тим предметом, якому вони відповідають. Уявімо собі іншу ситуацію: наша задача – створення логотипа для компанії, яка продає товари для кемпінгу під назвою «Adventure Kit». Буде цікаво, якщо ми стилізуємо букву «А» під намет. У такому

випадку, наш знак буде іконічним, бо його значення повністю відповідає предмету, який він описує.

Індексальні знаки – це символи, пов'язані з реальним об'єктом, але не напряму. Вони показують причину або наслідок якоїсь дії. Коли дизайнерам треба зробити постер до фільму жахів і показати, що з персонажем сталось щось погане, в макеті постера можна зобразити пляму крові, яка буде *індексальним знаком* і свідчить про те, що хтось отримав певні поранення.

Символічними знаками вважаються такі, в яких зв'язок між реальним об'єктом і його символом відсутній, глядач прочитує його сам. Наприклад: графічний дизайнер отримав завдання, де потрібно прорекламувати фестиваль на День святого Валентина, створивши постер. Найвдалішою прямою асоціацією буде зображення серця, як знаку кохання. Серце є символічним знаком, адже не вказує напряму на любов і все ж таки ми асоціюємо його з такою.

Вище ми визначилися з дефініцією дизайну, розглянули питання, що ставить філософія дизайну й ознайомилися з наукою, дотичною до філософії та дизайну – семіотикою. Далі ми визначилися з концепцією знаку в семіотиці, описали та проілюстрували різні види знаків.

Точно не відомо, чому саме ми сприймаємо той чи інакший знак саме таким чином, а не інакшим, але над цим можна і потрібно замислюватись для того, щоб розуміти принципи, по яким працює мозок людини на який ми, дизайнери, маємо впливати й викликати своїми дизайнами відповідні асоціації. Оскільки філософія в перекладі з давньогрецької – це любов до мудрості, а мудрість кожен здобуває сам, без можливості перейняти її ззовні, то дослідження і вивчення наукових основ дизайну пов'язане не лише зі знаннями з композиції, рисунку, типографіки, але й з глибинним зануренням в релігійні, ментальні, етнічні, естетичні, етичні, філософські засади.

Список використаних джерел

1. Parsons G. The Philosophy of Design. Cambridge : Polity Press, 2015. 252 p.

2. Як читати картинки? Що таке семіотика і як вона вчить розшифровувати знаки. Skvot : вебсайт. URL: <https://skvot.io/uk/blog/semiotics-explained> (дата звернення: 25.10. 2024).

3. Design. Oxford Advanced Learner's Dictionary : вебсайт. URL: https://www.oxfordlearnersdictionaries.com/definition/english/design_1?q=design (дата звернення: 25.10. 2024).

*Семенішин А. М.,
студентка III курсу, КІПЗс-22-3,
Фаховий коледж ЗВО «Університет Короля Данила»;
науковий керівник: Витвицький Р. І.,
викладач кафедри інформаційних технологій,
ЗВО «Університет Короля Данила»,
м. Івано-Франківськ, Україна*

ОСНОВНІ ПРОБЛЕМИ ШТУЧНОГО ІНТЕЛЕКТУ

Штучний інтелект (ШІ) – одна з найважливіших і найдинамічніших галузей сучасних технологій, що стрімко розвивається і має значний вплив на різні сектори, зокрема охорону здоров'я, фінанси, транспорт і промисловість. Завдяки алгоритмам машинного навчання, обробці великих даних і можливостям самонавчання, ШІ може вирішувати завдання, які раніше вважалися під силу лише людині, такі як розпізнавання мови, аналіз зображень і прогнозування. Такий стрімкий розвиток викликає великий інтерес у дослідників, але він також супроводжується складними питаннями, які перешкоджають ефективному та безпечному застосуванню ШІ в повсякденному житті.

Зокрема, питання етики, прозорості, підзвітності алгоритмів, енергоспоживання та конфіденційності є важливими аспектами при розробці сучасних систем ШІ. Водночас не менш важливим є питання обмежень, оскільки сучасні алгоритми мають суттєві недоліки і не можуть виправдати високі очікування та надійно працювати в реальному світі.

Метою цієї тези є аналіз основних проблем, з якими стикаються розробники та користувачі ШІ, та розгляд можливих шляхів їх вирішення. До них належать такі питання, як алгоритми, етика, обчислювальні ресурси, прозорість і складність інтеграції ШІ з реальними ситуаціями.

Проблема обмежених алгоритмічних можливостей

Штучний інтелект має суттєві обмеження, які впливають на його точність та адаптивність. Для ефективного навчання алгоритмів потрібні великі обсяги якісних даних, але на практиці дані часто бувають неповними або містять помилки, що робить результати ненадійними і навіть потенційно небезпечними. Крім того, моделі ШІ здатні працювати з високою точністю лише на знайомих наборах даних і важко адаптуються до нових умов, що обмежує їх використання в змінних або непередбачуваних середовищах. Також такі алгоритми є чутливими до шуму та дезінформації, що може значно погіршити їхню продуктивність і надійність. Для подолання цих обмежень дослідники працюють над створенням більш стійких моделей, але це залишається складним завданням.

Етичні питання та питання конфіденційності

Використання персональних даних для навчання ШІ викликає занепокоєння щодо конфіденційності та можливих упереджень. Системи ШІ можуть зберігати соціальні упередження, що призводить до дискримінації у сферах, як-от: працевлаштування та фінанси. Для мінімізації ризиків потрібні етичні стандарти, прозорість алгоритмів і правові вимоги щодо обробки даних.

Питання підвітності та прозорості

«Чорний ящик» алгоритмів ШІ залишається однією з найбільших проблем, оскільки складні нейронні мережі приймають рішення, логіку яких складно пояснити. Це критично у сферах медицини та права, де потрібна довіра до рішень ШІ. Пояснюваний ШІ (XAI) розроблений для підвищення прозорості, але ще не повністю вирішує цю проблему.

Хоча розвиток штучного інтелекту (ШІ) приносить значні переваги, він також створює серйозні виклики, які потребують вирішення. Основні проблеми, пов'язані з алгоритмами і структурами даних, включають обмеженість

навчальних наборів, етичні питання щодо використання даних і необхідність прозорості в процесі прийняття рішень.

Одним з обмежень алгоритмів є те, що вони залежать від якості та кількості даних для навчання. Помилки в даних можуть призвести до недостовірних результатів, що особливо важливо в системах охорони здоров'я та фінансів. Етичні питання, такі як конфіденційність і упередженість, вимагають розробки правил, щоб гарантувати, що технологія використовується чесно і відповідально.

Алгоритмічна прозорість важлива для довіри до систем ШІ. Крім того, високі вимоги до обчислювальних потужностей є бар'єром для впровадження ШІ в МСП, що підкреслює потребу в енергоефективних рішеннях.

Успішне впровадження ШІ вимагає комплексного підходу, що включає технічні, етичні та регуляторні аспекти. Лише спільні зусилля науковців, розробників та регуляторів можуть забезпечити безпечне та ефективне використання ШІ в суспільстві, що, в свою чергу, сприятиме його розвитку та позитивному впливу на життя людей.

Список використаних джерел

1. Artificial Intelligence (AI) and Customer Social Responsibility (CSR) / ed. by R. K. Hamdan, A. Buallay. *Cham : Springer Nature Switzerland*, 2024. URL: <https://doi.org/10.1007/978-3-031-50939-1> (дата звернення: 04.11.2024).

2. El Morr C. AI and Society. *Boca Raton : Chapman and Hall/CRC*, 2022. 326 p. URL: <https://doi.org/10.1201/9781003261247> (дата звернення: 04.11.2024).

*Семеншин А. М.,
студентка III курсу
спеціальності «Інженерія програмного забезпечення»,
Фаховий коледж ЗВО «Університет Короля Данила»;
науковий керівник: Морушко О. В.,
доцент кафедри інформаційних технологій,
кандидат фізико-математичних наук,
ЗВО «Університет Короля Данила»,
м. Івано-Франківськ, Україна*

ЧОМУ ЕЛЕКТРИЧНІ ПРОВІДНИКИ ВИДІЛЯЮТЬ ТЕПЛО?

Електрика – один з найважливіших видів енергії, що використовується в побуті та промисловості. Прилади, системи освітлення, побутова техніка та багато інших технологій працюють виключно на основі передачі електричної енергії через провідники. Електричні провідники, такі як мідні або алюмінієві дроти, широко використовуються в сучасній електронній та електротехнічній промисловості. Однак, під час проходження електричного струму через провідник спостерігається виділення тепла. Цей процес, спричинений властивостями електричного опору, є важливим аспектом роботи електрообладнання та має важливе значення для розуміння фізичних процесів, що відбуваються в електричних колах, та має практичні застосування в різноманітних галузях техніки і повинен бути добре зрозумілим для ефективного проектування та використання електричних систем.

Тепловиділення в провідниках зумовлене електричним опором матеріалу та наявністю зіткнень між рухомими електронами провідності та нерухомими атомами кристалічної ґратки. Коли електричний струм протікає через провідник, вільні електрони провідності, які відповідають за електричну провідність, зазнають зіткнень з атомами кристалічної ґратки. Ці зіткнення призводять до передачі кінетичної енергії електронів атомам, викликаючи їх коливання, що проявляється у вигляді теплової енергії (теповиділення) [1].

Мета роботи – дослідити причини нагрівання провідників під дією струму та проаналізувати фактори, що впливають на інтенсивність теплових втрат.

Розуміння цих процесів дозволить пояснити механізми, що лежать в основі теплових явищ в електричних колах, і продемонструвати важливість контролю теплових втрат для безпечного та ефективного використання електроенергії.

Нагрівання провідників виникає через електричний опір, оскільки під час проходження струму вільні електрони зіштовхуються з атомами металу, передаючи їм енергію та збільшуючи їхню вібрацію, що нагріває провідник [2].

Кількість тепла, що виділяється в провіднику під час проходження електричного струму, визначається законом Джоуля-Ленца і згідно цього закону кількість тепла, що виділяється в провіднику, пропорційна квадрату сили струму та електричному опору провідника:

$$Q = I^2 R t,$$

де Q – кількість виділеного тепла, I – сила електричного струму, R – електричний опір провідника, t – час.

Тепловиділення зростає з квадратом сили струму та опору, тому високе навантаження може спричинити перегрів і навіть плавлення провідника. Електричний опір провідника залежить від матеріалу, його геометричних розмірів (довжини та перетину) та температури [3]. Матеріали з високою провідністю, такі як мідь і алюміній, генерують мало тепла і використовуються для передачі енергії з мінімальними втратами. Метали з високим опором (нікель і хром), підходять для нагрівальних елементів у побутових приладах через їхню здатність швидко нагріватися.

Окрім електричного опору, на кількість тепла, що виділяється в провіднику, впливають й інші фактори: матеріал провідника, температура, геометрія провідника та режим роботи. Різні метали мають різну електричну провідність, а отже, і різний питомий електричний опір. Зі збільшенням температури провідника його електричний опір зростає, що призводить до підвищення тепловиділення. Довжина та площа поперечного перерізу провідника також впливають на його загальний електричний опір. Стала робота провідника при постійному або змінному струмі, а також перехідні процеси (вмикання/вимикання струму) також впливають на тепловиділення.

Теплові втрати знижують ефективність електричних систем, особливо на великих відстанях. Для зменшення втрат використовують товсті мідні або алюмінієві кабелі та охолоджувальні системи, що запобігають перегріву обладнання та знижують витрати на обслуговування.

Тепловиділення в провідниках має як корисні, так і небажані наслідки. З одного боку, цей ефект використовується в різноманітних нагрівальних приладах, таких як електричні плити, обігрівачі тощо. З іншого боку, надмірне тепловиділення в електричних колах може призводити до перегріву, пошкодження ізоляції, зниження ефективності та, в крайніх випадках, до пожежі. Тому в конструкції електричних систем необхідно передбачати заходи для відведення надлишкового тепла, наприклад, шляхом встановлення радіаторів, вентиляторів або інших систем охолодження [4].

Тепловиділення в електричних провідниках є неминучим наслідком проходження електричного струму та зумовлене електричним опором матеріалу провідника. Цей ефект має важливе значення як для практичного застосування в нагрівальних приладах, так і для забезпечення надійної та безпечної роботи електричних систем. Розуміння механізмів тепловиділення та факторів, що на нього впливають, є важливим для інженерів та фахівців, що працюють в галузі електротехніки та електроніки, а розуміння фізичних законів, що впливають на генерацію тепла, та властивостей матеріалів, які використовуються для передачі електричного струму є важливим для підвищення ефективності та безпеки електричних систем. Це не лише зменшить витрати на електроенергію, але й забезпечить достатню надійність та довговічність обладнання.

Список використаних джерел

1. Halliday D., Resnick R., Walker J. Fundamentals of Physics. New York : Wiley, 2013. 1456 p.
2. Гуржій А. М. Електротехніка та основи електроніки : підручник для здобувачів професійної (професійно-технічної) освіти / А. М. Гуржій, С. К. Мещанінов, А. Т. Нельга, В. М. Співак. Київ : Літера ЛТД, 2020. 288 с.

3. Serway R. A., Jewett J. W. Physics for Scientists and Engineers. Boston: Cengage Learning, 2018. 1544 p.

4. K upfm uller K., Kohn G., Mathis W., Reibiger A. Theoretische Elektrotechnik. Berlin : Springer-Verlag, 2013. 663 p.

Семенік В. О., Бозуш Н. Г.,
студентки II курсу,
факультет міжнародної торгівлі та права,
ЗВО «Державний торговельно-економічний університет»;
науковий керівник: Шведова Г. Л.,
доцент кафедри правового забезпечення безпеки бізнесу,
кандидат юридичних наук,
ЗВО «Державний торговельно-економічний університет»,
м. Київ, Україна

АКТУАЛЬНІ ПРОБЛЕМИ ЗАПОБІГАННЯ ДОМАШНЬОМУ НАСИЛЬСТВУ В УКРАЇНІ

Домашнє насильство – досить розповсюджена та гостра проблема сьогодення. Проте, у зв’язку з повномасштабним вторгненням у 2022 році та воєнними діями на всій території України, існує думка, що дана проблема вже не є настільки поширеною, а її вирішення зі сторони органів державної влади не є актуальним. Саме тому необхідно детально розглянути це питання та виявити методи ефективної реалізації політики щодо запобігання та протидії домашньому насильству.

Згідно з аналізом українського законодавства, домашнє насильство – це діяння (дії або бездіяльність) фізичного, сексуального, психологічного або економічного насильства, що вчиняються в сім’ї чи в межах місця проживання або між родичами, або між колишнім чи теперішнім подружжям, або між іншими особами, які спільно проживають (проживали) однією сім’єю, але не перебувають (не перебували) у родинних відносинах чи у шлюбі між собою, незалежно від того, чи проживає (проживала) особа, яка вчинила домашнє

насильство, у тому самому місці, що й постраждала особа, а також погрози вчинення таких діянь [1]. Також варто наголосити на актуальності проблеми гендерної рівності, оскільки важливо пам'ятати, що жертвами домашнього насильства можуть бути не тільки жінки, а й чоловіки відповідно. В Україні кримінально-правове регулювання такого правопорушення визначає Кримінальний Кодекс України. Ще одним важливим джерелом, що регулює питання запобігання протидії цьому кримінальному правопорушенню є закон України «Про запобігання та протидію домашньому насильству», метою якого є вивчення та встановлення певних заходів, спрямованих на захист прав та інтересів постраждалих від домашнього насильства осіб. Суб'єктами, що здійснюють заходи у сфері запобігання та протидії домашньому насильству, є: спеціально уповноважені органи у сфері запобігання та протидії домашньому насильству; інші органи та установи, на які покладаються функції із здійснення заходів у сфері запобігання та протидії домашньому насильству; загальні та спеціалізовані служби підтримки постраждалих осіб; громадяни України, іноземці та особи без громадянства, які перебувають в Україні на законних підставах [1]. Для допомоги жертвам домашнього насильства також створена гаряча лінія за номером 1547 (деталі на сайті урядового контактного центру). Стосовно проблематики запобігання домашньому насильству, стратегія – це визначення перспективних цілей і пріоритетів діяльності, чільних напрямів і засобів реалізації зазначених цілей на основі державницької, національної ідеології правової соціальної держави [2, с. 279].

Отже, ознайомившись із цією проблемою та заходами, які пропонуються законодавством України задля її подолання, можна зробити висновок, що чітка стратегія протидії з домашньому насильству відсутня, проте виділяються основні заходи у сфері запобігання йому. Навіть з такою кількістю заходів, які є станом на сьогодні, ще не вдалося повністю подолати проблему домашнього насильства в Україні, саме тому важливо продовжувати вивчати цю сферу і займатися вдосконаленням законодавства.

Список використаних джерел

1. Про запобігання та протидію домашньому насильству : Закон від 07.12.2017 №2229-VIII. База даних «Законодавство України». *ВР України*. URL: <https://zakon.rada.gov.ua/laws/show/2229-19#n6>

2. Тичина Д. М. Запобігання домашньому насильству в Україні : монографія. Київ : «Видавництво Людмила», 2023. 612 с.

*Семенюк П. М.,
студент IV курсу бакалаврату, ПЗс-21-1,
факультет суспільних і прикладних наук,
ЗВО «Університет Короля Данила»;
науковий керівник: Стисло Т. Р.,
заступник завідувача
кафедри інформаційних технологій,
ЗВО «Університет Короля Данила»,
м. Івано-Франківськ, Україна*

ВИКОРИСТАННЯ ДРОНІВ У ПІСЛЯВОЄННИЙ ЧАС ТА В ЦИВІЛЬНОМУ ЖИТТІ

Не викликає сумніву, що після повномасштабного вторгнення в Україну тема застосування дронів стала актуальною. Якщо до початку 2022 року слово «безпілотник» викликало якщо не здивування, то повну байдужість, зараз воно несе у собі певне захоплення та навіть страх.

На жаль, в Україні ця сфера діяльності саме у цивільній індустрії не є розвиненою. Сьогодні існує не багато організацій, які б займались пілотуванням чи змаганнями з використанням дронів. Натомість кількість пілотів безпілотних апаратів стрімко зростає в українській армії.

І це не дивно, оскільки безпілотники дозволяють дистанційно виявляти ворожі одиниці та завдавати удару, що значно підвищує ефективність військових операцій та зменшує ризики для життя солдатів. Вони показали свою необхідність в умовах будь-якої сучасної війни.

Безпілотники поділяються на багато видів та класів. Найпоширенішими є FPV, які за допомогою спеціальних окулярів дозволяють «відчувати» політ у реальному часі, наче пілот і є дроном. Такі дрони можна розділити на декілька категорій:

- гоночні дрони – використовуються для змагань;
- фристайл дрони – використовуються для акробатичних трюків і польотів в складних умовах;
- кінознімальні дрони – використовуються для зйомки відео з високою роздільною здатністю.
- дрон-рейсинг та фристайл стали популярними видами спорту, які привертають увагу великої кількості людей. У США доволі поширеними явищами є змагання аматорів та професіоналів, а саме:

- Drone Racing League (DRL) – це одна з найвідоміших ліг перегонів на безпілотниках у світі;
- MultiGP – це одна з найбільших організацій дрон-рейсингу в США;
- FPV Freestyle Cup – змагання з «фігурного» літання.

У післявоєнному розвитку країни великим питанням постає реабілітація пілотів та повернення їх у цивільне життя. Велика кількість людей, що керують безпілотниками, захочуть продовжити керувати ними. Для того, щоб розв'язати дану проблему, необхідно враховувати наступні аспекти.

1. Розвивати хобі: проведення чемпіонатів зі збору/керування безпілотниками на території країни та утворення відповідних гуртків чи інших організацій на рівнях окремих громад та держави. Сьогодні таке практикується тільки у школах та університетах [1].

На жаль, поточні закони та застарілість систем накладають великі обмеження на проведення різних активностей (дальність та висота польотів [2], погано складені маршрути, які після 2022 року перестали бути актуальними). Для цього державі необхідно створити список дозволених територій для польотів та ініціалізувати процес отримання дозволів для груп/індивідів. Одночасно окрім

ваги (максимально дозволена вага становить 20 кг) [2] є необхідність встановити норми розмірів та офіційно класифікувати безпілотники.

2. Створювати нові робочі місця з урахуваннями потреб часу. Люди, які уже мають досвід пілотування дронами, є надзвичайно важливими. Існує велика кількість важких, ризикованих професій, де застосування безпілотних апаратів допоможе не тільки полегшити, а й врятувати життя. Такі пристрої можуть досліджувати важкодоступні місця, особливо після стихійних лих чи завалів та координувати підрозділи допомоги з повітря.

Окрім цього, безпілотники також можна використовувати у сфері охорони, особливо якщо це стосується великих територій (наприклад, поле чи ліс), де людина не має змоги перебувати цілодобово.

Також постійне спостереження дозволять уникати великої кількості екологічних забруднень чи катастроф, спричинених людською діяльністю. У аграрному секторі спостереження дозволить аналізувати стан посівів та вчасно застосовувати добрива, що збільшить якість урожаю та прибуток.

Список використаних джерел

1. Навчальна програма Оператор цивільних дронів. Де в Україні можна буде опанувати нову професію. URL: <https://vikna.tv/dlia-tebe/operator-czyvilnyh-droniv-u-zakladah-osvity-zapustyat-novu-programu/>

2. Про затвердження Авіаційних правил України «Правила використання повітряного простору України» : наказ. URL: <https://zakon.rada.gov.ua/laws/show/z1056-18/conv#n114>

*Семчук А. С.,
студент групи Мас-24-1,
ЗВО «Університет Короля Данила»;
науковий керівник: Савчук А. І.,
доцент кафедри архітектури та будівництва,
кандидат архітектури,
ЗВО «Університет Короля Данила»,
м. Івано-Франківськ*

ВІРТУАЛЬНА РЕАЛЬНІСТЬ ЯК СПОСІБ АРХІТЕКТУРНОЇ ПРЕЗЕНТАЦІЇ

Застосування віртуальної реальності для презентації архітектурних об'єктів дає можливість створення інтерактивних турів як по об'єктах які ще не збудували так і по давно утраченим пам'ятках. Вони дадуть можливість користувачам гуляти та досліджувати об'єкт, його елементи та особливості з різних сторін.

Віртуальна реальність (VR, virtual reality, VR) – це штучно створений за допомогою технологій світ, який передається людині через її відчуття (зір, слух, дотик і інші). Воно імітує як вплив, так і реакції на вплив. Для створення реалістичного відчуття від віртуальної реальності усі події відбуваються у режимі реального часу. Не слід плутати віртуальну реальність із доповненою. Їх принципова відмінність у тому, що віртуальна створює новий штучний світ, а доповнена реальність лише вносить окремі штучні елементи в сприйняття реального світу.

Найпоширеніший варіант занурення у світ віртуальної реальності є через спеціалізовані шоломи або окуляри. Вони мають дисплеї, що розташовуються перед очима користувача на які виводиться зображення в реальному часі. В собі вони мають вбудований гіроскоп та акселерометр які відслідковують рухи голови та передають їх системі, яка змінюватиме зображення виходячи з отриманих даних. Результатом цього є те, що шолом буде реагувати на рухи головою та підлаштовувати зображення так, ніби це все відбувається в реальному житті.

Для більшого відчуття занурення у віртуальні світи часто використовується система трекінгу рухів. Вони призначені для того щоб відслідковувати рух зіниць очей, що дозволяючи визначити куди саме людина дивиться в цей момент. Також відслідковувати рухи тіла людини з метою відтворення їх у віртуальному світі. Реалізується таке за допомоги спеціальних датчиків які кріпляться на тіло людини або відеокамер які розміщують в кімнаті навколо користувача. Для взаємодії зі світом використовуються 3D-контролери які імітуватимуть руки в віртуальному світі [1].

Архітектурні 3D віртуальні тури є інноваційним способом для презентації об'єкта або екскурсії по ньому. Вони дозволяють користувачу детальніше ознайомитися з об'єктом завдяки можливості вільно пересуватися по ньому замість того, щоб бути обмеженим початково заданою композицією та ракурсом як при звичайному статичному рендері. У випадку з віртуальними турами користувачі завжди будуть занурені у простір об'єкта то зможе детальніше розглянути різні його особливості. Раніше архітектори могли реалізувати своє бачення через анімації та прольоти камер. При цьому віртуальні 3D-тури надають абсолютну свободу користувачу і дозволяють побачити об'єкт з любых сторін. Такі прогулянки дозволять зосереджуватися на речах, які цікавлять вас. Вони підходять як для екстер'єрів так і для інтер'єрів, але краще себе показують для перших.

Як правило для екстер'єру створюється не одна окрема будівля, а цілий комплекс, район тощо. Відсутність реалізму суперечить основній меті створення таких турів. Важливим є те щоб такі тури зачіпали навколишню інфраструктуру, ландшафт, створювали справжнє відчуття прогулянки та екскурсії.

Здебільшого розрізняють два абсолютно різних підходи до віртуальних турів. **Перший варіант** – використання 360 градусних панорамних зображень. Таким тур складається з набору безліч панорамних зображень. По об'єкту вибираються місця де будуть встановлені точки огляду по яким користувачі можуть рухатися та оглядати об'єкт (прикладом такого є панорамний перегляд вулиць Google map). Незважаючи на те, що такий варіант туру хоч і дозволяє

людям самостійно рухатися по об'єкту, збільшувати або зменшувати деякі елементи, це можна робити виключно по заданих точках огляду, користувач не зможе більше нікуди рухатися крім них. Чим більше буде створено точок огляду тим вільніше людина зможе переміщуватися по об'єкту, але і таке не дасть повної свободи руху. **Другий варіант** – VR-тури. Головна відмінність VR-туру від панорам це повна свобода пересування користувачів по об'єкту. Вони можуть робити абсолютно любі які кроки, повертати камеру у любому напрямку. Але через свою потребу до продуктивних систем такі тури не можуть надати фотореалістичне зображення [2].

Прикладом для інтерактивного VR-туру стане розробка проєкту теоретичної реконструкції Галицького замку. Він дозволить користувачам зануритися у віртуальний простір замку, дослідити місця які забажають, поринути в атмосферу тих часів. Станом на зараз уже розроблено моделі вежі, частина муру, каплиці та рельєф навколо замку (Рис. 1). При створенні моделі використовувалися текстури які відповідають автентичному вигляду споруди, відтворюючи архітектурні елементи тих часів.

Цей проєкт зможе продемонструвати як віртуальна реальність має потенціал стати потужним інструментом для демонстрацій проєктів, відтворення та збереження історичних будівель, зможе популяризувати ти чи інші об'єкти.



Рис. 1. Зовнішній вигляд моделі замку



Рис.2. Інтер'єр каплиці



Рис. 3. Інтер'єр першого поверху вежі

Список використаних джерел

1. Virtual Reality, VR. URL: <https://www.it.ua/knowledge-base/technology-innovation/virtualnaja-realnost-vr> (дата звернення: 21.10.2024).
2. Віртуальні тури. URL: <https://omegarender.com/architectural-360-virtual-tours> (дата звернення: 31.10.2024).

*Семчук А. С.,
студент I курсу, Мас-24-1,
ЗВО «Університет Короля Данила»;
науковий керівник: Луцький Р. П.,
директор Науково-дослідного інституту
імені Академіка Івана Луцького,
доктор юридичних наук, професор,
ЗВО «Університет Короля Данила»,
м. Івано-Франківськ, Україна*

АРХІТЕКТУРНІ ПІДХОДИ ДО ЗБЕРЕЖЕННЯ ПАМ'ЯТОК АРХІТЕКТУРИ

Реставрація об'єкта який включений у список пам'яток архітектури або має певне культурне значення для громади чи всього населення, вимагає до себе особливого підходу. Важливо відновити автентичний вигляд будівлі. Крім цього, реставраційні роботи потрібні для того щоб продовжити термін експлуатації споруди та зберегти її для майбутніх поколінь.

На законодавчому рівні існують різні охоронно-реставраційні методи, які спрямовані на збереження історичних споруд, але кожен з них застосовується виходячи з задачі яка стоїть. До основних методів можна віднести ті, які понао нижче.

Консервація – один із методів, який застосовують виключно до пам'яток архітектури, особливо до будівель, які несуть історико-культурну цінність. Завданням консервації є зміцнити конструкцію будівлі та відновити архітектурні елементи. Потрібно знати, що консервацію проводять для будівель які знаходяться у сильно пошкодженому або зруйнованому стані [1].

Консервація буває тимчасовою і постійною.

Тимчасова консервація виконують у складі першочергових протиаварійних робіт, для того щоб запобігти руйнуванню будівлі до початку реставраційних робіт. В собі воно включає встановлення підпорок, тимчасових накриттів, дахів, водовідведень тощо.

Постійна консервація призначена для захисту пам'ятки від руйнування назавжди або на тривалий час. В собі включає укріплення основ, підмурків, несучих конструкцій, усунення деформацій будівлі, її частин, елементів, улаштування постійних дахів, водовідведення, нормалізацію температурного та вологого режиму тощо [2].

Реставрація – метод який спрямований на відновлення зовнішнього вигляду об'єкта культурної спадщини. Його ключова роль у відновленні первісного вигляду як зовні, так і всередині будівлі [1].

Реставрація включає в собі консервацію, ремонт і пристосування пам'ятки архітектури до сучасних вимог. Розрізняють реставрацію фрагменту (стосується виключно певних частин пам'ятки) і цілісну (усієї пам'ятки). За методом реставрація може бути аналітичною і синтетичною. Характер ремонтно-реставраційних робіт на конкретній пам'ятці залежить від її ролі в середовищі, історико-культурного значення та технічного стану.

Методика реставрації передбачає вибір мети і постановки завдань, виконання наукових досліджень із застосуванням спеціальних технічних прийомів (шурфи, зондажі тощо), розроблення ескізного проєкту, робочої документації, кошторисів, проходження процедури експертизи, погодження і затвердження проєктів.

Ревіталізація – процес відновлення занедбаних переважно старих промислових споруд та просторів, індустріальних районів, але не в плані відродження виробництва, а здебільшого шляхом їхньої реорганізації на технологічні хаби, культурні та туристичні об'єкти. Цей метод може включати в себе реконструкцію, реставрацію та модернізацію, для адаптування старих будівель до сучасних потреб і вимог [4].

Метою ревіталізації стоїть відновлення втрачених функцій у будівель, споруд, які мають історико-культурну цінність і підлягають збереженню, або надання нових актуальних функцій для тих споруд, первісні функції яких втрачені або стали не актуальними. Здебільшого це оборонні, виробничі, складські, транспортні споруди. Вона передбачає збереження архітектурної

форми з насиченням її новим змістом. Прикладом ревіталізації є перетворення середньовічного замку на ресторан (замок Трсат у м. Рієці); міжнародний конгрес-центр у складському комплексі кінця 19 ст. у м. Ризі; багатоквартирне житло в колишньому газгольдері у м. Відні; адміністративні приміщення Генеральної прокуратури України та Вищого адміністративного суду України у виробничих корпусах заводу «Арсенал» у м. Києві, Мистецький арсенал (там само) тощо. Заходи щодо ревіталізації включають у себе реставрацію пам'яток архітектури, їх реорганізацію під сучасні потреби, благоустрій прилеглих до пам'яток територій, створення сучасної інфраструктури. За потреби можуть виконуватися окремі заходи, які належать до реконструкцій та регенерації [1].

Список використаних джерел

1. Охоронно-реставраційні роботи для пам'яток архітектури. URL: <https://www.buduymo.com.ua/okhoronno-restavratsiyuni-roboty-dlia-pam-iatok-arkhitektury/> (дата звернення: 27.10.2024).
2. Консервація пам'яток архітектури. URL: https://vue.gov.ua/Консервація_пам%27яток_архітектури (дата звернення 27.10.2024).
3. Реставрація (архітектура). URL: [https://vue.gov.ua/Реставрація_\(архітектура\)](https://vue.gov.ua/Реставрація_(архітектура)) (дата звернення: 27.10.2024).
4. Ревіталізація. URL: <https://uk.wikipedia.org/wiki/Ревіталізація> (дата звернення: 27.10.2024).
5. Ревіталізація в архітектурі. URL: [https://vue.gov.ua/Ревіталізація_\(архітектура\)](https://vue.gov.ua/Ревіталізація_(архітектура)) (дата звернення: 27.10.2024).

Сидор Д. В.,
*студентка I курсу, Юс-24-1,
ЗВО «Університет Короля Данила»;
науковий керівник: Припхан І. І.,
професор кафедри права та публічного управління,
кандидат юридичних наук, доцент,
ЗВО «Університет Короля Данила»,
м. Івано-Франківськ, Україна*

СЕКСУАЛЬНЕ НАСИЛЬСТВО, ПОВ'ЯЗАНЕ З КОНФЛІКТОМ: ГЕНДЕРНИЙ АСПЕКТ У КОНТЕКСТІ МІЖНАРОДНОГО ДОСВІДУ

У Преамбулі до Стамбульської конвенції чітко зазначається, що реалізація de jure та de facto гендерної рівності прямо корелюється із запобіганням насильству стосовно жінок, а також сказано, що насильство стосовно жінок є проявом історично нерівного співвідношення сил між жінками та чоловіками. Важливо розуміти: дискримінаційне ставлення до жінок та дівчат сприяє вчиненню сексуального насильства, внаслідок чого таке ставлення посилюється [1]. Своєю чергою, наслідки сексуального насильства закріплюють гендерну нерівність у культурі.

Сексуальне насильство, пов'язане зі збройним конфліктом, – це форма навмисного гендерно зумовленого насильства, спрямованого на покарання та приниження окремих осіб і їхніх громад, як це визнано в Резолюції 1325 (2000) Ради Безпеки ООН про жінок, мир і безпеку [2]. До форм сексуального насилля належать: зґвалтування, спроба зґвалтування, примусова проституція, торгівля людьми з метою сексуальної експлуатації, сексуальне рабство, а також примусовий шлюб, вагітність, аборт і публічне роздягання та інші. Варто зазначити, що сексуальне насильство незалежно від форм, місця, ідентичності потерпілих осіб або їхніх кривдників не є проявом сексуального бажання, бо за своєю суттю воно є грубим вираженням сили та насильницьких методів домінування над потерпілими особами. У Міжнародному протоколі із документування та розслідування сексуального насильства у конфлікті вказано: «Розуміння того, як гендерні норми проявляються у суспільстві, є основою для

розуміння відмінностей того, як чиниться сексуальне насильство, стосовно кого, ким та з якими наслідками» [3]. І справді, попри конкретні політичні, військові цілі кривдників, вони послідовні у жорстокому дотриманні гендерних стереотипів, заснованих на домінуванні. Об'єктивізація жінок та дівчат лежить в основі систем сексуального рабства та примусової проституції, а це спонукає до використання можливості вчинення сексуального насильства стосовно жінок як заохочення до вербування, винагороди бійців за службу.

Одним з мотивів вчинення сексуального насильства є те, що воно може розділити громаду, де високо цінується дівоча цнотливість, піддаючи вцілілих ризику бути вбитими своїми ж громадами або стати вигнанками. Кривдники можуть використовувати згвалтування як фізичний та психологічний напад на потерпілих чоловічої статі, змушуючи їх та їхні громади вважати їх «фемінізованими». За певних обставин сексуальне насильство згідно з міжнародним правом можна кваліфікувати як воєнний злочин, злочин проти людяності та/або акт геноциду, якщо наявні складники цих категорій злочинів. Ці злочини можуть розслідуватися та переслідуватися як такі на національному та на міжнародному рівнях.

У багатьох збройних конфліктах і протягом всієї історії людства сексуальне насильство використовувалося як інструмент для терору, залякування та приниження населення. До прикладу, дослідження останніх років показали, що німецькі жінки протягом 1944–1945 років потерпали від сексуального насильства з боку солдатів усіх армій антигітлерівської коаліції. За оцінкою німецьких істориків, у Західній Європі зафіксовано щонайменше 190 тисяч згвалтувань, здійснених американськими солдатами, а також наявні численні свідчення, які дозволяють стверджувати, що потерпілими ставали німецькі жінки у віці від 8 до 80 років. За висновками експертів це був «найбільший феномен масових згвалтувань в історії». За деякими оцінками, 1,4 мільйона жінок було згвалтовано червоноармійцями тільки у Східній Пруссії, Померанії та Сілезії, а у Берліні було згвалтовано близько 100 тисяч німецьких жінок різного віку, з яких близько 10 тисяч загинуло внаслідок абортів [5]. Під

час війни у колишній Югославії в 1990-х роках систематичне зґвалтування використовувалося як зброя для залякування громад та встановлення влади. Багато з потерпілих, однак, не повідомляли про насильство та злочини, яких зазнали, через соціальні стигми, що змушують постраждалих від сексуального насильства мовчати. Під час громадянської війни в Руанді відбулися численні випадки сексуального насильства проти жінок етнічної групи тутсі. Вважається, що близько 250 тисяч жінок зазнали сексуального насильства, тому міжнародний кримінальний трибунал визнав сексуальне насильство елементом геноциду, що стало прецедентом у міжнародному праві [6].

В Україні з початком вторгнення у 2014 році російських силовиків на схід країни спостерігались непоодинокі випадки зґвалтувань, а нещодавно офіс генпрокурора повідомив, що з початку повномасштабної військової агресії РФ зафіксовано 316 фактів сексуального насильства, пов'язаного з конфліктом; зокрема серед потерпілих – 200 жінок, 114 чоловіків та 15 неповнолітніх (14 дівчат та 1 хлопець). Незалежна міжнародна комісія ООН з розслідування порушень в Україні встановила, що протягом 2023 року жертвами таких воєнних злочинів стали дівчата та жінки віком від 15 до 83 років. Російські окупаційні війська застосовують сексуальне насильство саме як метод ведення війни в небачених раніше масштабах, зокрема для залякування, помсти чи «покарання» як цивільного населення на окупованих територіях, так і українських військовополонених незалежно від статі та віку.

Підкреслимо, що Женевські конвенції 1949 року, Додаткові протоколи до них та звичаєві норми забороняють зґвалтування, катування, жорстоке або нелюдське поводження і покарання, посягання на людську гідність, примус до проституції та вимагають дотримання поваги до особи та її честі. Зокрема стаття 76 надає жінкам безпосередній захист від зґвалтування, а стаття 77 гарантує захист дітей «від будь-якого роду непристойних посягань» [4]. В африканському регіоні діють схожі норми: Протокол про права жінок до Африканської хартії прав людини і народів 2003 року (Протокол Мапуту) забороняє насильство щодо жінок, та передбачає обов'язок держав захищати жінок. В європейському регіоні

найважливішим інструментом є Стамбульська конвенція, зокрема, у статті 36 закріплює зобов'язання держав-учасниць вживати необхідних заходів для криміналізації зґвалтування та інших форм сексуального насильства. Стамбульська конвенція наголошує, що відправною точкою документування випадків сексуального насильства є визнання того, що таке насильство ґрунтується на структурній і гендерній нерівності [1].

Отже, міжнародно-правова база заборони сексуального насильства в умовах конфлікту визнає гендерний аспект ключовим для ефективного захисту прав постраждалих. Гендерна специфіка цих злочинів означає, що жінки, чоловіки та діти зазнають різних форм насильства з урахуванням їхньої статі. При цьому, міжнародний досвід підтверджує, що для досягнення реального захисту прав постраждалих від сексуального насильства потрібні не лише правові норми, а й їх ефективна імплементація, зокрема з урахуванням гендерних потреб і особливостей, включаючи гендерно трансформаційний підхід.

Список використаних джерел

1. «Стамбульська конвенція» : Конвенція Ради Європи про запобігання насильству стосовно жінок і домашньому насильству та боротьбу із цими явищами : офіційний вебпортал парламенту України. URL: https://zakon.rada.gov.ua/laws/show/994_001-11#Text (дата звернення: 30.10.2024).

2. «Жінки, мир, безпека» : Резолюція Ради Безпеки ООН 1325. URL: <https://nssu.gov.ua/genderna-rivnist/rezolyuciya-radi-bezpeki-oon-1325> (дата звернення: 01.11.2024).

3. Міжнародний протокол із документування та розслідування сексуального насильства в конфлікті. URL: <https://www.hsa.org.ua/blog/miznarodnii-protokol-iz-dokumentuvannia-ta-rozsliduvannia-seksualnogo-nasilstva-v-konflikti> (дата звернення: 01.11.2024).

4. Конвенція про захист цивільного населення під час війни : офіційний вебпортал парламенту України. URL: https://zakon.rada.gov.ua/laws/show/995_154#Text (дата звернення: 02.11.2024).

5. Згвалтування у російській і радянській арміях як метод війни. *Український інститут національної пам'яті*. URL: <https://uinp.gov.ua/informaciyni-materialy/rosiysko-ukrayinska-viyna-istorychnyy-kontekst/zgvaltuvannya-u-rosiyskiy-i-radyanskiy-armiyah-yak-metod-viyny-1944-1945-ta-2022> (дата звернення: 02.11.2024).

6. Ukrinform. Що важливо знати українцям про геноцид тутсі в Руанді 1994 року. URL: <https://www.ukrinform.ua/rubric-world/3848945-so-vazливо-znati-ukraincam-pro-genocid-tutsi-v-ruandi-1994-roku.html> (дата звернення: 02.11.2024).

Сищікова А. В.,
студентка III курсу,
факультет міжнародної торгівлі та права,
ЗВО «Державний торговельно-економічний університет»;
Волочій О. І.,
студентка III курсу,
факультет міжнародної торгівлі та права,
ЗВО «Державний торговельно-економічний університет»;
науковий керівник: Шведова Г. Л.,
доцент кафедри правового забезпечення безпеки бізнесу,
кандидат юридичних наук, доцент,
ЗВО «Державний торговельно-економічний університет»,
м. Київ, Україна

КОРУПЦІЙНІ ПРАВОПОРУШЕННЯ

Корупція є однією з найбільш серйозних проблем сучасного суспільства, що негативно впливає на економічний розвиток, політичну стабільність та довіру громадян до державних інституцій. Корупційні правопорушення мають різні форми – від хабарництва та зловживання службовим становищем до розтрати державних коштів. Ці правопорушення підривають верховенство права, створюють нерівні умови для громадян і бізнесу, а також ведуть до неефективного використання державних ресурсів. Протидія з корупцією є

ключовим завданням для будь-якої держави, яка прагне до прозорості, підзвітності та сталого розвитку.

Особливістю кримінального законодавства України є відсутність чіткого системного підходу до визначення корупційних правопорушень та встановлення відповідальності за їх вчинення. Наприклад, у ст. 1 «Визначення термінів» Закону України «Про запобігання корупції» від 14 жовтня 2014 року зазначено, що корупція – це використання особою, визначеною ч. 1 ст. 3 цього Закону, своїх службових повноважень або можливостей, пов'язаних з ними, з метою отримання неправомірної вигоди або її прийняття, а також прийняття обіцянки/пропозиції такої вигоди для себе чи інших осіб, або ж надання такої вигоди іншим особам з метою спонукання їх до неправомірного використання службових повноважень чи можливостей. Закон розрізняє два види корупційних правопорушень: корупційні правопорушення та правопорушення, пов'язані з корупцією [1].

Кримінальний кодекс України не містить чіткого визначення та окремого розділу для всіх корупційних правопорушень. Це зумовлено традиціями структури КК України та поширенням корупції на всі сфери життя. Поняття корупційного правопорушення розкривається у ст. 45 КК України шляхом перерахування дій, які можна вважати корупційними. У примітці до цієї статті зазначено, що корупційними вважаються правопорушення, передбачені статтями 191, 262, 308, 312, 313, 320, 357, 410 КК України, якщо вони вчинені шляхом зловживання службовим становищем, а також правопорушення, визначені статтями 210, 354, 364, 364-1, 365-2, 368–369-2 КК України [2].

Корупційні правопорушення можна класифікувати наступним чином: а) «загальні» правопорушення, які стають корупційними за умови зловживання службовим становищем (ст. 357, а також відповідні кваліфіковані склади правопорушень, передбачені ст. 191, 262, 308, 312, 313, 320, 410 КК України); б) суто корупційні правопорушення (ст. 210, 354, 364, 364-1, 365-2, 368-369-2 КК України) [3, с. 54].

В умовах війни виникла нагальна потреба посилити кримінальну відповідальність за корупційні правопорушення шляхом внесення змін до чинного законодавства. Цю проблему визнали народні депутати України, які розробили проекти двох законів: «Про внесення змін до Кримінального кодексу України щодо посилення кримінальної відповідальності за корупційні правопорушення, вчинені в умовах воєнного чи надзвичайного стану» та «Про внесення змін до Кримінального кодексу України щодо посилення відповідальності за корупційні правопорушення, вчинені в умовах воєнного чи надзвичайного стану». В аналізі першого законопроекту («законопроект Фріз») зазначено, що його метою є посилення відповідальності за корупційні правопорушення, вчинені під час воєнного або надзвичайного стану. Зокрема, пропонується доповнити статті 210, 354, 364, 364-1, 365-2, 368, 368-3, 368-4, 369 КК України кваліфікуючою ознакою – вчинення правопорушення під час воєнного або надзвичайного стану. Також передбачається підвищення мінімальної межі покарання за ч. 2 ст. 210 КК України з двох до трьох років та збільшення максимального терміну позбавлення волі за ч. 2 ст. 364 КК України до восьми років [4]. На нашу думку, ці зміни сприятимуть запобіганню новим правопорушенням, однак варто звернути увагу на необхідність систематизації санкцій у статтях КК України щодо корупційних правопорушень.

Також варто підкреслити, що ефективність покарання залежить не лише від суворості санкцій кримінального закону, а й від спроможності правоохоронних органів запобігти безкарності протиправних дій. У цьому контексті безкарність (а не м'якість призначених судами покарань за скоєння відповідних кримінальних правопорушень) є ключовим чинником у формуванні та поширенні поведінки, що веде до нових суспільно небезпечних діянь [5, с. 628].

Вважаємо важливим зазначити, що одним із правових механізмів ефективної боротьби з корупцією, який останнім часом активно розвивається у світі та в Україні, є інститут цивільної конфіскації. У національному законодавстві визнання активів необігрунтованими та їх стягнення до держави

стало можливим завдяки Закону України «Про внесення змін до деяких законодавчих актів України щодо конфіскації незаконно одержаного майна осіб, уповноважених на виконання функцій держави або місцевого самоврядування, та покарання за придбання такого майна», який набрав чинності 28 листопада 2019 року [6]. Цей закон впровадив чинну правову процедуру. Сучасна українська модель визнання активів необґрунтованими має іноземне походження і поєднує елементи двох типів конфіскаційних заходів, відомих у сучасному правовому полі: необґрунтовану конфіскацію на підставі обвинувального вироку та механізм конфіскації нез'ясованого майна [7].

Інститут цивільної конфіскації в Україні виступає важливим інструментом у боротьбі з корупцією, забезпечуючи можливість визнання активів необґрунтованими та їх стягнення на користь держави. Запровадження відповідного законодавства створює правову базу для боротьби з корупційними діями, особливо серед осіб, уповноважених на виконання функцій держави.

Отже, корупційні правопорушення не тільки завдають економічних збитків, але й руйнують соціальну тканину суспільства, знижуючи рівень довіри до влади та правоохоронних органів. Ефективна боротьба з корупцією вимагає скоординованих зусиль державних органів, громадянського суспільства та міжнародних партнерів. Впровадження суворих антикорупційних законів, забезпечення прозорості діяльності чиновників, а також виховання високих моральних стандартів серед громадян – це ключові кроки на шляху до подолання цієї проблеми.

Список використаних джерел

1. Про запобігання корупції : Закон України від 14.10.2014 № 1700-VII. БД «Законодавство України». *ВР України*. URL: <https://zakon.rada.gov.ua/laws/show/1700-18>

2. Кримінальний кодекс України : Закон України від 5 квітня 2001 року № 2341-III. URL: <http://zakon4.rada.gov.ua/laws/show/2341-14>

3. Давиденко В. Л. Кримінально-правовий захист викривачів корупції. *Особливості застосування антикорупційного законодавства: від розслідування до вироку суду*. Харків, 2019. С. 56–59.

4. Будін А. Після «яєчного скандалу» Міноборони України створило департамент для боротьби з корупцією. УНІАН : вебсайт. URL: <https://www.unian.ua/society/minoboroni-ukrajini-stvorilo-departament-z-pitan-viyavlennya-korupciji-12180288.html>

5. Супрун-Ковальчук Т. М. Кримінально-правова характеристика корупції у воєнний час: дослідження сфери оборони. *Аналітично-порівняльне правознавство*. 2024. № 2. С. 624–629.

6. Про внесення змін до деяких законодавчих актів України щодо конфіскації незаконних активів осіб, уповноважених на виконання функцій держави або місцевого самоврядування, і покарання за набуття таких активів : Закон України від 28.11.2019 № 263-IX. URL: <https://zakon.rada.gov.ua/laws/show/263-20#Text>

7. Рішення Вищого антикорупційного суду у справі № 991/366/22 від липня 2022 року. URL: <https://reyestr.court.gov.ua/Review/105252483>

*Сімчук К. А.,
студент II курсу бакалаврату, Тс-2023-1,
факультет суспільних і прикладних наук,
ЗВО «Університет Короля Данила»;
науковий керівник: Горішевський П. А.,
старший викладач кафедри туризму та
готельно-ресторанної справи,
ЗВО «Університет Короля Данила»,
м. Івано-Франківськ, Україна*

РЕСУРСИ ДЛЯ РОЗВИТКУ СІЛЬСЬКОГО ТУРИЗМУ У ВЕРХОВИНСЬКОМУ РАЙОНІ ІВАНО-ФРАНКІВСЬКОЇ ОБЛАСТІ

Селище Верховина до 1962 року називалось Жаб'є. Перша письмова згадка про поселення Жаб'є датується 1424 роком. Існує легенда, що першим поселенцем в долині Чорного Черемоша був Жабка, від якого і одержало назву колишнє Жаб'є. За іншою версією, тут в заболоченій долині річки водилось багато жаб, звідки і пішла назва поселення. Розташоване на річці Чорний Черемош, за 31 км від залізничної станції Ворохта. Населення – 5,9 тисячі осіб. Верховиною в Карпатах називають найбільш припідняті ділянки місцевості. Селище назву свою повністю виправдовує, бо тільки низинна його частина розташована на висоті 620–640 метрів над рівнем моря, а більша частина – у горах, значно вище. Найвисокогірніший присілок Верховини розташувався на високому перевалі на висоті 1250 метрів і є чи не найвищим гірським поселенням в Україні. Сьогодні Верховина пропонує різноманітні туристичні атракції на будь-який смак (майстеркласи, музеї, пікніки у горах, сплави тощо).

Верховина має добре розвинену туристську інфраструктуру, готелі та садиби.

Верховина має декілька музеїв, які мають велику історію, наприклад Будинок-музей фільму «Тіні забутих предків», відкритий у 2001 р. У цьому приміщенні впродовж семи місяців проживи видатний кінорежисер Сергій Параджанов, – під час зйомок відомої екранізації твору Михайла Коцюбинського «Тіні забутих предків». Саме ця колоритна кінострічка принесла митцю

міжнародну славу і потрапила у двадцятку найкращих світових стрічок. Гостював тут також творчий колектив фільму: оператор Юрій Ілленко, художник Георгій Якутович, актори Іван Миколайчук, Лариса Кадочникова та інші. Музейна експозиція представляє речі, що пов'язані з фільмом. Цікавим експонатом є весільна гугля, в якій був одягнений головний герой фільму Іван. У будинку-музеї є також автентичні гуцульські одяг та предмети побутового вжитку [1].

Наступний дуже цікавий музей Хата-стая (сироварня) відкрита у 2014 році. Основною цікавинкою є спеціально облаштоване місце, «де молоко роблять», – так по-тутешньому кажуть про готування сиру. Для цього на подвір'ї з тильної сторони будинку розташований різний інвентар – від казанка над відкритим вогнем до різноманітних діжок, що необхідні для готування та зберігання овечого сиру. У самій хаті є коридор і дві кімнати з автентичними одягом та речами побутового вжитку. Найстарішою частиною будівлі є кімната з піччю, де зібрані вишиті сорочки та рушники, посуд (тарілки, глеки), килими тощо. Інша кімната – «Гуцульська світлиця» – пристосована для проведення майстеркласів: тут можна приготувати місцеві страви (наприклад, банош), послухати дримбу і спробувати ткати.

Наступний музей «У трембітаря», музейна експозиція була відкрита Миколою Ілюком (музикант, керівник ансамблю «Гуцули», власник музею). У музеї гуцульського побуту та мистецтва «У трембітаря» експозиція ознайомить з походженням та життям гуцулів, їх ремесел та побуту. Можна оглянути традиційний гуцульський одяг (та навіть приміряти його), музичні інструменти Гуцульщини, більше дізнатись про обряди, традиції. Поряд у прибудові є зал «Гуцульський побут», там можна оглянути такі експонати: ткацькі верстати, віячка (нею відсіюють жито від полови), точило, жорна, столярський верстат, олійницю, ступу та інше. Окрім цього, часто відбуваються майстеркласи з гри на трембіті, дрибмі, цимбалах, та «Гуцульські танці». Не забули і про маленьких відвідувачів. Для них є спеціально підготовлена екскурсія у формі казки та музична частина. Під час неї діти можуть спробувати зіграти на різних музичних

інструментах (дзвіночки, сопілки та інше). Також можна скуштувати страви гуцульської кухні, попередньо замовивши обід у господарів музею [2].

Музей гуцульського побуту, етнографії та музичних інструментів імені Романа Кумлика. Приватний музей відкрито Романом Кумликом 7 січня 2000 року і розташовано у родинному будинку. Господар збирав матеріали протягом 30 років. Це предмети побуту, давній гуцульський одяг, знаряддя праці, грошові знаки різних часів та багато цікавого про життя гуцулів. Особливою гордістю музею є колекція музичних інструментів. Під час екскурсії можна почути народні пісні та гуцульські співанки. Кожна екскурсія – імпровізована.

Регіональний історико – краєзнавчий Музей Гуцульщини був відкритий у 1938 році і знаходиться у двоповерховому дерев'яному будинку. Експозиція музею привертає увагу своїм багатством та різноманітністю. Тут представлені предмети побуту, витвори місцевого живопису. Цікавою для відвідувачів буде виставка народного одягу та вишивки, а також вироби з дерева та глини. Окремий відділ музею присвячений історії Верховини: тут представлені різноманітні документи, фотоматеріали, книжки та особисті речі місцевих жителів. Масу вражень подарує майстерклас з виготовлення знаменитих гуцульських килимів, під час якого є можливість відчувати себе справжнім гуцулом [3].

Унікальний музей – це музей гуцульської магії. Експозиція створена для презентації місцевих традицій та діяльності гуцульських чародіїв – мольфарів, знахарів тощо. Зокрема експонується інвентар, який використовують цілителі для створення зілля чи замовляння, щоби допомогти людям. У музеї можна ознайомитися з практикою двох мольфарів – Андрія Атаманюка та Михайла Нечая.

Екскурсії та активний відпочинок у Верховині. Рафтинг на Черемоші, гірські походи, а також лижні тури взимку. Організація комбінованих турів, що поєднують рафтинг, сходження на г. Говерла чи г. Піп Іван Чорногірський, прогулянку на конях чи велосипедах, збирання грибів. Сходження на вершини, походи на снігоступах, скітурові мандрівки, фрірайд, беккантрі. Також є

прогулянки на конях. Організація прогулянок на конях верхи, поїздок на санях (взимку) і в бричці (влітку). Навчання верхової їзди для початківців [4].

Верховина – ідеальне місце для поціновувачів природи, активного відпочинку та гуцульської культури. Це унікальне селище пропонує різноманітні туристичні послуги, які поєднують історичні традиції, насичену музейну експозицію та незабутні гірські краєвиди.

Список використаних джерел

1. Верховина – відпочинок у Карпатах. URL: <https://www.karpaty.info/ua/uk/if/vh/verkhovyna/>
2. Верховина life. URL: <https://verkhovyna.life/tini/>
3. Туроператор «Відвідай.ua». URL: <https://vidviday.ua/blog/muzei-verkhovyny/>
4. Верховина: розваги, екскурсії та популярні місця. URL: <https://namori.com.ua/ua/karpaty/verhovina/razvlecheniya>

*Слижук О. І.,
студентка IV курсу спеціальності «Право»,
Фаховий коледж ЗВО «Університет Короля Данила»;
науковий керівник: Лотоцький М. В.,
професор кафедри права та публічного управління,
ЗВО «Університет Короля Данила»,
кандидат юридичних наук, доцент,
м. Івано-Франківськ, Україна*

УСУНЕННЯ ЗАКОНОМ КАРАННОСТІ ДІЯННЯ: «КРАДІЖКА МАЙНА»

Положення ч 1 ст. 5 КК України майже повністю відтворює відповідне положення, сформульоване у ст. 58 Основного Закону, відповідно до якого закони та інші нормативно-правові акти не мають зворотної дії в часі, крім випадків, коли вони пом'якшують або скасовують відповідальність особи [2].

Крім цього ч. 1 ст. 5 КК України передбачає, що закон про кримінальну відповідальність, якщо він іншим чином поліпшує становище особи, має

зворотню дію у часі, тобто поширюється на осіб, які вчинили відповідні діяння до набрання таким законом чинності, у тому числі на осіб, які відбувають покарання або відбули покарання, але мають судимість [3].

У Рішенні Конституційного Суду України у справі № 1-рп/1999 від 9 лютого 1999 року Суд зазначає, що за загальною визначеною принципом права закони та інші нормативно-правові акти не мають зворотної дії в часі. Цей принцип закріплений у частині першій статті 58 Конституції України, за якою дію нормативно-правового акта в часі треба розуміти так, що вона починається з моменту набрання цим актом чинності і припиняється з втратою ним чинності, тобто до події, факту застосовується той закон або інший нормативно-правовий акт, під час дії якого вони настали або мали місце. Конституція України, закріпивши частиною першою статті 58 положення щодо неприпустимості зворотної дії в часі законів та інших нормативно-правових актів, водночас передбачає їх зворотню дію в часі у випадках, коли вони пом'якшують або скасовують юридичну відповідальність особи, що є загальною визначеною принципом права. Тобто щодо юридичної відповідальності застосовується новий закон чи інший нормативно-правовий акт, що пом'якшує або скасовує відповідальність особи за вчинене правопорушення під час дії нормативно-правового акта, яким визначались поняття правопорушення і відповідальність за нього. Конституційний Суд України дійшов висновку, що положення частини першої статті 58 Конституції України про зворотню дію в часі законів та інших нормативно-правових актів у випадках, коли вони пом'якшують або скасовують відповідальність особи, стосується фізичних осіб і не поширюється на юридичних осіб [6].

Принцип «ретроактивності» це поширення дії нового закону на осіб, що вчинили відповідні діяння до набрання ним чинності, він є абсолютно правовим і традиційним не тільки в українському законодавстві, цей принцип застосовується і у міжнародному праві.

У рішенні ЄСПЛ справа Scoppola проти Італії (№ 2) Суд зазначає, що хоча стаття 7 § 1 Конвенції однозначно не згадує принцип ретроактивності менш

суворого кримінального закону (на відміну від статті 15 § 1 in fine Пакту ООН про громадянські і політичні права і статті 9 Американської конвенції про права людини), Суд вважає, що це положення гарантує не тільки принцип заборони ретроактивності суворішого кримінального закону, але й негласно – принцип ретроактивності менш суворого кримінального закону. Цей принцип сформульовано у правилі, відповідно якого, якщо кримінальний закон, чинний на момент скоєння правопорушення, і пізніші кримінальні закони, ухвалені до постановлення остаточного вироку, є різними, то суддя має застосовувати той закон, положення котрого сприятливіші для підсудного [5].

09.08.2024 р. набрав чинності Закон України «Про внесення змін до Кодексу України про адміністративні правопорушення та деяких інших законів України щодо посилення відповідальності за дрібне викрадення чужого майна та врегулювання деяких інших питань діяльності правоохоронних органів» (Закон № 3886-IX від 18.07.2024) [4].

Згідно з Законом було внесено зміни в ст. 51 КУпАП (Дрібне викрадення чужого майна). Наведемо приклади.

Дрібне викрадення чужого майна шляхом крадіжки, шахрайства, привласнення чи розтрати, якщо вартість такого майна на момент вчинення правопорушення не перевищує 0,5 неоподаткованого мінімуму доходів громадян, – тягне за собою накладення штрафу від п'ятдесяти до ста неоподаткованих мінімумів доходів громадян або громадські роботи на строк від двадцяти до тридцяти годин, або адміністративний арешт на строк до п'яти діб.

Дія, передбачена частиною першою цієї статті, якщо вартість такого майна на момент вчинення правопорушення становить від 0,5 до двох неоподаткованих мінімумів доходів громадян, – тягне за собою накладення штрафу від ста до трьохсот неоподаткованих мінімумів доходів громадян або громадські роботи на строк від тридцяти до сорока годин, або виправні роботи на строк до одного місяця з відрахуванням двадцяти процентів заробітку, або адміністративний арешт на строк від п'яти до десяти діб [1].

Хочемо зазначити, що притягнення особи до кримінальної чи адміністративної відповідальності залежить від розміру викраденого майна та неоподаткованого мінімуму доходів громадян станом на 1 січня поточного року.

Законом України № 3886-IX від 18.07.2024 р було пом'якшено покарання за викрадення чужого майна, станом на 09.08.2024 р викрадення чужого майна є адміністративним правопорушенням якщо вартість викраденого до 3028,00 грн. В свою чергу Законодавець посилив адміністративну відповідальність за викрадення чужого майна.

Дія Закону України № 3886-IX від 18.07.2024 р поширилася також на осіб які вчинили кримінальні правопорушення 09.08.2024 р, а також які відбувають покарання та на осіб які відбули покарання але судимість з яких не знята чи не погашена.

Наведемо практику застосування дії закону в часі, так Івано-Франківський міський суд Івано-Франківської області Ухвалою від 11 жовтня 2024 року постановив: ОСОБА_5 був засуджений за ч. 4 ст. 185 КК України за вчинення таємного викрадення чужого майна (крадіжку) на загальну суму 672 грн. 70 коп., тому підлягає звільненню від покарання у зв'язку з усуненням законом караності діяння. засудженого ОСОБА_5 звільнити від покарання, призначеного вироком Івано-Франківського міського суду Івано-Франківської області від 31 жовтня 2023 року за ч. 4 ст. 185 КК України у виді позбавлення волі на строк 5 (п'ять) років з випробуванням, іспитовим строком тривалістю 1 рік, – у зв'язку з усуненням законом караності діяння. Ухвала Івано-Франківського міського суду Івано-Франківської області Ухвалою від 11 жовтня 2024 року [7].

Порівняно з попередньою редакцією ст. 51 КУпАП зазначені зміни передбачають, зокрема, збільшення мінімального порогу відмежування адміністративної та кримінальної відповідальності за вчинення крадіжки, шахрайства, привласнення або розтрати майна з 0,2 до 2 неоподатковуваних мінімумів доходів громадян.

Кримінальна відповідальність за відповідною частиною ст. 185 КК України настає під час вчинення таємного викрадення чужого майна (крадіжки) у тому разі, якщо крадіжка майна не є дрібною.

Список використаних джерел

1. Кодекс України про адміністративні правопорушення : Закон України. URL: <https://zakon.rada.gov.ua/laws/show/80731-10#Text>
2. Конституція України : Закон України від 28.06.1996 № 254к/96-ВР. URL: <http://zakon0.rada.gov.ua/laws/show/254к/96-вр>
3. Кримінальний кодекс України : Закон України. URL: <http://zakon0.rada.gov.ua/laws/show/2341-14/print1509546860368158>
4. Про внесення змін до Кодексу України про адміністративні правопорушення та деяких інших законів України щодо посилення відповідальності за дрібне викрадення чужого майна та врегулювання деяких інших питань діяльності правоохоронних органів : Закон України. URL: <https://zakon.rada.gov.ua/laws/show/3886-20#n8>
5. Рішення ЄСПЛ справа Скоппола проти Італії (№ 2) (Scoppola проти Італії (№ 2)), (№ 10249/03) від 17.09.2009 р. URL: <file:///C:/Users/Mihael/Downloads/CASE%20OF%20SCOPPOLA%20v.pdf>
6. Рішення Конституційного Суду України у справі № 1-рп/1999 від 9 лютого 1999 року. URL: <https://zakon.rada.gov.ua/laws/show/v001p710-99#Text>
7. Ухвала Івано-Франківського міського суду Івано-Франківської області від 11 жовтня 2024 року. URL: <https://reyestr.court.gov.ua/Review/122234911>

*Слюсар В. В.,
студент I курсу, ПДс-24-3,
ЗВО «Університет Короля Данила»;
науковий керівник: Луцький Р. П.,
директор Науково-дослідного інституту
імені Академіка Івана Луцького,
доктор юридичних наук, професор,
ЗВО «Університет Короля Данила»,
м. Івано-Франківськ, Україна*

КОНСТИТУЦІЙНІ ПРАВА НА ОСОБИСТУ НЕДОТОРКАНИСТЬ: ПРОБЛЕМИ ПРАВОЗАСТОСУВАННЯ

Конституційні права на свободу та особисту недоторканність є основоположними правами людини, закріпленими як на національному, так і міжнародному рівнях. В Україні ці права гарантуються статтями 29 і 30 Конституції, які визначають непорушність фізичної свободи, а також недоторканність приватного життя та житла. Проте ефективність правозастосування в цій сфері залишається серйозною проблемою для правоохоронної системи.

Порушення прав на свободу та особисту недоторканність можуть мати значні негативні наслідки як для окремих осіб, так і для суспільства в цілому, підриваючи довіру до державних інститутів. Часто ці права порушуються під час затримань, арештів та проведення слідчих дій, що викликає занепокоєння з боку громадськості та правозахисних організацій. Окрім цього, правозастосовні органи стикаються з низкою труднощів у забезпеченні балансу між охороною публічної безпеки та дотриманням прав людини. Згідно ст. 29 Конституції України кожна людина має право на свободу та особисту недоторканність.

Ніхто не може бути заарештований або триматися під вартою інакше як за вмотивованим рішенням суду і тільки на підставах та в порядку, встановлених законом. У разі нагальної необхідності запобігти злочинів чи його перепинити уповноважені на те законом органи можуть застосувати тримання особи під вартою як тимчасовий запобіжний захід, обґрунтованість якого протягом

сімдесяти двох годин має бути перевірена судом. Затримана особа негайно звільняється, якщо протягом сімдесяти двох годин з моменту затримання їй не вручено вмотивованого рішення суду про тримання під вартою. Кожному заарештованому чи затриманому має бути невідкладно повідомлено про мотиви арешту чи затримання, роз'яснено його права та надано можливість з моменту затримання захищати себе особисто та користуватися правничою допомогою захисника.

Також сюди ми можемо віднести ст. 30 Конституції України, згідно якої кожному гарантується недоторканність житла. Не допускається проникнення до житла чи до іншого володіння особи, проведення в них огляду чи обшуку інакше як за вмотивованим рішенням суду.

У невідкладних випадках, пов'язаних із врятуванням життя людей та майна чи з безпосереднім переслідуванням осіб, які підозрюються у вчиненні злочину, можливий інший, встановлений законом, порядок проникнення до житла чи до іншого володіння особи, проведення в них огляду і обшуку [1].

Для забезпечення цього права важливим є нормативно-правове регулювання, а саме наявність чіткої нормативної бази, компетентних правоохоронних органів, добросовісних працівників.

Під нормативно-правовим регулюванням розуміється форма владного юридичного впливу на суспільні відносини, що здійснюється правоохоронними органами за допомогою правових засобів із метою їх упорядкування, закріплення і забезпечення. Елементом такого впливу є правозастосування, що становить одну з форм реалізації конституційних та інших правових норм під час затримання особи.

Відповідно до Конституції, КПК України, а також інших законодавчих актів здійснювати затримання та тримати особу під вартою можуть лише уповноважені на це державні органи та уповноважені службові особи, зокрема органи внутрішніх справ та їх працівники. Найбільш значними підрозділами органів внутрішніх справ, що мають право затримувати осіб, є національна поліція. Діяльність поліції із затримання осіб регламентується ст. 29 Конституції,

КПК України, Законом України «Про Національну поліцію» та іншими нормативно-правовими актами [2].

Найбільш важливо у момент затримання повідомити затриманій особі підстави затримання та у вчиненні якого кримінального правопорушення вона підозрюється. Підстави затримання визначені ч. 2 ст. 207 і ч. 1 ст. 208 КПК України. При цьому необхідно акцентувати увагу на тому, що ці підстави є винятковими і виключно за їх наявності особа може бути затримана. Таким чином законодавець, враховуючи можливість обмеження права на свободу та особисту недоторканність, окреслив чітко коло підстав для здійснення затримання особи, яка підозрюється у вчиненні кримінального правопорушення тощо [3].

Затримана особа повинна бути повідомлена про права, якими вона може користуватися з моменту затримання. До базових прав кримінальне процесуальне законодавство відносить:

- право мати захисника і користуватися правничою допомогою;
- отримувати медичну допомогу;
- давати пояснення, показання або не говорити нічого з приводу підозри проти затриманого;
- негайно повідомити інших осіб про затримання і місце перебування відповідно до положень ст. 213 КПК України.

Як свідчать результати моніторингових візитів експертів Національного Превентивного Механізму, а також висновки спеціальних проваджень Уповноваженого Верховної Ради України з прав людини, у перші години затримання підозрювана особа є найбільш вразливою для неналежного поводження з боку працівників поліції, саме на цьому етапі вчиняється чи не найбільша кількість процесуальних порушень з боку правоохоронців. Як найпоширеніше порушення, що фактично закладає підґрунтя для всіх інших порушень, відзначається неналежна реєстрація затриманої особи.

Адже відсутність реєстрації факту затримання особи фактично призводить до так званого «невизнаного затримання», яке автоматично позбавляє затриману

особу всіх гарантій захисту прав та свобод людини, передбачених Конвенцією з прав людини та основоположних свобод і національним законодавством України [4].

Отже, конституційні права на свободу та особисту недоторканність є основоположними правами людини, які мають гарантуватися державою та дотримуватися правоохоронними органами. Вони закріплені в Конституції України, зокрема у статтях 29 і 30, а також у міжнародних правових актах, таких як Європейська конвенція з прав людини. Однак, на практиці дотримання цих прав стикається з низкою серйозних проблем, серед яких неналежне оформлення затримань, порушення процесуальних гарантій, ненадання затриманим особам правничої допомоги та медичної підтримки.

Однією з найбільших загроз для прав людини є випадки «невизнаного затримання», коли факт затримання не реєструється належним чином, що позбавляє особу доступу до базових прав та процесуальних гарантій.

Моніторингові дослідження та висновки Уповноваженого з прав людини вказують на необхідність посилення контролю за діяльністю правоохоронних органів на ранніх етапах затримання.

Для вирішення цих проблем важливо удосконалювати нормативно-правове регулювання та правозастосовну практику, підвищувати рівень професійної підготовки працівників правоохоронних органів та впроваджувати ефективні механізми контролю за дотриманням прав людини. Лише системні реформи та впровадження чітких стандартів захисту прав можуть забезпечити реальне виконання конституційних гарантій свободи та особистої недоторканності в Україні.

Список використаних джерел

1. Конституція України. Ст. 29-30. URL: <https://zakon.rada.gov.ua/laws/show/254%D0%BA/96-%D0%B2%D1%80#Text>.

2. Сорока С. О. Конституційне право на свободу та особисту недоторканність: нормативно-правове регулювання / Навчально-науковий

інститут права, психології та інноваційної освіти Національного університету «Львівська політехніка». 2020. URL: http://www.lsej.org.ua/7_2020/16.pdf

3. Кримінальний процесуальний кодекс. URL: <https://zakon.rada.gov.ua/laws/show/4651-17#Text>

4. Правозахисники оцінили ефективність діяльності службових осіб, відповідальних за перебування затриманих. *Безоплатна правнича допомога*. 2017. URL: <https://legalaid.gov.ua/novyny/pravozahysnyky-otsinyly-efektyvnist-diyalnosti-sluzhbovyh-osib-vidpovidalnyh-za-perebuvannya-zatrymanyh>

*Слюсар С. Р.,
студентка II курсу
спеціальності «Інженерія програмного забезпечення»,
факультет суспільних і прикладних наук,
ЗВО «Університет Короля Данила»;
науковий керівник: Дзюба М. В.,
доцент кафедри інформаційних технологій,
кандидат фізико-математичних наук,
викладач вищої кваліфікаційної категорії,
ЗВО «Університет Короля Данила»,
м. Івано-Франківськ, Україна*

ПРО ДЕЯКІ ЗАСТОСУВАННЯ ТЕОРІЇ ФРАКТАЛІВ

Теорія фракталів з'явилась відносно недавно – усього 49 років тому термін «фрактал» уперше використав Бенуа Мандельброт [1]. Але з їх допомогою зробили безліч відкриттів у різних сферах. Бенуа Мандельброт вплинув на усі галузі людської діяльності, за допомогою фракталів. Фрактали – це свіжий погляд на світ Бенуа Мандельброта. У ранні роки кар'єри вчений поставив перед собою таке питання: «Якої довжини берегова лінія Британії?». Здавалося б, це питання дуже просте і на нього вже давно відома відповідь. Адже кожна країна знає розміри своєї території. Але вчений знайшов нову відповідь: «Все залежить від того, наскільки близько дивитись». У кожного на телефоні є карта. Контури тієї ж Британії зображені, грубо кажучи, відрізками певної довжини. Якщо

масштаб буде більшим, то зображення буде приблизним, відрізки будуть довшими. А наближуватись ми можемо хоч до камінців та навіть атомів. Тому, певною мірою довжина берегової лінії Британії – безмежна. Цей феномен допоможе пояснити фрактальна фігура – Сніжинка Коха. Кох – один з учених, які досліджували теорію фракталів за 100 років до Мандельброта. Вчені – попередники розглядали фрактали, як лише теорію. У ретроспективі, тоді не було потрібного комп'ютерного обладнання для глибшого вивчення цієї теми. Але деякі вчені створили цікаві математичні об'єкти, які варто розглянути.

У 1990-х роках сніжинка Коха надихнула американського інженера Натана Коена до переосмислення безпроводних комунікацій. Його орендодавець не дозволяв розміщення антени на даху, тому вчений створив більш компактну фрактальну антену. Зазвичай антени сприймають один тип сигналу. Їхня довжина має бути кратною довжині хвилі сигналу, для якого вони призначені. Але завдяки тому, що периметр фракталів значно перевищує площу, фрактальна антена може вловлювати різні сигнали. Таким чином, Натан Коен створив ефективнішу фрактальну антену. Проте, на цьому вчений не зупинився. Наприклад, губка Менгера – 3D версія сніжинки Коха, її поверхня нескінченна, а об'єм – скінченний. Її деколи використовують для антен телефонів. Оскільки мобільні виконують декілька завдань, передаючи та отримуючи сигнали на різних частотах, тут стає у нагоді здатність фрактальної антени вловлювати різні частоти одночасно [2]. Наприклад, коли абонент телефонує, використовується частота оператора для зв'язку телефона з базовою станцією та визначення найближчої вежі стільникового зв'язку, щоб вибрати частоти для дзвінка. Деякі системи мобільних телефонів використовують частотну маніпуляцію, що означає, що нулі цифрового сигналу надсилаються на одній частоті, а одиниці – на іншій. BlueTooth, WiFi та інші програми використовують ще більше частот. Насправді, такі фрактальні антени неідеальні. Вони не завжди вловлюють сигнал настільки ж якісно, як спеціальна антена, призначена для одного типу сигналу. А також, виробництво фрактальних антен досить дороге.

Вроцлав Серпінський вперше описав математичні характеристики «трикутника Серпінського» у 1915 році [3]. Розглянемо такий спосіб його побудови. На площині потрібно позначити три точки – вершини трикутника. Також, слід обрати випадкову точку будь-де на площині. Від цієї точки ставиться точка напівшляху до випадково вибраної вершини. Процес продовжується від кожної наступної точки. Таким чином, після певної кількості повторів вимальовується закономірний трикутник. З кожного трикутника «виколото» трикутник, обмежений середніми лініями. І так продовжується до нескінченності. Схема спостерігається, незалежно від кількості і розташування точок.

Множина Жулія – це ще один відомий фрактальний об'єкт. Став він відомим завдяки Бенуа Мандельброту, який використав комп'ютер для його зображення [4]. Бенуа Мандельброт вважається батьком фракталів. Це проста форма, яка повторюється знову і знову, та утворює складний безмежний візерунок, схожий на найменшу її частину. Наприклад, як менші листки папороті схожі на більший.

На першому курсі фрактальної геометрії у Єлі (1993), професор показав слайд-шоу зі своїми згенерованими фрактальними краєвидами. Аудиторія була шокована [5]. Проте, один студент висловив протест, що одна картинка справжня. Декілька інших студентів погодились. Як виявилось, кожен студент думав на іншу картинку. А насправді ж, справжньої не було.

Як можна побачити, фрактали вже давно присутні в архітектурі. Останнє зображення – це фото торгового центру в місті Аддіс-Абеба, зробленого на основі теорії фракталів. Присутнє, як традиційна основа, так і футуристичний підхід до дизайну. У цій формі є гармонія, єдність і неперевершена краса. Дизайн ще більше пов'язує забудоване середовище з місцевим контекстом, оскільки фасад натхненний місцевим ефіопським жіночим одягом. Туристи можуть побачити частину колориту у конструкції, коли проходять повз. На цьому етапі фрактальна геометрія досліджується і використовується практично в усіх галузях діяльності. А сучасне вивчення цієї теми та потенціал нових відкриттів вражає.

Список використаних джерел

1. Mandelbrot B. The Fractal Geometry of Nature. New York : W. H. Freeman, 1982.
2. Mandelbrot B., Hudson R. L. The (Mis)behavior of Markets : A Fractal View of Risk, Ruin, and Reward. New York : Basic Books, 2004.
3. Mandelbrot B. Fractals and Scaling in Finance: Discontinuity, Concentration, Risk. New York : Springer, 1997.
4. Frame M., Mandelbrot B., Neger N. Fractal Geometry: Mathematical Foundations and Applications. Hoboken : Wiley, 2002.
5. Falconer K. Fractal Geometry: Mathematical Foundations and Applications. Chichester : Wiley, 2003.

Сокольська В. І.,
студентка IV курсу бакалаврату, ЖЗ-2021,
факультет суспільних і прикладних наук,
ЗВО «Університет Короля Данила»;
науковий керівник: Ципердюк І. М.,
доцент кафедри журналістики, реклами та
зв'язків з громадськістю,
кандидат філологічних наук,
ЗВО «Університет Короля Данила»,
м. Івано-Франківськ, Україна

ПРОБЛЕМИ, ВИКЛИКИ ТА ПЕРСПЕКТИВИ ЖУРНАЛІСТСЬКОЇ РОБОТИ ПІД ЧАС ЗБРОЙНИХ КОНФЛІКТІВ В УМОВАХ ЦИФРОВІЗАЦІЇ

Актуальність теми обумовлена суттєвим впливом цифрових технологій на роботу журналістів під час збройних конфліктів. Цифровізація трансформує воєнну журналістику, відкриваючи нові можливості для оперативного збору та поширення інформації, водночас породжуючи нові етичні виклики й загрози для безпеки журналістів. Окрім традиційних медіа, нові платформи, зокрема

соціальні мережі (наприклад, телеграм-канали) [3], відіграють ключову роль у поширенні новин про збройні конфлікти.

Цифрові технології дозволяють журналістам передавати інформацію в режимі реального часу. Це значно підвищує швидкість висвітлення подій, проте створює ризики дезінформації та маніпуляцій із боку зацікавлених осіб. Особливо актуальним є питання перевірки правдивості джерел інформації, що надходить із зони конфлікту, де складно верифікувати події через обмежені можливості доступу [3].

Воєнна журналістика в умовах цифровізації також стикається з проблемами етики та безпеки. Журналісти опиняються в небезпечних зонах, де ризик для життя зростає через відсутність чітких механізмів захисту інформації та особистих даних. Інформаційні атаки та кібервійна також стають додатковими викликами для сучасної воєнної журналістики, впливаючи на здатність журналістів об'єктивно висвітлювати події [4].

Медіа під час війни повинні чітко дотримуватися обмежень щодо публікації чутливої інформації. Зокрема, після ракетних обстрілів не можна поширювати точні координати або деталі влучання без офіційного дозволу, адже це може допомогти ворогові коригувати подальші атаки та оцінювати ефективність попередніх [2]. Така інформація наражає на небезпеку цивільних і може негативно вплинути на військові операції. Важливо також утримуватися від публікації даних про розташування військ, плани операцій, маршрути евакуації та стан озброєння, оскільки це може бути використано супротивником [2]. Журналістам необхідно балансувати між правом суспільства на інформацію та забезпеченням національної безпеки.

Цифрові технології надають нові можливості для створення інформативніших матеріалів. Наприклад, використання віртуальної реальності дозволяє відтворювати події для аудиторії (як-от: карти бойових дій, оперативна інформація про оголошення повітряних тривог), створюючи ефект присутності на місці конфлікту [1]. Це підсилює залученість аудиторії та сприяє кращому

розумінню подій на полі бою. Такі нововведення роблять журналістику більш інтерактивною, що відповідає вимогам сучасних медіа.

Таким чином, цифровізація створює нові можливості, але водночас і виклики для журналістів під час збройних конфліктів. Важливим залишається збереження журналістських стандартів і забезпечення безпеки в умовах швидких змін для суспільства.

Список використаних джерел

1. «Новини без фейків?» Наскільки якісно інформують українців регіональні телеграм-канали новин. URL: <https://detector.media/infospace/article/223073/2024-02-17-novyny-bez-feykiv-naskilky-yakisno-informuyut-ukraintsiv-regionalni-telegram-kanaly-novyn/> (дата звернення: 26.10.2024).

2. Про правила публікації повідомлень щодо «прильотів». URL: <https://pressclub.lviv.ua/pro-pravy-la-publikatsii-povidomlen-shchodo-prylotiv/> (дата звернення: 26.10.2024).

3. Саморегуляція українських медіа під час дії воєнного стану в Україні. З досвіду роботи Комісії з журналістської етики : аналітично-довідковий збірник ; за заг. ред. Л. Кузьменко, Л. Куш, М. Дворового, О. Погорелова. Київ : Комісія з журналістської етики, 2022. 90 с. URL: <https://cje.org.ua/wp-content/uploads/Samorehuliatsiia-ukrai-nskykh-media-pid-chas-dii-voiennoho-stanu.pdf> (дата звернення: 26.10.2024).

4. The changing role of multilateral forums in regulating armed conflict in the digital age. URL: <https://international-review.icrc.org/articles/changing-role-multilateral-forums-regulating-armed-conflict-digital-age-913> (дата звернення: 26.10.2024).

*Соловей І.,
студент I курсу магістратури,
Інститут права,
ЗВО «Львівський державний університет внутрішніх справ»;
науковий керівник: Бутинська Р. Я.,
доцент кафедри господарсько-правових дисциплін,
кандидат юридичних наук, доцент,
ЗВО «Львівський державний університет внутрішніх справ»,
м. Львів, Україна*

ЦИФРОВІЗАЦІЯ СИСТЕМИ НАДАННЯ СОЦІАЛЬНИХ ПОСЛУГ В УКРАЇНІ

Цифрові технології забезпечують нові інструменти для управління соціальними програмами, зокрема автоматизацію процесів, цифровий моніторинг та спрощення доступу до послуг. Розвиток цифрових технологій суттєво змінює всі сфери суспільного життя, зокрема соціальний захист. Сучасні цифрові інструменти надають нові можливості для держави у наданні соціальних послуг, особливо в умовах зростаючого обсягу соціальних запитів.

М. М. Петрова зазначає, що розвиток електронних послуг реалізується на практиці шляхом забезпечення доступу до всіх державних послуг через централізований вебсайт, впровадження електронних адміністративних послуг, через які забезпечується надання офіційних документів і форм для паперового діловодства, розробки системи комунікації з адміністрацією і подачі скарг, впровадження комплексних послуг для надання документів [0].

Зростання потреб у соціальній підтримці змушує держави шукати нові підходи для забезпечення надійного, ефективного та прозорого доступу до соціальних послуг. Цифровізація дозволяє автоматизувати значну кількість процесів, що знижує адміністративне навантаження, скорочує витрати та мінімізує можливості для корупції. Особливої актуальності цей процес набув у контексті пандемії COVID-19, коли соціальні служби зазнали значного тиску через масові запити на допомогу. З початку повномасштабного вторгнення російської федерації понад 10 мільйонів українців змінили своє місце

перебування, виїхавши за кордон або перемістившись в межах України туди, де більш безпечно. Кількість зареєстрованих внутрішньо переміщених осіб продовжує зростати щомісяця.

Визначення соціальної послуги наведено в Законі України «Про соціальні послуги» від 17.01.2019 р. № 2671-VIII, де визначено, що соціальні послуги – дії, спрямовані на профілактику складних життєвих обставин, подолання таких обставин або мінімізацію їх негативних наслідків для осіб/сімей, які в них перебувають. Вони за типами поділяються на: прості соціальні послуги, що не передбачають надання постійної або систематичної комплексної допомоги (інформування, консультування, посередництво, надання притулку, представництво інтересів тощо); комплексні соціальні послуги, що передбачають узгоджені дії фахівців з надання постійної або систематичної комплексної допомоги (догляд, виховання, спільне проживання, тощо); комплексні спеціалізовані соціальні послуги, що надаються певній категорії отримувачів соціальних послуг (ВІЛ-інфікованим особам, особам із залежністю від психотропних речовин, та іншим); допоміжні соціальні послуги, що надаються у вигляді натуральної допомоги (продукти харчування, предмети і засоби особистої гігієни, санітарно-гігієнічні засоби для прибирання, та технічних послуг (транспортні послуги, переклад жестовою мовою тощо). У своїй роботі ми хочемо проаналізувати цифровізацію у сфері пенсійного забезпечення та отримання допомоги по безробіттю [0].

Перші кроки побудови цифрового соціального захисту було здійснено в Розпорядженні Кабінету Міністрів України від 28.10.2020 р. № 1353-р «Про схвалення стратегії цифрової трансформації соціальної сфери». Зокрема, цією Стратегією передбачено створення в межах Єдиної інформаційної системи соціальної сфери Єдиного соціального реєстру, до якого включатиметься інформація про отримувачів усіх видів соціальної допомоги з обов'язковим зазначенням їх статусу, права на отримання того чи іншого виду соціальної підтримки, а також відомостей про реалізацію такого права або користування ним. впровадження технології електронного інформування громадян з питань

надання соціальної підтримки через засоби мобільного зв'язку, електронну пошту, мобільний додаток Єдиного державного вебпорталу електронних послуг «Портал Дія», запровадження в межах Єдиної інформаційної системи соціальної сфери єдиного електронного документа в соціальній сфері [0].

Отримання допомоги по безробіттю завдяки використанню онлайн сервісів регулюється Постановою Кабінету Міністрів України від 24.04 2020 р. № 307 «Про реалізацію експериментального проєкту щодо реєстрації, перереєстрації безробітних та призначення виплати допомоги по безробіттю в електронній формі». Цією постановою передбачено запровадження експериментального проєкту, який дозволить здійснювати дії щодо реєстрації, перереєстрації безробітних та призначення виплати допомоги по безробіттю в електронній формі. Відповідальними за реалізацією цього проєкту є Міністерство цифрової трансформації та Державний центр зайнятості [**Помилка! Джерело посилання не знайдено.**].

Переваги цифровізації системи соціального захисту

- **Ефективність.** Завдяки цифровізації скорочуються витрати на адміністрування, що дозволяє спрямувати більше ресурсів безпосередньо на підтримку нужденних.
- **Прозорість.** Можливість автоматизованого контролю забезпечує зниження корупційних ризиків та посилює довіру громадян до системи соціального захисту.
- **Доступність.** Широкий доступ до електронних послуг дозволяє громадянам у будь-який час отримати інформацію про соціальні програми або подати заяву на отримання допомоги.

Погоджуюсь із поглядами науковців, які зазначають, що при прагненні України приєднатися до Європейського Союзу, для нашої держави буде корисним досвід застосування електронних сервісів на всіх стадіях отримання послуги – інформування (безпосереднє надання інформації про державні (адміністративні) послуги); одностороння взаємодія (забезпечено можливість користувачеві отримати електронну форму документа); двостороння взаємодія

(забезпечено можливість обробки електронної форми документа, включаючи ідентифікацію); проведення трансакцій (електронна реалізація можливостей прийняття рішень та їх доставка) [0].

Цифровізація системи соціального захисту відкриває значні можливості для підвищення ефективності, доступності та прозорості соціальних послуг. Проте для успішного впровадження цифрових технологій необхідно враховувати специфіку соціальних та технічних умов кожної країни. Україні необхідно активізувати процес цифровізації соціального захисту, розвиваючи інфраструктуру та забезпечуючи надійний захист даних громадян.

Список використаних джерел

1. Петрова М. М. Побудова електронного керування шляхом реформ. *Економіка розвитку*. 2016. Вип. 78 (2). С. 20–25.
2. Про соціальні послуги : Закон України від 17.01.2019 р. № 2671-VIII. URL: <https://zakon.rada.gov.ua/laws/show/2671-19#Text>
3. Про схвалення Стратегії цифрової трансформації соціальної сфери : Розпорядження Кабінету Міністрів України від 28.10.2020 р. № 1353-р. URL: <https://zakon.rada.gov.ua/laws/show/1353-2020-%D1%80#Text>
4. Про реалізацію експериментального проекту щодо реєстрації, перереєстрації безробітних та призначення виплати допомоги по безробіттю в електронній формі : постанова Кабінету Міністрів України від 24.04 2020 р. № 307. URL: <https://zakon.rada.gov.ua/laws/show/307-2020-%D0%BF#Text>
5. Терлецька Н. М., Руснак Д. І. Впровадження нових стандартів надання послуг у контексті модернізації пенсійної системи України. *Молодий вчений*. 2019. № 65. С. 520–523.

*Соловей І. В.,
студентка I курсу спеціальності «Право»,
Фаховий коледж ЗВО «Університет Короля Данила»;
науковий керівник: Морушко О. В.,
доцент кафедри інформаційних технологій,
кандидат фізико-математичних наук,
ЗВО «Університет Короля Данила»,
м. Івано-Франківськ, Україна*

МІСТО МАЙБУТНЬОГО: ЯК УРБАНІЗАЦІЯ ЗМІНИТЬ НАШ СПОСІБ ЖИТТЯ?

Стрімка урбанізація, яка спостерігається у всьому світі, матиме далекосяжні наслідки для нашого способу життя. Очікується, що до 2050 року близько 70% населення Землі проживатиме в містах [1]. Ця тенденція кардинально змінить те, як ми живемо, працюємо, пересуваємося та взаємодіємо один з одним. Розглянемо основні аспекти трансформації міст під впливом урбанізації та технологічних інновацій.

Місто майбутнього – це проєктивний просторовий орієнтир наших планів на тривале завтра. Місто майбутнього – це траєкторії і вектори, форми і вмістилища, предмети і речі, люди і спільноти, режими та розпорядки. Місто майбутнього закладене в існуючому соціальному і фізичному просторі. Але інша справа, якщо ми скажемо майбутнє міста – це система відносин, що існуватиме і формуватиме простір міста в перспективі – баченні кризь час і простір. Майбутнє міста – це способи і технології зв'язків, структури дій і взаємодій, порядки і порушення. Майбутнє міста – це атмосфера шарів довіри і віри, страхів і побоювань, криз і підйомів, смислів і безглуздя тощо [1; 2].

«Розумні міста» та використання інноваційних технологій відіграватимуть ключову роль у трансформації міст майбутнього. Передбачається впровадження мереж датчиків та алгоритмів для автоматизації управління міською інфраструктурою, зокрема інтелектуальних систем транспорту, управління ресурсами та утилізацією відходів [2]. Це дозволить підвищити ефективність, стійкість та якість життя в містах. «Розумні міста» стикатимуться з різними проблемами, пов'язаними з поводженням з відходами,

такими як переповнені сміттєві баки, неоптимізовані маршрути для вантажних автомобілів або необхідність відокремлювати змішані матеріали для переробки. Проте, такі проблеми можна буде вирішувати за допомогою певних технологій. Наприклад, датчики, прикріплені до сміттєвих баків, можуть вимірювати рівень заповнення, надсилати автоматичне сповіщення, якщо воно досягає певної межі, і автоматично оптимізувати маршрут збору вантажівок.

Місто майбутнього, безумовно, буде енергоефективним. Воно може навіть виробляти енергію, а не тільки споживати її. Головним викликом для цього є переконання компаній та урядів інвестувати більше коштів у цю сферу. Яким же чином міста будуть виробляти більше енергії, ніж вони споживають? Можливі турбіни або сонячні панелі на дахах, або навіть сонячні стіни – будівлі із сонячними панелями, вбудованими у їх фасад.

Урбанізація також спричинить зміни в організації робочих місць. Очікується зростання частки віддаленої та гнучкої зайнятості, оскільки технології дозволяють працювати з будь-якого місця. Це сприятиме переосмисленню міського планування з більшим акцентом на багатофункціональні громадські простори, коворкінги та зони відпочинку. Паралельно зростатиме попит на нові спеціальності, пов'язані з технологіями «розумних міст» та сталим розвитком [3].

Урбанізація, процес зростання міст і зосередження населення в міських районах, вже зараз активно змінює спосіб життя людей і, ймовірно, впливатиме на нього ще більше в майбутньому. Урбанізація трансформує наші звички та умови життя. Міста стають центрами економіки, що базується на знаннях, технологіях і послугах. Проте, зростання кількості населення міста здійснюватиме все більший екологічний вплив та потребуватиме все більше правильних екологічних рішень в цій сфері. Міста будуть більш готові впроваджувати інновації у сфері освіти та охорони здоров'я.

Міста майбутнього також зазнають трансформації в сфері транспорту. Спостерігатиметься відхід від приватного автомобільного транспорту, натомість поширюватимуться електромобілі, автономні транспортні засоби та інтегровані

транспортні системи [4]. Це дозволить скоротити викиди, зменшити затори та збільшити частку пішохідних, велосипедних зон і розвинутого громадського транспорту. Для зменшення енергоспоживання та збільшення швидкості, транспортні засоби розробляються з урахуванням аеродинаміки – науки, що досліджує вплив повітря на рух об'єктів. Це знання застосовують при створенні автомобілів, поїздів і навіть велосипедів, щоб зменшити опір повітря та збільшити ефективність використання енергії. Розробка розумних транспортних систем і сучасних засобів пересування залежить від знань фізики для оптимізації енерговитрат та підвищення безпеки [4].

Урбанізація впливатиме і на наші повсякденні звички та соціальні взаємодії. Зростання онлайн-сервісів та мобільних додатків трансформує спосіб, у який ми плануємо свій час, здійснюємо покупки та підтримуємо соціальні зв'язки. Це може призвести до скорочення традиційних «точок зустрічей», таких як магазини чи кафе. Натомість спільні простори та заходи стануть важливішими для підтримки живого спілкування та почуття громади [5].

Ми трішки помріяли про майбутні міста, але, повертаючись в реальність, перед нами стоїть питання: а чи буде в українців майбутнє? Чи зможемо ми відбудувати всі руйнування та чи взагалі знищимо нашого ворога? Дивлячись у майбутнє, хочемо бачити життя без війни, та наша реальність змушує нас думати про те, як відновити нашу державу та як «добитися» українського майбутнього.

Експерти вважають, що відбудова України, попри брак ресурсів, є необхідним, оскільки він дає можливість людям залишатися в країні і виживати в умовах повномасштабної війни. Це і відновлення знищених енергетичних та інфраструктурних об'єктів, без яких населення б не мало ні електроенергії, ні води, ні тепла. Це і відбудова лікарень та шкіл. Це і створення нового житла для вимушених переселенців, які втратили домівки. Це і постійний ремонт пошкоджених помешкань, дахів будинків та встановлення нових вікон замість вибитих вибуховою хвилею.

На сьогодні розроблені десятки візуалізацій проєктів відновлення як окремих об'єктів так і цілих населених пунктів, що зазнали руйнувань внаслідок

дій російської армії. Але попри чисельні візуалізації майбутнього українських міст та фокус на концепції «відбудувати краще, ніж було» не всі архітектори дивляться на перспективи відбудови суто оптимістично. Архітектор Дмитро Васильєв вважає, що в реальності на післявоєнну Україну чекатимуть два різнонаправлені вектори: покращення та погіршення якості житлової забудови. На його думку говорити про узагальнений рівень архітектури не можна було й до війни: з'являлися як хороші приклади так і неякісні проекти забудови. Ця тенденція збережеться й надалі через економічний чинник [4].

Великі міста є двигуном світової економіки, культурними, історичними, духовними, політичними та інноваційними центрами. Процеси урбанізації у світі зростають усе більшими темпами, все більше людей прагне до саморозвитку, до кращих умов життя, до перспективної роботи [5].

Урбанізація та технологічні інновації створюють як виклики, так і можливості для міст майбутнього. Адаптація та використання цих можливостей будуть ключовими для перетворення міст на комфортні, стійкі та процвітаючі осередки. Розуміння основних аспектів трансформації міст допоможе ефективно підготуватися до майбутніх змін.

Список використаних джерел

1. Glaeser E. L. Triumph of the City: How Our Greatest Invention Makes Us Richer, Smarter, Greener, Healthier, and Happier. *Penguin / Economic Geography*. 2012. № 88 (1). P. 97–100. DOI: 10.2307/41474071
2. Townsend A. M. Smart Cities: Big Data, Civic Hackers, and the Quest for a New Utopia. W. W. Norton & Company. 2013. URL: <http://surl.li/yvqmqu> (дата звернення: 29.10.2024).
3. Seto K. C., Ramankutty N. Hidden linkages between urbanization and food systems. *Science*. 2016. Vol. 352 (6288). P. 943–945.
4. Kahn M. E. Green Cities: Urban Growth and the Environment. *Brookings Institution Press*. 2006.
5. Batty M. The New Science of Cities. *MIT Press*. 2013.

*Солом'янюк Б. О.,
студентка II курсу бакалаврату,
Інститут права,
ЗВО «Львівський державний університет внутрішніх справ»;
науковий керівник: Бутинська Р. Я.,
доцент кафедри господарсько-правових дисциплін,
кандидат юридичних наук, доцент,
ЗВО «Львівський державний університет внутрішніх справ»,
м. Львів, Україна*

ПРАВОВЕ РЕГУЛЮВАННЯ ПРАЦІ ІНОЗЕМЦІВ В УКРАЇНІ

Правове регулювання працевлаштування іноземців в Україні є важливим аспектом забезпечення сучасного ринку праці та економічного розвитку України. Глобалізація та відкриті кордони роблять Україну все більш привабливим місцем для працевлаштування іноземців, що вимагає чіткого правового регулювання та забезпечення рівних прав для українських та іноземних працівників. Питання, пов'язані з працевлаштуванням іноземців, охоплюють такі сфери, як видача дозволів на працевлаштування, гарантії соціального захисту, умови праці та відповідність міжнародних стандартів національному законодавству. Чітке та ефективне правове регулювання не лише забезпечує дотримання прав іноземних працівників, але й сприяє залученню кваліфікованих фахівців, необхідних для розвитку економіки України. У цій статті розглядаються основні правові положення та виклики, з якими стикається Україна у сфері регулювання праці іноземних працівників, а також перспективи їхнього вдосконалення.

Права і свободи людини є невідчужуваними та непорушними. У чинному законодавстві визначено певні принципи правового статусу іноземців та осіб без громадянства. Конституція України регламентує, що іноземці та особи без громадянства, що перебувають в Україні на законних підставах, користуються тими самими правами і свободами, а також несуть ті самі обов'язки, як і громадяни України, окрім винятків, які встановленими Конституцією, законами чи міжнародними договорами України. Поняття іноземець та особа без

громадянства визначається Законом України «Про правовий статус іноземців та осіб без громадянства». Відповідно до вищезазначеного Закону, іноземцем є особа, яка не перебуває у громадянстві України і є громадянином (підданим) іншої держави або держав, так само особою без громадянства є особа, яка не розглядається як громадянин будь-якою державою згідно з її законом. Працевлаштування іноземців та осіб без громадянства в Україні регулюється Кодексом законів про працю України, Законом України «Про правовий статус іноземців та осіб без громадянства», Законом України «Про зайнятість населення», та іншими нормативно-правовими актами. Іноземці та особи без громадянства, які в'їхали в Україну з метою працевлаштування на визначений строк, можуть бути працевлаштовані роботодавцями. Іноземці та особи без громадянства можуть бути працевлаштовані роботодавцями на підставі дозволу на застосування праці іноземців та осіб без громадянства, якщо інше не передбачено законодавством. Іноземці та особи без громадянства, якщо інше не передбачено законом та/або міжнародними конвенціями, ратифікованими Україною якщо інше не передбачено законом та/або міжнародними договорами, згода на обов'язковість яких надана Верховною Радою України. Згода на обов'язковість яких надана Верховною Радою України. Варто зазначити, що працевлаштування іноземних працівників в Україні має свої особливості. Поряд з громадянами України право на працевлаштування мають також іноземці, які постійно проживають в Україні відповідно до вимог Закону України «Про імміграцію». Відповідно до Закону України «Про імміграцію», мігрант – це іноземець або особа без громадянства, який або іноземець чи особа без громадянства, яка отримала дозвіл на імміграцію, перебуваючи в Україні на законних підставах, і постійно проживає в Україні. Умови та порядок видачі дозволу на працевлаштування є наступними. По-перше, дозвіл на працевлаштування видається центром зайнятості за заявою роботодавця. Потім роботодавець подає пакет документів, таких як договір з іноземцем та підтвердження сплати адміністративних зборів. Дозвіл видається на певний термін, залежно від категорії працівника, з можливістю продовження.

Роботодавець зобов'язаний забезпечити легальне працевлаштування іноземця, своєчасну виплату заробітної плати та дотримання умов трудового договору. Іноземні працівники мають право на такі ж умови праці (включаючи право на оплату праці та соціальні гарантії), як і українські працівники. Іноземці можуть працювати на певних робочих місцях лише на підставі дозволу на працевлаштування. Існують різні типи дозволів на працевлаштування, і їх зміст різниться. Стандартний дозвіл на працевлаштування видається максимум на один рік і може бути продовжений. Дозволи для вузькоспеціалізованих або особливо кваліфікованих працівників видаються на строк до трьох років. Дозвіл для сезонних працівників видається максимум на шість місяців. Відповідальність за порушення процедури працевлаштування іноземців: роботодавці можуть бути притягнуті до адміністративної відповідальності у вигляді штрафів, якщо вони працевлаштовують іноземців без дозволу або з порушенням умов дозволу, а іноземні працівники можуть бути депортовані, якщо вони порушують трудове законодавство або перевищують термін дії дозволу. Виділяють певний ряд гарантій трудових прав іноземців в Україні. Іноземці, які офіційно працевлаштовані в Україні, мають такі ж трудові права, як і громадяни України. Це стосується оплати праці, умов праці, робочого часу, відпусток та інших соціальних гарантій. Іноземні працівники в обов'язковому порядку підлягають соціальному страхуванню, включаючи пенсійне страхування, страхування у зв'язку з тимчасовою втратою працездатності та страхування на випадок безробіття. Іноземці мають право на захист своїх трудових прав у разі незаконного звільнення або порушення умов трудового договору. Вони можуть подати скаргу до суду або органу з вирішення трудових спорів. Іноземні працівники мають право на безпечні та здорові умови праці, що є обов'язком роботодавця. Згідно з ЗУ «Про міжнародне приватне право» трудові відносини іноземців та осіб без громадянства, які працюють в Україні, не регулюються правом України в разі, якщо: іноземці та особи без громадянства працюють у складі дипломатичних представництв іноземних держав або представництв міжнародних організацій в Україні, якщо інше не передбачено

міжнародним договором України; іноземці та особи без громадянства за межами України уклали з іноземними роботодавцями – фізичними чи юридичними особами трудові договори про виконання роботи в Україні, якщо інше не передбачено договорами чи міжнародним договором України. Ще однією важливою зміною в період збройної агресії проти України є те, що видача та продовження дії дозволів на застосування праці громадян Російської Федерації, Республіки Білорусь та інших держав, щодо яких існують підстави вважати, що вони створюють загрозу суверенітету, територіальній цілісності, демократичному конституційному ладу та іншим національним інтересам України, і органів влади, що означає необхідність погодження з місцевими органами влади. Слід зазначити, що дев'ятого лютого дві тисячі двадцять четвертого року у Верховній Раді України було зареєстровано законопроект «Про внесення змін до деяких законів України щодо анулювання дозволів на застосування праці іноземців та осіб без громадянства». Законопроектом пропонується виключити з чинного Закону України «Про правовий статус іноземців та осіб без громадянства» положення про те, що іноземці та особи без громадянства, які в'їхали в Україну для працевлаштування на визначений строк, застосовуються роботодавцями на підставі дозволу на застосування праці іноземців та осіб без громадянства. Зокрема іноземці не можуть бути: нотаріусами, суддями, прокурорами, прийняті на державну службу. Жукова А. І. зазначає, що, ставши незалежною державою, Україна заявила про своє суверенне право на встановлення офіційних відносин у низці міжнародних організацій, у тому числі в Міжнародній організації праці (МОП). У результаті формування ринкових відносин зростає можливість обміну трудовими ресурсами з іншими країнами шляхом працевлаштування іноземців в Україні.

Проаналізувавши широкий обсяг інформації щодо правового регулювання діяльності іноземних працівників в Україні є важливим елементом політики зайнятості та економічного розвитку країни. Чинна законодавча база визначає умови для офіційного працевлаштування іноземних працівників та надає їм такі ж права, як і громадянам України, зокрема, щодо оплати праці, соціального

захисту та охорони праці. Водночас існують питання, пов'язані з ліцензуванням, бюрократичними процедурами та заходами протидії нелегальному працевлаштуванню. Подальше вдосконалення правових механізмів у цій сфері необхідне для забезпечення балансу інтересів іноземних працівників, роботодавців та держави. Це сприятиме залученню кваліфікованих фахівців, розвитку економіки та інтеграції України в європейський і міжнародний ринок праці.

Список використаних джерел

1. Конституція України. URL: <https://zakon.rada.gov.ua/laws/show/254к/96-вр#Text>
2. Кодекс законів про працю України. URL: <https://zakon.rada.gov.ua/laws/show/322-08#Text>
3. Про правовий статус іноземців та осіб без громадянства : Закон України.
4. Про зайнятість населення : Закон України. URL: <https://zakon.rada.gov.ua/laws/show/3773-17#Text>
5. Про міграцію : Закон України. URL: <https://zakon.rada.gov.ua/laws/show/2491-14#Text>
6. Про міжнародне приватне право : Закон України. URL: <https://zakon.rada.gov.ua/laws/show/2709-15#Text>
7. Матеріали VIII Міжнародної науково-практичної конференції (Суми, 23–24 травня 2024 року). URL: https://essuir.sumdu.edu.ua/bitstream-download/123456789/96339/1/Hnidash_foreigners.pdf;jsessionid=D1EAFBB395E81B476ABA0FFDF5B85D14
8. Слома В. М. Правове регулювання працевлаштування іноземців в Україні. URL: <http://dspace.wunu.edu.ua/bitstream/316497/7849/1/Працевлаштування%20іноземців.pdf>
9. Жукова А. І. Правове регулювання працевлаштування іноземців на території України. *Економіка, фінанси, право*. 2011. № 5. С. 146–149.

*Стасюк Д. Я.,
студент II курсу магістратури, МПЗд-2023-1,
факультет суспільних і прикладних наук,
ЗВО «Університет Короля Данила»;
науковий керівник: Демчина М. М.,
доцент кафедри інформаційних технологій,
кандидат технічних наук,
ЗВО «Університет Короля Данила»,
м. Івано-Франківськ, Україна*

ВИДОБУВАННЯ ТА ОБРОБКА ВЕЛИКИХ МАСИВІВ ДАНИХ ЗАСОБАМИ НЕЙРОННИХ МЕРЕЖ

Стрімке зростання обсягу даних та їхнього значення в сучасному світі призводить до пошуку нових ефективних методів їх аналізу та обробки. У добу цифрової трансформації більшість процесів і рішень у бізнесі, науці, медицині, військовій та інших сферах базуються на аналізі великих масивів даних (Big Data) [1]. Щоденно генерується величезна кількість інформації з різних джерел – соціальних мереж, мобільних пристроїв, систем реального часу, фінансових транзакцій. Традиційні методи обробки даних не здатні ефективно працювати з такими обсягами, тому застосування рішень на основі інтелектуальних систем стає необхідністю, а розробка і впровадження нових ефективних алгоритмів обробки даних є актуальним напрямком для майбутніх наукових досліджень.

Використання нейронних мереж в процесах видобування та обробки даних дозволить автоматизувати та оптимізувати етапи роботи з даними, які раніше вимагали значних ресурсів і ручної праці [1]. Це особливо важливо для бізнесу, де аналіз великих масивів даних може допомогти оптимізувати операції, передбачати попит, а також підвищити якість обслуговування клієнтів тощо.

Проте, видобування та обробка великих масивів даних є складним процесом, що супроводжується рядом труднощів. Часто дані, які використовуються для навчання нейронних мереж, є неповними, неточними або містять шум. Це може значно впливати на точність розроблюваної моделі. Також, для ефективного навчання нейронних мереж необхідні великі об'єми

даних, а у деяких випадках доступ до таких даних може бути обмеженим, що ускладнює сам процес навчання.

Тому, важливо щоб інтелектуальні системи на основі нейронних мереж відповідали наступним критеріям [2]: 1) точність та надійність моделей видобування та обробки даних, оскільки від цього залежить якість прийнятих рішень на основі результатів обробки даних; 2) масштабованість в процесі своєї роботи, що дозволить адекватно реагувати на збільшення кількості вхідних даних без суттєвого зниження обчислювальної продуктивності; 3) швидкодія в процесі обробки масивів даних, особливо важливою є для систем реального часу, де важлива оперативність аналізу даних; 4) здатність до навчання та адаптації, що передбачає навчання з підкріпленням або переносного навчання з подальшим використанням отриманих знань для аналізу схожих наборів даних; 5) стійкість до шуму та аномалій, що дозволить уникнути обробки помилкових або неправдивих даних, які можуть впливати на результати подальшої обробки; б) безпека та конфіденційність роботи з даними, оскільки обробка даних часто включає роботу з чутливою інформацією, то важливим є забезпечити належний рівень захисту даних та їх конфіденційність.

Відповідність цим критеріям дозволить майбутнім інтелектуальним системам на основі нейронних мереж ефективно виконувати видобування та обробку великих масивів даних, забезпечуючи при цьому необхідну точність, надійність і масштабованість в умовах сучасного інформаційного середовища.

Список використаних джерел

1. Терейковський І. А., Бушуєв Д. А., Терейковська Л. О. Штучні нейронні мережі: базові положення : електронне мережне навчальне видання. Київ : КПІ ім. Ігоря Сікорського, 2022. 123 с.

2. Сімон К. А., Ніколюк П. К. Нейронні мережі. *Комп'ютерні технології обробки даних*. 2022. С. 170–173.

*Степанченко А. В., Дума А. С.,
студентки II курсу,
факультет міжнародної торгівлі та права,
ЗВО «Державний торговельно-економічний університет»;
науковий керівник: Шведова Г. Л.,
доцент кафедри правового забезпечення безпеки бізнесу,
кандидат юридичних наук, доцент,
ЗВО «Державний торговельно-економічний університет»,
м. Київ, Україна*

ОСОБЛИВОСТІ КРИМІНАЛЬНОЇ ВІДПОВІДАЛЬНОСТІ ЗА СТ. 286 КК УКРАЇНИ

Можна погодитись із думкою Щербакової Г. В про те, що з розвитком транспорту збільшується потужність транспортних засобів та швидкість їх руху, що має важливе значення для розвитку суспільства. Проте це викликає і негативні явища, оскільки більш тяжкими стають наслідки транспортних аварій, в яких гинуть люди, знищуються матеріальні цінності [1].

Суб'єктом кримінального правопорушення є особа, яка керує транспортним засобом незалежно від того, чи має вона на це право, якій до моменту вчинення правопорушення виповнилось 16 років.

Суб'єктивна сторона правопорушення визначається ставленням винного до наслідків та характеризується необережною виною.

Основним об'єктом кримінального правопорушення є безпека правил дорожнього руху і експлуатація транспортного засобу та життя і здоров'я людей, які можуть постраждати внаслідок дорожньо-транспортної пригоди з нанесенням тяжких тілесних ушкоджень або ушкоджень середньої тяжкості, інколи навіть смерті.

Об'єктивна сторона складається з трьох обов'язкових ознак: порушення правил дорожнього руху, наслідки передбачені диспозицією статті; причинний зв'язок між порушенням та настанням наслідків.

Отже, ми дійшли до висновку, що стаття 286 ККУ є однією з основних у регулюванні кримінально – правових питань та спрямована на забезпечення

безпеки на дорогах та захист прав учасників дорожнього руху. Вона забезпечує відповідальність за необережні правопорушення, пов'язані з порушенням правил дорожнього руху [2].

Дослідивши судову практику, ми дійшли до висновку, що найпоширенішим покаранням є штраф. Але в процесі дослідження, було встановлено, що суди першої інстанції рідко призначають покарання у вигляді позбавлення волі. По-перше, цей вид покарання має умову, таку як наявність у винного місця роботи. По-друге, оскільки санкція статті передбачає штраф, то позбавлення волі часто розглядається як надмірна міра покарання, яка може ускладнити подальше працевлаштування осудної особи [3]. Кримінальне правопорушення передбачене статтею 286 ККУ може бути вчинене як умисно, так і необережно. Однак більшість таких правопорушень пов'язані саме з необережними діями. Але навіть необережність, що призвела до тяжких наслідків, не є пом'якшувальною обставиною, тому покарання за це правопорушення буде суворим [4].

Список використаних джерел

1. Щербакова Г. В. Проблема встановлення та доведення об'єктивних ознак кримінально-карного діяння, передбаченого ст. 286 та ст. 286 КК України. URL: http://ualpa.org.ua/files/3.paper-sherbackova_gv.pdf
2. Кримінальний кодекс України від 05.04.2001 : офіційний вебпортал парламенту України. URL: <https://zakon.rada.gov.ua/laws/show/2341-14>
3. Тарасенко О. Ю. Призначення покарання за порушення правил дорожнього руху. URL: <https://chasprava.com.ua/index.php/journal/article/download/520/495/>
4. Постанова Верховного Суду. URL: https://supreme.court.gov.ua/userfiles/media/new_folder_for_uploads/supreme/Oglyad_KKS_DTP.pdf

Степанюк С. О.,
*студент II курсу магістратури, МППЗ-23,
факультет суспільних і прикладних наук,
ЗВО «Університет Короля Данила»;*
науковий керівник: Іванов О. О.,
*доктор філософії,
ЗВО «Університет Короля Данила»,
м. Івано-Франківськ, Україна*

АВТОМАТИЗАЦІЯ ПРОЦЕСІВ ПЛАНУВАННЯ І ПРОГНОЗУВАННЯ В УПРАВЛІННІ ПРОЄКТАМИ

Грамотне управління проєктами є ключовим фактором успіху для будь-якої організації, оскільки воно забезпечує структурований підхід до досягнення поставлених цілей у встановлені строки та з оптимальним використанням ресурсів. Складність сучасних проєктів, особливо у великих компаніях або інноваційних галузях, вимагає комплексного управління, що включає планування, моніторинг, координацію і коригування процесів для запобігання перевищення бюджету чи часу на виконання. Ефективне управління проєктами не лише мінімізує ризики та витрати, але й забезпечує високий рівень якості та конкурентоспроможності продуктів чи послуг, що є необхідним для виживання в умовах глобального ринку. У цьому контексті впровадження інновацій, зокрема штучного інтелекту, дозволяє зробити управління проєктами більш точним та адаптивним до змінних умов, що відкриває нові можливості для підвищення продуктивності та досягнення стратегічних переваг.

Автоматизація процесів планування та прогнозування є одним із важливих напрямів для підвищення ефективності управління проєктами. Успішне управління проєктами передбачає точне планування часових і фінансових ресурсів, прогнозування ризиків, оптимізацію розподілу завдань та забезпечення належного моніторингу виконання етапів проєкту. З розвитком штучного інтелекту (ШІ) і машинного навчання з'являється можливість автоматизувати ці процеси, що сприяє підвищенню точності прогнозів і зменшенню ризиків перевищення бюджету або строків виконання [1].

Автоматизація планування за допомогою ШІ охоплює аналіз історичних даних та формування прогнозів на їх основі. Алгоритми машинного навчання можуть використовуватися для виявлення прихованих патернів у даних попередніх проєктів, що допомагає оцінити очікувані витрати часу та ресурсів на кожен етап нового проєкту [2]. Наприклад, рекурентні нейронні мережі (RNN) показують високу ефективність у задачах прогнозування, оскільки здатні опрацьовувати послідовності подій, пов'язаних із проєктом, що дає змогу створювати детальні прогнози щодо тривалості етапів проєкту та динаміки його виконання [3].

Ще однією перспективною технологією є застосування генетичних алгоритмів для оптимізації планування проєктів. Такі алгоритми використовують підхід природного відбору для автоматичного пошуку оптимальних рішень у межах заданих ресурсних та часових обмежень. Це дозволяє створювати адаптивні плани, які реагують на зміни умов виконання проєкту, забезпечуючи гнучкість у розподілі ресурсів і завдань [4].

У сучасних системах управління проєктами активно використовуються також технології обробки великих даних (Big Data), які у поєднанні з методами ШІ дозволяють інтегрувати інформацію з різних джерел для точнішого прогнозування. Ці дані можуть містити інформацію про виконані раніше проєкти, ресурсні обмеження, зовнішні фактори та інші змінні, що впливають на результати. Інтеграція таких даних у систему планування дає можливість створювати прогнози, враховуючи зовнішні впливи та мінливі умови ринку [5].

Використання автоматизованих систем планування сприяє підвищенню точності і стабільності управління проєктами. Наприклад, платформи на основі ШІ можуть не лише прогнозувати витрати і строки виконання, а й надавати рекомендації щодо розподілу ресурсів на основі аналізу поточної завантаженості команди, доступних матеріальних ресурсів та інших змінних факторів [6]. Крім того, системи можуть автоматично генерувати сценарії можливих затримок чи перерозподілу завдань, що значно знижує рівень невизначеності у процесі управління проєктом [7].

Отже, автоматизація процесів планування і прогнозування за допомогою ШІ є перспективним напрямом, який дозволяє підвищити ефективність управління проєктами, знизити ризики та забезпечити дотримання строків і бюджету. Це сприяє підвищенню якості та стабільності реалізації проєктів, що є ключовими факторами для розвитку сучасних організацій у конкурентному середовищі.

Список використаних джерел

1. Kerzner H. *Project Management: A Systems Approach to Planning, Scheduling, and Controlling*. Wiley, 2017.
2. Bifet A. *Machine learning for data streams with practical examples in MOA*. MIT Press, 2018.
3. Hochreite S., Schmidhuber J. Long short-term memory. *Neural Computation*. 1997. № 9 (8). Pp. 1735–1780.
4. Holland J. H. *Adaptation in natural and artificial systems*. University of Michigan Press, 1975.
5. Chen M., Mao S., Liu Y. Big data: A survey. *Mobile Networks and Applications*. 2014. № 19 (2). P. 171–209.
6. LeCun Y., Bengio Y., Hinton G. Deep learning. *Nature*. 2015. № 521 (7553). Pp. 436–444.
7. Baker S. *Optimization for Planning and Scheduling: Applied Algorithms for Project Management*. Springer. 2020.

Стецюк І.,
студент IV курсу, ФБСс-2021-1,
факультет суспільних і прикладних наук,
ЗВО «Університет Короля Данила»;
науковий керівник: Тимоць М. В.,
професор кафедри управління та адміністрування,
кандидат економічних наук, доцент,
ЗВО «Університет Короля Данила»,
м. Івано-Франківськ, Україна

УПРАВЛІННЯ РИЗИКАМИ ФІНАНСОВИХ УСТАНОВ В УМОВАХ ГЛОБАЛЬНИХ ВИКЛИКІВ

Враховуючи сучасні тенденції до глобалізації фінансових ринків та залежності економік різних країн, швидкі технологічні зміни та диджиталізацію, кліматичні зміни та екологічні проблеми все більше постає питання переоцінки стратегій управління ризиками та їх оновлення для вирішення сучасних проблем.

Геополітична нестабільність, зміни клімату, технологічні зміни, фінансові кризи створюють нові типи ризиків, до яких важко підготуватись: кібер ризики, системні ризики через цифрові платформи. Фінансові установи зустрічаються з все складнішими глобальними викликами, що значно ускладнює процес управління ризиками. Також враховуючи взаємозалежність економік світу, фінансових ринків створює ще більше можливостей для економічних коливань. Фінансові установи повинні реагувати на нові ризики, створювати нові підходи, забезпечувати свою стійкість.

Метою дослідження є аналіз та оцінка сучасних стратегій управління ризиками у фінансових установах в умовах глобальних викликів, таких як фінансова нестабільність, технологічні зміни, геополітична нестабільність та кліматичні ризики. Дослідження також спрямоване на визначення ефективних підходів до мінімізації ризиків та забезпечення фінансової стабільності установ в умовах невизначеності на міжнародних ринках.

Сучасний світ вирізняється швидкими змінами, які можуть суттєво вплинути на роботу фінансових компаній. Геополітичні зміни – зростання

напруженості між країнами, військові конфлікти, торгівельні війни прямо впливають на всі підприємства. Порушення поставок продукції, втрата клієнтів, знищений капітал будуть великими втратами для будь-якого підприємства. Кліматичні зміни (урагани, повені, посухи або зміна державних політик і перехід до зелених технологій) можуть швидко здешевити вартість портфелів і призвести до великих втрат банків чи страхових компаній. Кібер ризики – хакерські атаки, витоки даних, кібершахрайство дуже поширене зараз, фінансові установи повинні протистояти цим викликам і знаходити рішення для цих проблем. Всі ці чинники можуть сформувати глобальні фінансові кризи, наприклад криза 2008 року, яка мала вплив не тільки на США, але й на весь світ.

В умовах нестабільності основними проблемами з якими працюють банки це виявлення проблеми, яка може вплинути на банк та оцінка цієї проблеми. Фінансові нестабільності, які виникають через економічні коливання теж ускладнюють оцінку та аналіз ризиків, які можуть призвести до фінансових втрат банку. Основні та найбільш ефективні стратегії управління ризиками для сучасних банків включають аспекти, подані нижче.

- Довгострокові перспективи та цілі організації – визначення пріоритетів, розробку цільових показників та стратегій реагування на ризики. За допомогою сучасних технологій банки можуть швидше реагувати на зміни в фінансовому середовищі та зменшення втрат від різних коливань.

- Управління репутаційними ризиками – банки вкладають значні ресурси в навчання для працівників, щоб підвищити їхнє усвідомлення всіх ризиків та створення каналів комунікації для обміну інформації про ці ризики на всіх рівнях організації [1].

- Також варто виокремити конкретні методи управління ризиками: стрес-тестування, метод Value at Risk (VaR), метод внутрішнього аудиту.

Стрес-тестування. Цей метод застосовується для виявлення слабких місць банку в умовах негативних ринкових або економічних змін. Він передбачає моделювання різних можливих сценаріїв і оцінку їхнього впливу на фінансовий стан банку. Використовується для системних ризиків і стресових ситуацій.

Метод Value at Risk (VaR). Цей метод застосовується для оцінки максимально можливих збитків банку за визначений період часу з певною ймовірністю. Він допомагає банку управляти ризиками та ухвалювати рішення щодо мінімізації потенційних втрат. Застосовується для ринкових ризиків.

Метод внутрішнього аудиту є ключовим інструментом для ідентифікації ризиків і недоліків у внутрішніх процесах та системах контролю банку. Він сприяє виявленню проблемних ситуацій та надає рекомендації щодо їхнього усунення [1].

Враховуючи сучасні тенденції, банкам потрібно розвивати машинне навчання, яке зможе швидше та без помилок виявляти можливі ризики аналізуючи великі обсяги інформації та складати можливі сценарії подій, пропрацьовувати можливі варіанти кібер небезпек, також інтегрувати штучний інтелект в роботу банку та технологію блокчейну, яка буде забезпечувати набагато більшу надійність.

Один з провідних банків, JPMorgan Chase, впровадив системи машинного навчання для прогнозування кредитних ризиків. Завдяки цим системам банк отримав можливість аналізувати великі обсяги даних про клієнтів і визначати ймовірність дефолту на ранній стадії. Це допомагає значно зменшити кількість дефолтів та мінімізувати фінансові втрати.

Дослідження управління ризиків в страхових компаніях демонструє, що великі страхові компанії знижують фінансові ризики за рахунок масштабів надання страхових послуг використовуючи перестраховання. тоді як менші страхові компанії зазвичай ухвалюють рішення на основі особистих міркувань власників або керівництва. У невеликих страхових компаніях відсутні спеціалізовані підрозділи для управління фінансовими ризиками. Нестача стандартизації у фінансовому ризик-менеджменті негативно впливає на точність оцінки ймовірності виникнення ризиків і можливих збитків. В майбутньому важливо вдосконалювати методи ідентифікації та управління фінансовими ризиками, а також впроваджувати стандартизовані системи управління ризиками [2].

Для страхових компаній є конкретні методи управління ризиками, зокрема лімітування, диверсифікація та хеджування.

Страховим компаніям варто розробити стандартизацію управління ризиками, оскільки відсутність стандартизації ускладнює оцінку ймовірності ризиків та оптимізацію страхових портфелів, яке може призвести до витрат. Також стандартизація може підвищити стійкість страхових компаній до фінансових криз.

З точки зору управління ризиками, фінансовим установам важливо враховувати поточні ринкові тенденції, які можуть мати значний вплив на їхню фінансову стабільність. У 4 кварталі 2023 року небанківський фінансовий сектор в Україні продемонстрував різні зміни в обсягах активів та фінансових послуг. Наприклад, активи ломбардів зменшилися на 16,3%, що свідчить про значні проблеми в цьому сегменті. Це, ймовірно, є наслідком виходу з ринку низки компаній, які не відповідали ліцензійним вимогам. Зменшення активів ломбардів може призвести до зростання кредитного ризику через брак ліквідності, тому скорочення цих активів може становити серйозний ризик для стабільності фінансових установ. На противагу цьому, активи страховиків життя зросли на 4% у квартальному вимірі та на 17% у річному вимірі, демонструючи їхню здатність адаптуватися до мінливих ринкових умов. Однак, незважаючи на зростання активів, рівень активів ризикових страховиків залишається низьким, що викликає занепокоєння щодо їхньої платоспроможності. Зростання страхових виплат з ризикових видів страхування на 15% порівняно з попереднім кварталом та на 39% порівняно з попереднім роком також підкреслює необхідність вдосконалення стратегій управління ризиками. Це вказує на необхідність прийняття нового підходу до оцінки та управління ризиками для забезпечення фінансової стабільності в умовах невизначеності [3].

Фінансові показники, зокрема зміни у преміях та виплатах, мають значний вплив на стабільність фінансових установ. Наприклад, у 4 кварталі 2023 року загальні ризикові премії зменшилися на 2% порівняно з попереднім кварталом, тоді як виплати зросли на 15%. Це може призвести до збільшення коефіцієнта

збитковості, який являє собою відношення виплат до премій. Зниження рівня збитковості в секторі ризикового страхування до 51% свідчить про те, що страховики стикаються з серйозними проблемами у підтримці платоспроможності.

В умовах глобальних викликів управління ризиками для фінансових установ стає критичним фактором для підтримання їхньої стабільності та конкурентоспроможності. Використання методів, таких як стрес-тестування, оцінка вартості під ризиком (VaR), внутрішній аудит, а також впровадження новітніх технологій, таких як машинне навчання та блокчейн, може суттєво підвищити ефективність цих стратегій.

Отже, стратегії управління ризиками повинні постійно оновлюватися та вдосконалюватися, щоб фінансові установи залишалися стійкими перед глобальними викликами. Використання передових технологій, диверсифікація ризиків і впровадження інноваційних підходів є ключовими факторами для досягнення цієї мети.

Список використаних джерел

1. Мірошник Д. С., Богуславська С. І. Аналіз ризиків та стратегій управління ними в банківській сфері в умовах фінансової нестабільності. *Економіка та суспільство*. 2024. Вип. 61. URL: <https://economyandsociety.in.ua/index.php/journal/article/view/3751/3672>

2. Лойко В. В., Боева М. Ю. Управління фінансовими ризиками страхової компанії. *European scientific journal of Economic and Financial innovation*. 2019. № 2. URL: <https://journal.eae.com.ua/index.php/journal/article/view/73/69>.

3. Огляд небанківського фінансового сектору. 2024. URL: https://bank.gov.ua/admin_uploads/article/Nonbanking_Sector_Review_2024-03.pdf?v=7

*Стисло О. Р.,
здобувач ступеня доктора філософії III курсу,
ОHP «Архітектура та містобудування»,
факультет суспільних і прикладних наук,
ЗВО «Університет Короля Данила»;
науковий керівник: Матоліч І. Я.,
кандидат мистецтвознавства, доцент,
ЗВО «Університет Короля Данила»,
м. Івано-Франківськ, Україна*

ГРАФІЧНЕ ВІДОБРАЖЕННЯ МЕТОДІВ ДОСЛІДЖЕННЯ ПРОЄКТНОЇ СИТУАЦІЇ В АРХІТЕКТУРІ ТА БУДІВНИЦТВІ

Графічне відображення методів проєктної ситуації є потужним інструментом, який дозволяє підвищити ефективність роботи архітекторів і будівельників. Воно забезпечує більш глибоке розуміння проєкту, покращує комунікацію між учасниками проєкту і сприяє прийняттю обґрунтованих рішень. Такий підхід передбачає візуалізацію різних методів, які використовують архітектори та будівельники для аналізу та розуміння конкретної проєктної ситуації. Це може включати як традиційні, так і сучасні методи, які допомагають ухвалювати обґрунтовані рішення на всіх етапах проєктування та будівництва.

Графічне відображення методів дослідження проєктної ситуації може бути представлено у вигляді схем, діаграм, карт або блок-схем, що дозволяють візуалізувати послідовність та зв'язки різних етапів дослідження. Основними графічними інструментами, які можуть бути використані для цієї мети, є карта дослідження, яка показує всі його етапи, починаючи від формулювання проблеми до її аналізу та формування результатів. На ній зручно відображувати соціально-економічні, культурні та екологічні аспекти проєктної ситуації.

Для покрокового представлення процесу дослідження доцільно застосовувати блок-схеми. Вони ілюструють зв'язки між окремими кроками проєкту, такими як збір даних, аналіз, синтез інформації та розробка основної концепції. Блок-схему можна доповнити розгорнутою ментальною картою. Цей

графічний інструмент дозволяє відобразити всі ключові елементи проєктної ситуації. Це зручно для візуалізації всіх факторів, які впливають на проєкт, та встановлення зв'язків між ними.

Для оцінки сильних і слабких сторін проєкту, його можливостей та загроз можемо застосувати матриці SWOT. Така матриця дозволяє чітко структурувати інформацію та допомагає виявити ключові моменти для розробки рішень. А для виявлення спільних або конфліктних факторів між різними аспектами проєкту доцільнішими будуть діаграми Вена.

Беззаперечним лідером у просторовому аналізі території майбутнього проєкту є GIS-карти. Вони дозволяють ілюструвати фізичні та функціональні особливості об'єкту дослідження. Дані, одержані з цих карт зручно залучати у систему BIM-моделювання – це інтегроване моделювання будівлі, яке об'єднує в собі архітектурні, конструктивні, інженерні та інші дані про об'єкт.

Отже, графічне відображення методів дослідження проєктної ситуації в архітектурі та будівництві – це потужний інструментарій, який дозволяє перетворити складні інженерні та дизайнерські ідеї на зрозумілі та наочні образи. Для графічного представлення досліджень можна використовувати програмні засоби, як-от: AutoCAD для технічних схем, Miro або XMind для ментальних карт, а також Power BI для статистичних даних та аналітики.

Список використаних джерел

1. Безлюбченко О. С. Урбаністика. Харків : ХНУМГ ім. О. М. Бекетова. 2015. 274 с.
2. Петришин Г. П., Обідняк М. М. Архітектурна графіка : навч. посіб. для студ. базового напрямку 6.12.01 «Архітектура». Львів : РАСТР-7, 2009. 270 с.
3. Cortlandt C. N. The Secrets of Architectural Composition. New York : Dover Publications Inc., 2010. 252 p.
4. Krier R. Architectural Composition. Fellbach : Edition Axel Menges, 2010. 344 p.

*Стрілецький В. Т.,
магістрант
спеціальності «Інженерія програмного забезпечення»,
факультет суспільних і прикладних наук,
ЗВО «Університет Короля Данила»;
науковий керівник: Пашкевич О. П.,
професор кафедри інформаційних технологій,
ЗВО «Університет Короля Данила»,
м. Івано-Франківськ, Україна*

ІНТЕЛЕКТУАЛЬНА СИСТЕМА ПРОГНОЗУВАННЯ НАДАННЯ МЕДИЧНИХ ПОСЛУГ НА ОСНОВІ АНАЛІЗУ ДАНИХ ПАЦІЄНТА

Анотація. У сфері медичних послуг, особливо в стоматології, важливим є забезпечення індивідуального підходу до кожного пацієнта. Впровадження інтелектуальних систем, які здатні автоматизувати та покращити процес надання рекомендацій після лікування, стає новим кроком у розвитку медицини. Наша розробка передбачає створення інтелектуальної системи для стоматологічної клініки, що враховує вік пацієнта та вид проведеної процедури, надаючи персоналізовані рекомендації з догляду за зубами. Така система використовує спеціальну базу даних, у якій зберігаються рекомендації для кожного вікового інтервалу та типу процедури, що значно підвищує ефективність подальшого догляду за здоров'ям пацієнтів.

Опис рішення. Після завершення процедури, стоматолог у власному кабінеті реєструє інформацію про проведене лікування, наприклад, лікування карієсу. Система автоматично визначає вік пацієнта й обирає відповідну рекомендацію з бази даних. Наприклад, для пацієнта 21 року, який пройшов лікування карієсу, система може рекомендувати регулярне вживання продуктів, що зміцнюють емаль, таких як молочні продукти, морська риба та овочі, багаті на фтор і кальцій, а також запобігати частому вживанню цукровмісних продуктів [1]. Окрім цього, пацієнтам рекомендується використовувати фторовмісні зубні пасти, а також відвідувати стоматолога не рідше, ніж раз на шість місяців для профілактичного огляду.

Методологія. Система базується на використанні медичних рекомендацій та наукових даних щодо оптимальних методів догляду за зубами для кожної вікової групи. Сегментація за віковими групами (наприклад, від 5 до 10 років, від 10 до 15 років і так далі до 70 років) дозволяє автоматизувати підбір рекомендацій та робить процес ефективнішим. Вікова група 20–25 років, до якої належить пацієнт 21 року, характеризується потребою в посиленій профілактиці карієсу та забезпеченні міцності зубної емалі, тому відповідні рекомендації, що стосуються дієти й щоденного догляду, є особливо важливими.

Результати. Упровадження цієї інтелектуальної системи сприяє профілактиці розвитку стоматологічних захворювань, таких як повторний карієс, завдяки індивідуалізованому підходу до кожного пацієнта. Крім того, пацієнти можуть легко дотримуватись наданих порад, оскільки вони враховують їхні особисті потреби. Це підвищує якість післяопераційного догляду, збільшує задоволення пацієнтів і, в перспективі, знижує частоту повторних звернень до стоматологів.

Практична значущість. Інноваційність системи полягає у поєднанні автоматизації та персоналізації медичних рекомендацій, що дозволяє не лише підвищити ефективність лікування, але й значно зменшити навантаження на медичний персонал. У стоматологічній клініці система допомагає стоматологам заощадити час на наданні порад та забезпечує якісну підтримку пацієнтів навіть після завершення процедури. Таким чином, інтелектуальна система для стоматологічних клінік є кроком уперед у медичних інформаційних технологіях, що дозволяє інтегрувати сучасні підходи до аналізу даних пацієнтів у повсякденну практику. Вона може стати основою для подальших розробок у сфері автоматизації надання медичних послуг.

Список використаних джерел

1. Особливості профілактики карієсу у молодих пацієнтів. URL: <https://womab.com.ua/upload/19.3/SMB-2023-03-041.pdf> (дата звернення: 29.10.2024).

Строїч О.,
студент IV курсу, ПЗс-21-1,
факультет суспільних і прикладних наук,
ЗВО «Університет Короля Данила»;
науковий керівник: Демчина М.,
ЗВО «Університет Короля Данила»,
м. Івано-Франківськ, Україна

РОЛЬ БЛОКЧЕЙН-ТЕХНОЛОГІЙ У ЗАБЕЗПЕЧЕННІ КІБЕРБЕЗПЕКИ

Сучасне інформаційне суспільство стикається з викликами в сфері кібербезпеки через стрімкий розвиток інформаційних технологій і зростання обсягів обміну даними. Однією з технологій, що привертає дедалі більше уваги, є блокчейн. З моменту її створення вона набула популярності не лише як технологія для криптовалют, але й як засіб забезпечення надійності та безпеки в різних сферах. Це дослідження присвячено вивченню ролі блокчейн-технологій у контексті кібербезпеки, розгляду їх переваг, викликів та можливостей застосування.

Структура та принципи роботи блокчейн.

Блокчейн – це децентралізована розподілена база даних або ланцюг блоків, кожен з яких містить запис певної кількості транзакцій. Кожен блок містить криптографічний хеш попереднього блоку, тим самим утворюючи ланцюг. Дані в блокчейні зберігаються на декількох вузлах (нодах), що забезпечує надійність та захист від втрати інформації. Блокчейн забезпечує прозорість, автентичність даних і незмінність записів, що є критично важливим для кібербезпеки.

Основні принципи, на яких ґрунтується блокчейн:

- децентралізація – хвідсутність єдиного контролюючого органу;
- криптографія – захист даних за допомогою складних алгоритмів шифрування;
- консенсус – необхідність узгодження дій між учасниками системи для затвердження нових блоків;

- незмінність – після запису дані в блокчейні не можуть бути змінені без згоди всіх учасників.

Використання блокчейну в кібербезпеці.

- Основні загрози кібербезпеці, такі як атаки типу «людина посередині» (Man-in-the-Middle), зломи баз даних і підробка даних, можуть бути частково усунуті за допомогою блокчейн-технологій. Завдяки децентралізації та прозорості система стає менш вразливою до централізованих атак. Блокчейн також забезпечує можливість аудиту та відстеження транзакцій, що дозволяє зменшити ризики маніпуляцій з даними.

- Завдяки використанню криптографічних методів захисту, блокчейн надає можливість надійно зберігати та передавати інформацію. Криптографічні хеш-функції, що застосовуються у блокчейні, роблять неможливим внесення змін у записані дані без зміни всієї ланки блоків, що забезпечує їх цілісність.

- Інтернет речей є однією з найбільш вразливих до кіберзагроз сфер. Використання блокчейну для захисту IoT дозволяє створити децентралізовані мережі пристроїв, у яких забезпечується безпека даних та контроль доступу. Це знижує ризик несанкціонованого доступу до пристроїв, оскільки кожен пристрій має свою унікальну ідентифікацію, і зміни в мережі можуть бути відстежені в реальному часі.

Перспективи розвитку блокчейну в кібербезпеці.

- Смартконтракти, які автоматизують виконання угод на основі блокчейн-технологій, можуть бути ефективно використані для забезпечення кібербезпеки. Вони дозволяють створювати безпечні та прозорі процеси обміну даними між сторонами, виключаючи можливість підробки або втручання в угоду. DAO можуть бути використані для автоматизації процесів управління безпекою в організаціях. Вони забезпечують контроль та прозорість рішень, що приймаються в автоматичному режимі, зменшуючи ризик людських помилок або навмисного шкідництва.

- Блокчейн-технології мають значний потенціал для поліпшення кібербезпеки завдяки своїй децентралізованій природі, криптографічному

захисту та прозорості. Проте існують певні виклики, такі як масштабованість, енергетичні витрати та правові питання, які потребують подальшого дослідження та вирішення. Незважаючи на це, блокчейн може стати важливим інструментом для створення безпечних цифрових систем, особливо в умовах зростаючих кіберзагроз.

Список використаних джерел

1. Степаненко О. Блокчейн: технології майбутнього та їх вплив на кібербезпеку. URL: <https://itc.ua/articles/blokcheyn-tehnologiyi-maybutnogo/>
2. Платонова І. Як блокчейн змінює світ цифрової безпеки. URL: <https://internetua.com/yak-blokcheyn-zminyue-svit-cifrovoi-bezpeki>
3. Використання блокчейн-технологій для кібербезпеки. URL: <https://ain.ua/2023/02/05/blokcheyn-i-kiberbezpeka/>

Ступар О. М.,
*студент групи МПЗс-24-1,
факультет суспільних і прикладних наук,
ЗВО «Університет Короля Данила»;
науковий керівник: Сурма Ю. Ю.,
ЗВО «Університет Короля Данила»,
м. Івано-Франківськ, Україна*

ІНТЕГРАЦІЯ РИЗИК-МЕНЕДЖМЕНТУ В ЖИТТЄВИЙ ЦИКЛ ПРОЄКТУ

Сучасне управління проєктами вимагає комплексного підходу до ідентифікації та мінімізації ризиків на всіх етапах життєвого циклу проєкту, що є основою для досягнення стабільності та надійності процесів. Інтеграція ризик-менеджменту забезпечує не лише захист проєкту від несподіваних змін, але й підвищує адаптивність організації до зовнішніх факторів, таких як економічна нестабільність, технологічні інновації, зміни законодавства тощо. Ризики, виявлені на ранніх етапах проєкту, дозволяють проактивно коригувати плани та

стратегічно підходити до прийняття управлінських рішень, що сприяє зниженню витрат і уникненню збитків.

Оцінка ризиків на етапах планування, виконання, моніторингу та завершення проєкту є ключовим процесом, який забезпечує підвищення відповідальності членів команди за результат і стимулює їх до максимальної ефективності. Наприклад, на стадії планування оцінка потенційних ризиків дозволяє виявити загрози, які можуть вплинути на досягнення цілей, та своєчасно вжити заходів для їхньої нейтралізації. На етапі виконання інтегрований ризик-менеджмент дає змогу оперативно виявляти проблеми і коригувати дії, а також заощаджувати ресурси, які могли б бути витрачені на подолання наслідків невиявлених загроз.

Існує декілька методів, які допомагають ефективно оцінювати ризики та знижувати їхній вплив. Одним із ключових є SWOT-аналіз, який дозволяє розглянути внутрішні сильні та слабкі сторони проєкту, а також зовнішні можливості та загрози. Інший поширений метод – PESTLE-аналіз, що враховує такі фактори, як політичні, економічні, соціальні, технологічні, правові та екологічні аспекти, що можуть вплинути на проєкт. Крім того, FMEA (аналіз видів і наслідків відмов) є корисним для визначення потенційних причин невдач і дозволяє розробляти плани з їхньої мінімізації.

Практична цінність впровадження ризик-менеджменту в життєвий цикл проєкту полягає в його здатності знижувати ймовірність настання критичних ситуацій і зменшувати їхній негативний вплив на проєкт. Завдяки інтеграції ризик-менеджменту на всіх етапах проєктного циклу організації здатні підвищити показники продуктивності, забезпечити надійність та гнучкість процесів, а також досягти більшої задоволеності зацікавлених сторін. Окрім цього, така інтеграція сприяє побудові організаційної культури, орієнтованої на зниження ризиків та підтримку безпеки на кожному етапі проєкту, що в довгостроковій перспективі підвищує конкурентоспроможність організації.

Таким чином, інтегрований ризик-менеджмент стає невід'ємною складовою ефективного управління проєктами, особливо в умовах сучасних

викликів та динамічних змін у середовищі. Це дозволяє проєктним командам не лише уникати великих збитків, але й забезпечує можливість зосередитися на досягненні стратегічних цілей і наданні конкурентних переваг у мінливих ринкових умовах.

Список використаних джерел

1. Johnson M. Risk Management in Project Lifecycle. London : Oxford University Press. 2019.
2. Brown A. Strategic Risk Assessment in Early Project Stages. *Journal of Project Management*. 2020. № 14 (3). P. 203–215.
3. Smith L., Jones R. Integrating Risk Management into Team Responsibilities. *International Journal of Project Strategy*. 2021. № 6 (2). P. 119–132.
4. Davis P. Methodologies in Risk Identification and Assessment. New York : McGraw-Hill. 2022.
5. Clark H. The Impact of Risk Integration on Project Performance. *European Business Review*. 2023. № 18 (1). P. 85–98.
6. Василенко В. О. Управління ризиками в проєктах: теоретичні основи та практичні аспекти. Київ : Центр навчальної літератури, 2018.
7. Кравченко С. М. Методи оцінки ризиків у сучасних проєктних системах. *Вісник Київського національного університету*. 2021. № 12 (4). P. 45–59.

*Табахарнюк Х. В.,
студентка I курсу бакалаврату, ПЗс-24-1,
факультет суспільних та прикладних наук,
ЗВО «Університет Короля Данила»;
науковий керівник: Витвицький Р. І.,
викладач кафедри інформаційних технологій,
ЗВО «Університет Короля Данила»,
м. Івано-Франківськ, Україна*

ДОДАТОК АВТОМАТИЗОВАНОГО ДОБОРУ ТЕХНІКИ ДЛЯ ФОТОГРАФА

Кожен, хто прагне створювати якісні знімки, хоча б раз стикався з проблемою вибору камери. Наразі при виборі фотоапарату люди часто звертаються за допомогою до спеціалістів, які добре розуміються на техніці, однак їхні послуги коштують недешево. Іншим варіантом є самостійний пошук інформації в Інтернеті, що може зайняти багато часу [1]. Саме тому у мене виникла ідея створення додатка, який спростить процес вибору фототехніки, заощадивши час та ресурси користувачів.

Додаток орієнтований на фотографів усіх рівнів: від початківців, які ще не знайомі з технічними аспектами, до досвідчених професіоналів, які мають значний досвід, але не можуть повністю охопити весь ринок фототехніки. Додаток запропонує оптимальні варіанти обладнання на основі індивідуальних вимог користувача, забезпечуючи персоналізований і зручний процес вибору. Основне завдання – спростити користувачам вибір камери, мінімізуючи потребу в тривалому пошуку інформації. Також застосунок допоможе уникнути помилкових покупок, економлячи час та кошти користувачів.

Після реєстрації користувача в додатку йому висвітлюється коротка ознайомча інформація про основні характеристики фотоапаратів та об'єктивів. Для початку вибору техніки користувачу потрібно вказати бюджет, в межах якого він планує придбати камеру, тип зйомки (портретна, пейзажна, репортажна тощо), умови зйомки (вулична, в приміщенні, нічна і т. д.) та чи потрібна йому нова чи вживана техніка. На основі цих даних додаток генерує список відповідних

камер, додаючи до кожної з них опис, а також переваги та недоліки. Це допоможе користувачу зрозуміти, чому певна камера підходить йому, а інша – ні. Фотограф зможе самостійно редагувати список, видаляючи моделі, в яких він виявив недоліки. Таким чином, у списку залишаться тільки ті камери, які задовольняють його потреби. Інтерфейс застосунку буде легким та зрозумілим, що дозволить навіть людям без досвіду безперешкодно користуватися ним.

Окрім вказаних функцій, додаток може містити й інші можливості. Наприклад, вбудований штучний інтелект дозволить користувачам звертатися за додатковими питаннями, на які вони не знайшли відповідей у самому застосунку. Це буде цікавим варіантом, адже спілкування з нейронною мережею може замінити консультацію зі спеціалістом з підбору техніки [2].

Крім того, додаток може включати систему оцінок та відгуків щодо техніки. Користувачі зможуть залишати свої коментарі, прикріплювати фотографії, зроблені на камеру, і оцінювати її. Це вплине на довіру до моделей, а також дозволить користувачам робити висновки на основі досвіду інших людей. Отримувати таку інформацію буде значно зручніше, ніж шукати її в Інтернеті, що підвищить загальну ефективність додатка та забезпечить користувачів корисними даними для прийняття зважених рішень.

Щоб програма була корисною не тільки для фотографів, але й для власника застосунку, можна розглянути можливість впровадження платних функцій після того, як програма набере популярність. Наприклад, додаток може пропонувати безкоштовну версію, яка обмежує користувачів у виборі техніки, надаючи доступ лише до п'яти моделей. У той же час, платна версія може включати розширений список з великою кількістю камер і об'єктивів, що дозволить користувачам отримати більше варіантів для порівняння та вибору. Крім того, перспективною ідеєю є введення платних оголошень для продажу фототехніки. Користувачі, які вже зробили свій вибір, можуть автоматично бачити ці оголошення, що створить додаткову цінність для них і можливість для власників техніки знайти покупців. Це не лише допоможе користувачам знайти вживану

техніку за вигідними цінами, але й дозволить власнику додатка отримувати додатковий дохід через комісійні від продажу.

Розробка такого застосунку є надзвичайно актуальною на сьогодні, адже наразі існує лише кілька платформ, що містять огляди, але жодна з них не пропонує системи, яка б допомагала у детальному виборі техніки. Дослідження показують, що подібні інструменти можуть значно поліпшити досвід покупки та підвищити задоволеність клієнтів [3]. Наявність цього застосунку стане новим рішенням для фотографів і швидко здобуде популярність серед цієї аудиторії.

Список використаних джерел

1. Home – camera matcher. *Camera Matcher*. URL: <https://cameramatcher.com/> (date of access: 24.10.2024).
2. Integrating AI in mobile apps: transforming user experience. *Fluent Mobile*. URL: <https://www.fluentmobile.com/ai-in-mobile-apps> (date of access: 26.10.2024).
3. Camera selection – how can I find the right camera for my image processing system? *Edge AI and Vision Alliance*. URL: <https://www.edge-ai-vision.com/2019/03/camera-selection-how-can-i-find-the-right-camera-for-my-image-processing-system/> (date of access: 29.10.2024).

Татарчук В. В.,
студент II курсу магістратури, МППЗ-23,
факультет суспільних і прикладних наук,
ЗВО «Університет Короля Данила»;
науковий керівник: Іванов О. О.,
доктор філософії,
ЗВО «Університет Короля Данила»,
м. Івано-Франківськ, Україна

ТОЧНІСТЬ ДІАГНОСТИКИ ТА ЗНИЖЕННЯ РІВНЯ ПОМИЛОК У АНАЛІЗІ МЕДИЧНИХ ЗОБРАЖЕНЬ

Проблема забезпечення високої точності діагностики в аналізі медичних зображень залишається ключовою у сфері сучасної медицини. Помилки в

діагностичному процесі можуть призводити до неправильної інтерпретації результатів, що, в свою чергу, впливає на якість медичних послуг і здоров'я пацієнтів. За останні роки інновації у сфері штучного інтелекту (ШІ) та машинного навчання сприяли розвитку нових методів для зменшення рівня помилок та підвищення точності аналізу медичних зображень [1, с. 60–88].

Значну роль у вдосконаленні точності діагностики відіграють глибинні нейронні мережі, які показують високу ефективність при аналізі зображень, зокрема при виявленні та класифікації патологій. Наприклад, конволюційні нейронні мережі (CNN) вже широко використовуються для аналізу зображень в рентгенографії, комп'ютерній томографії (КТ) та магнітно-резонансній томографії (МРТ) [2, с. 1097–1105]. Ці технології дозволяють досягти високого рівня точності у виявленні аномалій, таких як пухлини або патологічні зміни, і тим самим знижують ризик пропущених діагнозів. Вони здатні автоматично вивчати особливості зображень різних рівнів, включаючи крайові деталі, текстури та більш складні структури, що важливо для точного виявлення патологій, таких як пухлини, аномалії в тканинах чи кістках. Глибинні нейронні мережі навчаються на великих обсягах даних, що забезпечує високу надійність і точність результатів, знижуючи рівень помилок діагностики. Ба більше, завдяки своїй здатності до самонавчання, такі мережі можуть адаптуватися до нових зображень та вдосконалювати результати аналізу, роблячи їх незамінним інструментом у медичній діагностиці.

Одним із перспективних підходів є розробка інтерпретованих моделей, які є важливим напрямом у розвитку штучного інтелекту для медичної діагностики, оскільки вони забезпечують зрозумілість і прозорість процесу прийняття рішень. На відміну від «чорних скриньок» глибинних нейронних мереж, які надають результати без пояснення, інтерпретовані моделі дозволяють фахівцям бачити, які саме фактори вплинули на кінцевий висновок. Це особливо цінно в медичному контексті, де критично важливо розуміти причини, що привели до діагнозу, аби уникнути хибних рішень і запевнити лікарів у точності діагностики. Наприклад, методи побудови «теплових карт» для візуалізації уваги моделі на

певних ділянках зображення дають змогу лікарям оцінити, які саме зони вплинули на висновок, що допомагає виявити можливі помилки чи уточнити діагноз. Інтерпретовані моделі таким чином сприяють більшій довірі до систем штучного інтелекту і створюють можливості для точнішого, відповідальнішого та прозорішого медичного обслуговування.

Методи валідації та перевірки моделей також є важливими для забезпечення високої точності діагностичних систем. Використання крос-валідації та тестування на великих вибірках медичних зображень дозволяє зменшити рівень помилок та забезпечити стабільність системи. Крім того, вдосконалення якості вхідних даних, таких як нормалізація та очищення зображень від шумів, є суттєвим фактором для покращення результатів аналізу [3, с. 637–649].

Загалом, подальші дослідження у цій сфері спрямовані на розробку більш адаптивних моделей, які здатні коригувати параметри аналізу на основі зворотного зв'язку від користувачів. Це підвищить їхню ефективність в умовах змінюваних медичних сценаріїв. Таким чином, впровадження сучасних методів ШІ, орієнтованих на підвищення точності та зниження рівня помилок у діагностиці медичних зображень, є перспективним напрямом для покращення якості медичних послуг і безпеки пацієнтів [4, с. 206–215].

На мою думку, використання сучасних методів штучного інтелекту та машинного навчання для підвищення точності діагностики та зниження рівня помилок у аналізі медичних зображень має надзвичайно важливе значення для подальшого розвитку медицини. Розробка адаптивних та інтерпретованих моделей не лише дозволяє автоматизувати складні процеси аналізу, а й забезпечує лікарів більш надійними інструментами для прийняття рішень. Упевненість у точності результатів, забезпечена такими системами, сприятиме зменшенню людського фактору та мінімізації ризиків помилкових діагнозів, що, в кінцевому підсумку, підвищить якість медичної допомоги та покращить здоров'я пацієнтів.

Список використаних джерел

1. Litjens G. A survey on deep learning in medical image analysis. *Medical Image Analysis*. 2017. № 42. P. 60–88.
2. Krizhevsky A., Sutskever I., Hinton G. E. Imagenet classification with deep convolutional neural networks. *Advances in Neural Information Processing Systems*. 2012. № 25. P. 1097–1105.
3. Zhang Z., Huber M. Robust analysis of biomedical signals using adaptive filtering. *IEEE Transactions on Biomedical Engineering*. 2016. № 63 (4). P. 637–649.
4. Rudin C. Stop explaining black box machine learning models for high-stakes decisions and use interpretable models instead. *Nature Machine Intelligence*. 2019. № 1 (5). P. 206–215.

Твардовський А. В.,
студент I курсу спеціальності «Право»,
Фаховий коледж ЗВО «Університет Короля Данила»;
науковий керівник: Морушко О. В.,
доцент кафедри інформаційних технологій,
кандидат фізико-математичних наук,
ЗВО «Університет Короля Данила»,
м. Івано-Франківськ, Україна

КРЕАТИВНЕ ВИКОРИСТАННЯ ТЕХНОЛОГІЙ ТА ПРОГРАМ ДЛЯ ПОКРАЩЕННЯ ОСВІТНЬОГО ПРОЦЕСУ

У наш час люди стали більш залежними від технологій, тому вони стали невід’ємною частиною нашого життя. Безліч галузей використовують інформаційні технології на роботі, для різних компаній, для творчих робіт. Освітній процес, на жаль, переважно не є облаштований новітніми пристроями, оскільки це є наслідком впливу минулих поколінь, адже у них не було розвинених технологій. Проте процес і стан матеріально-технічного забезпечення покращується, що дає можливість широко застосовувати різні цифрові технології для покращення освітнього процесу та активізації роботи

учнів та студентів на навчальних заняттях. Такі технології в освіті вже зараз стають ключовим елементом сучасної освіти, забезпечуючи абсолютно нові можливості для навчання та співпраці [1].

Якщо ми хочемо, щоб здобувачі освіти були зацікавлені процесом навчання та залучені до нього, потрібно підлаштовуватися під сьогоднішня. Використання технологій та програм у освітньому процесі значно розширює можливості як викладачів, так і учнів. Особливо якщо до цього підійти креативно.

Розглянемо кілька моментів та аспектів, що можуть сприяти покращенню освітнього процесу.

Дистанційне навчання потребує конкретики та структурованості, тому кожен предмет має бути чітко перенесений в електронний вигляд. На допомогу цьому створюють онлайн-платформи. Платформи, такі як Google Classroom, Moodle або Microsoft Teams чи інші дозволяють викладачам організувати дистанційне навчання, ділитися ресурсами і слідкувати за прогресом учнів [2]. Використання електронного журналу дозволяє побачити успішність в будь-який момент часу з будь-якого місця. За допомогою онлайн платформ створюються онлайн тести, проводяться відеоуроки з використанням презентацій, симуляцій та різних інтерактивностей, що сприяє хорошему зворотному зв'язку між викладами та здобувачами освіти.

Також однією з головних переваг онлайн навчання є його гнучкість. Студенти можуть навчатися з будь-якого місця, де є доступ до інтернету – вдома, в кафе або навіть під час подорожей. Самі студенти та учні можуть самостійно встановити зручний час навчання, цим самим вчитись розставляти правильний таймінг свого життя. Це підвищує ефективність праці та дає вибір студенту з місцем навчання. Крім того, гнучкість онлайн-навчання дає можливість кожному студенту налаштувати темп і інтенсивність навчального процесу під власні потреби. Завдяки гнучкому графіку студенти навчаються в задоволення, але одночасно дотримуючись певного розкладу, що сприяє самодисципліні та саморозвитку. Більш того, така форма навчання дозволяє легко повертатися до

матеріалів курсу для повторення та закріплення знань у будь-який зручний момент. У результаті онлайн-освіта робить процес навчання більш гнучким, адаптивним і доступним для широкого кола людей [3].

У будь-якому виді навчання у студента може виникнути проблема, що він не зрозумів матеріал. У випадках, коли студенти не мають можливості уточнити чи перепитати у викладача певні пояснення, вони можуть використовувати інтернет джерела. Одним з інформаційних джерел є YouTube, де можна знайти відеопояснення будь-якої теми від найкращих викладачів. Люди можуть сприймати інформацію краще, якщо вони це можуть візуалізувати, тому відео це є чудовим виходом з такої ситуації.

Програми, що інтегрують ігрові елементи в навчання (наприклад, Kahoot або ClassDojo), також роблять процес навчання більш захоплюючим і мотивуючим [4]. Студенти можуть змагатися один з одним, що стимулює їх досягати кращих результатів. Різні формулювання тестів можуть навчити студентів критично оцінювати «ситуацію» та знаходити з неї правильні рішення [5].

Якщо студент під час тесту стикається з кількома варіантами відповіді, важливо навчити його раціонально їх оцінювати. Модель, де один варіант відповіді можна зразу відкинути як очевидно неправильний, допомагає учням розвивати навички критичного мислення. Розпізнавання так званих «розмитих» варіантів (тих, що не мають чіткої відповіді або невизначені) також стимулює аналітичне мислення. Коли залишаються два подібні варіанти, студенту потрібно вміти відрізнити тонкі відмінності між ними, що допомагає у розвитку уважності до деталей і логічного аналізу.

Встановлення обмежених проміжків часу для відповідей стимулює розвиток швидкого мислення. Це особливо корисно у випадках, коли в майбутньому студенту знадобиться ухвалювати рішення в умовах стресу або швидко змінюваних обставин. Такі тести тренують здатність зосереджуватися, швидко обробляти інформацію та робити висновки, що особливо важливо у

професіях, де швидкість і точність реакцій грають вирішальну роль, наприклад, у медицині, бізнесі або технічних спеціальностях [5].

Інтегрування програм у навчальний процес дозволяє студенту підійти креативно до вирішення проблем та не боятись їх. Учні можуть багаторазово пробувати вирішувати задачі, отримуючи миттєвий зворотний зв'язок, що допомагає їм краще розуміти свої помилки і виправляти їх у реальному часі. Це формує стійкість і впевненість у собі

Коли учні стикаються з подібними варіантами відповідей, вони вчаться ухвалювати рішення на основі неповної або суперечливої інформації. Це тренує їх здатність оцінювати ризики і обирати оптимальний варіант з декількох можливих. У майбутньому ця навичка може бути корисною у реальних життєвих ситуаціях, коли треба буде швидко знаходити рішення проблем або ухвалювати важливі рішення в умовах обмеженої інформації.

Усі наведені методи та технології значно покращують освітній процес. Вони роблять навчання більш захоплюючим, персоналізованим і доступним для студентів різного рівня. Інтерактивні ресурси, відеоуроки та анімації допомагають краще засвоювати складні теми, стимулюють критичне мислення та підвищують ефективність навчання. Ігрові практики, змагальність і короткі часові проміжки розвивають швидке мислення, здатність аналізувати ситуацію та ухвалювати рішення в умовах обмеженого часу.

Технології не тільки роблять навчання цікавішим, але й готують студентів до викликів сучасного світу, формуючи у них навички, необхідні для професійного й особистісного розвитку. Це підкреслює важливість впровадження інноваційних технологій в освіту для підвищення якості навчання та мотивації учнів. Вони допомагають створювати більш гнучке та ефективне освітнє середовище, роблячи його доступнішим для кожного учасника освітнього процесу. Інвестування у такі технології та їх активна інтеграція у навчання – це важливий крок у майбутнє, де абсолютно кожен учень зможе отримати якісну освіту незалежно від того, де він знаходиться просто зараз. Тому

відмовлятися від таких технологій у сучасному динамічному світі точно не варто.

Список використаних джерел

1. Хмарні технології в освіті: застосування та вплив. Wezom. IT-компанія повного циклу розробки програмних продуктів WEZOM – Київ, Україна. URL: <https://wezom.com.ua/ua/blog/rol-ta-vpliv-hmarnih-tehnologiy-v-osviti> (дата звернення: 29.10.2024).

2. Гуц Н. А., Ячменик М. М., Руда О. Ю. Дистанційні платформи для навчання і саморозвитку здобувачів вищої освіти в умовах воєнного часу. *Академічні візії*. 2023. № 16. С. 54–60. DOI: <http://dx.doi.org/10.5281/zenodo.7638789>.

3. Шапран О. Ю. Дистанційне навчання як виклик вищої освіти: особливості та проблеми використання. *Науковий вісник Кременецької обласної гуманітарно-педагогічної академії ім. Тараса Шевченка*. 2024. № 18. URL: <https://doi.org/10.32782/2410-2075-2024-18.19>

4. Янишин Н. М., Балик Н. Р. Використання відео в освітньому процесі. *Сучасні інформаційні технології та інноваційні методики навчання: досвід, тенденції, перспективи* : матеріали III Міжнародної науково-практичної інтернет-конференції (м. Тернопіль, 5 квітня 2019 р.). Тернопіль : ТНПУ ім. В. Гнатюка, 2019. С. 169–172. URL: <http://dspace.tnpu.edu.ua/handle/123456789/14598>.

5. Нова О. Готуємо інноваторів: Як школи інтегрують науку та технології в освітній процес. *Альтернативна освіта в Україні*. URL: <https://osvitanova.com.ua/posts/6348-hotuiemo-innovatoriv-yak-shkoly-intehruiut-nauku-ta-tekhnohii-v-osvitnii-protses> (дата звернення: 29.10.2024).

*Твердохліб М. Я.,
студент I курсу магістратури
спеціальності «Інженерія програмного забезпечення»,
факультет суспільних і прикладних наук,
ЗВО «Університет Короля Данила»;
науковий керівник: Гаврилко С. М.,
викладач кафедри інформаційних технологій,
ЗВО «Університет Короля Данила»,
м. Івано-Франківськ, Україна*

ДОСЛІДЖЕННЯ СУЧАСНИХ МЕТОДОЛОГІЙ ЗАБЕЗПЕЧЕННЯ БЕЗПЕКИ У ФРОНТЕНД-РОЗРОБЦІ МОБІЛЬНИХ ДОДАТКІВ

Із розвитком технологій мобільні додатки стали важливими інструментами для бізнесу, фінансів, медицини та інших галузей, що пов'язано з активним використанням персональних даних користувачів. Сучасні мобільні додатки забезпечують широкий функціонал, однак із цим зростають і ризики інформаційної безпеки. Однією з основних загроз у мобільному середовищі є витік чутливих даних, наприклад, через вразливості в інтерфейсі користувача, неправильну реалізацію шифрування та слабку автентифікацію. Важливість забезпечення безпеки у фронтенд-розробці мобільних додатків особливо висока на платформах iOS та Android, що обумовлено популярністю цих операційних систем серед користувачів.

Метою дослідження є визначення сучасних підходів та методологій, які дозволяють підвищити безпеку фронтенду мобільних додатків. Основні завдання включають огляд існуючих методологій захисту, оцінку їх ефективності та визначення методів, які можуть бути інтегровані на етапі розробки інтерфейсу для посилення безпеки мобільних додатків.

Сучасні методології забезпечення безпеки мобільних додатків фокусуються на декількох ключових аспектах, що спрямовані на захист особистих даних користувачів. Зокрема, шифрування даних на стороні клієнта є одним із важливих заходів, оскільки забезпечує надійний захист інформації під час передачі, а асиметричне шифрування для обміну ключами суттєво підвищує

загальний рівень безпеки мобільного додатка [3, с. 45]. Не менш важливим аспектом є контроль доступу, який забезпечується, зокрема, за рахунок двофакторної автентифікації (2FA). Цей метод обмежує доступ до критичних частин додатка та захищає від несанкціонованих втручань [5, с. 32]. Крім цього, для надійного управління сесіями користувачів використовують токени автентифікації, такі як JSON Web Token (JWT), що дозволяє обмежити час дії сеансу і знизити ризики, пов'язані з витоками даних через втрату сесії [7, с. 56]. Важливим компонентом захисту є також налаштування доступу до API, оскільки правильна конфігурація обмежує доступ до відкритих інтерфейсів, які можуть слугувати точкою входу для атак, тим самим зменшуючи ризик зловмисного використання додатка.

Запропоновані методології безпеки можуть бути інтегровані у фронтенд-розробку додатків на етапах планування і створення додатка. Наприклад, застосування принципів OAuth2.0 дозволяє розробникам ефективно захищати доступ до додатка, використовуючи проксі-сервери для перевірки прав доступу та шифрування даних користувачів під час передачі [8, с. 22].

Дослідження також підкреслює необхідність регулярного тестування безпеки на етапі розробки, що включає перевірку всіх каналів передачі даних та конфігурацій авторизації. Застосування інструментів тестування на проникнення дозволяє ідентифікувати потенційні вразливості до їх використання зловмисниками, що є критично важливим для підтримки надійного захисту додатка на платформі iOS [9, с. 40].

На основі проведеного дослідження можна зробити висновок, що впровадження багаторівневих методологій захисту, які включають шифрування, автентифікацію, захист API та регулярне тестування на проникнення, є оптимальним підходом до забезпечення безпеки мобільних додатків. Такий підхід дозволяє мінімізувати ризики витоку інформації та забезпечити надійний захист користувацьких даних під час взаємодії з додатком. Інтеграція заходів безпеки на рівні фронтенду є важливою частиною сучасної практики розробки додатків, що робить мобільні додатки більш захищеними від атак зловмисників.

Список використаних джерел

1. OWASP Mobile Security Testing Guide (MSTG). URL: <https://github.com/OWASP/MSTG>
2. Stallings W. *Cryptography and Network Security: Principles and Practice*. 7th Edition, Pearson, 2016.
3. Symantec. «Data Encryption: The Key to Privacy and Security». URL: <https://www.symantec.com>
4. Tang A. Security and Privacy in Mobile Frontend Development: Risks and Solutions. *Journal of Cybersecurity*. 2021. № 3. Pp. 34–48.
5. Implementing Two-Factor Authentication for Mobile App. *Google Security Blog*. URL: <https://security.googleblog.com>
6. JSON Web Token (JWT) Standards. URL: <https://jwt.io/introduction/>
7. OWASP API Security Project. URL: <https://owasp.org/www-project-api-security/>
8. Hardt D. The OAuth 2.0 Authorization Framework. *Internet Engineering Task Force (IETF), RFC 6749*. 2012. URL: <https://tools.ietf.org/html/rfc6749>
9. Testing Your App for iOS Security. *Apple Developer Documentation*. URL: <https://developer.apple.com>

*Тимченко О. О.,
студент IV курсу бакалаврату, ІПЗс-2021-1,
факультет суспільних і прикладних наук,
ЗВО «Університет Короля Данила»;
науковий керівник: Стисло Т. Р.,
заступник завідувача
кафедри інформаційних технологій,
ЗВО «Університет Короля Данила»,
м. Івано-Франківськ, Україна*

ІНФОРМАЦІЙНІ ТЕХНОЛОГІЇ ЯК ЗАСІБ ЗАЛУЧЕННЯ МОЛОДІ ДО РОЗВИТКУ КУЛЬТУРИ УКРАЇНИ

У часи стрімкого індустріального розвитку сьогодення, де фокус суспільства часто абсолютно повністю покладається на речі прикладні або ж виключно прагматичні, цифрові інструменти, як от соціальні мережі, тематичні вебресурси, культурні вебпродукти дають унікальну можливість модернізувати багату культурну спадщину України, зробивши її ще більш доступною для ширшого кола людей. Інтеграція ІТ в культурне середовище країни має на меті активне залучення молоді у процес зміцнення та розвитку національної ідентичності.

Процес цифровізації та збереження культури стає все більш обов'язковою умовою і все менше рекомендацією. Так, проєкт #SaveUkrainianHeritage, започаткований командою Skeiron, ставить за мету оцифрування архітектурних надбань та переведення їх у формат 3D моделей. Це дозволить, навіть у разі знищення споруди, реконструювати її до первісного вигляду [1].

Також в мережі діє проєкт «Електронна бібліотека “Україніка”», започаткована національною бібліотекою України імені В. І. Вернадського. На меті проєкта стоїть збереження та популяризація різноманітної української літератури, збереження рідкісних рукописних, друкованих та архівних джерел. Основною перевагою цього ресурсу є зведеність джерел на єдиній платформі та цифровий формат документів, що на тривалий час убезпечить їх від потенційного фізичного знищення [2].

Паралельно до проєкту команди Skeiron, в мережі діє «Музей», що спеціалізується на 3D скануванні історичних артефактів України. На сайті проєкту за допомогою технологій віртуальної реальності також надається можливість відвідати як існуючі культурні установи, так і повністю вигадані віртуальні приміщення, в яких відвідувачеві надається можливість самому дослідити та розглянути різноманітні оцифровані артефакти спадщини.

На ряду з існуючими та постійно виникаючими ініціативами в інфопросторі країни, проблема зацікавленості молоді у прийнятті активної участі в культурному житті має негативну тенденцію, ба більше, беручи до уваги воєнний стан в Україні, лише близько половини молодого населення країни виступає за радикальний бойкот російського культурного простору [3]. Одним із шляхів до акселерації процесу залучення молоді у власне культурне життя країни став би запуск інтерактивної освітньої кампанії серед соцмереж, таких як TikTok, Instagram чи інших.

Річ у тім, що, на ряду із цілою низкою державних вебсайтів, акаунти МКУ в мережі Instagram та Twitter в основному зосереджується на висвітленні подій, що вже відбулися, коли державного акаунту в одній із найпопулярніших соцмереж світу TikTok не існує. Акцент у даній пропозиції ставиться на доступності та цікавості освітньої інформації, шляхом постійного продукування пізнавального легкозасвоюваного медіа, а також на активному залученні суспільства до нарощення нової спадщини шляхом проведення конкурсів, флешмобів, тощо.

Говорячи про існуючі популярні онлайн ресурси культурного взаємообміну, прикладом зарубіжних колабораційних платформ може слугувати художня спільнота deviantart.com, поетична спільнота poetry.com, спільнота музикантів bandcamp.com або soundcloud.com та інші, основними аспектами яких є простота поширення власного доробку та можливість прямого зв'язку із іншими авторами. Однак потреба в розробці та популяризації власне українських аналогічних продуктів є досить значущою за рядом причин.

Перш за все, власне українська символіка, колорит та художні образи несуть в собі унікальні світогляд та характерні риси. Це часто є основною причиною відсутності зацікавленості в творчості українських митців-аматорів на зарубіжних платформах у зв'язку з банальною проблемою мовного бар'єра, наявністю різниці в особливостях сприйняття умовно західної та слов'янської культур, а також розбіжністю загальних уподобань в контенті більшої частини користувачів платформи. До того ж, національні платформи дозволять продюсерам, інвесторам та бізнесу загалом ефективніше знаходити та підтримувати улюблених митців, що не тільки буде сприяти економічній складовій країни в майбутньому, а й дозволить наростити потужну базу нових культурних постатей для представлення національної ідентичності України на міжнародному рівні.

В часи домінації ІТ в усіх аспектах людської діяльності, життєво важливо залишатись на хвилі технологічного тренду, навіть у тих сферах, які є малодотичним одне до одного. «Театр має бути таким, яким суспільство має бути завтра» – в такій манері Лесь Курбас наголошував на важливості постійного розвитку культури як однієї із основних рушійних сил позитивних суспільних зрушень.

Список використаних джерел

1. 3D-сканування культурних пам'яток по всій Україні. *#SaveUkrainianHeritage*. URL: <https://artsandculture.google.com/story/3wXBGzcZjWH6dA?hl=uk>.
2. Україніка – електронна бібліотека. URL: <https://irbis-nbuv.gov.ua/cgi-bin/ua/elib.exe?C21COM=F&I21DBN=AUTHOR&P21DBN=UKRLIB>.
3. Вплив війни на молодь України. URL: <http://surl.li/alntkw>.

*Ткачук В. М., Романчук Г. М., Олексюк Р. В.,
студентки I курсу, Дс-24-1,
факультет суспільних і прикладних наук,
ЗВО «Університет Короля Данила»;
науковий керівник: Острогляд О. В.,
ЗВО «Університет Короля Данила»,
м. Івано-Франківськ, Україна*

ДИЗАЙН ДЛЯ РІЗНОЇ ВІКОВОЇ КАТЕГОРІЇ: ВПЛИВ НА РІЗНІ ГРУПИ ЛЮДЕЙ

У сучасному світі, де цифрові продукти стали важливою частиною життя кожного, правильно організований процес дизайну на початкових етапах розробки має велике значення. Саме в цей час закладаються основи для успіху проєкту, обираються його ключові напрями й функції. Розгляньмо, чому дослідження цільової аудиторії, аналіз конкурентів та оцінка технологічних можливостей є надзвичайно важливими для вдалого дизайн-процесу. Для початку це є особливість сприйняття інформації: різні вікові групи сприймають інформацію по-різному. При створенні дизайну для різних вікових груп важливо враховувати їхні інтереси та особливості, оскільки це підвищує ефективність сприйняття [1]. Наприклад, молодші покоління надають перевагу яскравим та інтерактивним елементам, тоді як старшому поколінню подобається простий та зрозумілий дизайн, люди старшого віку можуть мати певні труднощі зі сприйняттям дрібного тексту або яскравих кольорів [2]. Також дизайн повинен відповідати не лише фізичним потребам, а й емоційним. Наприклад, для підлітків дизайн може бути сміливим і виразним, водночас для старшого – стриманим та традиційним. Також важливо враховувати психологічні особливості різних вікових груп. Підлітки та молодь хочуть мати можливість самовиражатися, тому їм подобаються продукти, де можна змінювати зовнішній вигляд або обирати різні стилі. Це допомагає їм відчутти особистий зв'язок із продуктом і викликає більше прихильності до бренду. Дорослі користувачі навпаки цінують практичність і користь у повсякденному житті, тому вони більше схиляються до

простого, зручного інтерфейсу, який логічно організований. Їм важливо, щоб продукт був зрозумілим і допомагав розв'язувати задачі швидко й ефективно. Кожна вікова категорія має свої інтереси та цінності, які важливо враховувати під час створення певного продукту. У сучасному світі, де сучасні технології стали важливою частиною життя кожного, вагомо враховувати технологічні навички кожної вікової групи. Так, молодші користувачі, які виростили за технологіями, хочуть більше яскравих кольорів, сучасних функцій та інтерактивності. Вони швидко освоюють нові інтерфейси та віддають перевагу набагато функціональним продуктам. Старші люди навпаки прагнуть до простоти та зрозумілості. Часто вони надають перевагу комп'ютерам або планшетам, оскільки там зручніше побачити саму картинку. Культурні особливості також відіграють роль у дизайні. Наприклад, люди старшого віку, які не так часто використовують нові технології, можуть потребувати більше порад, щоб швидко освоїти продукт. Це допомагає створити більш зрозумілий і привабливий дизайн, який сприяє продажам та залученню клієнтів. Коли дизайн враховує вікову категорію аудиторії, він стає привабливим, зручним та зрозумілим [4].

Навчальні заклади та місцева влада може залучати молодь до процесу створення дизайну своїх навчальних установ та міських просторових елементів, тим самим приносячи новий погляд на сучасність за допомогою молодого покоління. Організація різних конкурсів дає можливість проявитися молодому поколінню та показати свою креативність й індивідуальність. Наприклад, конкурс на найкращий дизайн інтер'єр аудиторії чи коридорів, покращуючи заклади та роблячи навчання більш комфортними. Також залучення молоді у формуванні міських будівель та громадських просторів через вуличне мистецтво дає змогу виражати думки та настрої з погляду нового покоління. Подібна ініціатива не тільки сприяє формуванню творчих навичок у молоді, а й формує відчуття спільності та залучення у важливі соціальні процеси, роблячи їх більш активними учасниками громадського життя [5].

Часто люди стикаються з тим, що дизайн для одного покоління є проблемою для іншого. Створюючи дизайнерську роботу для різних груп людей, варто враховувати різні аспекти дизайну. Шрифти, кольорова палітра, форма елементів, довжина тексту і т. д., це основа в графічному дизайні. Щоб створити дизайн інтер'єру, важливо враховувати такі моменти, як функціональність та простоту використання, комфорт, матеріали, колірна палітра, безпека та інше. У ландшафтному плануванні простору, безпека, текстура та емоційні відчуття, колірна палітра та естетика, доступність й адаптація. Стиль та естетичні вподобання, підбір тканин, зручність, підхід розміру, колірна палітра, екологія та естетика – основа в дизайні одягу. Як ми могли зрозуміти, кожен дизайнерську роботу поєднує кольорова палітра. Сприйняття кольорів – суб'єктивне, оскільки різні люди мають різні їх уявлення та свої реакції на них. Не дивлячись на свою суто фізичну природу, колір здійснює великий вплив на наше емоційне життя. Кольори «оживають», наповнюють та збагачують світ навколо та всередині нас. Побачивши колір, у нас відразу виникають приємні відчуття чи навпаки роздратування. Колір несе нам безліч можливостей для розвитку і досягнення. Нам залишається тільки навчитись правильно використовувати ці можливості в житті [6].

Якість сприйняття інформації в дитячих книжкових виданнях залежить від ілюстративного та шрифтового оформлення, яке має відповідати віку і тематиці видання. Шрифт повинен бути зрозумілим та легким для сприйняття, враховуючи когнітивні можливості дітей. Рекомендуються шрифти з простими формами літер, без зайвих засічок і петель, які можуть ускладнити читання. Стиль шрифту повинен відповідати тематиці видання, а його розмір – віковим особливостям: для молодших дітей підходять більші та простіші шрифти, тоді як старші можуть справлятися зі складними варіантами.

Маленькі діти зазвичай обирають яскраві кольори, такі як синій, жовтий, помаранчевий, зелений, фіолетовий і червоний, віддаючи перевагу блокам кольорів замість візерунків. Підлітки обирають чорний і складні кольорові комбінації, тоді як дорослі надають перевагу приглушеним відтінкам. Люди

старше 65 років уникають жовтого, обираючи сині, рожеві й зелені відтінки; любов до фіолетового зростає з віком жінок. Представники робітничого класу надають перевагу яскравішим основним кольорам, тоді як заможні люди й ті, хто має вищу освіту, вибирають складніші третинні кольори та поєднання відтінків [7].

Вибір стилю інтер'єру залежить від віку мешканця. Люди похилого віку прагнуть традиційних рішень, акцентуючи на затишку і комфорті [8]. Найпопулярнішими стилями є класика, ретро, вінтаж, кантрі та еkleктика. Класика відрізняється стриманістю та спокійними кольорами, ретро втілює сільський затишок з натуральними матеріалами, а еkleктика поєднує сучасні та старовинні елементи. Вибір меблі та розташування кожного елемента повинні сприяти розвитку, комфорту та безпеці дитини. Меблі повинні бути довговічними та універсальними, щоб витримувати щоденне використання та бути корисними протягом багатьох років. Дизайн дитячої кімнати хлопчика чи дівчинки в сучасному стилі часто включає модульні меблі, які можна адаптувати до потреб дитини, що росте. Правильне поєднання кольорів допомагає створити гармонійний привабливий простір, який буде стимулювати розвиток дитини та забезпечувати її комфорт [9].

Список використаних джерел

1. Розробка проєкту: Чому дизайн важливий. URL: <http://cases.media/article/rozrobka-proyektu-chomu-dizain-vazhlivii>
2. Дизайн, що продає: як дизайнеру використовувати маркетингові принципи. URL: <https://ux.pub/vio/dizain-shcho-prodaie-iak-dizainieru-vikoristovuvati-markietinghovi-printsipi-4ifn>
3. Як визначити свою цільову аудиторію та збільшити продажі. URL: <http://olgagurtova.com/target-audience/>
4. Online UX Design Courses for Beginners and Professionals. URL: <https://www.interaction-design.org//>

5. Designing For Social Good: How Designers Can Make A Difference. URL: <https://makeiterate.com/designing-for-social-good-how-designers-can-make-a-difference/>

6. Психологія кольору. Роль кольору в нашому житті. URL: <https://lihtaryk.com.ua/psihologiya-koloru-rol-koloru-v-nashomu-zhitti/>

7. Психологія кольорів у вебдизайні: як вибрати колірну палітру, щоб підвищити конверсію сайтів. URL: <https://genius.space/lab/psihologiya-koloriv-u-veb-dizajni-yak-vibrati-kolirnu-palitr-shhob-pidvishhiti-konversiyu-sajtiv/>

8. Який стиль інтер'єру підійде літнім людям? URL: <https://www.vorobievu-gory.kharkov.ua/uk/yakuj-styl-interyeru-pidijde-litnim-lyudyam/>

9. Колірні поєднання в інтер'єрі дитячої кімнати. URL: <https://mik-mebel.com/uk/kolirni-poyednannya-v-inter-yeri-dityachoyi-kimnati/>

10. ChatGPT використовувалося як додаткове джерело інформації. URL: <https://chatgpt.com/g/g-mzFm1dKjW-chat-gpt>

Ткачук С. Р.,
студентка II курсу, Дс-23-2,
факультет суспільних і прикладних наук,
ЗВО «Університет Короля Данила»;
наукова керівниця: Кухар Г. М.,
старший викладач кафедри дизайну,
ЗВО «Університет Короля Данила»,
м. Івано-Франківськ, Україна

ТИПОГРАФІКА В МАРКЕТИНГУ

У світі маркетингу кожен аспект дизайну має свою мету: від кольорів і зображень до макета і типографіки. Хоча важливість візуальних елементів визнається багатьма, роль типографіки часто залишається поза увагою. Проте вибір шрифту може мати значний вплив на сприйняття споживача, формуючи ідентичність бренду та передаючи тонкі повідомлення, які можуть вплинути на рішення про покупку.

Типографіка – це мистецтво і ремесло структурування тексту таким чином, щоб він був чітким, розбірливим і візуально привабливим. Вона включає в себе різноманітні елементи, такі як шрифти, інтервали між літерами, довжину рядків і вирівнювання, які впливають на загальну естетику та читабельність тексту. Типографіка відіграє важливу роль у комунікації, оскільки впливає на те, як читач сприймає і розуміє інформацію. Правильно підібравши шрифт і ефективно структурувавши текст, типографи можуть передати настрій, тон і акценти контенту. Типографіка долає розрив між письмовим текстом і візуальним дизайном [2].

Розглянемо види шрифтів та їх асоціативне сприйняття.

Шрифти із зарубками – асоціюються з традиціями, стабільністю, повагою, надійністю, професіоналізмом та елегантністю. Вони використовуються в офіційних дизайнах і дуже популярні у фінансових компаніях, юридичних фірмах, університетах, редакціях і розкішних брендах. Цей шрифт часто використовують видавці, він популярний у друкованій продукції [3].

Приклади організацій: Rolex, Vogue, Tiffany & Co та Dior (Іл. 1).



Приклади шрифтів: Times New Roman, Garamond, Baskerville, Georgia, Palatino.

Іл. 1. Логотипи відомих брендів Rolex та Vogue

Брусковий шрифт (Slab serif) – цей вид шрифту асоціюється зі сміливістю, впевненістю, силою і солідністю. Брусковий шрифт – це інтерпретація шрифту з засічками, але з плоскими і квадратними, а не вигнутими засічками. Від шрифту з засічками (зарубками), брусковий успадковує асоціації зі стабільністю і традицією, а завдяки сучасному вигляду його пов'язують зі сміливістю і природністю. Як правило, брусковий шрифт використовують компанії, пов'язані зі спортом, активним відпочинком і електронною промисловістю. Також цей шрифт можна побачити у автомобільних і технічних брендів.

Приклади організацій: Volvo, Honda, Sony, IBM, Coach (Іл. 2)

SONY



IBM

Приклади шрифтів: Arvo, Copse, Roboto Slab, Museo Slab, Rockwell, Detroit.

Шрифти без зарубок

Іл. 2. Логотипи відомих брендів SONY, Volvo та IBM

Шрифти без зарубок асоціюються з чіткістю, універсальністю, сучасністю та ефективністю. Їх часто описують як невимушені та дружні. Бренди, які хочуть виглядати інноваційними та сміливими, можуть обрати шрифти без зарубок, оскільки вони викликають відчуття новизни та пригод. Їх часто використовують у дизайні технологічних компаній, автомобільних брендів і компаній, пов'язаних із подорожами [2; 3].



Jeep

Приклади організацій: Jeep, National Geographic, Nike, Apple, Facebook, Microsoft (Іл. 3).

Приклади шрифтів: Abel, Open Sans, Oswald, Arial, Modelica, Helvetica.

Іл. 3. Логотипи відомих брендів National Geographic та Jeep

Рукописні шрифти (скрипт) – їх плавні, вигнуті лінії навіюють елегантність, креативність, ніжність, емоційність, унікальність і статус.

Цей тип шрифтів розслаблений і творчий. Шрифти, що імітують рукописний почерк, дуже різноманітні і асоціюються з різними емоціями та відчуттями, наприклад, комфортом. Ідеально підходять для логотипів і важливих

повідомлень. Рукописні шрифти можна знайти в логотипах і матеріалах для ресторанів, розкішних брендів, напоїв і дитячих товарів [2].

Приклади організацій: Cadillac, Cartier, Pinterest, Coca-Cola (Іл. 4).



Приклади шрифтів: Alex Brush, Pacifico, Lobster, Tangerine, Dancing Script, Caveat Brush.



Іл. 4 Логотипи відомих брендів Cartier та Pinterest

Екранні або декоративні шрифти розробляються на замовлення, що дає змогу дизайнерам проявити тут свою творчість. Таким чином, шрифти відображають індивідуальність компанії. Оскільки шрифт унікальний, він може асоціюватися з творчістю, оригінальністю, вигадливістю і дружелюбністю.



При розробці дизайну можна використовувати різноманітні графічні елементи, які допоможуть передати настрій та образ бренду. Основне завдання декоративних шрифтів – привернути увагу користувача [3]. Приклади організацій: Lego, Disney, Fanta, McDonald's, NASA (Іл. 5).

Приклади шрифтів: Phosphate, Chalkduster, Graffiti, Grunge, Stencil.

Іл. 5. Логотипи відомих брендів NASA, LEGO та Walt Disney.

Оскільки цифровий маркетинг продовжує розвиватися, типографіка відіграватиме дедалі важливішу роль у формуванні ідентичності бренду та залученні аудиторії. Брендам потрібно буде зосередитися на типографіці, яка буде не лише візуально привабливою, але й оптимізованою для читання на різних екранах і з різною роздільною здатністю [1].

Отже, типографіка є невід’ємною частиною маркетингової стратегії не лише через її здатність передавати інформацію, а й через здатність формувати впізнаваність бренду. Загалом, це потужний інструмент, здатний формувати думку, викликати емоції та стимулювати до дії. Правильний вибір шрифту та його застосування може значно підвищити ефективність маркетингової кампанії, виділити бренд і допомогти залишити незабутнє враження у споживачів.

Список використаних джерел

1. Сіглер Б. Що за шрифт? Важливість типографіки в рекламі. Giantcreative : вебсайт. URL: <https://giantcreative.ca/what-the-font-the-importance-of-typography-in-advertising/> (дата звернення: 20.10.2024).

2. Сила шрифтів. Simplicity : вебсайт. URL: <https://meetsimplicity.com/the-power-of-fonts/> (дата звернення: 18.10.2024).

3. Психологія сприйняття шрифтів і як у ній розібратися. New media : вебсайт. URL: <https://newmedia.ua/thematic-compilation-uk/psykholohiya-spryuunyattya-shryftiv-ta-yak-neyu-keruvaty/> (дата звернення: 24.10.2024).

*Токар Є. М.,
студентка IV курсу бакалаврату,
факультет торгівлі та маркетингу,
ЗВО «Державний торговельно-економічний університет»;
науковий керівник: Пурденко О. А.,
старший викладач кафедри економіки та фінансів,
кандидат економічних наук,
ЗВО «Державний торговельно-економічний університет»,
м. Києва, Україна*

РОЛЬ УНІВЕРСИТЕТСЬКИХ БІЗНЕС-ІНКУБАТОРІВ У РОЗВИТКУ СТУДЕНТСЬКОГО ПІДПРИЄМНИЦТВА В УКРАЇНІ

Розвиток студентського підприємництва формує інноваційну економіку та створює нові робочі місця. Університетські бізнес-інкубатори стають

елементами екосистеми підтримки молодіжних стартапів, надаючи необхідні ресурси та експертизу для реалізації підприємницьких ініціатив.

За даними Міністерства освіти і науки України, протягом 2021–2023 років кількість університетських бізнес-інкубаторів зросла до понад 40, що свідчить про зростаючий інтерес закладів вищої освіти до розвитку підприємницької культури серед студентів [1]. Успішність цієї ініціативи підтверджується тим, що понад 40% студентських стартапів, які пройшли програми інкубації, продовжують діяльність після двох років роботи.

Основними перевагами університетських бізнес-інкубаторів є:

- доступ до матеріально-технічної бази університетів;
- менторська підтримка від викладачів та успішних підприємців;
- можливість тестування ідей на студентській аудиторії;
- формування міждисциплінарних команд.

Студентські стартапи, які розвиваються за підтримки університетських інкубаторів, мають на 60% більше шансів залучити початкові інвестиції порівняно з проектами, що розвиваються самостійно [1]. Це пояснюється як якістю підготовки проектів, так і довірою інвесторів до інституційної підтримки з боку університетів.

Напрямами діяльності університетських бізнес-інкубаторів є:

- 1) освітня підтримка (проведення тренінгів, воркшопів, майстекласів);
- 2) технічна підтримка (надання робочого простору та обладнання);
- 3) консультаційний супровід (юридичні, бухгалтерські, маркетингові послуги);
- 4) нетворкінг (організація зустрічей з інвесторами та потенційними партнерами).

Аналіз діяльності університетських бізнес-інкубаторів виявляє низку системних викликів, що потребують комплексного вирішення. Основною проблемою залишається обмежене фінансування та значна залежність від грантової підтримки, що створює ризики для довгострокової стабільності інкубаторів. Особливо гострим викликом є складність залучення досвідчених

менторів, які могли б забезпечити якісний супровід стартап-проектів, що пов'язано з відсутністю ефективних механізмів мотивації та винагороди експертів. Додатковим фактором, що сповільнює розвиток інкубаторів, є наявність бюрократичних перешкод в університетському середовищі, які ускладнюють процес швидкого прийняття рішень та впровадження інновацій.

Для подолання зазначених викликів необхідно впровадити комплекс взаємопов'язаних заходів. Першочерговим завданням є розробка механізмів державно-приватного партнерства, які забезпечать стабільне фінансування інкубаторів та зменшать їх залежність від грантів. Для вирішення проблеми менторства необхідно створити прозору систему мотивації викладачів-менторів, яка враховуватиме їх внесок у розвиток студентських проектів при кар'єрному зростанні та матеріальному заохоченні. Невід'ємною частиною реформ має стати спрощення процедур комерціалізації студентських розробок, що передбачає оптимізацію внутрішніх університетських процесів та створення чітких механізмів захисту інтелектуальної власності.

Список використаних джерел

1. Розпорядження Кабінету Міністрів України. Про схвалення Стратегії розвитку інноваційної діяльності України на період до 2030 року : МОН, 2023. 45 с. URL: Проект інноваційної стратегії
2. Семенець Ю. О. Партнерство бізнесу, держави та університетів як стратегічний ресурс інноваційного розвитку України. *Ефективна економіка*. URL: http://www.economy.nauka.com.ua/pdf/2_2016/37.pdf
3. Васильєва Т. А., Дерев'янка Ю. М., Лукаш О. А., Матющенко М. М. Освітня екосистема як сучасна модель удосконалення взаємовідносин у системі «освіта» – «ринок праці». *Вісник Сумського державного університету*. Серія : Економіка. 2022. № 4. С. 205–212.
4. Проблеми та потреби українських підприємств малого та середнього бізнесу в умовах війни : аналітичний звіт. Фонд «Демократичні ініціативи» ім. Ілька Кучеріва. Київ. 2023. URL: <https://rpr.org.ua/wp-content/uploads/2023/02/80706355463e1298fbb50d7.25593072.pdf>

5. Стартап-акселератор чи бізнес-інкубатор – що краще для стартапу? : офіційний вебсайт StartupLine. Ч. II. URL: <http://startupline.com.ua/startups/startapakselerator-chy-biznes-inkubator-shcho-krashche-dlyastartapu-chastyna-ii>

6. Global University Entrepreneurial Spirit Students Survey. URL: <https://www.guesssurvey.org/publications/publications/international-reports.html>

*Турбініна С. М.,
ЗВО «Державний торговельно-економічний університет»;
науковий керівник: Шведова Г. Л.,
доцент кафедри правового забезпечення безпеки бізнесу,
кандидат юридичних наук, доцент,
ЗВО «Державний торговельно-економічний університет»,
м. Київ, Україна*

ВОЄННІ ЗЛОЧИНИ: КРИМІНАЛЬНО-ПРАВОВА ХАРАКТЕРИСТИКА ТА ОСОБЛИВОСТІ ПРИТЯГНЕННЯ ДО ВІДПОВІДАЛЬНОСТІ

Тема воєнних злочинів є особливо актуальною в сучасних умовах, коли світ стикається з численними збройними конфліктами, які супроводжуються грубими порушеннями норм міжнародного гуманітарного права. Воєнні злочини, як один з найнебезпечніших видів кримінальних правопорушень, мають міжнародно-правовий характер та вимагають особливої уваги з боку національних і міжнародних інститутів юстиції.

Воєнні кримінальні правопорушення охоплюють широкий спектр правопорушень, що включають порушення законів та звичаїв ведення війни, спрямовані проти цивільного населення, військовополонених, медичного персоналу та інших захищених осіб. Кримінально-правова характеристика таких кримінальних правопорушень вимагає не лише аналізу складу злочину, а й врахування специфіки збройних конфліктів та їхнього правового регулювання.

У зв'язку з цим дослідження правових аспектів воєнних злочинів є важливим для забезпечення ефективної протидії таким діям.

Чинне кримінальне законодавство України знає два поняття кримінального правопорушення. Перше (загальне) міститься у ст. 11 КК України: «Кримінальним правопорушенням є передбачене цим Кодексом суспільно небезпечне винне діяння (дія або бездіяльність), вчинене суб'єктом злочину»; друге (родове), зазначене у ст. 401 КК України, стосується злочинів проти встановленого порядку несення військової служби: «Військовими кримінальними правопорушеннями визнаються передбачені цим розділом злочини проти встановленого законодавством порядку несення або проходження військової служби, вчинені військовослужбовцями, а також військовозобов'язаними й резервістами під час проходження зборів» [1].

Наявність законодавчого визначення поняття «військове кримінальне правопорушення» і доктринального поняття «склад військового кримінального правопорушення» дає можливість правильно вирішувати низку практичних питань кваліфікації злочинів, таких, як розмежування, конкуренція, сукупність, співучасть тощо. Безперечно, як поняття нижчого рівня, поняття військового злочину ґрунтується на загальному понятті злочину і є похідним від нього, значить, володіючи загальними ознаками злочину, злочини військові мають свої специфічні ознаки, які відокремлюють їх від інших, так би мовити, «невійськових» злочинів. Згідно зі ст. 401 КК України такими ознаками є: а) так звана військова суспільна небезпечність, яка впливає зі специфічного об'єкта кримінально-правової охорони, і б) військова протиправність, що передбачено у відповідній статті розд. XIX КК України.

Для наявності військового кримінального правопорушення поряд з обов'язковими ознаками злочину взагалі необхідна сукупність обох вказаних вище ознак. Вчинення військовослужбовцем якого-небудь кримінального правопорушення не дає достатніх підстав для визнання останнього військовим. Та навпаки, не є достатнім наявність лише другої ознаки – спрямованості діяння проти встановленого порядку несення (проходження) військової служби, щоб це

діяння розглядалося як військовий злочин. Специфіка розглядуваних злочинів полягає як в особливому їх суб'єкті (військовослужбовець, військовозобов'язаний і резервіст), так і в особливому об'єкті (встановлений порядок несення (проходження) військової служби). Лише спираючись на особливості суб'єкта й об'єкта військового злочину, можна встановити межу між військовими та іншими злочинами [2].

Інститут військових кримінальних правопорушень як підсистема КК України – системи вищого рівня – має свої певні межі, окреслені статтями розд. XIX КК України.

Отже, уся система розглядуваних правопорушень зосереджена у тридцяти чотирьох кримінально-правових нормах відповідних статей – з 401 по 435-1 КК України. Це дозволяє доволі чітко відрізнити її від інших систем (інститутів) Особливої частини КК України – злочинів проти життя та здоров'я особи, власності, правосуддя тощо.

Як правило, виділяють дев'ять видів (груп) військових злочинів, а саме:

- 1) проти порядку підлеглості та військової честі (статті 402-406 КК);
- 2) проти порядку проходження військової служби (статті 407-409 КК);
- 3) проти порядку збереження та користування військовим майном (статті 410-413 КК);
- 4) проти порядку експлуатації озброєння та військової техніки (статті 414-417 КК);
- 5) проти порядку несення спеціальних служб (статті 418-421 КК);
- 6) проти порядку охорони державної таємниці (ст. 422 КК);
- 7) проти порядку здійснення своїх повноважень військовими службовими особами – «військові службові кримінальні правопорушення» (статті 425-426 КК);
- 8) проти порядку виконання військового обов'язку в бою та в інших особливих умовах (статті 427-432 КК);
- 9) проти порядку дотримання звичаїв та правил війни (статті 433-435 КК України).

Термін «кваліфікація кримінальних правопорушень» використовується у двох значеннях: а) відповідний процес встановлення елементів ознак того чи іншого складу злочину і б) саме результат діяльності правоохоронних органів і суду в оцінюванні діяння й у виявленні його відповідності кримінально-правовій нормі, який має офіційне визнання й закріплення в юридичному акті [4].

Не тягне кримінальної відповідальності: а) готування до погрози вбивством або заподіянням тілесних ушкоджень чи побоїв начальникові, знищенням чи пошкодженням його майна у зв'язку з виконанням ним обов'язків з військової служби; б) ухилення від військової служби шляхом самокалічення або іншим способом без кваліфікуючих ознак; в) незаконне використання символіки Червоного Хреста, Червоного Півмісяця, Червоного Кристала та зловживання ними.

Пропонується три варіанти кваліфікації військових кримінальних правопорушень, вчинених військовослужбовцем разом із цивільною особою: а) цивільна особа виступає підбурювачем, пособником чи організатором військового злочину, об'єктивну сторону складу якого виконує військовослужбовець; б) військовослужбовець разом із цивільною особою виконує об'єктивну сторону складу військового злочину; в) цивільна особа виконує об'єктивну сторону складу військового злочину, організатором або підбурювачем якого є військовослужбовець [3, с. 845–884].

Кваліфікація військових кримінальних правопорушень, вчинених групою осіб чи групою осіб за попередньою змовою, має місце лише при простій формі співучасті, коли у вчиненні об'єктивної сторони складу злочину беруть участь як співвиконавці два або більше військовослужбовці.

До військовослужбовців як спеціальних суб'єктів, окрім загальних видів покарання, можуть бути застосовані види спеціальних покарань, а саме: а) позбавлення військового звання, б) службові обмеження для військовослужбовців, в) арешт з відбуванням його на гауптвахті, г) тримання в дисциплінарному батальйоні військовослужбовців. Якщо позбавлення військового звання, службові обмеження і тримання в дисциплінарному

батальйони можуть бути застосовані лише до військово-вслужбовців, то такий вид покарання, як арешт, застосовується як до загальних суб'єктів, так і до військовослужбовців.

У січні 2023 року були внесені зміни до Кримінального кодексу України. Судам, відповідно до чинних змін, заборонено призначати більш м'які покарання або засуджувати, а також давати умовні терміни для військових, які засуджені за окремі злочини. Серед найбільш поширених статей: самовільне залишення військової частини, дезертирство, самовільне залишення поля бою, непокора, невиконання наказу, насильство або погрози щодо начальника [5].

Особливу увагу слід приділяти кваліфікації військових злочинів, враховуючи їх специфіку, конкуренцію, співучасть, а також застосування спеціальних покарань, таких як позбавлення військового звання чи тримання в дисциплінарних підрозділах. Зміни, внесені до Кримінального кодексу України у 2023 році, стали важливим кроком у посиленні відповідальності військовослужбовців за злочини, вчинені під час війни, що свідчить про прагнення до удосконалення кримінально-правової політики у сфері воєнних злочинів.

Таким чином, правильне розмежування між військовими та іншими злочинами, чітка кваліфікація злочинних діянь та ефективне застосування кримінальних санкцій є основою для ефективного запобігання воєнним злочинам і забезпечення правопорядку у країнах, що перебувають у стані збройного конфлікту.

Список використаних джерел

1. Кримінальний кодекс України: Закон України від 5 квітня 2001 р. № 2341-III (із змінами). URL: <https://zakon.rada.gov.ua/laws/show/2341-14#Text>
2. Харитонов С. О. Кримінальна відповідальність за військові злочини за кримінальним правом : наукове видання. URL: https://dspace.nlu.edu.ua/bitstream/123456789/18989/1/Kharitonov_2018-mono.pdf
3. Андрусів Г. В. Військові злочини. Кримінальне право України. Особлива частина : підручник ; за ред. П. С. Матишевський, П. П. Андрушко,

С. Д. Шапченко. Київ, 1999. С. 845–884. URL:
http://www.juris.vernadskyjournals.in.ua/journals/2018/5_2018/22.pdf

4. Андрушко П. П. Об'єкт кримінально-правової охорони, об'єкт злочину, об'єкт злочинного посягання та об'єкт злочинного впливу: основний зміст понять та їх співвідношення. *Адвокат*. 2011. № 12. С. 3–10. URL:
<https://dspace.uzhnu.edu.ua/jspui/bitstream/lib/35123/1/Андрушко%20А.В.%20ДИ>

5. Бордюгова К. А. Спеціальні різновиди позбавлення волі: питання удосконалення кримінального законодавства. *Актуальні проблеми юридичної науки* : зб. тез міжнар. наук. конф. «Восьмі осінні юридичні читання» (м. Хмельницький, 13–14 листоп. 2009 р.) : у 4 ч. Хмельницький, 2009. URL:
http://old.univer.km.ua/doc/lib/Aktualni_problemi_yuridichnoyi_nauki_zb_tez_Mizhnar_naukovoyi_k

*Урсакі Л. О., Свищук С. Б.,
студентки I курсу, АС-24-1,
факультет суспільних і прикладних наук,
ЗВО «Університет Короля Данила»;
науковий керівник: Матоліч І. Я.,
завідувач кафедри дизайну,
кандидат мистецтвознавства, доцент,
ЗВО «Університет Короля Данила»,
м. Івано-Франківськ, Україна*

ДО ПИТАННЯ ЗАСТОСУВАННЯ НОВІТНІХ ТЕХНОЛОГІЙ У СУЧАСНІЙ АРХІТЕКТУРІ

Проблема зростання населення в містах, урбанізація та зміна способу життя ведуть до збільшення навантаження на інфраструктуру, житлові умови та екологію. Відповіддю на ці виклики стає активне впровадження озеленення в архітектурі, що передбачає створення зелених дахів, вертикальних садів і парків всередині будівель для покращення якості повітря та загального комфорту. Окрім цього, використання нових технологій, таких як енергоефективні

матеріали, розумні системи управління будівлями та відновлювальні джерела енергії, дозволяє знижувати вплив на довкілля і робити архітектурні рішення більш стійкими до змін клімату та потреб міст, які постійно збільшуються.

Зростання населення в містах є глобальним явищем, яке посилюється з кожним роком. У результаті цього процесу, відомого як урбанізація, все більше людей переїжджають до міст у пошуках кращих умов життя, роботи, освіти та соціальних можливостей. За оцінками ООН, до 2050 року понад 68% світового населення житиме в містах. Така концентрація населення створює серйозні виклики для інфраструктури міст: транспортні системи перевантажені, житло стає дедалі дорожчим, а зелені зони зникають через забудову. Зростає потреба у нових школах, лікарнях, комунальних послугах та робочих місцях. Це призводить до інтенсивної експлуатації природних ресурсів та значного навантаження на навколишнє середовище. Окрім цього, швидке збільшення населення в містах часто спричиняє погіршення якості життя, зокрема через зростання забруднення повітря, шумового забруднення та зменшення доступу до природних зон. У густонаселених міських районах відчувається нестача зелених територій, які відіграють ключову роль у зменшенні температури, фільтрації повітря та підвищенні якості міського простору. Для ефективного розв'язання цих проблем необхідно комплексно підходити до міського планування, де важливу роль відіграє розвиток екологічно стійкої інфраструктури та архітектури, які можуть забезпечити баланс між розвитком міста та збереженням природних ресурсів.

Озеленення в архітектурі є важливим елементом сучасного міського планування, яке прагне розв'язати екологічні проблеми, що виникають через урбанізацію. Цей підхід включає інтеграцію рослинності в міське середовище для покращення якості життя, зниження температури, фільтрації повітря та зменшення впливу забудови на екосистеми. Озеленення може реалізовуватися через зелені дахи, вертикальні сади, озеленені фасади та облаштування громадських просторів. Окрім естетики, такі елементи регулюють мікроклімат будівель, знижують рівень шуму, покращують водовідведення та зменшують

викиди CO₂. Вони також допомагають знижувати ефект «міського теплового острова» та сприяють біорізноманіттю, забезпечуючи середовище для різних видів тварин і рослин, адаптованих до міста [2].

Ще однією перевагою озеленення є його позитивний вплив на здоров'я та психологічний комфорт жителів міста. Під час прогулянки серед зелені знижується рівень стресу, покращується загальний стан здоров'я, а також підвищується соціальна активність. Зелені громадські простори, такі як парки, сквери та набережні, сприяють розвитку соціальних зв'язків, оскільки стають місцями для зустрічей, відпочинку та активного дозвілля [2].

Так, Ірпінь, до повномасштабного вторгнення Росії в Україну у 2022 році, був чудовим прикладом успішного поєднання міської забудови з активним озелененням. Місто, розташоване недалеко від Києва, стало зразком гармонійного розвитку сучасної інфраструктури з увагою до екології та комфорту його мешканців. В Ірпені активно створювалися нові парки, сквери та зелені зони, такі як Центральний парк Ірпеня, який став улюбленим місцем відпочинку місцевих жителів. Озеленені житлові комплекси з внутрішніми дворами та пішохідними зонами створювали комфортні умови для життя, знижували рівень шуму та сприяли загальному покращенню якості міського простору. Місто використовувало сучасні підходи до озеленення, забезпечуючи збереження природного ландшафту та поєднання його з новітніми архітектурними рішеннями.

Використання нових технологій в архітектурі відіграє ключову роль у забезпеченні сталого розвитку міст, враховуючи як екологічні, так і соціальні потреби. Сучасні будівлі вже не просто створюються для виконання своїх основних функцій, вони повинні бути енергоефективними, екологічно стійкими та комфортними для життя і роботи. Технологічні новації дозволяють архітекторам створювати будівлі, які значно зменшують негативний вплив на довкілля, одночасно підвищуючи якість життя мешканців [1].

Однією з основних тенденцій є використання енергоефективних матеріалів. Наприклад, сучасні теплоізоляційні матеріали дозволяють зменшити

тепловтрати будівель, що суттєво знижує витрати на опалення взимку і кондиціонування влітку. Матеріали з відновлюваних джерел, як-от: деревина, бамбук або перероблені продукти, які допомагають зменшити споживання природних ресурсів і викиди CO₂ під час будівництва. Іншим важливим аспектом є використання відновлюваних джерел енергії. Сонячні панелі, вітрові турбіни або геотермальні системи дозволяють будівлям виробляти власну енергію, знижуючи залежність від традиційних енергетичних мереж і значно зменшуючи викиди парникових газів. В деяких проєктах передбачається повна автономність будівель, які можуть не лише забезпечувати власні енергетичні потреби, але й віддавати надлишкову енергію назад до міської мережі [1; 4].

Розумні системи управління – ще один інноваційний аспект сучасної архітектури. Вони дозволяють автоматично регулювати освітлення, опалення, вентиляцію та кондиціонування в будівлі, залежно від зовнішніх і внутрішніх умов. Це не лише підвищує комфорт мешканців або працівників будівлі, але й сприяє значному скороченню споживання енергії. Наприклад, датчики руху можуть вимикати освітлення у приміщеннях, де немає людей, або автоматизовані системи можуть регулювати температуру, залежно від кількості людей у приміщенні.

Ще однією важливою технологією є системи збору та переробки води, які дозволяють будівлям зменшувати використання водних ресурсів. Такі системи збирають дощову воду для повторного використання, наприклад для зрошення зелених насаджень або технічних потреб, що знижує загальне споживання питної води. Крім того, інтеграція зелених зон на фасадах будівель також допомагає в охолодженні приміщень і покращенні якості повітря, роблячи міський простір більш здоровим і приємним для життя.

Чудовим прикладом будівлі, що поєднує в собі всі ці інновації, є «Bosco Verticale» в Мілані. Це два житлові хмарочоси, відомі своїми озелениними фасадами [4]. На кожному балконі будівель висаджено різноманітні дерева та кущі, що не лише покращує естетику, але й виконує важливі екологічні функції: очищення повітря, зниження рівня шуму та створення природного затінку для

помешкань. Крім того, будівля використовує сонячні панелі для виробництва енергії та сучасні системи енергозбереження, що робить її одним із найкращих прикладів стійкої архітектури в світі. Bosco Verticale демонструє, як можна поєднати новітні технології та озеленення, щоб створити житлові будівлі, що є комфортними, екологічними та естетично привабливими [3].

Отже, сучасні міста стикаються з викликами швидкого зростання населення, що призводить до перевантаження інфраструктури та погіршення екологічної ситуації. Озеленення в архітектурі стає важливим рішенням, яке допомагає покращити мікроклімат міських районів, підвищити якість життя та зберегти біорізноманіття. Використання новітніх технологій, таких як енергоефективні матеріали, відновлювальні джерела енергії та розумні системи управління будівлями, дозволяє не лише знижувати вплив на довкілля, але й створювати комфортні умови для мешканців. Приклад будівлі Bosco Verticale в Мілані показує, як сучасні архітектурні рішення можуть поєднувати екологічність, технології та естетику, формуючи стійке і гармонійне міське середовище.

Список використаних джерел

1. Європейська комісія. Енергетична ефективність будівель: використання нових технологій в архітектурі. URL: https://ec.europa.eu/energy/topics/energy-efficiency_en (дата звернення: 18.10.2024).

2. ООН. Світові перспективи урбанізації: зростання населення та урбанізація. URL: <https://www.un.org/development/desa/en/news/population/2018-revision-of-world-urbanization-prospects.html> (дата звернення: 18.10.2024).

3. Bosco Verticale : офіційний сайт проекту Bosco Verticale. URL: <https://www.stefanoeriarchitetti.net/project/vertical-forest> (дата звернення: 18.10.2024).

4. The Verge. Зелена архітектура в містах: озеленення як елемент міського планування. URL: <https://www.theverge.com/> (дата звернення: 18.10.2024).

Федоришин І. І.,
*студентка II курсу спеціальності «Право»,
факультет суспільних і прикладних наук,
ЗВО «Університет Короля Данила»;*
науковий керівник Ходак С. М.,
*доцент кафедри права,
кандидат юридичних наук,
ЗВО «Університет Короля Данила»,
м. Івано-Франківськ, Україна*

ОСОБЛИВОСТІ СПАДКУВАННЯ МАЙНА НА ТИМЧАСОВО ОКУПОВАНИХ ТЕРИТОРІЯХ

Ще з 2014 року частина території нашої держави потрапила під контроль російського окупанта. Багато людей були змушені покидати свої домівки, але там залишались їхні рідні та майно. Життя в окупації дуже небезпечне і складне, попри це є низка правових проблем, в тому числі пов'язаних зі спадкуванням. Після початку повномасштабного вторгнення в Україну, питання оформлення спадщини в окупації, значно ускладнилося.

Згідно статті 1216 Цивільного кодексу України, спадкування є перехід прав та обов'язків (спадщини) від фізичної особи, яка померла (спадкодавця), до інших осіб (спадкоємців) [1].

Стаття 1221 Цивільного кодексу України вказує, на те, що місцем відкриття спадщини є останнє місце проживання спадкодавця. Однак, якщо спадкодавець помер на території де органи державної влади тимчасово не здійснюють або здійснюють не в повному обсязі свої повноваження, територія, на якій ведуться активні бойові дії, або тимчасово окупована російською федерацією територія, щодо яких не визначено дату завершення бойових дій або тимчасової окупації, нотаріус відкриває спадкову справу за місцем подання першої заяви, що свідчить про волевиявлення щодо спадкового майна, та вносить у Спадковий реєстр [3].

Законом не обмежується та не встановлюються правила на вибір місця подання першої заяви (немає прив'язки до місця реєстрації або довідки ВПО). Отже, спадкова справа може бути заведена у будь-якому населеному пункті.

Щодо строків прийняття спадщини, то перебіг строку для прийняття спадщини або відмови від її прийняття становить шість місяців, та починається з часу відкриття спадщини. Свідоцтво про право на спадщину видається спадкоємцям після закінчення строку для прийняття спадщини.

Відповідно до положень частини 3 статті 1272 ЦК України за позовом спадкоємця, який пропустив строк для прийняття спадщини з поважної причини, суд може визначити йому додатковий строк, достатній для подання ним заяви про прийняття спадщини [2].

Часом відкриття спадщини вважається день смерті людини або той день, коли український суд офіційно оголошує особу померлою, а рішення набрало законної сили, тоді на підставі цього, державний орган видає свідоцтво про смерть [1].

Державна реєстрація факту смерті спадкодавця на тимчасово окупованій території України, проводиться органами державної реєстрації актів цивільного стану на підставі рішення суду, у порядку окремого провадження про встановлення факту смерті на такій території, за спрощеною процедурою, згідно статті 317 Цивільного процесуального кодексу України. Такі заяви розглядаються невідкладно з моменту подання до суду. Після отримання рішення суду у найближчому відділі державної реєстрації актів цивільного стану видається свідоцтво про смерть [4].

Документи, що видаються окупаційною владою є недійсними і не створюють ніяких правових наслідків, окрім документів, що підтверджують факт народження, смерті, реєстрації(розірвання) шлюбу особи. Навіть за наявності актів окупаційних органів, які підтверджують факт смерті спадкодавця, звернення до органів України є обов'язковим [5].

Після встановлення факту смерті, спадкоємцям необхідно звернутися із заявою до нотаріуса на підконтрольній Україні території. Власне це і є найбільш проблемною частиною процедури спадкування.

До заяви про прийняття спадщини необхідно додати такі документи:

- свідоцтво про смерть спадкодавця;
- у разі відсутності заповіту: документ, що підтверджує родинні стосунки спадкоємця з померлим: для дітей – свідоцтво про народження, дружини/чоловіка – свідоцтво про шлюб, інші родичі – за аналогією, для відслідковування ланцюга родинних зв'язків зі спадкодавцем;
- заповіт (за наявності).
- довідку про причину смерті;
- паспорт, реєстраційний номер облікової картки платника податків (за наявності) спадкоємців;
- оригінали правоустановчих документів на спадкове майно [3].

У випадку розташування майна на тимчасово окупованій або деокупованій території, де органи державної влади не працюють, то доступ до оригіналів документів на спадкове майно може бути відсутній.

За відсутності у спадкоємця необхідних для видачі свідоцтва про право на спадщину документів нотаріус роз'яснює йому процедуру вирішення зазначеного питання в судовому порядку [6].

Право власності спадкодавця в суді може бути підтверджено будь-якими доказами, враховуючи показання свідків та довідки.

Для того щоб оформити спадщину за відсутності правовстановлюючих документів на спадкове майно необхідно зробити наступні кроки:

- після спливу строку для прийняття спадщини отримати у нотаріуса постанову про відмову у вчиненні нотаріальних дії у зв'язку з відсутністю оригіналів правовстановлюючих документів на спадкове майно;

- звернутись до суду із позовною заявою про визнання права власності в порядку спадкування та отримати судові рішення,

- після набрання судовим рішенням законної сили звернутись до нотаріуса і оформити право на спадщину [2].

Рішення суду стає підставою для прийняття спадщини та отримання свідоцтва про право на спадщину. Відсутність такого свідоцтва не є підставою позбавлення спадкоємця права на спадщину.

Список використаних джерел

1. Цивільний кодекс України від 16 січня 2003 р. *Відомості Верховної Ради*. 2003. № 40–44. Ст. 356.

2. Спадкування майна на тимчасово окупованих та деокупованих територіях України. URL: <https://kucurubaska-gromada.gov.ua/news/1675063151/> (дата звернення: 28.10.2024).

3. Бізденежний С. Українська Гельсінська спілка з прав людини. Як успадкувати майно, яке залишилося в окупації? URL: <https://www.helsinki.org.ua/articles/yak-uspakuvaty-mayno-i-ake-zalyshylos-v-okupatsii> (дата звернення: 28.10.2024).

4. Мін'юст. Особливості оформлення спадщини на тимчасово окупованій території. URL: <https://www.kmu.gov.ua/news/miniust-osoblyvosti-oformlennia-spadshchynu-na-tymchasovo-okupovanii-terytorii> (дата звернення: 28.10.2024).

5. Про забезпечення прав і свобод громадян та правовий режим на тимчасово окупованій території України : Закон України від 15.04.2014 № 1207-VII. *Відомості Верховної Ради (ВВР)*. 2014. № 26. Ст. 892. URL: <https://zakon.rada.gov.ua/laws/show/1207-18#Text>

6. Про затвердження Порядку вчинення нотаріальних дій нотаріусами України: Наказ Міністерства юстиції України від 22 лютого 2012 року № 296/5. URL: <https://zakon.rada.gov.ua/laws/show/z0282-12#Text> (дата звернення: 28.10.2024).

Фицик М.,
студентка II курсу бакалаврату, ФБСс-23-1,
факультет суспільних і прикладних наук,
ЗВО «Університет Короля Данила»;
науковий керівник: Розумович Н. Ф.,
доцент кафедри управління та адміністрування,
кандидат економічних наук,
ЗВО «Університет Короля Данила»,
м. Івано-Франківськ, Україна

АДАПТАЦІЯ МАЛОГО ТА СЕРЕДНЬОГО БІЗНЕСУ В УКРАЇНІ ПІД ЧАС ВІЙНИ

Український бізнес працює в умовах повномасштабної війни. Не дивлячись на численні проблеми він не тільки вистояв, але й почав досить активно розвиватись.

Початок війни завдав нищівного удару по українському бізнесу. За загальними підрахунками втрати МСБ (малого та середнього бізнесу) склали понад 83 млрд доларів США. Близько 10 мільйонів українців переїхали, при чому частина з них стала ВПО, а більшість виїхала за кордон.

Проте ситуація кардинально змінилась. Велика кількість компаній повернулась на ринок, повернулась і значна частина робочих кадрів. Якщо протягом 2022 року бізнес працював у режимі виживання, не маючи змоги планувати роботу навіть на місяць вперед, то зараз компанії прилаштувались до нових умов і складають повноцінні 2–3 річні плани розвитку [1, с. 109].

На початок осені 2024 року в Україні працюють понад 2 мільйони ФОПів. При цьому, велику кількість було зареєстровано протягом поточного року.

Стрімкий розвиток бізнесу ветеранів відіграв значну роль в підвищенні економічного стану країни. Ветерани та члени їх родин започатковують чимало малих і середніх компаній різного профілю: сільськогосподарського; харчування і кав'ярні; малі підприємства з виготовлення різноманітної продукції тощо.

Аналітики прогнозують, що саме ветеранський бізнес стане рушійною силою для повноцінного відновлення українського бізнесу.

Однак за даними опитування Американської торгівельної палати в Україні і Citi Україна найголовнішими проблемами ведення і розвитку бізнесу в Україні є: ракетні атаки на бізнес-активи і об'єкти критичної інфраструктури; здоров'я і психічний стан робітників; зниження економічної і споживчої активності; доступ до електроенергії, водо- та теплопостачання, мобільного зв'язку; залучення і збереження топкадрів; проблеми із транспортом і логістикою.

Також представники малого і середнього бізнесу вказують на збільшення тиску з боку державних органів і регуляторні виклики, відсутність та невисока платоспроможність клієнтів тощо.

Потреби малого та середнього бізнесу переважна кількість підприємців вирішувала самостійно. Від початку війни для підтримки роботи велика кількість компаній вжила наступних заходів: релокація – сотні малих і середніх підприємств було перевезено до центральних і західних регіонів через проведення військових дій; адаптація продукції та послуг до сучасних потреб – компанії перекваліфікувались на товари та послуги, що мають великий попит саме зараз, наприклад, виробництво продукції тривалого зберігання, пошив одягу для солдатів, виробництво БПЛА тощо; збільшення обсягів товарів на імпорт; отримання кредитування на пільгових умовах та ін.

Розвиток бізнесу малого та середнього відбувається завдяки стійкості і винахідливості підприємців, які навіть у складні часи не готові закрити власну справу.

Інвестування під час війни – це те, чого найбільше потребує майже половина українських підприємств для зростання.

Інвестування в малий та середній бізнес відбувається на різних рівнях. Є державні грантові програми, які пропонують певні кошти на певних умовах для відкриття або підтримки існуючого бізнесу. Також інвестувати можуть приватні особи, наприклад, купуючи приватні ветеранські облігації [3, с. 45].

Фінансування бізнесу через гранти стало одним з найбільш ефективних шляхів. За допомогою грантів в Україні було реалізовано понад 7000 бізнес-проектів (пекарні, кав'ярні, малі виробництва тощо).

Іноземні інвестори доки що обережно ставляться до інвестицій в український бізнес, проте мають масштабні плани на майбутнє, визнаючи великий інвестиційний потенціал країни. Європейська бізнес-асоціація (ЕВА) та асоціація Global Business for Ukraine (GB4U) спільно з компанією Ukraine Invest створили інвестиційну мапу країни для компаній, що планують інвестувати в Україну у майбутньому. Аналітики зазначають, що вже зараз важливо знаходити партнерів для роботи в Україні.

Кредитування бізнесу – це велика проблема в Україні, адже умови отримання коштів і відсоткові ставки залишаються високими. При цьому, кредитний попит бізнесу залишається дуже великим. 48% підприємств МСБ зауважують, що для розвитку їм необхідне додаткове фінансування.

Для того, щоб поліпшити умови кредитування для бізнесу було створено програму «Доступні кредити 5–7–9%». Вона дозволила більш ніж 50 тисячам підприємств отримати понад 154 мільярди гривень.

У цій програмі взяли участь 45 із 65 українських банків. Найбільшими реципієнтами стали сільське господарство, торгівля та промисловість.

Однак отримати такий кредит вкрай важко через високі вимоги до підприємця (деякі з них змінює банк, інколи, навіть, під час розгляду заявки), велику кількість документів, що треба надати та тривалі терміни розгляду заявки.

Велику роль у розвитку українського бізнесу відіграє і міжнародна підтримка у фінансуванні. За даними Урядового порталу український бізнес отримав від міжнародних партнерів більш ніж 4 млрд євро.

Приватний бізнес отримав допомогу як у вигляді прямого фінансування, так і у розподілі кредитних ризиків і гарантів, грантів, донорської допомоги, страхування воєнних ризиків. В процесі реалізації проекти на 2,7 млрд євро і підписані ліміти ще на 1,5 мільярди євро.

Найбільша допомога надійшла від: Європейського банку реконструкції і розвитку; Європейського інвестиційного банку; Міжнародної фінансової корпорації (IFS); KfW – державного банку Уряду Німеччини; USAID – Агентства США з міжнародного розвитку.

Отже, слід відмітити, що розвиток МСБ в Україні відбувається незважаючи навіть на повномасштабну війну. Після стрімкого падіння економіки в 2022 році, вже через рік бізнес почав зростати, відкриваються нові фірми, підприємства, повертаються до стабільної праці вже існуючі компанії.

Нові інвестиції, гранти і фінансування сприяють підтримці ініціатив бізнес-спільноти. Проте залишаються проблеми із нестабільною державною політикою, тиском з боку держустанов тощо.

Список використаних джерел

1. Василець Н. Наукові підходи до розвитку малого бізнесу в умовах війни. *Науково освітній інноваційний центр суспільних трансформацій* : колективна монографія. С. 110–121.

2. Гук О., Сомова Є. Вітчизняний бізнес в умовах війни. *Бізнес, інновації, менеджмент: проблеми та перспективи* : збірник тез доповідей III Міжнародної науково-практичної конференції (6 грудня 2022). Київ. 2022. С. 44–49.

3. Український бізнес під час війни: реальна аналітика та перспективи на майбутнє у 2024 році. URL: <https://www.citigroup.com/global/about-us/global-presence/ukraine>

Флісак С. М.,
студентка I курсу бакалаврату, Юс-24-1,
факультет суспільних і прикладних наук,
ЗВО «Університет Короля Данила»;
науковий керівник: Загурський О. Б.,
доцент кафедри права та публічного управління,
кандидат юридичних наук, доцент,
ЗВО «Університет Короля Данила»,
м. Івано-Франківськ, Україна

СУДОВА РИТОРИКА ТА ЇЇ ВПЛИВ НА СУД ПРИСЯЖНИХ

Спершу необхідно дати визначення поняття «судова риторика». «**Судове (юридичне) красномовство (судова риторика)** – це ораторські виступи

учасників судочинства в процесі розгляду кримінальних, цивільних та адміністративних справ» [1]. Воно має велике значення в судових процесах, оскільки правильно сформульовані й структуровані аргументи, побудовані в зрозумілий спосіб, полегшуючи їхнє сприйняття, можуть прихилити думки суддів та присяжних на вашу користь, а також допомогти в її розумінні. Тим не менш, воно також може пробудити потрібні емоції (в тих справах, де вони відіграють далеко не останню роль), що допомагає підсвідомо вибудувати довіру до особи, що виступає в суді.

Присяжні займають важливе місце у розгляді різних судових процесів, зокрема кримінальних. Їх обирають зі звичайних громадян, що вислуховуватимуть аргументи та докази сторін у справі, і після цього виносять своє рішення щодо обвинуваченого. Вони забезпечують елемент прозорості та громадського контролю в юридичній системі.

Отже, судове красномовство досить сильно впливає на думку присяжних, оскільки вони часто звертають увагу на логічність, структурованість і лаконічність аргументів, що допомагає їм краще зрозуміти суть справи. Також правильне емоційне забарвлення може прихилити присяжних на бік адвоката/прокурора, а також вибудувати довіру до них та їхніх аргументів.

«Судова риторика, як і загальна, складається з кількох елементів, а саме: логосу, пафосу та етосу» [2]. Розглянемо їх через призму судового красномовства. *Логос (логічний аргумент)* означає структуровано та чітко представлені факти/докази, підтримку висловлювань фактами та логічність висновків, його завданням є створення якісної аргументації, що здатна переконати присяжних та суддів. *Пафос (емоційна апеляція)* – використання емоційних слів/фраз, пробудження вигідних емоцій в слухачів, основне завдання – вплинути на почуття та створити емоційний зв'язок з присяжними. *Етос (етична переконливість)* – створення довіри до прокурора/адвоката через моральність та етику, проявити добродієність, виступати з моральних принципів та справедливості, показати професіоналізм та компетентність, завдання –

зробити аргументи прийнятними та переконливими для присяжних через авторитетний та моральний образ.

Розглянемо використання цих механізмів на основі гіпотетичних задач. «**Логос**: уявимо справу про дискримінацію адвокат сторони обвинувачення може застосовувати логічні аргументи, висвітлюючи послідовність дій, що відбувалися над позивачем, ці докази зможуть допомогти виграти прихильність присяжних» [3]. «**Пафос**: у гіпотетичному засіданні щодо вбивства захист обвинуваченого може використовувати скрутне становище підозрюваного і його сім'ї, щоб викликати співчуття слухачів» [4; 5]. «**Етос**: в справі про фальсифікацію доказів сторона обвинувачення може звернути увагу присяжних на свої професіоналізм та чесність, наголосивши, що їхньою ціллю є насамперед справедливість» [3; 5].

Для прикладу використання риторичних прийомів використаємо справу О. J. Simpson, яку називали «судом століття». **Логос**: Джонні Кокран, як й інші адвокати захисту, акцентували увагу на ймовірних помилках в збиранні та самих доказах обвинувачення, зокрема на расові упередження детектива Марка Фурмана [6]. Натомість Марш Кларк з рештою прокурорів намагалися пов'язати докази (ДНК) з місцем злочину й самим Сімпсоном [7]. **Пафос**: Кокран використовував емоційні апеляції, до прикладу, коли показували рукавицю, що не підійшла Сімпсону він промовив: «Якщо вона не підійде, ви мусите виправдати» [8]. Обвинувачення обігравали скорботу родин загиблих та особливу жорстокість у здійсненні кримінального правопорушення [7]. **Етос**: Захист старався дискредитувати обвинувачення через ймовірні порушення поліцейської етики та ознаки расизму [6]. Прокурори створювали образ професійності й доброчесності, стверджуючи, що справедливість є найважливішою метою [7]. Завдяки вмілому використанні риторичних прийомів та не тільки, сторона захисту виграла цю справу та Сімпсон був виправданим.

Судова риторика є невідкладним елементом сучасного правосуддя, оскільки завдяки її прийомам можна привернути присяжних та суддів на сторону захисту/обвинувачення, коли це є критично необхідним. Проаналізувавши

справу Сімпсона можна зробити висновок, що правильно використані риторичні механізми можуть привести до успішного результату та сильно вплинути на рішення суду. Риторика – це симбіоз різних елементів, зокрема логіки, етичних складових та емоцій, що робить її ключовою складовою на шляху до триумфу справедливості.

Список використаних джерел

1. Ухач В. Судова риторика. DSpace at West Ukrainian National University : головна сторінка. URL: http://dspace.wunu.edu.ua/bitstream/316497/20183/1/Posibnuk_OKSR.pdf (дата звернення: 26.10.2024).

2. Контент лекції риторика. Інформаційно-обчислювальний центр – Національний технічний університет «Харківський політехнічний інститут». URL: <https://web.kpi.kharkov.ua/sp/wp-content/uploads/sites/95/2024/01/Kontent-lektsij-Ritorika.pdf> (дата звернення: 27.10.2024).

3. Effective Opening Statements. University of Houston Law Center â A nationally ranked Texas law school â Houston, Texas. URL: <https://www.law.uh.edu/center4clp/streetlaw/Mock%20Trial/Mock%20Trial%20AY%202017-18/Handouts%20&%20Activities/Opening%20Statements%20Handout%202.pdf?form=MG0AV3> (дата звернення: 28.10.2024).

4. Trial Theme Series #2: Rhetorical Rules and Powerful Patterns (by Sulaymaan Ali) – International Mock Trial. International Mock Trial. URL: <https://www.internationalmocktrial.com/resources/trial-theme-series-2-rhetorical-rules-and-powerful-patterns-by-sulaymaan-ali?form=MG0AV3> (дата звернення: 28.10.2024).

5. The Art of Jury Persuasion: Strategies for Winning Over Juries in Court. reyabogado.com. URL: <https://reyabogado.com/us/how-do-you-win-over-a-jury/?form=MG0AV3> (дата звернення: 28.10.2024).

6. The Five Hardest Lessons from the O. J. Trial. Home – Santa Clara University. URL: <https://www.scu.edu/ethics/focus-areas/more-focus->

areas/resources/the-five-lessons-of-the-oj-trial/?form=MG0AV3 (дата звернення: 28.10.2024).

7. Reelblack One. O. J. Simpson Trial Documentary (1995). 2024. YouTube. URL: <https://www.youtube.com/watch?v=mA8NUYP5SHw> (дата звернення: 28.10.2024).

8. O.J. Simpson: Media Spectacle Then and Now – JSTOR Daily. JSTOR Daily. URL: <https://daily.jstor.org/o-j-simpson-media-and-spectacle-then-and-now/?form=MG0AV3> (дата звернення: 28.10.2024).

Фуртак Т. А.,
студент IV курсу бакалаврату, ПЗс-2021-1,
факультет суспільних і прикладних наук,
ЗВО «Університет Короля Данила»;
науковий керівник: Маковишин В. І.,
викладач кафедри інформаційних технологій,
ЗВО «Університет Короля Данила»,
м. Івано-Франківськ, Україна

ВИТОКИ ТА ІСТОРІЯ AMBER ALERT: ВПЛИВ НА БЕЗПЕКУ ДІТЕЙ

У сучасному світі безпека дітей є одним із головних пріоритетів суспільства. Кількість злочинів, пов'язаних із викраденнями дітей, змусила уряди та громадськість розробити механізми для швидкого реагування та пошуку зниклих осіб. Однією з найбільш ефективних систем у цьому контексті є AMBER Alert, яка виникла у США у 1996 році як відповідь на трагедію викрадення і вбивства дев'ятирічної дівчинки Ембер Хагерман.

З чого все почалося: 13 січня 1996 року дев'ятирічна Ембер Хагерман взяла свій новий велосипед і поїхала кататися поблизу будинку своєї бабусі в Арлінгтоні, штат Техас, де її зацікавив покинутий паркінг біля магазину Winn-Dixie. Незнайомець який знаходився біля цієї парковки, раптово схопив її і заштовхав дівчинку в свій пікап. Через чотири дні безжиттєве тіло Ембер Хагерман знайшли в місцевому струмку. Хоча вбивцю Ембер так і не знайшли,

резонанс від скоєного злочину спонукав владу США до створення системи AMBER Alert яка б виконувала роль оповіщення населення про викрадення дитини, задля пришвидшення пошуків [1].

Громада Арлінгтона на чолі з Діаною Сімонє та родиною Хагерман ініціювали кампанію за створення системи оповіщення, яка б могла оперативно інформувати населення про випадки викрадення дітей. Ця ініціатива швидко набрала підтримки серед медіа та правоохоронних органів [2]. У початковому вигляді система була обмежена місцевими каналами комунікації, зокрема через радіо і телевізійні канали. Проте, у 1998 році Федеральна комісія зі зв'язку США (FCC) затвердила стандарти для національного розгорнутого тесту EAS (Emergency Alert System), який включав AMBER Alert. У 2003 році президент США Джордж Буш підписав закон PROTECT Act, який офіційно закріпив AMBER Alert як загальнонаціональну програму США [3].

Із розвитком технологій система AMBER Alert продовжувала еволюціонувати. У 2005 році AMBER Alert почала використовувати текстові повідомлення для мобільних телефонів через систему Wireless AMBER Alert, а потім в 2013 році відбувся перехід на систему Wireless Emergency Alerts (WEA), що значно збільшило швидкість поширення оповіщень [4]. Ця система дозволяє поліції швидко інформувати громадськість про випадки викрадення дітей.

З моменту свого створення система AMBER Alert довела, що є ефективним засобом стримування проти викрадень дітей. Згідно з інформацією Національного центру з питань викрадення та експлуатації дітей (NCMEC), протягом періоду з 1996 по 2023 рік у США їхня система допомогла захистити понад 1200 дітей. У тексті наголошується, висока ефективність і надійність системи, а також її основа для надання швидкої інформації громадськості. Робота AMBER Alert значною мірою залежить від поточних методів зв'язку. Система використовує функцію геолокації, яка надсилає сповіщення лише особам, які знаходяться в межах території, де викрадення сталося.

Звертаючись до останнього щорічного звіту Національного центру з питань викрадення та експлуатації дітей, AMBER Alert продемонструвала

високий рівень ефективності у пошуку та поверненні зниклих дітей у перші 24 години після викрадення. Зокрема, згідно з даними на 2023 рік, 75% дітей було знайдено протягом цього періоду, що підкреслює важливість швидкого поширення інформації та ефективність системи [5]. Також варто додати, що система дозволяє не лише залучати суспільство, а й тісно співпрацювати з правоохоронними органами та медіа, що збільшує шанси на знаходження викраденої дитини.

Аналізуючи функціонування AMBER Alert, можна стверджувати, що ця система не лише забезпечує ефективні пошукові операції, але й виконує важливу попереджувальну функцію. Швидке розповсюдження даних через різноманітні канали комунікації та миттєве оповіщення населення створюють високий рівень тиску на можливих викрадачів.

Висунуті твердження свідчать про те, що ця система відіграє ключову роль у сучасних зусиллях із захисту дітей. Факти, які показують, як AMBER Alert допомогла знайти зниклих дітей, доводять, чому необхідно діяти швидко та залучати всіх до участі, якщо дитину було викрадено. Подальше вдосконалення та глобалізація AMBER Alert свідчать про її життєздатність та важливість у контексті сучасного цифрового суспільства. Передові технології в поєднанні з підтримкою уряду та його людей гарантують безперебійну роботу системи.

Список використаних джерел

1. Wikipedia.Amber alert. URL: https://en.wikipedia.org/wiki/Amber_alert
2. An Enduring Legacy for Amber: 1,000 Success Stories. URL: <https://www.missingkids.org/blog/2020/1000-success-stories>
3. Report to the Congress on Amber Alert. URL: https://amberalert.ojp.gov/sites/g/files/xyckuh201/files/media/document/05_amber_report_0.pdf
4. Wireless AMBER Alert Program History. URL: <https://amberalert.ojp.gov/resources/wireless-emergency-alert>
5. Our Impact: 2023. URL: <https://www.missingkids.org/ourwork/impact>

*Царик Д. В.,
студентка III курсу,
факультет міжнародної торгівлі та права,
ЗВО «Державний торговельно-економічний університет»;
науковий керівник: Нікітенко В. М.,
доцент кафедри правового забезпечення безпеки бізнесу,
кандидат юридичних наук, доцент,
ЗВО «Державний торговельно-економічний університет»,
м. Київ, Україна*

ВИКОРИСТАННЯ ДНК-АНАЛІЗУ В КРИМІНАЛІСТИЦІ: НОВІТНІ ДОСЯГНЕННЯ ТА ПРАКТИКА

Новітні методи ДНК-аналізу відкривають великі можливості для криміналістики, зокрема завдяки розвитку високоточних методів секвенування. Ці технології дозволяють отримувати точні генетичні профілі навіть із незначних зразків, що раніше були непридатними для дослідження. Використання секвенування наступного покоління (Next-Generation Sequencing, NGS) забезпечує значно ширше охоплення геному, що дозволяє більш детально аналізувати генетичний матеріал, знаходити складні маркери та встановлювати особу з високою точністю. У криміналістичних розслідуваннях це допомагає отримати докази, що витримують строгі судові перевірки [4, с. 180].

Міні-ДНК-аналіз (mini-DNA analysis) став особливо цінним для розслідувань, де доступні лише мікроскопічні залишки біологічних матеріалів, наприклад, волосся, частинки слини або шкіри. Цей метод дозволяє витягувати корисну інформацію з частково деградованих зразків або з дуже малого обсягу біоматеріалу, що критично важливо при роботі зі старими або сильно пошкодженими доказами. Такий підхід використовується для розкриття «холодних справ» та аналізу доказів, які за традиційними методами були б неефективними для ідентифікації особи [2, с. 190].

Окрім високої точності, сучасні методи ДНК-аналізу також стали значно швидшими та менш залежними від лабораторних умов. Це дозволяє правоохоронцям швидше обробляти генетичний матеріал і отримувати

результати, що особливо важливо в умовах активного розслідування. Впровадження портативних пристроїв для ДНК-аналізу відкриває можливість проведення досліджень безпосередньо на місці злочину, що прискорює ідентифікацію підозрюваних і знижує ризик втрати зразків під час транспортування.

Сучасні досягнення в галузі ДНК-аналізу також підвищують рівень захисту від помилок. Чутливі методи дозволяють розмежовувати ДНК кількох людей, якщо зразок містить матеріали від кількох осіб. Це забезпечує можливість точного відокремлення та ідентифікації окремих осіб, що має велике значення для справ, пов'язаних з масовими злочинами або подіями, де можуть бути різні учасники. Новітні методи ДНК-аналізу сприяють зміцненню доказової бази у криміналістиці, надаючи слідчим інструменти, що дозволяють ще більш точно та ефективно розслідувати злочини [1, с. 250].

ДНК-банки та міжнародні бази даних стали важливими інструментами у криміналістичних розслідуваннях, значно розширюючи можливості слідчих органів у розкритті злочинів. У цих базах зберігаються генетичні профілі, які можуть належати як підозрюваним, так і жертвам, а також родичам зниклих безвісти. Використання таких баз даних дозволяє швидко ідентифікувати осіб за наявними зразками або знайти збіги з іншими розслідуваннями. Крім того, обмін даними на міжнародному рівні допомагає правоохоронцям розслідувати транснаціональні злочини, що особливо важливо в умовах глобалізації та зростання організованої злочинності.

Однак використання ДНК-банків і міжнародних баз даних піднімає серйозні етичні та правові питання, особливо щодо захисту приватності і конфіденційності генетичних даних. Зберігання та використання особистих генетичних профілів вимагає дотримання суворих стандартів безпеки, щоб запобігти несанкціонованому доступу або зловживанню даними. Генетична інформація є надзвичайно чутливою, оскільки містить унікальні особливості людини, а також може нести інформацію про спадкові захворювання або схильності, які можуть вплинути на рішення про страхування,

працевлаштування тощо. Тому зберігання ДНК-даних без згоди особи чи за межами кримінальних розслідувань викликає побоювання щодо можливого порушення прав людини.

Для захисту конфіденційності генетичних даних у більшості країн введено жорстке законодавче регулювання, яке обмежує доступ до ДНК-банків і чітко визначає, хто і за яких умов може користуватися такими даними. Наприклад, ДНК-зразки зазвичай зберігаються лише для осіб, які підозрюються або вже були засуджені за злочини, і зберігаються обмежений період часу. Крім того, більшість країн вимагає дотримання міжнародних стандартів, які регулюють обмін ДНК-даними між різними державами, зокрема в рамках Інтерполу та інших міжнародних організацій. Ці заходи спрямовані на те, щоб забезпечити баланс між ефективністю розслідувань і захистом прав осіб, які можуть бути ідентифіковані через генетичні бази даних [3, с. 210].

Водночас питання про необхідність згоди на зберігання генетичних даних і можливість видалення записів після завершення розслідувань або виправдання особи також є важливими етичними аспектами. Для забезпечення довіри громадськості до ДНК-банків необхідно підтримувати прозорість і відповідальність у їхньому використанні, а також гарантувати, що зібрані дані не будуть використані поза межами кримінального правосуддя. Відтак, для належного регулювання використання ДНК-даних у криміналістиці необхідно враховувати інтереси суспільства щодо безпеки та права громадян на захист своєї приватності.

ДНК-аналіз відіграє критичну роль у розкритті так званих «холодних справ» – нерозкритих злочинів минулих років, які не вдалося розслідувати через брак доказів або технічних можливостей. Завдяки сучасним методам генетичного аналізу можна проводити експертизи навіть на основі старих, частково деградованих зразків, що відкриває можливість для нових доказів і підтвердження причетності конкретних осіб до злочинів. Це особливо важливо для розслідувань тяжких злочинів, таких як вбивства та зґвалтування, де

збережені зразки можуть зберігати необхідну генетичну інформацію навіть через десятиліття [2, с. 190].

Окрім розкриття злочинів, ДНК-експертиза активно використовується для реабілітації помилково засуджених осіб. У ретроспективних розслідуваннях, де генетичні дані не були доступними або технології ДНК-аналізу не були розвинені на момент судового процесу, перегляд справ на основі ДНК-експертизи дозволив довести невинуватість сотень засуджених. У багатьох країнах це стало підставою для створення спеціальних програм, які надають можливість повторного розгляду справ за наявності нових генетичних доказів.

Отже, приклади успішного використання ДНК-аналізу у розкритті «холодних справ» і виправданні невинних осіб стали важливим кроком для підвищення довіри до системи правосуддя. Реабілітація невинних підкреслює необхідність продовження розвитку і вдосконалення генетичних методів у криміналістиці, а також збереження зразків для потенційного повторного розгляду.

Список використаних джерел

1. Кравченко О. А. ДНК-аналіз у криміналістиці: теорія та практика. Київ : Юридична думка, 2021. 250 с.
2. Сидоренко Т. В. Сучасні методи ДНК-аналізу у криміналістичних дослідженнях. Харків : ХНУ, 2020. 190 с.
3. Петренко І. М. Використання генетичних технологій у криміналістиці: міжнародний досвід. Львів : Видавництво ЛНУ, 2019. 210 с.
4. Мельник О. І. Етичні аспекти використання ДНК-даних у кримінальних розслідуваннях. Одеса : ОНУ, 2022. 180 с

*Циганюк І. В.,
студентка II курсу бакалаврату, Юс-23-3,
факультет суспільних і прикладних наук,
ЗВО «Університет Короля Данила»;
науковий керівник: Бабецька І. Я.,
доцент кафедри права та публічного управління,
проректор з соціально-виховної роботи,
кандидат юридичних наук,
ЗВО «Університет Короля Данила»,
м. Івано-Франківськ, Україна*

ІНФОРМАЦІЙНІ РЕЧІ ЯК ОБ'ЄКТИ ЦИВІЛЬНИХ ПРАВ

Кількість об'єктів цивільних прав зростає, відповідно, їх класифікація є надзвичайно важливою як для самого розуміння цього інституту, так і для правильного та чіткого застосування відповідного законодавства, здійснення належної охорони і захисту прав та інтересів власників об'єктів цивільних прав. Об'єкти цивільних прав – це такі матеріальні та нематеріальні блага, щодо яких виникають або можуть виникати цивільні права та обов'язки [1].

Відповідно до законодавства України об'єктами цивільних прав є речі, гроші, цінні папери, цифрові речі, майнові права, роботи та послуги, результати інтелектуальної, творчої діяльності, інформація, а також інші матеріальні та нематеріальні блага. Об'єкти цивільних прав можуть існувати у матеріальному світі та/або цифровому середовищі, що обумовлює форму об'єктів, особливості набуття, здійснення та припинення цивільних прав і обов'язків щодо них [2].

Основним функціональним призначенням об'єктів цивільних прав є задоволення відповідних (побутових, комерційних, державних, суспільних тощо) інтересів та визначених ними суб'єктивних прав учасників цивільних відносин. Різноманітність цих інтересів обумовлює існування значної кількості об'єктів цивільних прав. Будь-який об'єкт повинен задовольняти потреби й інтереси учасників цивільних правовідносин, в іншому разі він не розглядатиметься як об'єкт цивільного права.

Отже, підсумовуючи, слід сказати, що вимогами до матеріальних і нематеріальних благ, як об'єктів цивільних прав є:

- 1) здатність задовольняти певні потреби учасників цивільних відносин;
- 2) оборотоздатність (ст. 178 ЦК) [3, с. 69].

У серпні 2023 року Президент підписав два важливих законопроекти, які запроваджують нові правила для цифрової сфери в Україні. Перший з них (проект № 6447) вносить зміни до Цивільного кодексу України та доповнює перелік об'єктів цивільних прав новим видом об'єктів – цифрові речі. Додатково закріплюється положення, що об'єкти цивільних прав можуть існувати у матеріальному світі та/або цифровому середовищі, що обумовлює форму об'єктів, особливості набуття, здійснення та припинення цивільних прав і обов'язків щодо них.

Цифрова річ – це благо, яке створюється та існує виключно у цифровому середовищі та має майнову цінність. Цифровою річчю є віртуальні активи, цифровий контент та інші блага, щодо яких застосовуються положення частини першої цієї статті [4].

Тобто, включення «цифрових речей» до переліку ч.1 ст. 177 ЦК суперечить логіці та структурі цієї статті, яка розділяє об'єкти на матеріальні (речі, гроші, цінні папери) та нематеріальні (майнові права, результати інтелектуальної діяльності, інформація тощо). Цифрові об'єкти (віртуальні активи, цифровий контент та ін.) за своєю сутністю є різновидом нематеріальних благ, а не речей у їх класичному розумінні. «Цифрова річ» у цьому контексті не може вважатися окремим видом поряд з іншими. Ця назва, скоріше є умовною для об'єктів, що існують у цифровому просторі, подібно до підходу, застосованого до терміну «майно». Не дивно, що у 2023 році законодавець вирішив вилучити цей термін із частини 1 статті 177 Цивільного кодексу України [5].

На сьогоднішній день правове регулювання цифрових об'єктів в Україні стикається з низкою проблем, які виникають через швидкі зміни у цифровій сфері та відсутність чіткої законодавчої бази. Внаслідок цього виникають

труднощі в захисті прав власників цифрових речей, особливо в контексті електронної комерції та цифрової економіки.

З метою вирішення цих проблем на законодавчому рівні введено зміни до Цивільного кодексу України, чітко закріпивши поняття «цифрові речі» та встановивши правові режими для різних типів цифрових об'єктів (наприклад, цифрові товари, програмне забезпечення, дані). Також важливо розробити окремі правові механізми для забезпечення обігу цифрових речей і захисту прав споживачів таких товарів.

Таким чином, можна дійти висновку, що цивільні правовідносини в Україні постійно розширюються, включаючи нові об'єкти, такі як цифрові речі. Зміни до Цивільного кодексу України офіційно визнали цифрові речі як об'єкти цивільних прав. Вони існують виключно у цифровій формі та мають майнову цінність, що ставить перед законодавством нові виклики.

Для ефективного правового регулювання цифрових речей необхідно вдосконалювати нормативну базу та розробляти спеціальні механізми, які сприятимуть їх легальному обігу та захисту прав власників. Це дозволить забезпечити відповідність законодавства потребам цифровізації та гарантувати захист учасників цивільних правовідносин.

Список використаних джерел

1. Калиш В. В. Види об'єктів цивільних прав. Львів : Львівський національний університет імені Івана Франка, 2023.

2. Про затвердження Вимог до оформлення дисертації : Закон України від 01.02.2023 № 3320-20. URL: <https://zakon.rada.gov.ua/laws/show/3320-20#Text> (дата звернення: 22.10.2024).

3. Винник О. М. Цивільне право : навчальний посібник. Харків : ХНУ ім. В. Н. Каразіна, 2013. 45 с. URL: <https://eprints.kname.edu.ua/36315/1/%282013%20%D0%BF%D0%B5%D1%87.%2027%D0%9D%20%D0%A6%D0%B8%D0%B2%D1%96%D0%BB%D1%8C%D0%BD%D0%B5%20%D0%BF%D1%80%D0%B0%D0%B2%D0%BE%202%29.pdf> (дата звернення: 27.10.2024).

4. Горбатенко А. Цифрові речі та цифровий контент: новації законодавства і договірні відносини. URL: https://biz.ligazakon.net/analytics/223070_tsifrov-rech-ta-tsifroviy-kontent-novats-zakonodavstva-dogovrn-vdnosini (дата звернення: 22.10.2024).

5. Шишка Н. В. Деякі роздуми про цифрові речі як об'єкти цивільних прав. URL: <https://dspace.univd.edu.ua/server/api/core/bitstreams/685f82c6-9a36-4fa4-8e3c-fb12e925a391/content> (дата звернення: 22.10.2024).

*Чорний І., Хмельовська Я.,
студенти,
Фаховий коледж ЗВО «Університет Короля Данила»;
науковий керівник: Петрунчак І. М.,
доцент кафедри управління та адміністрування,
кандидат економічних наук,
ЗВО «Університет Короля Данила»,
м. Івано-Франківськ, Україна*

СОЦІАЛЬНЕ ПІДПРИЄМНИЦТВО В УКРАЇНІ В УМОВАХ ВІЙНИ

Соціальне підприємництво за сьогоденних умов може стати одним із дієвих інструментів, покликаних для вирішення актуальних суспільних проблем, що пов'язані, в першу чергу, із зростанням кількості внутрішньо переміщених осіб внаслідок воєнних дій. Соціальне підприємництво в Україні стикається з багатьма проблемами, які пов'язані з недостатньою підтримкою держави та ризиками, що виникають через нестабільне правове поле.

На сьогоднішній день в Україні, на жаль, ця діяльність нелегалізована. Декілька спроб прийняти Закон про соціальне підприємництво не увінчались успіхом [1, с. 100]. Законопроекти були визнані небезпечними з точки зору корупційних зловживань, що пов'язано із наданням великих податкових пільг.

З метою виходу соціального підприємництва з тіні та залучення інвесторів вкрай важливим, на нашу думку, є надання таким підприємствам офіційного статусу.

У світі існують чимало успішних моделей соціального підприємництва, позитивний досвід функціонування яких можна було б перейняти. Так, у Великій Британії регулювання діяльності соціального підприємництва здійснюється спеціальними асоціаціями, які надають бізнесу бейдж, що свідчить про їхню соціальну спрямованість. Після цього їм надають фінансову, інформаційну та іншу підтримку. Молдовський досвід надав соціальному підприємництву офіційний статус з поступовим наданням податкових пільг. У Польщі активно діє модель державної підтримки, в Італії – кооперативна модель соціального підприємництва. Окреме нормативне регулювання соціального бізнесу є основою для створення механізмів стимулювання та підтримки соціальної складової бізнесу [2].

Попри відсутність нормативного забезпечення, соціальне підприємництво в Україні існує і активно поширюється. Найбільш розповсюдженими організаційно-правовими формами соціальних підприємств є приватні підприємства, громадські організації, товариства з обмеженою відповідальністю [3]. Сьогодні в Україні працюють більше 1000 підприємств, які можна віднести до соціальних. До головних критеріїв, за якими підприємства визнаються соціальними, можна віднести: працевлаштування вразливих верств населення; спрямування частини прибутку від діяльності на підтримання громадських організацій, благодійних організацій чи благодійних фондів; спрямування частини чи всього прибутку на фінансування окремих видів послуг для соціально вразливих груп населення, підтримки соціальних, культурних чи спортивних заходів, проектів [2, с. 7].

Держава також пропонує програми для підтримки таких ініціатив. У комплексній програмі розвитку малого та середнього підприємництва регіонів на 2021–2023 роки, одним із завдань є підтримка розвитку соціального підприємництва в Україні [4]. Це, зокрема, програми з надання роботодавцям компенсацій на оплату праці за працевлаштованих зареєстрованих безробітних із числа внутрішньо переміщених осіб, а також за працевлаштування внутрішньо

переміщених осіб внаслідок проведення бойових дій під час воєнного стану в Україні [5].

Надання мікрогрантів державою на створення або розвиток власної справи є також кроком у напрямку підтримки соціальних підприємств. У 2023 р. Кабінетом Міністрів України була ухвалена програма з надання безповоротних грантів у рамках проєкту «Робота, яка включатиме окремі напрями для ветеранського бізнесу. Програма передбачає надання грантів на суми, які не можуть перевищувати 250 тисяч гривень, 500 тисяч гривень та 1 мільйон гривень [4]:

- до 250 тисяч гривень можна отримати на власний бізнес за умови створення щонайменше одного робочого місця;
- до 500 тисяч гривень може отримати член родини учасника бойових дій за умови створення щонайменше двох робочих місць. Співфінансування за цією програмою таке: 70% надає держава, 30% – власні кошти підприємця;
- до 1 млн гривень зможе отримати учасник бойових дій, якщо він до цього вже був підприємцем та не менш ніж три роки був зареєстрований як ФОП. Головна умова – створити від чотирьох робочих місць, із яких щонайменше два – це ветерани або люди з інвалідністю внаслідок війни. Тут так само співфінансування буде 70% на 30%.

Ідеї для мікробізнесу можна запозичити із дослідження, розробленого Програмою розвитку ООН, для внутрішньо переміщених осіб [6]. Загальна мета таких проєктів полягає у зміцненні механізмів адаптації задля розширення джерел існування ВПО у нових місцях їхнього проживання та, де доречно, у підтриманні реінтеграції у рідних місцях.

Прикладами успішних соціальних підприємств в Україні є Veterano Group, Zelenew, Львівська свічкова мануфактура, Good Bread from Good People, Urban Space 100, Простір 500, Re:ban та ін [1, с. 102].

Таким чином, легалізація соціального підприємництва могла б стати важливим кроком для українського суспільства, адже вона створить нові можливості для внутрішньо переміщених осіб та соціально-вразливих груп

населення, сприятиме їхній соціальній інтеграції та зменшить соціальну напругу. Але сам розвиток соціальних підприємств залежатиме також від практики застосування цих норм, взаємодії та співпраці всіх зацікавлених сторін.

Список використаних джерел

1. Основи підприємницької діяльності ; за ред. В. М. Марченко. Київ : «КПІ ім. І. Сікорського», 2022. 515 с.

2. Соціальне підприємництво в Україні. Економіко-правовий аналіз : вебсайт. URL: https://euneighbourseast.eu/wp-content/uploads/2021/07/legal-report-in-ukraine_ukrainian_0.pdf (дата звернення: 18.10.2024).

3. Соціальне підприємництво як відповідь суспільства на соціальні проблеми : вебсайт. URL: https://biz.ligazakon.net/interview/205014_sotsalne-pdprimnitstvo-yak-vdpovd-susplstva-na-sotsaln-potrebi (дата звернення: 20.10.2024).

4. Підтримка соціального підприємництва в умовах воєнного стану / Івано-Франківська обласна державна адміністрація. URL: <https://www.if.gov.ua/sotsialne-pidpryemnytstvo/pidtrymka-sotsialnoho-pidpryemnytstva-v-umovakh-voiennoho-stanu> (дата звернення: 20.10.2024).

5. Про затвердження Порядку надання роботодавцю компенсації витрат на оплату праці за працевлаштування внутрішньо переміщених осіб внаслідок проведення бойових дій під час воєнного стану в Україні : постанова Кабінету Міністрів України від 20 бер. 2022 р. № 331. URL: <https://zakon.rada.gov.ua/laws/show/331-2022-%D0%BF#Text> (дата звернення: 15.10.2024).

6. Дослідження «Ідеї для мікробізнесу: практичні поради для ВПО та населення Донецької і Луганської областей» : вебсайт. URL: <https://www.undp.org/uk/ukraine/publications/ideyi-dlya-mikro-biznesu> (дата звернення: 18.10.2024).

*Чувпило Є. М., Жулінський Б. О., Епельбаум Н. В.,
студенти I курсу
спеціальності «Інженерія програмного забезпечення»,
ЗВО «Університет Короля Данила»;
науковий керівник: Острогляд О. В.,
кандидат юридичних наук, доцент,
ЗВО «Університет Короля Данила»,
м. Івано-Франківськ, Україна*

ОСОБЛИВОСТІ ВИГОТОВЛЕННЯ КОНТАКТНИХ ПРИСТОСУВАНЬ

Сучасні оптичні прилади відіграють важливу роль як у цивільних, так і у військових сферах. Наразі жоден будівельник не може заперечити користь і полегшення, яку приніс лазерний рівень у його роботу, так само як і військові – підвищення ефективності ведення бойових дій завдяки сучасним системам наведення ракет.

Однією зі складових будь-якого оптичного приладу є оптична деталь. Для виготовлення точних оптичних деталей застосовуються контактні пристосування, зокрема контактні пластини – надточні поліровані плоскопаралельні пластини з оптичного скла, точність поверхні яких вимірюють за допомогою інтерферометрів. Саме через вимоги до N (кількість кілець Ньютона) та ΔN (відхилення від N – похибка) контактні пластини є надскладними у виготовленні.

Треба зазначити, що контактні пластини бувають різного діаметру, але рідко коли перевищують 300 мм. Оптичні деталі з жорсткими вимогами до N та ΔN дополіровують у сепараторі – плоскопаралельній пластині, виготовленій з оптичного скла, в якій прорізані отвори, дещо більші за саму оптичну деталь. Якщо застосовувати цю технологію для виготовлення контактних пластин діаметром 300 мм, виникає потреба в сепараторі діаметром не менше 800 мм та верстаті з відповідним параметром максимально допустимого діаметру оброблюваного блоку (ПД – 1000). У такому випадку виникають такі проблеми: верстат займає багато місця, споживає значну кількість електроенергії, має

високу вартість і не є доцільним для підприємства, яке не виготовляє оптичні деталі великого діаметру.

Застосовуючи спосіб полірування однієї оптичної деталі до контактної пластини, можна уникнути придбання додаткового обладнання. Але з'являються інші, не менш вагомні проблеми. При поліруванні однієї оптичної деталі через те, що вона суцільна, суттєво зростає і тримається протягом всього процесу показник ΔN у її центрі, що збільшує час, витрачений робітником на виготовлення, кількість поліриту, використаного на обробку, та витрати на електроенергію. Смоляний полірувальник, який використовується в процесі, набагато швидше псується, що призводить до додаткової потреби в його заміні.

Було проведено практичне дослідження. Використовувалися дві секції верстата ЗПД-320, контактна пластина діаметром 300 мм, два смоляні полірувальники діаметром 350 мм, контактна пластина діаметром 300 мм з рівномірно посадженими на оптичний контакт деталями діаметром 25 мм. Марка скла контактних пластин та деталей – К-108. Метою дослідження було встановити вплив заміни місцями контактної пластини та контактної пластини з деталями (блоком) на точність поверхні при поліруванні. Кожні 40 хвилин із додатковим контролем поверхні проводилась заміна місцями блоку та контактної пластини; при цьому коригування налаштувань відбувалося на основі блоку з деталями, тобто полірування самої контактної пластини відбувалося по інерції, а блок з деталями виступав у ролі коректора поверхні смоляного полірувальника.

У результаті дослідження було встановлено, що похибка в центрі контактної пластини не перевищувала 0,1 ($\Delta N = 0,1$) протягом усього процесу полірування завдяки періодичному коригуванню поверхні смоляних полірувальників блоком з деталями, а самі смоляні полірувальники не зіпсувалися.

Список використаних джерел

1. Поперенко Л. В., Філатов Ю. Д. Технологія обробки оптичних поверхонь : навчальний посібник для студентів фізичного факультету. Київ : Видавничо-поліграфічний центр «Київський університет», 2004. 166 с.

2. Тимчик Г. С., Філіппова М. В., Маркін М. О. Технологія оптичного виробництва : навчальний посібник для студентів ВНЗ ; за заг. ред. Г. С. Тимчика Київ : НТУУ «КПІ», 2016. 168 с.

3. Фізика (рівень стандарту, за навчальною програмою авторського колективу під керівництвом Локтева В. М.) : підруч. для 11 кл. закл. загал. серед. освіти / Бар'яхтар В. Г., Довгий С. О., Божинова Ф. Я., Кірюхіна О. О.) ; за ред. Бар'яхтара В. Г., Довгого С. О. Харків : Вид-во «Ранок», 2019. 272 с.

*Чупрун Н. М.,
студентка II курсу,
факультет суспільних та прикладних наук,
ЗВО «Університет Короля Данила»;
науковий керівник: Пташник О. І.,
в. о. завідувача кафедри права та
публічного управління,
кандидат соціологічних наук, доцент,
ЗВО «Університет Короля Данила»,
м. Івано-Франківськ, Україна*

ПРАВА ДИТИНИ В УМОВАХ ВОЄННОГО СТАНУ

Відсутність безпеки, загрози життю та руйнування базових умов для розвитку роблять права дітей особливо вразливими під час війни. Діти страждають від фізичного насильства та психологічних травм, втрачають сім'ї й домівки, мають обмежений доступ до освіти та медичних послуг. Захист прав дітей у воєнний час вимагає не лише національних зусиль, а й міжнародної підтримки та застосування глобальних стандартів, закріплених у таких

міжнародних документах, як Конвенція ООН про права дитини та Женевські конвенції.

Конвенція ООН про права дитини є одним із основних міжнародних документів, який гарантує права дітей у всьому світі, зокрема й під час збройних конфліктів. Конвенція передбачає захист від насильства та право на медичну й соціальну допомогу. Женевські конвенції та додаткові протоколи до них встановлюють основні норми захисту цивільного населення, зокрема дітей, у зонах бойових дій. Додатковий протокол I прямо забороняє залучення дітей до бойових дій і накладає на сторони конфлікту зобов'язання надавати безпечний притулок, медичну допомогу та доступ до гуманітарної допомоги. Крім того, спеціалізовані міжнародні організації, такі як ЮНІСЕФ і Червоний Хрест, відіграють важливу роль у забезпеченні захисту дітей на міжнародному рівні.

Як держава-учасниця міжнародних угод у сфері прав людини, Україна адаптувала деякі міжнародні стандарти захисту дітей до свого законодавства. Конституція України, Закон України «Про охорону дитинства» та Закон «Про воєнний стан» гарантують основні права дітей у кризових ситуаціях. На національному рівні було створено низку програм для надання допомоги дітям, які постраждали від конфлікту, з особливою увагою до дітей-сиріт, внутрішньо переміщених осіб та дітей, які перебувають у зонах конфлікту. Комітет з прав людини Верховної Ради України та інші правозахисні організації здійснюють моніторинг порушень прав дітей і надають допомогу вразливим групам. Однак інтенсивність бойових дій, обмеженість ресурсів і труднощі в координації гуманітарної допомоги створюють проблеми для реалізації цих положень [1].

Наразі Закон України «Про охорону дитинства» – основний закон України, що регулює ситуацію з дітьми в умовах збройних конфліктів. Згідно з ним, дитиною, постраждалою внаслідок воєнних дій та збройних конфліктів, вважається «дитина, яка внаслідок воєнних дій чи збройного конфлікту отримала поранення, контузію, каліцтво, зазнала фізичного, сексуального, психологічного насильства, була викрадена або незаконно вивезена за межі України, залучалася до участі у військових формуваннях або незаконно утримувалася, у тому числі в

полоні». Держава зобов'язана вживати всіх необхідних заходів для забезпечення захисту цих дітей, догляду за ними та возз'єднання їх із членами сім'ї (зокрема розшук, звільнення з полону, повернення в Україну дітей, незаконно вивезених за кордон) [2].

Також у 2019 році Україна приєдналася до Декларації про безпеку шкіл (Safe Schools Declaration). Основна думка цього документу – це відповідно організована освітня система може допомогти захистити дітей та молодь від смерті, травм та експлуатації. Положення Декларації ще не імplementовані в українське законодавство, проте у серпні 2021 року Кабінет Міністрів затвердив план заходів щодо її реалізації. Серед поставлених завдань – забезпечення безперервності навчання, запровадження моніторингу нападів на заклади освіти, їх захист від нападів та відновлення в разі пошкодження.

Незважаючи на існування правових механізмів, Україна стикається з низкою проблем у сфері захисту дітей під час війни. Серед найбільших викликів – забезпечення безпеки дітей у зонах конфлікту та надання своєчасної й адекватної гуманітарної допомоги. Особливо в районах активних бойових дій доступ дітей до освіти та медичних послуг залишається обмеженим. Діти також часто стають свідками насильницьких подій, що створює потребу в широкій психологічній підтримці та реабілітації. Варто погодитись з висновками, які висловлює І. Ф. Корж, стверджуючи, що загальновізнані міжнародні організації світу (ООН, Радбез, РЄ тощо) на сьогодні не проявили себе належним чином, щоб зупинити злодіяння РФ проти дітей України, війни в Україні в цілому, що наводить на думку про невідкладну необхідність їх реформування, чи навіть створення нових, дієвих і ефективних міжнародних структур у сфері безпеки, і тим самим забезпечити у світі належний, загальновізнаний правопорядок і домінування права над злом. Вчений підкреслює, що як заявила організація Amnesty International після детального розслідування, проведеного на місцях в Україні, російські військові повинні постати перед судом за низку воєнних злочинів, скоєних на північний захід від Києва, поза як і в Україні в цілому [4, с. 9].

На основі аналізу міжнародних та українських стандартів можна зробити висновок, що, незважаючи на значний прогрес у сфері захисту дітей, Україна потребує подальшої підтримки з боку міжнародної спільноти для виконання взятих на себе зобов'язань. Залучення міжнародних організацій, зміцнення місцевих інституцій та розширення соціальних програм для постраждалих дітей є необхідними заходами для захисту прав дітей під час війни. Іноземна допомога, зокрема гуманітарна, могла б сприяти вирішенню критичних проблем і покращенню якості життя дітей, які живуть в умовах воєнного стану.

Список використаних джерел

1. Конституція України від 28 червня 1996 р. *Відомості Верховної Ради України*. 1996. № 30. URL: <https://zakon.rada.gov.ua/laws/show/254%D0%BA/96-%D0%B2%D1%80> (дата звернення: 02.11.2024).

2. Про охорону дитинства : Закон України від 26.04.2001 № 2401. URL: <https://zakon.rada.gov.ua/laws/show/2402-14#Text> (дата звернення: 02.11.2024).

3. Конвенція ООН про права дитини. URL: https://zakon.rada.gov.ua/laws/show/995_021/ed20231116#Text (дата звернення: 02.11.2024).

4. Корж І. Ф. Право дитини на безпечне життя в умовах воєнного конфлікту. *Захист прав дітей в умовах війни* : зб. матер. Круглого столу до 110-річчя Вінницького державного педагогічного університету імені Михайла Коцюбинського (м. Вінниця, 11 травня 2022 року). Вінниця, 2022. С. 5–10.

Чурко В. В.,
студент IV курсу бакалаврату, ІПЗд-21-1,
факультет суспільних та прикладних наук,
ЗВО «Університет Короля Данила»;
науковий керівник: Зубко С. Р.,
викладач кафедри інформаційних технологій,
ЗВО «Університет Короля Данила»,
м. Івано-Франківськ, Україна

СУЧАСНИЙ ПІДХІД ДО РОЗРОБКИ ІНТЕРНЕТ-МАГАЗИНУ РЕСТОРАНУ

У сучасну епоху технологічний розвиток швидко змінює усі процеси нашого життя. Особливо сильно він впливає на зміни в бізнес-процесах, і ресторанний бізнес не є винятком. Традиційний спосіб ведення ресторанного бізнесу уже не є релевантним у сучасних реаліях та потребує диджиталізації. Все більше людей віддають перевагу онлайн замовленням, тому простий сайт з меню теж не є розв'язанням проблеми. Сучасним підходом, щоб покривати потреби клієнтів та збільшити їхній попит є впровадження різних аспектів, які перетворюють сайт ресторану на повноцінний інтернет-магазин.

Розглянемо основні аспекти при розробці: адаптивний дизайн та інтуїтивність, автоматизація обробки замовлення, система безпечної оплати електронні чеки, AI-технології та програма лояльності [1]. Основною і найбільш важливою фішкою кожного інтернет-магазину в теперішній час має бути його загальна адаптивність до будь-яких платформ та пристроїв. За загальними світовими підрахунками, кількість користувачів які здійснюють замовлення в ресторанах та закладах харчування з мобільних пристроїв складає близько 70 відсотків. Тому першочергово при плануванні онлайн-магазину потрібно передбачити його коректне відображення на різноманітних платформах. Як додаток, для мобільних пристроїв потрібно переробляти зовсім іншу навігацію, тому, що стандартна не може коректно вміститися. Ключовими елементами інтерфейсу мають бути чітка структура та грамотне розташування різних

функцій. Сервіс має бути розроблений таким чином, щоб користувач міг без додаткових підказок сам зробити замовлення та оплатити його [2].

Наступним, не менш важливим аспектом, є проведення безпечної та зручної системи оплати. Сучасний інтернет-магазин ресторану має надавати можливість проведення багатоканальної оплати. При використанні такої оплати користувач сам може вибирати яким способом йому сплачувати своє замовлення. Бажано, щоб в ньому за замовчуванням була створена можливість використовувати електронні гаманці. Самими поширеними гаманцями є Google Pay та Apple Pay. Проте крім них в загальному має бути можливість оплатити та просто введенням картки. Щодо безпеки з боку багатоканальної оплати, то стандартним захистом при оплаті буде використання SSL та TLS протоколів. Проте сама базова річ при забезпеченні оплати буде створення двофакторної автентифікації для користувачів, яка може відбуватися через SMS чи біометрію.

Останніми із наведених вище аспектів є впровадження AI-технологій та система лояльності. Використання штучного інтелекту може відкривати нові можливості для персоналізації обслуговування клієнтів. Як приклад із самого простого використання можна сформулювати певну систему яка буде створювати на основі замовлень клієнта список його побажань. Цей список надалі буде використовуватися автоматично для пропонування клієнтам спеціальних пропозицій та знижок на основі їхніх смакових уподобань та поведінкових патернів. Додатково AI-систему можна інтегрувати в ролі помічника при навігації на сайті, який може розв'язати всі питання користувачів та сформулювати їхнє замовлення без лишніх дій самого користувача [3]. AI-технології для самих власників інтернет-магазинів ресторанів можуть стати потужним інструментом для аналітики замовлень користувачів, що своєю чергою допоможе прогнозувати подальший попит та ситуацію. Впровадження системи лояльності для користувачів не є настільки обов'язковим аспектом, але якщо таку систему додатково буде побудовано на штучному інтелекті, вона може принести особливу цінність для інтернет-магазину. Така система може створювати унікальні, динамічні програми, які адаптуються до кожного клієнта.

Замість традиційного підходу, коли всі клієнти отримують однакові знижки та акції, AI аналізує поведінку кожного користувача і пропонує індивідуальні винагороди та бонуси.

Таким чином, сучасний підхід до розробки інтернет-магазину ресторану передбачає комплексне поєднання технологічних і маркетингових рішень. Адаптивність, безпечна оплата та AI-технології є необхідними для успішності платформи. Впровадження цих елементів дозволить створити ефективний та конкурентоспроможний інтернет-магазин, який задовольнятиме потреби клієнтів та сприятиме успішному розвитку ресторану в умовах постійно зростаючої конкуренції.

Список використаних джерел

1. Food and Delivery App Consumer Statistics by Circusbits. URL: <https://griml.com/smn0B>
2. Restaurant Website Checklist. Toast. The 12 Best Restaurant Website. URL: <https://pos.toasttab.com/blog/on-the-line/examples-restaurant-websites>
3. The AI Revolution in Restaurant Marketing. URL: <https://griml.com/1dMCm>

*Швидка Д. Д.,
студент III курсу,
факультет міжнародної торгівлі та права,
ЗВО «Державний торговельно-економічний університет»;
науковий керівник: Букатова Д. М.,
доцент кафедри міжнародного, цивільного та
комерційного права,
кандидат юридичних наук,
ЗВО «Державний торговельно-економічний університет»,
м. Київ, Україна*

НОТАРІАЛЬНЕ ПОСВІДЧЕННЯ ЗАПОВІТУ: СУЧАСНІ ТЕНДЕНЦІЇ ТА ПЕРСПЕКТИВИ

Норми українського законодавства постійно змінюються та вдосконалюються під впливом різноманітних зовнішніх факторів, зокрема таких як пандемія та війна на території України. У зв'язку з цими подіями кількість заповітів, що складаються, лише зростає, адже фізичні особи зацікавлені у здійсненні волевиявлення в аспекті розпорядження своїм майном на випадок власної смерті. Значна поширеність вчинення такого правочину як заповіт, нерідко призводить до того, що негативні наслідки, з якими стикаються сторони та заінтересовані особи, привертають увагу законодавців, що стимулює дослідження та подальший розвиток норм закону, присвячених цим правовим явищам.

Варто зазначити, що метою аналізу законодавства, присвяченого особливостям посвідчення та форми заповіту, є окреслення та оцінка пропозицій, що висувуються вітчизняною науковою спільнотою, у контексті особливостей форм реалізації заповітів, що потенційно знайдуть своє відображення в українському законодавстві в майбутньому.

Відповідно до загальних вимог щодо форми заповіту, встановлених Цивільним кодексом України, наразі законодавчо закріплений лише один варіант – письмова форма, яка легалізується шляхом посвідчення нотаріусом або іншими посадовими, службовими особами [1, с. 1247]. До переліку таких осіб входять:

посадові особи відповідного органу місцевого самоврядування (в разі відсутності нотаріуса в населеному пункті), головний лікар, його заступник з медичної частини або черговий лікар лікарні, госпіталю, іншого стаціонарного закладу охорони здоров'я, начальник госпіталю, директор або головний лікар будинку для осіб похилого віку та осіб з інвалідністю, капітан морського, річкового судна, що ходить під прапором України, начальник експедиції, командир або начальником військової частини, з'єднання, установи або військово-навчального закладу, начальник установи виконання покарань, начальник слідчого ізолятора. Заповіти, посвідчені цими особами, прирівнюються до заповітів, посвідчених нотаріусами [1, с. 1251–1252]. Що стосується самої процедури посвідчення, то вона здійснюється відповідно до вимог, встановлених Законом України «Про нотаріат» – нотаріуси або посадові особи, які вчиняють нотаріальні дії, посвідчують заповіти дієздатних фізичних осіб, складені відповідно до вимог законодавства України і особисто подані ними нотаріусу або посадовій особі, яка вчиняє нотаріальні дії, а також забезпечують державну реєстрацію заповітів у Спадковому реєстрі [2, с. 56].

Мета встановлення цих імперативних вимог полягає у забезпеченні максимальної прозорості та чіткості волі заповідача. Також варто зазначити, що вимога є безальтернативною, адже заповіт, складений з порушенням вищезазначених приписів щодо його форми та посвідчення, є нікчемним.

Щодо подальших перспектив, то серед правників наразі немає абсолютної згоди у контексті питання форм заповіту, що можуть потенційно стати поруч з уже існуючою письмовою формою. Висувається пропозиція передбачити можливість складання заповіту в усній формі для використання у якості верифікації справжніх намірів заповідача або самостійно за наявності виняткових обставин і відсутності можливості негайного нотаріального посвідчення [3, с. 588]. Якщо цю ідею буде втілено в реальність, законодавцям доведеться розробити ряд способів перевірки необхідних матеріалів, записаних за допомогою аудіо- та відеопристроїв, на правдивість, адже розвиток різноманітних технологій на кшталт штучного інтелекту відбувається

надзвичайно стрімко, і способів імовірної підробки таких матеріалів з метою викривлення волі заповідача дедалі більшає. Тим не менш, виявлення такого наміру неодмінно символізувало би прогрес правового регулювання у цьому напрямку, готовність законодавців взаємодіяти з аспектами вивчення найефективніших світових практик та доцільного використання можливостей сучасних технологічних засобів.

Також О. О. Кармаза та Т. В. Федоренко у своїх дослідженнях пропонували надати право громадянам України укладати заповіти в електронній формі з використанням електронного підпису заповідача, зокрема із застосуванням порталу «Дія: Державні послуги онлайн». Вчені акцентували увагу на тому, що цифровізацію нотаріального і цивільного процесів слід сприймати як елемент охорони та захисту спадкових прав громадян у нашій державі [4, с. 182]. Справді, ефективне впровадження системи е-нотаріату свідчить про прагнення до надання клієнтам ширшого доступу до електронного типу взаємодії з нотаріусами. Однак законодавче впровадження можливості укладання фізичними особами заповітів за межами нотаріальної контори потребувало би внесення відповідних змін до Положення про Єдину державну електронну систему е-нотаріату, складовою якої визнається Спадковий реєстр, та Порядку державної реєстрації заповітів, спадкових договорів і заведених спадкових справ у Спадковому реєстрі [5; 6]. Проте увага законодавців до такого роду пропозиції могла би стимулювати подальше впровадження застосування технічних засобів при вчиненні правочинів громадянами України.

Підсумовуючи вищенаведене, варто зазначити, що розширення варіативності доступних форм заповіту і, як наслідок, збільшення способів складання заповітів є важливим кроком у розвитку українського законодавства. У разі розробки належного нормативно-правового регулювання з урахуванням сучасних тенденцій розвитку спадкових правовідносин, вважаємо, що впровадження нових форм заповіту допоможе оптимізувати роботу нотаріусів та посадових осіб, які вчиняють нотаріальні дії, сприятиме підвищенню правової

захищеності громадян, що є актуальним в умовах сучасних викликів і технологічного прогресу.

Список використаних джерел

1. Цивільний кодекс України від 16.01.2003 № 435-IV. URL: <https://zakon.rada.gov.ua/laws/show/435-15> (дата звернення: 16.10.2024).і

2. Про нотаріат : Закон України від 02.09.1993 № 3425-XII. URL: <https://zakon.rada.gov.ua/laws/show/3425-12> (дата звернення: 19.10.2024).

3. Січко Д. С., Фурса А. В. Форма заповіту: вітчизняний та зарубіжний досвід. *Молодий вчений*. 2019. № 2 (2). С. 585–589.

4. Кармаза О. О., Федоренко Т. В. Традиційні та інноваційні підходи щодо форми правочинів в Україні: паперова форма заповіту, усна форма заповіту та е-заповіт. *Часопис Київського університету права*. 2023. № 1. С. 180–184.

5. Деякі питання функціонування Єдиної державної електронної системи е-нотаріату : постанова Кабінету Міністрів України від 29.12.2023 № 1406. URL: <https://zakon.rada.gov.ua/laws/show/1406-2023-%D0%BF#Text> (дата звернення: 16.10.2024).

6. Про затвердження Порядку державної реєстрації заповітів, спадкових договорів і заведених спадкових справ у Спадковому реєстрі : постанова Кабінету Міністрів України від 11.05.2011 № 491. URL: <https://zakon.rada.gov.ua/laws/show/491-2011-%D0%BF#Text> (дата звернення: 16.10.2024).

Shevtsova O.,
student of Faculty of Social and Applied Sciences,
King Danylo University;
Scientific supervisor: Vorobets T.,
Candidate of Economic Sciences,
Associate Professor of the Department of Management and Administration,
King Danylo University,
Ivano-Frankivsk, Ukraine

THE METHODOICAL APPROACH TO EVALUATING THE STABILITY OF DYNAMITE ECONOMIC SYSTEMS ON THE EXAMPLE OF UKRAINE'S STOCK MARKET

Existing conventional approaches to building mathematical models of objects studied, based on quantitative methods, which can take into account the uncertainty of the environment. Transformation processes occurring in the economy, is causing considerable uncertainty and require the economic stability of their operation, which is the key to the stability of the economy of the entire state and its structural elements. Today, process analytical support, regulation and monitoring at the macro level requires the use of mathematical modeling and models of diagnosis.

Today, many scientists involved in modeling sustainability, but some of them focus on enterprise management system, other macro and only some exploring resistance of structural elements of the national economy, which serves the stock market.

Comparison of mathematical theories in terms of their possible use to evaluate sustainability and favoring one of them can be made, based on the list of characteristics that suggested VP Bocharnykov [1]. In his study, VM Yachmeneva proposes to expand the performance, adding the following: exclude the possibility of interference uncertainties individual characteristics of the processing; the possibility of avoiding subjectivity; the use of fuzzy inference algorithms; to adapt to the needs of the user interface. Analysis of the results showed that one of the most effective mathematical theories aimed at formalizing and processing of information is uncertain theory of fuzzy sets.

VN Yachmeneva notes that the use of mathematical models based on fuzzy sets theory can justify in four areas:

the direction of unified mathematical approach to the fuzzy representation of data based on the theory of fuzzy sets, in this case, fuzzy logic;

direction of theoretical bases of processing and data conversion processes in models based on fuzzy logic (integration).

development of mathematical models of fuzzy processes.

development of methods and algorithms assess the level of use, identification, models, sustainability of economic systems.

In practice gained wide use some fuzzy logic algorithms that have their own characteristics and conditions of their use, including algorithms: Mamdani, Tsukamoto, Larsen and Sugeno fuzzy inference algorithm simplified. The most appropriate algorithm for fuzzy logic algorithm is our situation Mamdani [2]. He is best able to display settings of the original.

Algorithm for the integral index that uses a hierarchy of relationships of input and intermediate indicators correspond to the following sequence:

1. Monitoring of external and internal environment of the stock market in order to determine the hierarchical structure of the factors that will affect the stability of its operations;

2. On the basis of the hierarchical structure is formed on the factors affecting system performance, which describes the stability of the stock market. Defined metrics will not change throughout the modeling process;

3. Organizational work on the formation of an expert group (in this study, a team of 7 professionals with experience in stock trading experience in peer review, are familiar with the features of the stock market environment in which it operates, etc.):

Specialist Commission on Securities and Stock Market;

The National Bank;

Specialist of the Ministry of Finance;

TOP 5 brokerage representative organizations representative of the union of professional participants of securities market;

the representative of the working group that conducts research directly (mostly academic);

two deputy directors of leading companies issuing (changing their composition);

4. Analysis of the consistency of expert opinion for sufficient confidence in the accuracy of the peer reviews;

5. Presentation Scorecard in the form of a questionnaire that will be used during the expert evaluation to obtain comparable data from different information sources;

6. Formation presenting resistance levels of the stock market based on fuzzy logic;

7. Determination of membership function, the work is trapezoidal function. The membership function – a mathematical function that determines the degree or certainty with which the elements are given some set of fuzzy sets, given to universe $X = [0,1]$, which elected a closed interval of real numbers.

8. Using a previously proposed system of indicators recorded a vector of values of input variables. Input variables – a linguistic variables used in the formation conditions of fuzzy rules productions;

9. formalized relationships between input variables, intermediate indicators, performance and stability integral indicator of the stock market. Resulting in a tree inference, which traced the hierarchy of input variables, input variables – class – class – integral indicator.

10. Determine the value of membership functions terms, estimates of input variables for the three-level classifier from lower to higher {low, medium, high}.

11. Determine the membership function terms, estimates of variables next level hierarchy (process continues until it reaches the top level – output variable) for the three-level classifier from lower to higher {low, medium, high}. Output variable – a linguistic variable used in the formation of fuzzy rules conclusions productions.

12. Determine the membership function terms, estimates output variable corresponding to the vector values of input and intermediate variables in the hierarchy.

13. Determine the precise number is maximum membership function:

$$\alpha^{R_i^*}(K_j) = \max_{i=1;5} [\alpha^{R_i}(K_1, K_2, K_3, K_4)] \rightarrow R = R_i^*$$

Fuzzy number that is obtained at the output of the algorithm must defuzzification. The study used the method of focus. Analytical method of expressing the center of gravity would look like.

$$\tilde{R} = \left\{ \frac{\alpha^{R_1}(K_1, K_2, K_3, K_4)}{R_1}, \frac{\alpha^{R_2}(K_1, K_2, K_3, K_4)}{R_2}, \dots, \frac{\alpha^{R_5}(K_1, K_2, K_3, K_4)}{R_5} \right\}$$

A procedure fuzzyfication received quantitative characteristics for the most understandable and appropriate initial assessment judgments logic, also will graphically interpret the level of sustainability of the stock market;

14. Solve the need to experiment to determine the stability of the stock market in other periods;

15. A resulting identification of quantitative indicator according to the representation of the stability of the stock market based on fuzzy logic. With classic S-shaped function is determined by the behavior of the stock market.

The actual level of sustainability of the stock market primarily depends on the sources and quality of primary data, which can be professional participants of the results (statistical and economic), information on quality indicators of market functioning and activities of professional participants, the analytical performance of the stock market. The stability of the stock market to determine in its pure form is impossible. Thus, the stability of the stock market – a key indicator of its integral characteristics: market value, reliability, adaptability and integrity. In the previous sections, these concepts disclosed in detail, that is their nature, importance and role in determining the sustainability of the stock market. The research allowed to form a sequence of determining the stability of the stock market with the use of fuzzy logic.

The result of the evaluation of stability of the stock market can be represented as a dual, that is distributed on two levels of sustainability of the stock market, «poor» and «fair». Each level provides a description of the stock market, which is seen from the perspective of its, namely the poor, the crisis before the crisis, the limit; satisfactory, below average, average, above average and high.

The approach to identify the sustainability of the stock market developed similarly to the measurement of levels of sustainability of the company and adapted to the stock market.

It should be noted that the assessment is a special case with specific measurement methods and scales, and fuzzy logic allows you to move from the lower scales (ordinal and interval) scales to a higher level, such as the scale relations.

References

1. Bocharnykov V. P. Fuzzy Technology: Adoption modalities and decisions in marketynhovyh communication. K. : Nika Center, Элha, 2002. 224 p.

2 Mamdani E. H., Assilian S. An Experiment in Linguistic Synthesis with Fuzzy Logic Controller. *Int. J. Man – Machine Studies*. 1975 . Vol. 7. № 1. P. 1–13.

Шевченко С. С.,
студентка I курсу бакалаврату 13-ї групи,
факультет інформаційних технологій,
ЗВО «Державний торговельно-економічний університет»;
науковий керівник: Бондаренко Н. О.,
доцент кафедри правового забезпечення безпеки бізнесу,
кандидат юридичних наук, доцент,
ЗВО «Державний торговельно-економічний університет»,
м. Київ, Україна

СУЧАСНІ ВИКЛИКИ ТА МОЖЛИВІ РІШЕННЯ ЕКОЛОГІЧНИХ ПРОБЛЕМ В УКРАЇНІ

Екологічні проблеми стають дедалі важливішими для України, зважаючи на зміни клімату, забруднення довкілля та необхідність створення екологічної безпеки населення. Розвиток суспільства прямо впливає на стан навколишнього природного середовища. Нестача питної води, забруднення повітря та відходи – ці проблеми є найбільш нагальними для українців згідно з результатами роботи Держекоінспекції України [1].

У Конституції України закріплені положення екологічного спрямування. Насамперед ідеться про встановлення особливого режиму права власності на природні ресурси (ст. 13) та закріплення права на безпечне для життя і здоров'я довкілля, вільний доступ до екологічної інформації (ст. 50) [2]. Незважаючи на певну критику конституційних положень, пов'язаних з охороною навколишнього середовища у зв'язку з їх антропоцентричним характером, Основний Закон відображає європейське бачення моделі взаємовідносин держави, людини і природи. Але деякі науковці вважають, що реалії сьогодення вимагають закріплення в Конституції України пріоритетності природоохоронної політики та необхідності впровадження стратегії сталого розвитку. У цьому контексті доречно нагадати слова Президента НАН України А. Загороднього, що «альтернативи сталому розвитку немає – і будь-який інший шлях призведе до глобальної екологічної катастрофи» [3]. На жаль, серед документів, спрямованих на реалізацію цілей сталого розвитку в Україні, можна назвати лише Указ Президента від 30 вересня 2019 року № 722/2019 «Про Цілі сталого розвитку України на період до 2030 року» [4].

Першопричинами екологічних проблем України є: успадкована структура економіки з переважаючою часткою енергоємних галузей, негативний вплив яких був посилений переходом до ринкових умов; зношеність основних фондів промислової і транспортної інфраструктури; існуюча система державного управління у сфері охорони навколишнього природного середовища регулювання використання природних ресурсів; відсутність чіткого розмежування природоохоронних та господарських функцій; недостатня сформованість інститутів громадянського суспільства; недостатнє розуміння в суспільстві пріоритетів збереження навколишнього природного середовища та переваг сталого розвитку; недотримання природоохоронного законодавства [5, с. 442].

Важливим екологічним питанням сьогодні в Україні є забруднення повітря, основними забруднювачами якого виступають підприємства чорної металургії, енергетики, вугільної промисловості, хімічної та нафтохімічної

промисловості. Однак, значний вплив на це мають також викиди з ТЕЦ та автомобілів, кількість яких щороку зростає. Тому, щоб виправити ситуацію в Україні потрібно якнайшвидше ввести нові стандарти для промисловості, модернізувати застаріле обладнання і повністю перейти на нові екологічні енергозберігаючі технології [6].

Ще однією з основних проблем нашої держави є нестача питної води. Сьогодні практично жодне з комунальних підприємств не може забезпечити доведення питної води до нормативних вимог щодо її якості та безпечності. Вирішенням цієї проблеми є перехід на систему замкненого водооборотного водопостачання [7]. Також важливою екологічною проблемою в Україні залишається вирішення питання правильного сортування сміття та переробки відходів.

Список використаних джерел

1. У Держекоінспекції назвали топ-3 екологічні проблеми в Україні. 2021. URL: <https://www.kmu.gov.ua/news/u-derzhekoinspekciyi-nazvali-top-3-ekologichni-problemi-v-ukrayini>
2. Конституція України : основний Закон від 28.06.1996. *Відомості Верховної Ради України (ВВР)*. 1996. № 30. Ст. 141.
3. Загородній А. Альтернативи сталому розвитку немає – і будь-який інший шлях призведе до глобальної екологічної катастрофи. *Урядовий кур'єр*. 2024.
4. Про Цілі сталого розвитку України на період до 2030 року : Указ Президента від 30.09.2019. URL: <https://zakon.rada.gov.ua/laws/show/722/2019#Text>
5. Іванюк А. Екологічна політика України: поняття та стан адаптації до екологічної політики ЄС. URL: <https://dspace.uzhnu.edu.ua/jspui/bitstream/lib/21762/1/%D0%95%D0%9A%D0%9E%D0%9B%D0%9E%D0%93%D0%86%D0%A7%D0%9D%D0%90%20%D0%9F%D0%9E%D0%9B%D0%86%D0%A2%D0%98%D0%9A%D0%90%20%D0%A3%D0%9A%D0%A0%D0%90%D0%87%D0%9D%D0%98%20%D0%9F%D0%9E>

%D0%9D%D0%AF%D0%A2%D0%A2%D0%AF%20%D0%A2%D0%90%20%D0%A1%D0%A2%D0%90%D0%9D.pdf

6. Доскіч В. Небезпечне повітря: чим дихають українці. URL: <https://www.unian.ua/ecology/1202957-yakisna-otsinka-zavdanoji-shkodi-dovkillyu-perspektivi-nemae.html>

7. Журавльова О. Що відбувається з питною водою в Україні. URL: <https://www.dw.com/uk/na-mezhi-defitsytu-shcho-vidbuvaietsia-z-pytnoiu-vodoiu-v-ukraini/a-58019993>

*Шевчук М. Ю.,
студент IV курсу, ПЗд-21-1,
факультет суспільних і прикладних наук,
ЗВО «Університет Короля Данила»;
науковий керівник: Стисло Т. Р.,
доцент кафедри інформаційних технологій,
кандидат юридичних наук,
ЗВО «Університет Короля Данила»,
м. Івано-Франківськ, Україна*

АНАЛІЗ КОНЦЕПЦІЇ ПОБУДОВИ НОВІТНІХ ПРОГРАМНИХ ПЛАТФОРМ

У сучасному світі стрімкого розвитку технологій та цифрової трансформації зростає попит на новітні програмні платформи, що здатні забезпечувати надійність, масштабованість, гнучкість і інтеграцію з іншими системами. Вибір підходу до побудови програмних платформ визначає їхню продуктивність, здатність до адаптації, забезпечення безпеки та відповідність вимогам користувачів. У цій роботі розглядаються основні сучасні підходи до створення програмних платформ, зокрема принципи модульності, хмарні технології, мікросервісна архітектура, використання штучного інтелекту та підходи до забезпечення безпеки, які сьогодні є критично важливими для розробників і користувачів.

Модульний підхід до розробки програмних платформ дозволяє легко масштабувати й адаптувати систему відповідно до нових вимог. Це забезпечує можливість додавання або заміни окремих компонентів, знижуючи ризик помилок та підвищуючи стабільність системи в процесі оновлень. Наприклад, платформу, побудовану за модульним принципом, можна адаптувати під специфічні завдання бізнесу, додаючи окремі функціональні блоки, такі як аналітичні модулі або блоки інтеграції з іншими системами. Такий підхід підвищує зручність розширення функціоналу платформи та дозволяє проводити експерименти з новими компонентами без порушення роботи всієї системи.

Використання хмарних технологій стало одним із ключових елементів сучасних програмних платформ, оскільки дозволяє знизити витрати на інфраструктуру та забезпечити масштабованість. Хмарні платформи (наприклад, Amazon Web Services, Microsoft Azure, Google Cloud Platform) дозволяють компаніям створювати й запускати свої продукти без необхідності інвестувати в фізичні сервери та мережеве обладнання [1]. Крім того, хмарні сервіси забезпечують зберігання даних, обробку великих обсягів інформації та резервування, що підвищує надійність і безпеку системи [2]. Хмарні технології також сприяють автоматичному розширенню потужностей під час підвищення навантаження, дозволяючи платформам обробляти великі обсяги даних без втрат продуктивності.

Мікросервісна архітектура стала популярною завдяки своїй гнучкості та здатності до масштабування. На відміну від монолітної архітектури, де всі компоненти інтегровані в один великий блок, мікросервіси розділяють функціональні елементи платформи на окремі сервіси, що працюють незалежно один від одного. Це дає змогу розробникам створювати, оновлювати і підтримувати окремі компоненти без впливу на інші частини системи. Наприклад, у платформі для електронної комерції можна розділити сервіси, що відповідають за обробку замовлень, управління каталогом товарів і обробку платежів, що забезпечує стабільну роботу навіть при великих навантаженнях і дозволяє швидко реагувати на зміни ринку.

Новітні програмні платформи все частіше використовують штучний інтелект (ШІ) та машинне навчання (ML) для підвищення ефективності й автоматизації рутинних процесів [3]. За допомогою алгоритмів ШІ платформи можуть аналізувати великі обсяги даних для надання персоналізованих рекомендацій, виявлення аномалій та прогнозування поведінки користувачів. Наприклад, на платформах потокового контенту застосування алгоритмів ML дозволяє автоматично рекомендувати фільми та музику на основі попередніх уподобань користувача. Застосування ШІ також актуальне у сфері кібербезпеки, де алгоритми допомагають виявляти підозрілу активність та попереджати про потенційні загрози.

З огляду на зростання кількості кіберзагроз, безпека є одним з основних аспектів, який враховується при розробці сучасних платформ. Використання багаторівневої безпеки, шифрування даних, двофакторної автентифікації та моніторингу в режимі реального часу забезпечують захист конфіденційної інформації та знижують ризик витоку даних. Наприклад, сучасні платформи впроваджують протоколи шифрування на рівні бази даних і мережі, забезпечуючи безпечне зберігання й передачу інформації. Інструменти для виявлення аномалій також дозволяють швидко реагувати на підозрілі активності в системі [4]. В умовах жорстких вимог щодо захисту даних, такі як GDPR у Європі, дотримання стандартів безпеки стає обов'язковим елементом для побудови надійних і відповідальних платформ.

Аналіз концепцій побудови новітніх програмних платформ вказує на важливість таких підходів, як модульність, хмарні технології, мікросервісна архітектура, застосування штучного інтелекту та посилені заходи безпеки. Ці підходи дозволяють створювати гнучкі та масштабовані рішення, які можуть відповідати сучасним вимогам бізнесу та користувачів. Інтеграція передових технологій робить програмні платформи більш конкурентоспроможними та забезпечує стабільну і безпечну роботу у динамічному технологічному середовищі.

Список використаних джерел

1. Google Cloud. Cloud computing & hosting. URL: <https://cloud.google.com/>
2. Google Cloud. Microservices architecture. URL: <https://cloud.google.com/apigee/>
3. IBM AI. AI for Business. URL: <https://www.ibm.com/watson/ai>
4. OWASP. Security standards for software development. URL: <https://owasp.org/>

*Шевчук С.,
здобувач ступеня доктора філософії II-го року навчання,
ОНП «Архітектура та містобудування»,
факультет суспільних і прикладних наук,
ЗВО «Університет Короля Данила»,
м. Івано-Франківськ, Україна*

ОСОБЛИВОСТІ РОЗРОБКИ ТЕМАТИЧНОГО СКВЕРУ В МІСЬКОМУ СЕРЕДОВИЩІ У ЧАС ВІЙНИ

Значна частина населення з постраждалих внаслідок війни регіонів України, зокрема з сходу та півдня, переселилася до західних областей. Це призвело до зростання чисельності населення таких міст як Львів, Івано-Франківськ та Тернопіль. Наслідками для місцевої інфраструктури стало підвищене навантаження на житловий фонд, транспортну та соціальну інфраструктуру. Паралельно маємо значну кількість поранених громадян, котрі проходять реабілітацію чи пристосовуються до життя після лікування. А міста стикаються з проблемами забруднення повітря, дефіциту зелених зон та зниженням якості життя. Розробка тематичних скверів може стати ефективним рішенням для створення комфортних і привабливих просторів для відпочинку та соціальних взаємодій. При проєктуванні та реалізації такого скверу потрібно враховувати принципи тематичності, функціональності, екологічності та

доступності. Вдала організація простору сприятиме розвитку соціальних зав'язків у населення та спонукатиме до спілкування та взаємодії.

Основною метою цього дослідження є розробка концепції тематичного скверу в Івано-Франківську, який би відповідав потребам місцевої громади в умовах воєнного часу. Зокрема, дослідження спрямоване на:

- аналіз існуючих зелених зон міста та визначення потенційних локацій для створення скверу, вибір рослинності та матеріалів, які будуть створювати комфортне та естетичне середовище;
- визначення тематики скверу, яка найбільш резонуватиме з історичними, культурними та соціальними особливостями наприклад Івано-Франківська;
- розробку функціонального зонування скверу, що передбачатиме різноманітні зони для відпочинку, активного відпочинку та дитячих ігор;
- розробку пропозицій щодо залучення громадськості до процесу створення скверу;
- використання адаптивних методів проектування, що враховують можливість обмеження у фінансуванні через війну.

Такий аналіз дозволить розробити модель створення тематичного скверу в умовах обмежених ресурсів та підвищених соціальних викликів. Результати дослідження можуть бути використані для розробки подібних проєктів в інших містах України.

Урбаністичні дослідження показують, що сквери та парки забезпечуються не тільки функціями озеленення, але є кількома елементами соціальної інфраструктури міста. За умов війни ця функція набуває ще більшого значення, залишаючи багатьох людей, які відзначили психологічний стрес, потребують середовищ для психологічної та соціальної підтримки. Створення тематичних скверів з об'єктами, що відображають культурні та національні символи, забезпечують відновлення мешканців, збереження історичної пам'яті та стимулюють патріотичні настрої в суспільстві.

Список використаних джерел

1. Панін А. Г. Сучасний інструментарій управління інвестиційно-будівельним комплексом. *Науковий вісник Академії муніципального управління*. Серія : Управління. 2012. Вип. 3. С. 246–252.

2. Латишева О. В. Будівельна галузь України: сучасний стан та її роль у забезпеченні сталого розвитку національної економіки. *Економічний вісник Донбасу*. 2019. № 2 (56). С. 66–73. URL: <http://dspace.nbu.gov.ua/bitstream/handle/123456789/158397/09>

Шемрай Я. М.,
студент III курсу бакалаврату, Бс-2021-1,
факультет суспільних і прикладних наук,
ЗВО «Університет Короля Данила»;
науковий керівник: Веркалець С. М.,
старший викладач
кафедри архітектури і будівництва,
ЗВО «Університет Короля Данила»,
м. Івано-Франківськ, Україна

ОХОРОНА ПРАЦІ ТА ТЕХНІКА БЕЗПЕКИ ПРИ ВИКОНАННІ МАЛЯРНИХ ТА ШПАЛЕРНИХ РОБІТ

Охорона праці та техніка безпеки є дуже важливими аспектами при виконанні малярних та шпалерних робіт, оскільки ці види робіт пов'язані з різними потенційними небезпеками для працівників. Важливо дотримуватися певних правил та заходів безпеки для запобігання травмам і забезпечення безпеки на робочому місці [1].



При виконанні малярних і шпалерних робіт необхідно працювати на справних риштуваннях, помостах, драбинах та інших пристроях, виконуючи вимоги при виготовленні і встановленні їх, а також додержуючись правил техніки безпеки під час роботи на висоті. Ручний інструмент, яким працює маляр, має бути справним. Дерев'яні ручки інструменту виготовляють із твердої деревини (бук, граб, береза), вологість якої допускається не більш як 12%. Вони повинні бути добре оброблені, пошліфовані і міцно з'єднані з інструментом. До початку малярних робіт у приміщеннях з відкритою електропроводкою струм вимикають. Малярні суміші готують в спеціально виділених для цього приміщеннях, обладнаних вентиляцією. У приміщенні не можна палити або застосовувати нагрівальні прилади з відкритим полум'ям. Тут треба обладнати щит з пожежним інструментом і поставити ящики з піском. Підігриваючи оліфу, каніфоль або віск, слід стежити за тим, щоб вони не розбризкувались і не загорялись. Забороняється заповнювати посудину оліфою більше ніж на 3/4 її об'єму, доводити оліфу до кипіння, додавати розчинники в посудину, не знімаючи її з вогню. Лакофарбові матеріали, в яких містяться токсичні речовини, використовують відповідно до вимог інструкції з їхнього застосування.

Робітники, які готують суміші з цих матеріалів, повинні бути проінструктовані, а також забезпечені респіраторами із спеціальними фільтрами, розчинниками, мийними засобами і теплою водою. Не дозволяється користуватись для фарбування внутрішніх поверхонь свинцевими білилами або фарбами, виготовленими на їхній основі, а також застосовувати бензол і етильований бензин для розведення фарб. Слід бути обережними при виготовленні малярних сумішей з отруйними пігментами (свинцевий крон, мідянка) і розчинниками (ацетон, дихлоретан тощо). Після роботи і перед їжею обов'язково треба добре вимити руки. Під час фарбування внутрішніх поверхонь неводними фарбами забезпечують штучну або природну вентиляцію приміщень, але без протягів. При пневматичних засобах фарбування поверхонь, а також під час роботи з мастиками, клеями і лакофарбовими матеріалами, в яких містяться токсичні леткі речовини, робітники мають забезпечуватися респіраторами

відповідного типу і захисними окулярами. Робітники, які постійно працюють з такими матеріалами, обов'язково повинні періодично проходити медичний огляд. Для зменшення кількості пилу в приміщенні при зніманні старих клейових плівок поверхню змочують водою. Знімаючи плівку із стелі, працюють в захисних окулярах. Випалювати стару олійну плівку паяльними лампами в приміщенні можна лише при надійній вентиляції, що забезпечує дво-, трикратний обмін повітря.

Працювати з розчинами соляної кислоти і сумішами, у складі яких є каустична сода, треба в спецодязі, гумових чоботях, рукавицях і в захисних окулярах. Очищаючи поверхні за допомогою піскострумного апарата, одягають скафандр або захисний шолом і гумові рукавиці. Пісок для роботи треба брати з невеликою кількістю пилу. Зовнішню поверхню віконних рам фарбують в приміщенні до їх навішування або з зовнішнього рихтування. Рами світлових ліхтарів і скляних дахів фарбують із спеціальних драбинок, при цьому ставати на раму забороняється. Фарбуючи дахи і світлові ліхтарі, застосовують запобіжний пасок, прив'язуючись до міцної нерухомої частини будинку або інших безпечних місць. Під час роботи на даху з великим похилом слід також користуватись драбинкою, прикріпленою до гребеня даху. При фарбуванні ринв користуються індивідуальною колискою з поручнями і опорою для ніг. Апарати, що працюють під тиском (фарбопульти, компресори тощо), а також шланги до початку роботи перевіряють на тиск, який має бути у 1,5 рази більшим від робочого. Манометри на пневматичних апаратах повинні бути опломбовані. Після перевірки апарата складають відповідний акт. Під час роботи з перхлорвініловими фарбами і лаками малярі повинні бути забезпечені і користуватись протигазами з примусовою подачею повітря. Фарбувати зовнішні поверхні цими фарбами можна при температурі, що не перевищує 4 °С.

Відповідальність за стан і організацію протипожежної безпеки на будівельному майданчику покладено на виконавця робіт. Контроль за додержанням правил і заходів з протипожежної безпеки на будівництві здійснює Державна служба з надзвичайних ситуацій.

Причинами пожежі можуть бути:

- місця відходів легкозаймистих матеріалів (стружки, паперу, ганчірки тощо);
- неправильне зберігання легкозаймистих матеріалів (бензину, оліфи, лаку, олійних фарб тощо);
- необережне поводження з вогнем у вогнебезпечних місцях, несправність електропроводки та електрообладнання тощо.

За ступенем згоряння всі матеріали і будівельні конструкції поділяють на спалимі, важкозаймисті і неспалимі [2].

Перебуваючи на будівельному майданчику, необхідно дотримуватись таких правил протипожежної безпеки:

- не палити на робочому місці;
- не залишати після роботи на робочому місці відходів легкозаймистих матеріалів;
- робоче місце прибирати, а сміття виносити у відведене для цього місце;
- не розпалювати багаття на робочому місці або поблизу легкозаймистих матеріалів;
- випадково розлиті на підлозі легкозаймисті матеріали відразу ж витерти ганчіркою, яку винести з приміщення в спеціально відведене для сміття місце;
- приступати до роботи з електроінструментом або машинами, що працюють від електродвигунів, тільки після перевірки справності ізоляції проводів чи кабелів;
- поблизу працюючих електродвигунів не розміщувати речовин, які можуть спалахнути від іскри;
- добре знати будову різних видів вогнегасників і вміти користуватися ними;
- якщо виникне пожежа, то особи, які її помітили, повинні негайно: подати сигнал пожежної тривоги ударами у металевий предмет; викликати пожежну команду;
- почати гасити пожежу всіма засобами, які є в їх розпорядженні;

- почати переносити на безпечну відстань спалимі матеріали, які є поблизу пожежі;
- негайно сповістити про пожежу майстра, бригадира або виконроба.

Список використаних джерел

1. Охорона праці та техніка безпеки при виконанні малярних та шпалерних робіт. URL: <https://ukrreferat.com/chapters/tehnichni-nauki/malyarni-i-shpalerni-roboti-zagalni-vidomosti-pro-ohoronu-pratsi-ta-pravila-tehniki-bezpeki-na-budivelnomu-majdanchiku-i-pri-vikonanni-malyarnih-i-shpal.html>

2. Правила техніки безпеки при виконанні робіт. URL: <https://kvpubd.kiev.ua/wp-content/uploads/2020/09/08.09.-gr.-31-32.-lukyanenko-s.i.-tehnologiya-malyarnih-robit.-urok-14.pdf>

***Шкорута В. Р.,**
студент I курсу магістратури
спеціальності «Інженерія програмного забезпечення»,
факультет суспільних і прикладних наук,
ЗВО «Університет Короля Данила»;
науковий керівник: Пашкевич О. П.,
професор кафедри інформаційних технологій,
кандидат технічних наук, доцент,
ЗВО «Університет Короля Данила»,
м. Івано-Франківськ, Україна*

ЕФЕКТИВНІСТЬ ЗАСТОСУВАННЯ ВЕЛИКИХ МОВНИХ МОДЕЛЕЙ У БІЗНЕСАХ

Із розвитком штучного інтелекту та машинного навчання великі мовні моделі (LLM) стали невід’ємним інструментом для бізнесів у різних галузях, від маркетингу до аналітики й підтримки клієнтів. Ці моделі використовують величезні обсяги текстових даних для навчання, що дозволяє їм ефективно виконувати завдання, пов’язані з обробкою природної мови, й автоматизувати численні аспекти роботи бізнесу. Основні переваги LLM для компаній

включають підвищення продуктивності, поліпшення обслуговування клієнтів, зниження витрат на рутинні операції, а також можливість створювати персоналізовані пропозиції для клієнтів, що значно підвищує ефективність бізнес-процесів [1, с. 137].

Однією з ключових сфер, де LLM стали надзвичайно ефективними, є обслуговування клієнтів. Багато компаній впроваджують чат-боти та віртуальних асистентів, які можуть відповідати на питання клієнтів, надавати консультації та вирішувати типові запити. Завдяки LLM ці боти можуть не лише надавати загальні відповіді, але й пропонувати розумні рішення, які враховують контекст запиту. Це значно знижує навантаження на команду підтримки, дозволяючи їй зосередитися на більш складних випадках, які потребують людського втручання. Як наслідок, бізнеси можуть надавати підтримку 24/7, що підвищує задоволеність клієнтів.

LLM можуть швидко аналізувати великі обсяги текстових даних, що дозволяє бізнесам виявляти тренди та зміни на ринку. Завдяки прогнозуванню на основі аналізу минулих даних компанії можуть приймати обґрунтовані рішення, адаптуючи свої стратегії до змін у поведінці клієнтів чи ринкових умов. Наприклад, у маркетингу LLM аналізують відгуки клієнтів, коментарі в соціальних мережах та інші текстові дані, що дозволяє маркетологам визначати, які продукти або послуги користуються популярністю, а також прогнозувати поведінку клієнтів.

LLM допомагають бізнесам забезпечувати персоналізований досвід для кожного клієнта. Використовуючи дані про попередні взаємодії клієнта з продуктом або послугою, модель може пропонувати індивідуальні рекомендації [2, с. 29]. Наприклад, в електронній комерції LLM аналізують попередні покупки та поведінку клієнтів для генерації рекомендацій товарів, які можуть бути цікавими для кожного окремого користувача. Це підвищує рівень продажів та сприяє лояльності клієнтів, оскільки вони отримують більш релевантні пропозиції, що відповідають їхнім індивідуальним потребам.

Великі мовні моделі також сприяють підвищенню продуктивності внутрішніх процесів у бізнесі, автоматизуючи такі завдання, як аналіз даних, створення документів, написання звітів тощо. Це особливо важливо для компаній з великим обсягом документообігу або тих, що працюють з численними текстовими даними. LLM допомагають оптимізувати робочий процес, що дозволяє співробітникам зосередитися на завданнях, які потребують стратегічного мислення і креативності [3]. Наприклад, у сфері фінансів LLM можуть аналізувати фінансові звіти й виділяти основні показники, що пришвидшує процес ухвалення рішень.

Ефективність застосування великих мовних моделей у бізнесах очевидна з багатьох аспектів. Вони сприяють автоматизації та оптимізації процесів, персоналізації послуг, підвищенню рівня обслуговування клієнтів і зниженню витрат. За допомогою LLM компанії можуть адаптуватися до швидких змін на ринку, забезпечуючи конкурентну перевагу. Однак важливо також враховувати етичні аспекти використання цих моделей, такі як захист даних користувачів, відповідальність за надану інформацію та уникнення упередженості в результатах роботи моделі.

Загалом, великі мовні моделі стають невід'ємною частиною успішної стратегії розвитку бізнесу в епоху цифрової трансформації, дозволяючи компаніям ефективно використовувати ресурси та забезпечувати високий рівень обслуговування клієнтів.

Список використаних джерел

1. Almeida I. Introduction to Large Language Models for Business Leaders: Responsible AI Strategy Beyond Fear and Hype. 2023. P. 130–145.
2. Amaratunga Th. Understanding Large Language Models: Learning Their Underlying Concepts and Technologies. 2023. P. 20–33.
3. Mokda A. AI. Reflections on Using Large Language Models: The Pros and Cons. URL: <https://medium.com/@almokdadali1/reflections-on-using-large-language-models-the-pros-and-cons-928e2cc19034>

*Шрамко О. А.,
студент II курсу,
факультет суспільних і прикладних наук,
ЗВО «Університет Короля Данила»;
науковий керівник: Карпаш М. О.,
професор кафедри архітектури та будівництва,
доктор технічних наук,
ЗВО «Університет Короля Данила»,
м. Івано-Франківськ, Україна*

ПЕРСПЕКТИВИ ВИКОРИСТАННЯ СУЧАСНИХ СИСТЕМ РОЗУМНОГО УПРАВЛІННЯ БУДІВЛЯМИ ЗАКЛАДІВ ДОШКІЛЬНОЇ ОСВІТИ ЗАДЛЯ ПІДВИЩЕННЯ ЇХНЬОЇ ЕНЕРГОЕФЕКТИВНОСТІ

За даними Інституту освітньої аналітики станом на 01.04.2022 в Україні діє близько 14 900 закладів дошкільної освіти (ЗДО), які відвідує понад 1,1 мільйони осіб [1]. Враховуючи значну кількість закладів дошкільної освіти у загальній структурі державної нерухомості та те, що діти та працівники ЗДО є найвразливішою частиною населення до факторів зовнішнього середовища – організаційно-технічні зусилля у напрямку збільшення енергоефективності будівель ЗДО має пріоритетне значення.

Із кожним роком все більшої популярності набувають системи автоматичного (розумного) управління будівлею (BMS – building management system). Такі системи забезпечують моніторинг, контроль, управління та звітування про роботу всіх розумних систем у будівлі. До таких систем можуть належати підсистеми контролю доступу, відеоспостереження, пожежні сигналізації, управління опаленням, вентиляцією та кондиціонуванням, програмоване освітлення та управління електропостачанням [2].

Для закладів дошкільної освіти важливою перевагою таких систем буде їхня здатність постійно підтримувати безпечні умови та комфортний мікроклімат впродовж навчального року. Виділимо основні функції систем розумного управління будівлею.

- Контроль температури та опалення. BMS контролює роботу теплових насосів, радіаторів, котлів і теплих підлог. За допомогою датчиків температури система підтримує оптимальні параметри, знижуючи інтенсивність опалення вночі та під час відсутності дітей.

- Автоматичне керування вентиляцією. Система управління може включати вентиляцію залежно від рівня вуглекислого газу, вологості та температури. Це забезпечує ефективне використання вентиляції та економію енергії, одночасно створюючи здорове та комфортне середовище.

- Регулювання освітлення. BMS забезпечує автоматичне вмикання і вимикання освітлення залежно від рівня природного освітлення і присутності людей у приміщенні, що дозволяє ефективніше використовувати електроенергію.

- Погодозалежне керування. Інтеграція з датчиками погоди дозволяє BMS регулювати опалення та кондиціонування залежно від температури на вулиці, зменшуючи енергоспоживання [3].

Керуючись промисловими протоколами переходу будівель до «розумних» систем, складені такими авторитетними організаціями як «Buildings Performance Institute Europe» (BPIE) та ASHRAE (American Society of Heating, Refrigerating and Air-Conditioning Engineers), пропонуємо такий орієнтовний покроковий план з практичного переходу на розумні системи управління в будівлях ЗДО (подано нижче).

1. Енергоаудит та оцінка реальних потреб. Проведення енергоаудиту для визначення зон з найбільшими витратами усіх видів енергії дозволить сформулювати основу для розробки індивідуальної BMS, яка охоплює найбільш енерговитратні ділянки.

2. Інтеграція з існуючими системами. Більшість сучасних систем опалення, вентиляції та освітлення підтримують стандарти інтеграції з BMS через протоколи BACnet або Modbus. Інтеграція BMS із наявними пристроями допоможе скоротити витрати на модернізацію, оскільки немає потреби замінювати існуюче обладнання.

3. Встановлення сенсорів та контролерів. Сенсори температури, вологості, рівня CO₂ та CO, руху, освітленості та контролери системи опалення встановлюються у стратегічно важливих зонах. Це дозволяє BMS оптимально керувати роботою систем опалення та вентиляції, забезпечуючи точне управління кліматом, освітленням та опаленням в кожному приміщенні.

4. Навчання персоналу. Хоча система BMS працює в автоматичному режимі, оператори повинні знати, як реагувати на сповіщення та проводити моніторинг ефективності роботи систем. Це забезпечує своєчасне обслуговування і підвищить ефективність системи [4].

Враховуючи вищенаведені функції та практичну імплементацію BMS, можна зробити висновок, що автоматичні системи управління будівлями є перспективним напрямком на шляху підвищення енергоефективності закладів дошкільної освіти в Україні, скоротити видатки місцевих бюджетів на їх утримання, забезпечити комфортні умови перебування у них для дітей та працівників тощо.

Список використаних джерел

1. Основні освітні статистичні дані / Інститут освітньої аналітики. URL: https://iea.gov.ua/wp-content/uploads/2022/07/oosd_20220708.pdf

2. Sinopoli J. Smart building systems. URL: <https://www.sciencedirect.com/book/9781856176538/smart-building-systems-for-architects-owners-and-builders>.

3. Davda P. C. J., Sex G., Broomfield J. Materials for energy efficiency and thermal comfort in buildings. URL: <https://www.sciencedirect.com/science/article/abs/pii/B9781845695262500244>.

4. ASHRAE Addenda «Specifying building automation systems». URL: https://www.ashrae.org/file%20library/technical%20resources/standards%20and%20guidelines/standards%20addenda/g13_2007_g_h_i_final_07092013.pdf.

*Юневич Ю. І., Сахно Д. Ю.,
факультет міжнародної торгівлі та права,
ЗВО «Державний торговельно-економічний університет»;
науковий керівник: Шведова Г. Л.,
доцент кафедри правового забезпечення безпеки бізнесу,
ЗВО «Державний торговельно-економічний університет»,
м. Київ, Україна*

ОСОБЛИВОСТІ КВАЛІФІКАЦІЇ КРИМІНАЛЬНИХ ПРАВОПОРУШЕНЬ У СФЕРІ ІНТЕЛЕКТУАЛЬНОЇ ВЛАСНОСТІ

Інтелектуальна власність є важливою складовою сучасної економіки, що визначає розвиток інноваційних технологій, культурних продуктів та наукових досягнень. У глобалізованому світі, де інформація і технології стають основними ресурсами, охорона прав інтелектуальної власності набуває все більшого значення. Проте з розвитком цієї сфери виникають нові загрози, пов'язані з порушенням прав на інтелектуальні продукти. Протиправні дії в цій галузі включають крадіжку патентів, порушення авторських прав, контрафакцію та інші форми шахрайства, що можуть завдати серйозної шкоди як власникам прав, так і економіці в цілому.

Кваліфікація кримінальних правопорушень у сфері інтелектуальної власності є складним та багатогранним процесом, що вимагає чіткої правової регламентації та розуміння специфіки таких правових відносин. Це вимагає особливої уваги до деталей, адже від правильного трактування дійсності кожного конкретного випадку залежить не лише справедливість вироку, але й ефективність протидії цим злочинам. Враховуючи динамічні зміни в законодавстві та розвиток технологій, важливо глибше дослідити питання, що стосуються кваліфікації правопорушень у цій сфері, а також проаналізувати ефективність наявної правової бази.

Основою кримінально-правової кваліфікації є, безперечно, кримінальний закон. Саме Кримінальний кодекс України містить вичерпний перелік кримінальних правопорушень, визначає, які дії не вважаються злочинами, а

також описує поведінку особи після вчинення злочину, що має юридичне значення в конкретних ситуаціях. Тому, як зазначав Ус, правильне застосування кримінального закону вимагає не лише глибокого знання, а й системного розуміння та чіткого й узгодженого тлумачення відповідних ознак (елементів складу злочину, дій, що не є злочинними, а також посткримінальної поведінки особи), якщо ці питання не розкриті безпосередньо в самому законі [1, с. 39].

На думку В. Б. Харченко, груповим об'єктом кримінальних правопорушень проти права інтелектуальної власності є суспільні відносини, що забезпечують недоторканність виключних майнових прав суб'єктів інтелектуальної діяльності [2, с. 235].

Щодо суб'єкта кримінального правопорушення проти права інтелектуальної власності, то це фізична осудна особа, яка досягла 16-річного віку.

Необхідність тлумачення кримінального закону при кримінально-правовій кваліфікації зумовлена кількома факторами.

1) Кримінально-правові норми мають загальний та абстрактний характер, тому їх застосування до конкретних ситуацій вимагає детального тлумачення.

2) Тексти норм часто містять терміни та поняття з інших галузей права чи науки, що потребує уточнення їх значення в межах кримінального права.

3) Кримінальний кодекс містить багато бланкетних диспозицій, що передбачають необхідність звернення до інших нормативних актів або додаткових роз'яснень для повного розуміння змісту норм.

4) Чимало норм КК містять оціночні ознаки, які вимагають суб'єктивного підходу при їх інтерпретації, що не завжди має однозначне тлумачення.

5) У кримінальному законодавстві можуть виникати колізії та конкуренція норм, що вимагає тлумачення для правильної кваліфікації правопорушень.

6) Зміни та доповнення до Кримінального кодексу можуть порушувати його системність, що також вимагає додаткового тлумачення окремих норм для забезпечення їх правильного застосування [1, с. 39].

Серед науковців немає єдиної думки щодо точно визначеного кола кримінальних правопорушень, які безпосередньо посягають на право інтелектуальної власності. Проте більшість фахівців схиляються до того, що до таких правопорушень можна віднести: порушення авторських прав та суміжних прав (ст. 176 КК України); порушення прав на винахід, корисну модель, промисловий зразок, топографію інтегральної мікросхеми, сорт рослин або раціоналізаторську пропозицію (ст. 177 КК України); незаконне використання товарного знака, фірмового найменування, кваліфікованого зазначення походження товару (ст. 229 КК України); незаконне збирання з метою використання або використання відомостей, що становлять комерційну або банківську таємницю (ст. 231 КК України); а також розголошення комерційної чи банківської таємниці або професійної таємниці на ринках капіталу та організованих товарних ринках (ст. 232 КК України). Варто зазначити, що останні два склади правопорушень стосуються інтелектуальної власності лише в частині незаконного отримання та розголошення відомостей, що є комерційною таємницею [3, с. 62].

Слід розмежовувати кримінальні правопорушення, передбачені ст. 176 КК України, від правопорушень, передбачених ст.ст. 177 та 229 КК України. Спільною ознакою об'єктивної сторони є заподіяння матеріальної шкоди.

Стосовно ст. 176 ККУ, формами об'єктивної сторони такого кримінального правопорушення є ті, які подано нижче.

1. Незаконне відтворення, тобто виготовлення копій творів, відеограм, фонограм, комп'ютерних програм або баз даних без дозволу правовласника, незалежно від форми зберігання (електронної, оптичної чи іншої, доступної для зчитування машиною).

2. Незаконне тиражування та розповсюдження – дії, спрямовані на передачу об'єктів авторського права іншим особам без згоди автора або правовласника.

3. Камкордінг – запис аудіовізуального твору під час його публічної демонстрації без дозволу автора або правовласника.

4. Кардшейрінг – надання доступу до обмеженої програми мовлення, що захищена технічними засобами, обхід яких забезпечує безкоштовний перегляд або прослуховування.

5. Інші порушення авторського права та суміжних прав, що порушують майнові права правовласників, включаючи піратство, плагіат, та ввезення на митну територію копій творів, відеограм, фонограм чи програм мовлення без дозволу правовласника [4, с. 76].

Підсумовуючи вищевикладене, правильна кваліфікація злочинів у сфері інтелектуальної власності є важливою умовою для ефективного захисту інтелектуальної власності та забезпечення справедливості. Ефективне застосування кримінальних норм дозволяє знизити рівень піратства, плагіату і незаконного поширення захищених матеріалів.

Список використаних джерел

1. Ус О. В. Теорія та практика кримінально-правової кваліфікації : лекції. Харків : Право, 2018. 368 с.

2. Новіков О. В. Злочини проти інтелектуальної власності: поняття, види, сучасний стан та тенденції розвитку. *Часопис київського університету права*. 2019. № 3. С. 234–239.

3. Корнюшенко Б. С. Особливості кваліфікації злочинів в сфері інтелектуальної власності. *Науковий вісник ужгородського національного університету*. 2024. URL: <http://visnyk-pravo.Uzhnu.Edu.Ua/article/view/310462/301801>

4. Кримінальне право України (особлива частина) /за ред. Поповича О. В., Томаша Л. В., Латковського П. П., Бабія А. Ю. 2022. С. 74–77.

Юсипів М. І.,
студент IV курсу
спеціальності «Інженерія програмного забезпечення»,
факультет суспільних і прикладних наук,
ЗВО «Університет Короля Данила»;
науковий керівник: Дзюба М. В.,
доцент кафедри інформаційних технологій,
кандидат фізико-математичних наук,
викладач вищої кваліфікаційної категорії,
ЗВО «Університет Короля Данила»,
м. Івано-Франківськ, Україна

ПРО ДЕЯКІ ПИТАННЯ ЗАСТОСУВАННЯ БІНАРНОГО ДЕРЕВА

Аналіз досліджень показує, що бінарні дерева є важливим компонентом у багатьох алгоритмах і застосунках, оскільки вони забезпечують швидкий доступ до даних, можливість зберігати їх у впорядкованому вигляді та ефективно керувати складними ієрархічними структурами. Проте ефективність застосування бінарних дерев значною мірою залежить від їхнього балансування, тому важливу роль відіграють алгоритми, які забезпечують баланс у дереві для збереження продуктивності на великомасштабних даних. Бінарне дерево – це структура даних, яка представляє собою впорядковане дерево, в якому кожен вузол має не більше двох дочірніх вузлів. Бінарне дерево має багато переваг, таких як швидкий пошук, вставка та видалення елементів, ефективне використання пам'яті, легка серіалізація та десеріалізація, можливість реалізації різних алгоритмів сортування, пошуку, та обходу.

Бінарні дерева використовуються в різних сферах бізнесу, особливо там, де потрібно ефективно зберігати та шукати інформацію. В умовах війни в Україні актуальними сферами застосування бінарного дерева, є такі як криптографія, компресія даних, оптимізація ресурсів, розподілена обробка даних, інтелектуальний аналіз даних, штучний інтелект, машинне навчання, розпізнавання образів, комп'ютерний зір, робототехніка тощо. Наприклад, урядовий проєкт «Прозорих закупівель» використовує бінарне дерево для забезпечення прозорості, ефективності та контролю за державними закупівлями.

Бінарні дерева пошуку використовуються в системах управління базами даних для індексації. Це дозволяє швидко знаходити записи за ключем. За допомогою цього великий бізнес може зберігати великі обсяги даних і швидко їх знаходити, переглядати, доповнювати. Бінарні дерева пошуку є основою для багатьох типів баз даних, включаючи реляційні бази даних, які використовуються в більшості сучасних вебдодатків. Вони дозволяють зберігати дані в структурованому вигляді, що полегшує пошук, вставку, видалення та оновлення записів. Одним з ключових принципів роботи з базами даних є нормалізація, яка включає в себе процес організації даних таким чином, щоб уникнути дублювання і забезпечити цілісність даних. Це забезпечує ефективне використання простору зберігання та підвищує продуктивність системи.

Бінарні дерева пошуку також використовуються в системах управління базами даних для створення індексів, які дозволяють швидко знаходити записи за ключем. Індеси можуть бути створені для будь-якого поля в таблиці бази даних, що дозволяє швидко знаходити записи за цим полем.

Використання баз даних в бізнесі є критично важливим, оскільки вони дозволяють зберігати великі обсяги даних, швидко їх знаходити, переглядати та доповнювати. Ця технологія повинна використовувати ланцюжок обов'язків. Ланцюжок обов'язків – це поведінковий патерн проєктування, що дає змогу передавати запити послідовно ланцюжком обробників. Кожен наступний обробник вирішує, чи може він обробити запит сам і чи варто передавати запит далі ланцюжком [1].

Бінарні дерева можуть бути корисними в різних сферах, особливо в умовах війни, де ефективність та швидкість є ключовими, ефективне використання ресурсів є критично важливим. Як держава та її органи можуть це застосовувати бінарні дерева можуть бути використані для моделювання різних сценаріїв та стратегій, що допоможе у прийнятті обґрунтованих рішень. Цифровізація бізнес-процесів в Україні стає критично важливою для підтримки стабільності та ефективності економіки. Особливо це стосується застосування бінарних дерев, структур даних, які можуть значно покращити швидкість та ефективність

обробки даних. Це може бути особливо корисним у сферах, де потрібно швидко обробляти великі обсяги інформації, наприклад, у логістиці, фінансах або комунікаціях. Однак необхідно зазначити, що використання бінарних дерев у військовий час може мати свої виклики. Наприклад, можливість кібератак на цифрові системи, що використовують ці структури даних, може стати серйозною проблемою. Тому, важливо розробити відповідні механізми захисту та відновлення даних [2].

Важливо зазначити, що використання бінарних дерев не обмежується лише бізнес-сферою. Вони також можуть бути використані в урядових проєктах, наприклад, для оптимізації розподілу ресурсів або планування логістичних маршрутів в умовах війни. Це може бути особливо корисно в умовах, коли традиційні маршрути можуть бути заблоковані або знищені.

Криптографія використовує різні математичні методи та алгоритми для шифрування та розшифрування даних, генерації ключів, цифрового підпису, аутентифікації, хешування, стеганографії тощо. Криптографія є важливою складовою безпеки бізнесу в умовах війни, оскільки дозволяє захистити конфіденційність, цілісність, доступність та автентичність даних, а також запобігти кібератакам, шпигунству, саботажу, втручанню, підробці тощо [3].

Бінарне дерево може бути використане в криптографії для реалізації різних алгоритмів та протоколів, таких як Алгоритм Діффі-Хеллмана – це алгоритм обміну ключами, який дозволяє двом сторонам встановити спільний секретний ключ за допомогою публічного каналу зв'язку. Алгоритм Діффі-Хеллмана використовує бінарне дерево для обчислення степенів за модулем за допомогою методу бінарного піднесення до степеня. Цей метод полягає в тому, що степінь представляється у двійковому вигляді, а потім виконується послідовне множення основи на себе за умови, що відповідний біт степеня дорівнює одиниці.

Бінарні дерева використовуються в алгоритмах машинного навчання, таких як вирішальні дерева, для класифікації даних. В графічних редакторах бінарні дерева можуть використовуватися для збереження інформації про розташування об'єктів на сцені. В комп'ютерній графіці бінарні дерева можуть

використовуватися для створення ієрархій об'єктів. В умовах війни за допомогою графіки і бінарних дерев наша держава складає мапи небезпечних зон. Такий підхід допоможе швидше розмінювати територію за рахунок чіткого контролю. Бінарні дерева можуть використовуватися для швидкого пошуку шкідливого ПЗ в базах даних антивірусних програм. У сьогоднішніх наших реаліях за допомогою цього методу інтеграції бінарних дерев в бізнес ми українці можемо забезпечувати більший безпековий рівень в цілому, застосування бінарних дерев в умовах війни в Україні може відіграти важливу роль у підтримці стабільності та ефективності бізнесу, а також у вирішенні важливих соціальних та економічних проблем.

Цифровізація бізнес-процесів є одним з ключових напрямків розвитку сучасної економіки. Вона дозволяє підвищити ефективність, конкурентоспроможність та інноваційність підприємств, а також забезпечити високу якість обслуговування клієнтів. Однак цифровізація також ставить перед бізнесом нові виклики, пов'язані з безпекою, захистом даних, регулюванням та адаптацією до змінних умов ринку.

Особливо актуальними ці виклики є для України, яка перебуває в умовах війни. Війна не тільки загрожує територіальній цілісності та суверенітету України, але й негативно впливає на її економіку, соціальну сферу, інфраструктуру та екологію. В таких умовах бізнесу потрібно шукати нові способи виживання, розвитку та конкуренції на внутрішніх та зовнішніх ринках.

Список використаних джерел

1. Швець О. Занурення в патерни проектування. Вид-во Рефакторинг, 2019. 396 с.
2. Baeldung : Implementing a Binary Tree in Java. URL: <https://www.baeldung.com/java-binary-tree> (дата звернення: 30.10.2024).
3. Geeksforgeeks : Binary Tree Data Structure. URL: <https://www.geeksforgeeks.org/binary-tree-data-structure/> (дата звернення: 30.10.2024).

*Якубовський О. В., Андрусенків Р. І., Бербенчук Р. Р.,
студенти I курсу, ПЗс-24-1,
спеціальність «Інженерія програмного забезпечення»,
факультет суспільних прикладних наук,
ЗВО «Університет Короля Данила»;
науковий керівник: **Острогляд О. В.**,
професор кафедри права та публічного управління,
кандидат юридичних наук, доцент,
ЗВО «Університет Короля Данила»,
м. Івано-Франківськ, Україна*

ГЕЙМІФІКАЦІЯ У СФЕРАХ БІЗНЕСУ

Поняття «гейміфікація»: як можна пов'язати її з бізнесом, для чого? Якщо говорити простими словами, то це впровадження ігрових механік в неігрові контексти з метою залучення працівників чи споживачів до використання продуктів та послуг, підвищення їх включеності у вирішення прикладних завдань, що стоять перед сучасною бізнес-організацією [1, с. 3]. Хоч і термін гейміфікація з'явився не так давно [2, с. 141], проте наразі вона неймовірно розвинулась, особливо з виходом на ринок праці молодого покоління, яке своє дитинство провело з гаджетами в руках, відповідно, «класичні» мотиваційні схеми на них погано працюють.

У цій статті буде розглянута проблематика введення гейміфікації у сфери бізнесу, які елементи найкраще мотивують працівників, як популярні закордонні та українські компанії застосовують гейміфікацію на практиці, та з якими труднощами можна зіткнутися на ранніх стадіях введення гейміфікації.

Тож як упровадження окремих елементів гейміфікації може в подальшому вплинути на ефективність працівників та розвиток компанії? Як зазначали Уткіна Ю. М. та Руських А. О. у своєму науковому дослідженні [2], де розглядали потенціал впровадження гейміфікації, а також Насирова С. В. [1], насамперед, вона може допомогти «новоспеченим» працівникам освоїтись у компанії та «ввійти в рольову структуру професійного колективу, зблизити його особисті орієнтири з орієнтирами професійної групи», ефективно, без

психологічного тиску. Звичайно, не йде мова про остаточне відкидання традиційних методів, таких як інструктаж, наставництво тощо.

Навпаки гейміфікація в цьому випадку використовується як допоміжний інструмент, який може бути застосований не тільки на «новачках». Вона також може бути використаною і на професіоналах для зручного показу результатів їхньої роботи через бали, таблиці лідерів; даючи їм можливість перемогти чи програти, тим самим розвиваючи здорову конкуренцію між співробітниками.

Проте, говорячи про конкуренцію між компаніями, впровадження гейміфікації може допомогти працівникам зі забезпеченням інновацій, які необхідні для посилення конкурентоспроможності. Використовуючи такі ігрові елементи, як конкурси, змагання, голосування та рейтинги, можна, до прикладу, генерувати ідеї, які можуть потенційно допомогти оптимізувати робочий процес з подальшим відбором. З допомогою таблиці з балами можна зрозуміти, наскільки твої ідеї високо оцінюються твоїми колегами, і це мотивує тебе заробляти більше балів, водночас просувати компанію.

А як гейміфікація використовується на практиці? Її активно застосовують як іноземні, так і українські компанії для покращення рекрутингу, адаптації, навчання, мотивації та управління талантами. Завдяки дослідженню Середи Г. В. [4] можна узагальнити досвід компаній в сфері гейміфікації HR-функцій.

Щодо гейміфікація у рекрутингу, то компанії застосовують ігрові механіки для залучення нових талантів та підвищення інтересу кандидатів. Наприклад, міжнародна мережа компаній **PwC** впровадила симуляційну гру **Multipoly**, де кандидати виконують завдання, схожі на реальні бізнес-проблеми компанії. Це підвищило кількість зацікавлених кандидатів на 190%. **Французька компанія Formaposte** реалізувала проєкт **Jeu Facteur Academy**, де потенційні працівники виконували завдання кур'єра. Це зменшило плинність кадрів з 25% до 8%. У свою чергу **Netpeak (Україна)** використовує гейміфіковані оголошення про вакансії та систему рейтингів із заохоченням. Наприклад, гра «Приведи друга» дозволяє співробітникам отримувати бали та бейджі, що сприяє пошуку талантів через внутрішні рекомендації.

Також, як уже згадувалось раніше, про можливість гейміфікації допомогти адаптуватись новим працівникам, **Marriott International** застосовує готельні онлайн-симулятори, аналогічні до ігор **The Sims** або **Farmville**, щоб ознайомити працівників з корпоративною культурою та роботою в готельній індустрії. Українська **Промавтоматика Вінниця** розробила квест «Комерційна пропозиція», де нові працівники готують пропозиції для досвідчених колег, які виконують ролі клієнтів.

Куди ж без мотиваційного застосування. **Microsoft** запустила гру для перевірки локалізації Windows, залучивши 4600 співробітників, які перевірили 530 тисяч сторінок тексту за місяць. **Interpipe (Україна)** запровадила внутрішню валюту «їжачків», що стимулювало підвищення виконання KPI на 19%. **Voice (Україна)** використовує багаторівневі змагання для підвищення ефективності роботи. Це зменшило плинність кадрів з 15,4% до 9,1% та підвищило індекс захопленості співробітників з 38 до 62.

Якщо ця вся ідея з гейміфікацією працює так добре, то існує питання, чи є хоча б якісь недоліки або труднощі, з якими можна зіткнутися при її впровадженні? Куди ж без цього! Однією з головних проблем є відсутність чіткого розуміння мети впровадження гейміфікації. Без визначення конкретних результатів, яких компанія хоче досягти, гейміфікація може перетворитися на безкорисну розвагу. Важливо чітко визначити, які зміни в поведінці та продуктивності очікуються від клієнтів або співробітників і як ці зміни вплинуть на бізнес.

Ще однією проблемою є несприйняття працівниками змін. Працівники можуть з обережністю ставитися до нових підходів або і не приймати їх. Важливо прозоро і детально пояснити, що зміни не вплинуть на кількість їхньої роботи і зроблять її ефективнішою та цікавою. Також важливо підкреслити, як нововведення покращать робочі умови та полегшать досягнення цілей. Це допоможе мінімізувати спротив та сприяє успішному впровадженню гейміфікації.

Ще може бути проблема в корисності гейміфікації. Якщо клієнтів не зацікавити чіткими нагородами і не зробити все легко доступним, то гейміфікація може не мати бажаного ефекту. Важливо, щоб нагороди були привабливими для учасників і не затратними для бізнесу.

Також потрібно враховувати вік потенційних учасників, щоб обрані механіки гейміфікації відповідали їхнім інтересам і можливостям. Наприклад, молодші співробітники чи клієнти можуть віддавати перевагу інтерактивним додаткам і змаганням, тоді як старша аудиторія може більше цінувати простоту й зрозумілість системи мотивації. Якщо не врахувати ці відмінності, гейміфікація може викликати нерозуміння або байдужість.

Ще одним викликом є підтримка інтересу до гейміфікації в довгостроковій перспективі. Спочатку новизна ігрових елементів може привертати увагу, але з часом інтерес може згаснути. Тому компанії повинні постійно оновлювати механіки гейміфікації, пропонувати нові завдання та нагороди, а також відстежувати зворотний зв'язок, щоб адаптувати стратегію під потреби користувачів.

Гейміфікація – це не просто тренд, а потужний інструмент мотивації, здатний покращити ефективність роботи, але її успішність залежить від вікової структури персоналу та їхніх потреб. Враховуючи суперечливі думки про гейміфікацію, важливо зосередити подальші дослідження на зборі статистичних даних про використання ігрових технологій у HR-практиці українських компаній, щоб розробити ефективні інструменти гейміфікації для бізнес-середовища.

Список використаних джерел

1. Насирова С. В. Гейміфікація, як ефективний інструмент мотивації персоналу сучасної організації. *Журнал науковий огляд*. № 3 (56). 2019. С. 5–10. URL: <http://surl.li/sslwlt>

2. Уткіна Ю. М., Руських А. О., Гейміфікація: потенціал застосування, роль і місце в розвитку підприємства. *Вісник економіки транспорту і промисловості*. 2019. № 66. С. 143–144. URL: <http://surl.li/yzxwnd>

3. Водянка Л. Д., Паламарюк А. С. Практика застосування гейміфікації в HR. *Ефективна економіка*. 2023. № 3. С. 5–8. URL: <http://surl.li/klnwyy>

4. Середа Г. В., Гейміфікація в менеджменті персоналу: зарубіжний та український досвід. *Економіка і організація управління*. 2017. № 4 (28). С. 219–221. URL: <http://surl.li/mncgvq>

5. Карапетян А. Особливості гейміфікації в маркетингу. URL: <https://cases.media/en/article/osoblivosti-geimifikaciyi-v-marketingu>

Яновська Д. С.,
студентка I курсу бакалаврату 11-ї групи,
факультет торгівлі та маркетингу,
ЗВО «Державний торговельно-економічний університет»;
науковий керівник: Бондаренко Н. О.,
кандидат юридичних наук, доцент,
ЗВО «Державний торговельно-економічний університет»,
м. Київ, Україна

РОЛЬ ГРОМАДЯНСЬКОГО СУСПІЛЬСТВА У ФОРМУВАННІ ПРАВОВОЇ ПОЛІТИКИ СУЧАСНОЇ УКРАЇНИ

Громадянське суспільство є важливим аспектом у формуванні правової політики сучасної України, так як воно безпосередньо впливає на процеси демократизації, правової державності та захисту прав людини. Починаючи з утворення Української держави, в 1991 році, українство зазнало багато випробувань – повалило авторитарний режим, що став заручником корупції, зрадництва; усвідомило сили громадянського суспільства та єдності під час революції «Гідності», російської агресії. Разом з цими масштабними подіями докорінно почали руйнуватись стереотипи, цінності почали змінюватись відповідно до подій та їх наслідків [1, с. 141]. Всі ці зміни несуть в собі зміст того, що народ України, в так званій більшості, готовий змінювати свої координатні напрямки, згідно з низкою глобальних факторів, як внутрішньо-, так і зовнішньополітичного характеру.

Події останніх двох років є одними з найяскравіших прикладів періоду, де чітко прослідковуються всі складнощі взаємовідносин між урядом та народом, в гострій глобальній проблемі – повномасштабному вторгненні РФ на територію України. Період від 24 лютого 2022 року до сьогодні насичений багатьма подіями [2], що мають вплив на соціум і політику водночас, зокрема: початок повномасштабного вторгнення та незаконна окупація (анексія) чотирьох областей України (Луганської, Донецької, Херсонської та Запорізької) російськими загарбниками; 26 лютого 2022 – заява Володимира Зеленського на готовність України вступу в НАТО та ЄС, що було зроблено у відповідь на російську агресію, з метою отримання міжнародної підтримки; 20 травня 2022 – Українські захисники на заводі «Азовсталь» у Маріуполі були змушені скласти зброю після багатотижневої облоги. Битва завершилась окупацією міста; 11 листопада 2022 – звільнення Херсону після першої успішної операції на Півдні; 6 червня 2023 – підриг Каховської ГЕС, котрий призвів до масштабної екологічної катастрофи; фінансові махінації, фальшиві збори на зброю та амуніцію, нераціональне розпорядження державного бюджету; питання безпосередньої мобілізації.

Це далеко не всі події, котрі стали «буденністю» для громадян нашої держави. Варто визнати, що кожна з вище описаних проблем чи подій має неабиякий вплив на суспільство. За рахунок цього виникає більша потреба участі суспільства в основах правового розвитку.

Громадянське суспільство включає в себе профспілки, медіапростір, політичні партії, численні неурядові інституції чи організації, а також активістські та волонтерські угруповання, які сприяють забезпеченню захисту прав людини, розвитку демократії як такої та забезпеченню верховенства права [3]. Роль громадянського суспільства є дуже важливою, оскільки саме через нього часто відбуваються зміни у суспільних відносинах, правовій системі. Вважаючи, що наша країна є демократичною, то суспільство виступає як рушійний механізм, що змушує державу «не зходити з колій» дотримання правових норм права та поважати власних громадян. Також важливо зазначити,

що з кожним роком вплив громадянського суспільства у процесі формування законодавства зростає. Безпосередньо через механізми громадських обговорень, петицій, акцій та протестів, а також участь у роботі парламентських комітетів, де активісти можуть вносити свої пропозиції щодо удосконалення законодавства. Наприклад, громадські організації стали ініціаторами значних змін у законодавстві про боротьбу з корупцією, захисту прав жінок та дітей, а також в питаннях екології.

Повномасштабне вторгнення, також спричинило багато проявів впливу громадянського суспільства на зміни в державному управлінні, зокрема в питаннях правової політики. Через призму подій описаних вище, можемо зауважити, що як наслідок, в такій кількості складнощів та страшних реалій, громадянське суспільство зробило і продовжує робити великий внесок у подолання проблем сьогодення. Здебільшого така боротьба відбувається через ініціативи та петиції [4]. Яскравим прикладом може стати підписання петиції щодо правового захисту внутрішньо переміщених осіб. Громадянські організації та прості громадяни почали активно створювати петиції до уряду, де вимагали проголошення процедур стосовно отримання цього статусу, що сприяло б покращенню умов переселення та адаптації до нового місця проживання через фінансову, гастрономічну та інші види допомоги, що надавав статус ВПО. Ще були створені та підписані численною кількістю населення петиції про права жінок та дітей в умовах війни, що забезпечували додатковий захист для вразливих верств населення, петиції щодо волонтерської діяльності та гуманітарної допомоги, що несли в собі поняття про необхідність збору гуманітарної допомоги для постраждалих районів, а також підтримки військових і петиція щодо військових злочинів та колабораціонізму, де активісти та прості громадяни виступали за створення спеціальних трибуналів для притягнення до відповідальності осіб, що вчиняють злочини над цивільними або співпрацюють з країною-агресором. Прикладом останньої петиції можуть стати події на моїй рідній Херсонщині, де після і під час окупації активно велась і продовжує

вестись боротьба з колаборантами, як зі сторони простого населення так і зі сторони правоохоронних органів.

Громадянське суспільство також виконує ще одну важливу роль, таку як моніторинг виконання законів. Організації, які займаються захистом та правами людини, регулярно здійснюють контроль за дотриманням законів і надають правову допомогу громадянам, чиї права були порушеними. Одним із таких прикладів є діяльність правозахисних організацій, які працюють у напрямку захисту прав ВПО [4], що є дуже актуальним питанням на період сьогодення, а також питань захисту біженців, боротьби з дискримінацією за різними ознаками (гендеру, етнічності, орієнтації).

Попри важливу роль, котра має рушійну силу у формуванні правопорядку, політики та устрою, громадянське суспільство України має численну кількість викликів, які значно сповільнюють його розвиток. Одними з найбільших проблем є питання національної свідомості, розбіжності між пріоритетами уряду та мешканців держави, а також низький рівень правової культури серед населення, що сповільнює співпрацю громадян та держави [5, с. 205]. Проте ці аспекти, не є вироком. Для того, щоб суспільство України мало потужний вплив на формування правової політики, необхідно зміцнювати правову культуру, розвивати інститути громадянської участі та забезпечити повагу до прав людини з боку органів державної влади.

Отже, ми дійсно можемо стверджувати, що громадянське суспільство України відіграє ключову роль у формуванні правової політики країни. Воно активно діє в галузях моніторингу дотримання прав людини, підписань петицій, розвитку демократичності та толерантності. В умовах війни, єдність серед громадян значно зросла, так як ми маємо спільну мету в рамках подолання ворога та піднесення національної свідомості нашої держави, проте є багато неопрацьованих аспектів, тільки після подолання яких наше суспільство зможе стати потужним фактором правових змін в політиці України.

Список використаних джерел

1. Шайгородський Ю. Роль громадянського суспільства у становленні нової політичної реальності. *Наукові записки*. № 3 (71). С. 136–152.
2. Хронологія російського вторгнення в Україну (з 2022). URL: [https://uk.wikipedia.org/wiki/%D0%A5%D1%80%D0%BE%D0%BD%D0%BE%D0%BB%D0%BE%D0%B3%D1%96%D1%8F_%D1%80%D0%BE%D1%81%D1%96%D0%B9%D1%81%D1%8C%D0%BA%D0%BE%D0%B3%D0%BE_%D0%B2%D1%82%D0%BE%D1%80%D0%B3%D0%BD%D0%B5%D0%BD%D0%BD%D1%8F_%D0%B2_%D0%A3%D0%BA%D1%80%D0%B0%D1%97%D0%BD%D1%83_\(%D0%B7_2022\)](https://uk.wikipedia.org/wiki/%D0%A5%D1%80%D0%BE%D0%BD%D0%BE%D0%BB%D0%BE%D0%B3%D1%96%D1%8F_%D1%80%D0%BE%D1%81%D1%96%D0%B9%D1%81%D1%8C%D0%BA%D0%BE%D0%B3%D0%BE_%D0%B2%D1%82%D0%BE%D1%80%D0%B3%D0%BD%D0%B5%D0%BD%D0%BD%D1%8F_%D0%B2_%D0%A3%D0%BA%D1%80%D0%B0%D1%97%D0%BD%D1%83_(%D0%B7_2022))
3. Напрямки формування громадянського суспільства і правової держави в Україні. URL: <https://osvita.ua/vnz/reports/law/10021/>
4. Електронні петиції. URL: <https://petition.president.gov.ua/>
5. Русинюк М. Особливості впливу громадських об'єднань на публічну політику. *Право та державне управління*. 2019. № 4. С. 201–207.

Яновська А. В.,
студентка I курсу,
ОП «Право»,
факультет міжнародної торгівлі та права,
ЗВО «Державний торговельно-економічний університет»;
науковий керівник: Бондаренко Н. О.,
доцент кафедри правового забезпечення безпеки бізнесу,
кандидат юридичних наук,
ЗВО «Державний торговельно-економічний університет»,
м. Київ, Україна

ВИКОРИСТАННЯ ШТУЧНОГО ІНТЕЛЕКТУ В СУДОЧИНСТВІ: МОЖЛИВОСТІ ТА ПРАВОВІ ОБМЕЖЕННЯ

Аналізуючи останні досягнення у сфері штучного інтелекту (Artificial Intelligence), необхідно визнати, що у найближчому майбутньому супровідні

організаційні заходи з впровадження штучного інтелекту та його нормативноправового забезпечення в органах державної влади будуть невід'ємною частиною життя нашого суспільства [1]. За останні роки швидкий розвиток штучного інтелекту (ШІ) значно змінив та спростив роботу у багатьох галузях, зокрема у правовій системі. Завдяки розвитку та досягненням алгоритми ШІ можуть аналізувати складні дані, обробляти великі обсяги інформації та автоматизувати рутинні юридичні завдання. Технології штучного інтелекту мають значний потенціал для оптимізації процесів у судочинстві, наприклад, ШІ може аналізувати велику кількість прецедентів, правові норми для прогнозування рішень у подібних справах. Проте стрімкий розвиток технологій потребує відповідного правового регулювання, щоб запобігти порушенням прав людини, забезпечити прозорість рішень та зберегти контроль з боку людей.

Тема використання ШІ у судочинстві є край важливою, тому що вона відкриває нові можливості для збільшення ефективності та прискорення правосуддя. У багатьох країнах судові системи переповнені справами, час, який суди витрачають на розгляд справ та винесення вироку, часто є значним. Натомість штучний інтелект здатний автоматизувати необхідні процеси, такі як: аналіз документів, пошук прецедентів, аналіз попередніх вироків. Це дозволить зменшити навантаження на суддів та пришвидшити процес прийняття рішень.

Хоча, судова система України стоїть на початковому етапі впровадження ШІ, але вже зараз впроваджені такі можливості для автоматизації роботи судочинства:

- Автоматичний розподіл судових справ між суддями – це знижує ризик упередженості та гарантує рівні права при розподілі справ.
- Автоматичний аналіз судових документів, який допомагає ефективно виявляти в них ключову інформацію – це сприяє суддям та їхнім помічникам в ухваленні виважених рішень.
- Прогнозування результатів справ, яке дає оцінку ймовірності успіху в судовому процесі, дозволяючи сторонам краще оцінювати свої шанси перед подачею позову (а суддям це допомагає аналізувати потенційні ризики) [2].

Головною перевагою ШІ є об'єктивність, оскільки він базується на об'єктивних даних, що зменшує можливість допущення помилок, які можуть бути викликані людським фактором. Технологія ШІ може спрогнозувати ймовірний результат справи, що дозволяє сторонам конфлікту приймати більш аргументовані рішення щодо подальших дій у судовому справі.

Водночас впровадження активного використання ШІ вимагає ретельного дотримання правових та етичних норм, задля уникнення порушення прав громадян та забезпечення прозорості справи. Тому у 2018 році Європейська комісія з ефективності правосуддя Ради Європи прийняла вагомий міжнародний акт – Етичну хартію по використанню штучного інтелекту у судовій системі та її середовищі. Цікаво звернути увагу на те, що у Етичній хартії закріплені основні принципи використання штучного інтелекту під час здійснення правосуддя [3].

Головними правовими обмеження у використанні штучного інтелекту в судочинстві є:

- **Захист прав людини.** Людина має право на справедливий суд та захист від дискримінації, а система ШІ має вбудовані упередження, які можуть призводити до дискримінації (за расою, статтю, соціальним статусом).
- **Конфіденційність та безпека даних.** У судочинстві процес потребує доступу до значних обсягів даних, включно з персональними. Європейський регламент захисту даних (GDPR) встановлює жорсткі вимоги до обробки персональних даних – це обмежує використання ШІ у правових системах.
- **Відповідальність.** У випадках, коли алгоритм ШІ встановлює неправомірне або помилкове рішення виникає питання відповідальності. Багато країн не мають чіткого законодавства, що створює правові прогалини.
- **Точність та обґрунтованість рішень.** Рішення, прийняті ШІ, мають бути чіткими, прозорими та зрозуміли для того, щоб забезпечити правові гарантії сторонам у судовому процесі.

Загалом, правові обмеження використання ШІ у судочинстві покликані гарантувати, що штучні технології не порушуватимуть права людини та усетаки остаточне рішення залишатиметься за суддями.

Отже, використання штучного інтелекту може значно покращити ефективність вирішення правових процесів, але потребує суворого правового регулювання, контролю та етичних обмежень. Крім того, слід активно запобігати й управляти ризиками, пов'язаними з використанням ШІ, зокрема забезпечувати кібербезпеку, конфіденційність та захист персональних даних [4]. У контексті постійного розвитку технологій національні та міжнародні законодавства мають оперативно адаптуватися, задля того, щоб зберегти основні принципи справедливості та прав людини.

Список використаних джерел

1. Плахотник І. І. Про застосування штучного інтелекту в правовій сфері. С. 2. URL: https://vkslaw.knu.ua/images/verstka/4_2019_PLAKHOTNIK.pdf (дата звернення: 05.11.2024).

2. Штучний інтелект у судочинстві: правові та етичні питання / Центр демократії та верховенства права. URL: <https://cedem.org.ua/consultations/shtuchnyi-intelekt-sud/> (дата звернення: 05.11.2024).

3. Дубчак О. А. Використання штучного інтелекту у судовому процесі. С. 36. URL: <https://dspace.univd.edu.ua/server/api/core/bitstreams/6200f8be-97d4-4d35-8f1c6aee99d3fcfb/content> (дата звернення: 06.11.2024).

4. Михайлов С. О. Виклики впровадження новітніх технологій у судову систему. 2023. С. 319. URL: <https://visnyk-jurisuzhnu.com/wp-content/uploads/2023/08/52.pdf> (дата звернення: 07.11.2024).

*Яремчук К.-О. Д.,
студентка II курсу
спеціальності «Інженерія програмного забезпечення»,
ЗВО «Університет Короля Данила»;
науковий керівник: Дзюба М. В.,
доцент кафедри інформаційних технологій,
кандидат фізико-математичних наук, доцент,
ЗВО «Університет Короля Данила»,
м. Івано-Франківськ, Україна*

РОЛЬ ІТ У РОЗВИТКУ ЕЛЕКТРОННОГО УРЯДУ: ЦИФРОВІ ПОСЛУГИ ТА БЕЗПЕКА ДАНИХ

Сучасний розвиток інформаційних технологій (ІТ) значно впливає на функціонування державних структур і сприяє впровадженню електронного урядування. Це забезпечує громадянам доступ до державних послуг у цифровому форматі, підвищує прозорість та ефективність управління державними ресурсами. Зокрема, ІТ-рішення допомагають зробити послуги доступнішими для громадян, оптимізувати процеси взаємодії між громадянами та державними органами, забезпечуючи при цьому високий рівень обслуговування.

Одним із головних аспектів впровадження електронного уряду є цифровізація державних послуг. Це включає створення онлайн-платформ для отримання довідок, реєстрації бізнесу, сплати податків та інші послуги, що раніше потребували відвідування фізичних установ. Така цифровізація зменшує бюрократичні бар'єри та скорочує час на надання послуг [1, с. 5]. Громадяни отримують змогу виконувати адміністративні процедури в зручний для них час, що підвищує рівень задоволеності від взаємодії з державою.

Іншою ключовою складовою електронного уряду є підвищення прозорості та відкритості державної діяльності. Використання ІТ-технологій дозволяє забезпечити громадський контроль за роботою органів влади через електронні реєстри та доступ до інформації. Це сприяє зниженню корупційних ризиків і підвищенню довіри до державних інституцій [2, с. 8–10].

Проте, впровадження електронного уряду пов'язане з певними викликами у сфері безпеки даних. Обробка великих обсягів персональних даних вимагає особливої уваги до забезпечення їх захисту. Зловмисники можуть спробувати отримати доступ до особистої інформації, що може призвести до значних втрат для громадян і держави [3, с. 12]. Це вимагає застосування сучасних технологій кібербезпеки, таких як шифрування даних, багатофакторна автентифікація та регулярні аудити безпеки.

Проблеми конфіденційності та безпеки стають особливо актуальними в контексті збільшення обсягу цифрових послуг, які надаються державою. Гарантії збереження конфіденційної інформації є важливими для збереження довіри громадян до систем електронного уряду. Так, витоки даних можуть не лише порушити приватність окремих осіб, але й негативно вплинути на репутацію держави на міжнародному рівні [4, с. 15–17].

Таким чином, ІТ-рішення відіграють важливу роль у розвитку електронного уряду, роблячи державні послуги більш доступними та ефективними. Водночас, забезпечення конфіденційності та безпеки даних залишається ключовим викликом, що вимагає постійного вдосконалення технологій захисту інформації та підвищення обізнаності користувачів про кіберзагрози.

Список використаних джерел

1. Андрущенко Н. П., Лавренюк О. В. Електронне урядування в Україні: виклики та перспективи розвитку. Київ : ВЦ «Академія», 2021. 320 с.
2. Гудзь В. М. Прозорість та підзвітність державних послуг у контексті електронного урядування. *Науковий вісник Національного університету державної служби*. 2022. № 4. С. 8–10.
3. Коваленко І. С. Сучасні загрози кібербезпеці в умовах цифрової трансформації державних послуг. Київ : Науковий центр безпеки інформації, 2023. 224 с.
4. Петров Ю. О. Захист персональних даних в умовах цифровізації державних послуг. *Право України*. 2022. № 6. С. 15–17.

Яценко Р. І.,
студент II курсу бакалаврату,
факультет міжнародної торгівлі та права,
ЗВО «Державний торговельно-економічний університет»;
Жусь В. С.,
студент II курсу бакалаврату,
факультет міжнародної торгівлі та права,
ЗВО «Державний торговельно-економічний університет»,
м. Київ, Україна

ІНСТРУМЕНТИ ЕФЕКТИВНОСТІ В ДЕРЖАВНИХ УСТАНОВАХ

Ефективність у діяльності державних установ є критично важливою для забезпечення стабільності, розвитку та довіри громадян до органів влади. У сучасному світі, де державні установи стикаються з постійними викликами, такими як зміни законодавства, громадські вимоги до прозорості та швидкості реагування, впровадження інструментів підвищення ефективності стає невід'ємною частиною управлінських процесів.

Актуальність цього дослідження зумовлена тим, що державні установи відіграють вирішальну роль у забезпеченні суспільного добробуту, надаючи необхідні послуги населенню. Однак без належної ефективності, державні органи не можуть повною мірою виконувати свої функції. Саме тому дослідження інструментів підвищення ефективності в державних установах має важливе значення для покращення їхньої діяльності та досягнення кращих результатів.

Мета дослідження: визначення сучасних інструментів ефективності в державних установах та їх вплив на підвищення продуктивності органів влади.

Завдання дослідження:

- 1) дослідити поняття та критерії ефективності в державних установах;
- 2) вивчити основні інструменти ефективності, що використовуються в сучасній практиці державного управління;
- 3) провести аналіз прикладів впровадження інструментів підвищення ефективності в державних органах; запропонувати рекомендації щодо

оптимізації діяльності державних установ шляхом впровадження сучасних інструментів ефективності.

Ефективність є ключовим елементом управління як у приватному секторі, так і в державних установах. Проте поняття «ефективність» у державному секторі має свої специфічні риси. Якщо в бізнесі основними критеріями є прибуток і рентабельність, то в державних органах ефективність оцінюється за результатами виконання соціально важливих функцій.

Ефективність у державних установах можна визначити як здатність організації досягати поставлених цілей з мінімальними витратами ресурсів, зокрема часу, фінансів та людських ресурсів. Важливою складовою ефективності є результативність – здатність установи забезпечити якісне виконання завдань та надання послуг громадянам.

На відміну від приватних організацій, державні органи не орієнтовані на максимізацію прибутку, а їхня ефективність визначається через виконання соціальних завдань, забезпечення громадського порядку, безпеки, правопорядку тощо.

Критерії ефективності включають такі показники, як продуктивність, економічність, результативність і відповідність діяльності установи до потреб громадян. Успішне управління ефективністю полягає у поєднанні стратегічних цілей з конкретними показниками виконання завдань.

На відміну від бізнесу, де ключовим критерієм є прибутковість, державні установи повинні зосереджуватися на забезпеченні соціальних послуг, ефективному використанні державних ресурсів і досягненні суспільного добробуту.

У сучасній державній службі використовуються різноманітні інструменти для підвищення ефективності управління. КРІ є одним з основних інструментів управління ефективністю в державних установах. КРІ дозволяє вимірювати та контролювати виконання завдань за допомогою конкретних показників, які можуть відображати продуктивність кожного працівника або підрозділу.

Основними KPI для державних установ є кількість оброблених заявок, середній час виконання завдань, рівень задоволеності громадян.

Збалансована система показників (BSC) Цей інструмент дозволяє ефективно керувати діяльністю організації, спираючись на чотири основні аспекти: фінансові показники, показники внутрішніх процесів, показники взаємин із клієнтами (громадянами), а також навчання та розвиток персоналу. Впровадження BSC у державних установах дозволяє краще координувати зусилля всіх рівнів управління, фокусуючи їх на досягнення стратегічних цілей.

Процесний підхід (BPMN) Інструменти управління процесами, такі як BPMN (Business Process Model and Notation), допомагають аналізувати і вдосконалювати робочі процеси, що дозволяє значно знизити витрати часу на виконання завдань і уникнути дублювання функцій. Це особливо актуально для великих державних установ, де часто існує багаторівнева ієрархія, що ускладнює взаємодію між відділами.

В умовах диджиталізації державні установи дедалі більше переходять на використання інформаційних технологій для підвищення ефективності. До таких інструментів належать електронний документообіг, автоматизовані системи управління проектами, електронне урядування тощо. Наприклад, електронний документообіг дозволяє скоротити час на опрацювання документів та підвищити прозорість процесів, що, у свою чергу, зменшує ризик корупції.

Мотивація персоналу є важливим фактором підвищення ефективності в будь-якій організації, включно з державними установами. Впровадження програм професійного розвитку, систем заохочень та винагород може сприяти підвищенню якості виконання робіт.

Розділ 3. Дослідження впровадження інструментів ефективності в державних установах

KPI в урядових органах Сінгапуру. Одним із важливих аспектів ефективності є аналіз практичного досвіду впровадження інструментів підвищення продуктивності в державних органах. Для цього варто розглянути успішні кейси з різних країн та державних установ.

Сінгапур є прикладом країни, де КРІ ефективно використовуються для моніторингу та оцінки роботи державних службовців. Уряд Сінгапуру активно використовує показники для оцінки ефективності виконання завдань, що дозволяє не лише контролювати діяльність, а й вчасно впроваджувати необхідні корективи.

Збалансована система показників у Великобританії. У Великобританії було впроваджено збалансовану систему показників (BSC) для оцінки діяльності державних установ. Використання BSC дозволило державним органам краще інтегрувати свої стратегічні цілі з повсякденною діяльністю. Це допомогло не лише покращити якість надання послуг, а й забезпечити більш ефективне використання ресурсів, зокрема фінансових.

Процесний підхід у Польщі. Польський уряд упровадив процесний підхід для оптимізації роботи державних установ, орієнтуючись на BPMN. Результатом стало скорочення бюрократичних процесів, оптимізація документообігу та підвищення прозорості управлінських рішень. Це дозволило державним службовцям краще координувати свою діяльність і зменшити час, витрачений на виконання адміністративних завдань.

Диджиталізація та електронне урядування в Естонії. Естонія є лідером у впровадженні цифрових інструментів у державне управління. Електронне урядування дозволило цій країні значно підвищити ефективність роботи державних органів, скоротити витрати та зробити процеси надання державних послуг більш доступними для громадян.

Державним органам України варто розробити систему ключових показників ефективності, які дозволять оцінювати діяльність службовців на основі конкретних критеріїв. Це дозволить не лише підвищити продуктивність працівників, а й забезпечити прозорість управління.

Збалансована система показників допоможе державним установам краще інтегрувати свої стратегічні цілі з повсякденною діяльністю, що дозволить підвищити ефективність використання ресурсів та покращити якість державних послуг.

Для зниження адміністративного навантаження на державних службовців, уряду варто запровадити процесний підхід, зокрема BPMN, для аналізу і вдосконалення внутрішніх процесів.

Україна вже зробила важливі кроки в напрямку диджиталізації, зокрема впроваджено «Дію». Проте варто продовжувати розвиток цифрових послуг, що дозволить скоротити час і ресурси, необхідні для надання державних послуг.

Важливо впроваджувати програми професійного розвитку та мотиваційні програми для державних службовців. Це дозволить підвищити ефективність роботи та запобігти плинності кадрів у державному секторі.

У результаті проведеного дослідження було визначено, що впровадження сучасних інструментів підвищення ефективності в державних установах є необхідною умовою для покращення продуктивності та якості роботи державних органів. Використання KPI, BSC, процесних підходів та цифрових технологій дозволяє оптимізувати робочі процеси та забезпечити кращу координацію між різними рівнями управління.

Список використаних джерел

1. Євтєєва Д. П., Батиргарєєва В. С., Лапкін А. В. Формула якісного правового дослідження. Харків : Майдан, 2024.
2. Kaplan R. S., Norton D. P. The Balanced Scorecard: Translating Strategy into Action. Harvard Business School Press, 1996.
3. OECD. Public Governance Reviews: Estonia – Towards a Single Government Approach. OECD Publishing, 2011.
4. Впровадження KPI в урядових органах Сінгапуру / Сінгапурський державний інститут управління. Public Administration Review, 2020.
5. Pollitt C., Bouckaert G. Public Management Reform: A Comparative Analysis. Oxford University Press, 2017.

ЗМІСТ

Алекперов Д. Р. КОНСТИТУЦІЙНО-ПРАВОВИЙ СТАТУС ІНОЗЕМЦІВ У ПЕРІОД ВІЙНИ.....	3
Андрейчук В. Р. ДОСЛІДЖЕННЯ КОНЦЕПЦІЇ ТЕСТУВАННЯ ІНТЕРФЕЙСУ КОРИСТУВАЧА.....	7
Афонін Д. О. ОСОБЛИВОСТІ ПОСВІДЧЕННЯ ДОГОВОРУ ДОВІЧНОГО УТРИМАННЯ.....	10
Бабак Ю. В. ДЕЦЕНТРАЛІЗОВАНА СИСТЕМА КОЛЕКТИВНОГО ПРИЙНЯТТЯ РІШЕНЬ ЯК ОСНОВА ДЕЦЕНТРАЛІЗОВАНИХ АВТОНОМНИХ ОРГАНІЗАЦІЙ (DAO).....	14
Бабій М. М. КОНЦЕПЦІЯ ГІДНОЇ ПРАЦІ ТА МЕХАНІЗМ ЇЇ РЕАЛІЗАЦІЇ.....	17
Baibarza D. COMPUTER CRIME IN THE SPHERE OF INFORMATION TECHNOLOGIES.....	21
Барган Н. І. WEBASSEMBLY ЯК НАСТУПНИЙ ЕТАП РОЗВИТКУ WEB- ТЕХНОЛОГІЙ.....	23
Батіг В. М. РОЛЬ ДЕРЖАВНИХ СЛУЖБОВЦІВ У ЗАБЕЗПЕЧЕННІ НАЦІОНАЛЬНОЇ БЕЗПЕКИ ТА УПРАВЛІННІ КРИЗОВИМИ СИТУАЦІЯМИ.....	26
Батіг Х. А. ВПЛИВ СОЦІАЛЬНИХ МЕРЕЖ НА ПСИХОЛОГІЧНИЙ СТАН СУЧАСНОЇ МОЛОДІ.....	29

Бембенюк А. Р.	
СТРАХОВИЙ РИНОК В УМОВАХ ВІЙНИ.....	33
Бендус А. І.	
ЦИФРОВІЗАЦІЯ ВИРОБНИЦТВА: ОСНОВНІ АСПЕКТИ.....	36
Беляєв В. І.	
ОПТИМІЗАЦІЯ СУЧАСНОГО ЕТИКЕТУ ТА РЕВОЛЮЦІЙНІСТЬ МОВИ ПРЕЗИДЕНТА УКРАЇНИ В. ЗЕЛЕНСЬКОГО В КОНТЕКСТІ РОСІЙСЬКОЇ АГРЕСІЇ ПРОТИ УКРАЇНИ.....	40
Білан Ю. І.	
МОДЕЛЮВАННЯ ТА ОПТИМІЗАЦІЯ ТЕРМОЕЛЕКТРИЧНИХ ПЕРЕТВОРЮВАЧІВ ЕНЕРГІЇ ЗА ДОПОМОГОЮ МАШИННОГО НАВЧАННЯ ТА ВЕЛИКИХ ДАНИХ.....	44
Білінкевич Н. М.	
ВПЛИВ ЖІНОК НА ЛІДЕРСТВО ТА УПРАВЛІННЯ В ТРУДОВИХ ВІДНОСИНАХ НА КЕРІВНИХ ПОСАДАХ.....	47
Білоус В. В.	
ПОНЯТТЯ ЦИФРОВІЗАЦІЇ. ІСТОРИЧНИЙ РОЗВИТОК ЦИФРОВИХ ТЕХНОЛОГІЙ В ЕКОНОМІЦІ.....	53
Богуш Н. Г., Семенік В. О.	
ОСОБЛИВОСТІ КРИМІНАЛЬНОЇ ВІДПОВІДАЛЬНОСТІ ЗА ЗЛОЧИНИ ПРОТИ СІМ'Ї.....	57
Бойко Ю. Р.	
КРИМІНАЛЬНА ВІДПОВІДАЛЬНІСТЬ ЗА ВОЄННІ ЗЛОЧИНИ.....	59
Бойчук Ю. В.	
ВПРОВАДЖЕННЯ ІІІ-ТЕХНОЛОГІЙ ДЛЯ АНАЛІТИЧНИХ ДОСЛІДЖЕНЬ.....	64
Бондар В. П.	
ВИБОРИ ПРЕЗИДЕНТА В УКРАЇНІ ТА ВОЄННИЙ СТАН.....	66

Бортник А. І.	
ЗАСТОСУВАННЯ СТИЛЮ «ПІКСЕЛЬАРТ» У СФЕРІ ГЕЙМДИЗАЙНУ.....	69
Ванджуляк А. П.	
ВПЛИВ ВІДЕОІГОР НА КОГНІТИВНІ ФУНКЦІЇ ЛЮДИНИ.....	74
Василенко В. В.	
ВИКОРИСТАННЯ ШТУЧНОГО ІНТЕЛЕКТУ В ПРАВОВІЙ ДІЯЛЬНОСТІ.....	77
Ватаманюк Ю. Є.	
ПРАКТИЧНЕ ЗАСТОСУВАННЯ ДИНАМІЧНИХ 3D-АТРИБУТІВ.....	81
Венгер І О.	
ПРАВОВИЙ СТАТУС ВНУТРІШНЬО ПЕРЕМІЩЕНИХ ОСІБ.....	85
Висоцька Д. М.	
ВІРТУАЛЬНА АРХІТЕКТУРА ЯК ЗАСІБ ПОПУЛЯРИЗАЦІЇ ТВОРІВ МИСТЕЦТВА.....	91
Влашин В. Р.	
ВАЖЛИВІСТЬ СПІВПРАЦІ З ЕКОФЕРМАМИ, КРАФТОВИМИ ВИРОБНИЦТВАМИ ДЛЯ РОЗВИТКУ РЕСТОРАНІВ ІЗ ЕКОЛОГІЧНИМ КОНЦЕПТОМ У ЗАХІДНОМУ РЕГІОНІ УКРАЇНИ.....	94
Волк А. В.	
РОЗРОБКА СЕРВЕРНОЇ ЧАСТИНИ ДОДАТКА CONFERENCE ASSISTANT ДЛЯ ОПТИМІЗАЦІЇ ВЗАЄМОДІЇ МІЖ УЧАСНИКАМИ КОНФЕРЕНЦІЙ.....	98
Гаджало О. С.	
ВИКОРИСТАННЯ ІНТЕРАКТИВНИХ / ПРОГРЕСИВНИХ МЕТОДІВ ДЛЯ НАВЧАННЯ.....	100
Гайович К. О.	
МАТЕМАТИКА ТА ДИЗАЙН.....	104

Галіпчак Я. Р. КОНЦЕПТУАЛЬНІ ПРОПОЗИЦІЇ ЩОДО ПРОЄКТУВАННЯ ТА БУДІВНИЦТВА ПІДПРИЄМСТВА З БЕЗВІДХОДНОЮ ОБРОБКОЮ ДЕРЕВИНИ.....	107
Гаркавий І. І. ІНКЛЮЗИВНИЙ СЕРВІС ЗАКЛАДІВ ГОТЕЛЬНО-РЕСТОРАННОГО БІЗНЕСУ.....	113
Гегедеш О. О. ДІЯЛЬНІСТЬ ПРОКУРАТУРИ – НЕВІД’ЄМНА ЧАСТИНА ДОСУДОВОГО РОЗСЛІДУВАННЯ.....	118
Гладюк М. І. БЛОКУВАННЯ ПОДАТКОВИХ НАКЛАДНИХ: ПРИЧИНИ, НАСЛІДКИ ТА ШЛЯХИ ВИРШЕННЯ ПРОБЛЕМИ.....	122
Глазков Р. Р. УКРАЇНСЬКА ТРАДИЦІЙНА СИМВОЛІКА В СУЧАСНОМУ ОДЯЗІ....	125
Глушко С. С. СТАНДАРТИ ТА ТЕХНОЛОГІЇ ДОСТУПНОГО ДИЗАЙНУ ІНТЕРФЕЙСІВ КОРИСТУВАЧА.....	128
Гоголь О. В. ВПЛИВ РОБОТОТЕХНІКИ НА СУЧАСНЕ ПРОМИСЛОВЕ ВИРОБНИЦТВО.....	131
Головчук П. В. ДОСЛІДЖЕННЯ ТА МОДЕЛЮВАННЯ ІНТЕРАКТИВНИХ ДОПОВНЕНЬ ТЕХНОЛОГІЇ AR В ПРОГРАМНИХ ДОДАТКАХ.....	134
Гоняна К. В. ОСОБЛИВОСТІ ПРАВОВОГО РОЗМЕЖУВАННЯ ВБИВСТВА ТА ТЯЖКИХ ТІЛЕСНИХ УШКОДЖЕНЬ, ЩО СПРИЧИНИЛИ СМЕРТЬ ПОТЕРПІЛОГО.....	137

Гопчак Н. З ІСТОРІЇ РОЗВИТКУ ЛОГОТИПУ	139
Гоян В. М. ДІЯЛЬНІСТЬ НБУ ПІД ЧАС ПОВНОМАСШТАБНОГО ВТОРГНЕННЯ.	144
Гребенюк А. І., Мохначук Д. М., Окунь В. І. ПРАВОВЕ РЕГУЛЮВАННЯ КОМЕРЦІЙНОГО ВИКОРИСТАННЯ ВІЗУАЛЬНОГО КОНТЕНТУ В СОЦІАЛЬНИХ МЕРЕЖАХ.....	147
Гребенюк А. І. ВПЛИВ НЕГАТИВНОГО ПРОСТОРУ НА ВІЗУАЛЬНУ ЕФЕКТИВНІСТЬ У ГРАФІЧНОМУ ДИЗАЙНІ.....	152
Григорів О. І. РОЗРОБКА ІТ-СИСТЕМИ ДЛЯ ПІДВИЩЕННЯ ЕФЕКТИВНОСТІ РОБОТИ ТЕПЛОВІЗОРІВ.....	157
Гринишин В. Р., Данів У. І., Ковтунов Д. В. ІНТЕРНЕТ РЕЧЕЙ (ІОТ) ТА ЙОГО РОЛЬ У РОЗУМНИХ БУДИНКАХ...	160
Грицак Х. ОФОРТ ЯК РІЗНОВИД ГРАФІКИ.....	163
Гриценко А. С., Захарова В. В. АКТУАЛЬНІ ПИТАННЯ РЕАЛІЗАЦІЇ АНТИКОРУПЦІЙНОЇ ПОЛІТИКИ В УКРАЇНІ.....	168
Гуменюк А. Б. БЕЗПЕКА РОЗУМНОГО БУДИНКУ.....	171
Гусак В. М. ПРОБЛЕМАТИКА ДОГОВОРУ ПОСТАВКИ В УКРАЇНІ ПІД ЧАС ДІЇ ВОЄННОГО СТАНУ.....	174
Гуцалюк Д.М. ГАСТРОНОМІЧНА ІСТОРІЯ ІВАНО-ФРАНКІВСЬКА.....	178

Гуцалюк Д. М.	
ПЕРСПЕКТИВНІ ОБ'ЄКТИ ДЛЯ РОЗВИТКУ СІЛЬСЬКОГО ЗЕЛЕНОГО ТУРИЗМУ НА ТЕРИТОРІЇ МОНАСТИРИСЬКОЇ ТГ ЧОРТКІВСЬКОГО РАЙОНУ ТЕРНОПІЛЬСЬКОЇ ОБЛАСТІ.....	182
Демедюк К. В., Гордейчук С. С.	
ІНКЛЮЗИВНІ БРЕНДИ: КРАЩІ ПРАКТИКИ В УКРАЇНІ.....	185
Дзем'юк І. В.	
ЗВ'ЯЗОК ГОСПОДАРСЬКОГО ПРАВА З МАТЕМАТИКОЮ.....	189
Дідух К. В.	
ПРИМУСОВЕ ВІДЧУЖЕННЯ МАЙНА В УМОВАХ ВОЄННОГО СТАНУ.....	192
Ділетчук А. Р.	
ВАЖЛИВІСТЬ ВІДНОВЛЕННЯ ПОКИНУТИХ ПРОМИСЛОВИХ ТЕРИТОРІЙ.....	195
Дмитренко Х. Р.	
ВІЙНА З КОРУПЦІЄЮ: ЧИ ЗМІНЮЄТЬСЯ ЩОСЬ В УКРАЇНІ З РОКАМИ?.....	198
Дмитришен Д. А., Радочинський О. Д.	
ПРАВОВЕ РЕГУЛЮВАННЯ КРИПТОВАЛЮТ В УКРАЇНІ.....	202
Довжанський М. І.	
ТЕОРЕТИКО-ПРИКЛАДНІ ПРОБЛЕМИ СУЧАСНОЇ ПРАВОВОЇ ПОЛІТИКИ.....	206
Дольний О. А.	
МАЛОПОВЕРХОВА КВАРТАЛЬНА ЗАБУДОВА ЯК ЕЛЕМЕНТ СТАЛОГО РОЗВИТКУ ГРОМАДИ.....	210
Доманська Х. Ю.	
ОСОБЛИВОСТІ КРИМІНАЛІСТИЧНОЇ ХАРАКТЕРИСТИКИ ХУЛІГАНСТВА.....	212

Дрогомирецький Р. В.	
АДАПТИВНЕ ТА САМОАДАПТИВНЕ ПРОГРАМНЕ ЗАБЕЗПЕЧЕННЯ	216
Дрогомирецький Р. В.	
УНІВЕРСАЛЬНІ АЛГОРИТМИ СОРТУВАННЯ.....	219
Дронюк О. І.	
МОМЕНТ ВСТАНОВЛЕННЯ ОПІКИ НАД МАЙНОМ ОСОБИ, ЗНИКЛОЇ БЕЗВІСТИ ЗА ОСОБЛИВИХ ОБСТАВИН.....	223
Дронюк С. Ю., Пилипчук К. І., Грисько В. В.	
СИМЕТРІЯ В АРХІТЕКТУРІ.....	227
Свтушенко А. С.	
ОСОБЛИВОСТІ КРИМІНАЛЬНОЇ ВІДПОВІДАЛЬНОСТІ ЗА НЕЗАКОННИЙ ОБІГ НАРКОТИЧНИХ РЕЧОВИН.....	230
Єдінецька В. К., Лизогубенко Н. С.	
ОСОБЛИВОСТІ КРИМІНАЛЬНОЇ ВІДПОВІДАЛЬНОСТІ НЕПОВНОЛІТНІХ.....	233
Жигалюк С. С.	
«ДУХ» СКЕЛЬ ДОВБУША: СИМБІОЗ ПРИРОДИ ТА АРХІТЕКТУРИ...	236
Жила І. В.	
ПРОБЛЕМИ ЗАСТОСУВАННЯ ЗАСАДИ ЗМАГАЛЬНОСТІ У КРИМІНАЛЬНОМУ ПРОВАДЖЕННІ.....	240
Жупник І.	
ЛЯЛЬКОВА АНІМАЦІЯ.....	244
Завгородний А. Р.	
НЕГАТИВНИЙ ВПЛИВ НА ПРОВЕДЕННЯ МОБІЛІЗАЦІЙНИХ ЗАХОДІВ: ЯК ЗДІЙСНЮЄТЬСЯ КРИМІНАЛЬНО-ПРАВОВЕ РЕАГУВАННЯ.....	249
Закальницький А. П.	
РОЛЬ ВИКОРИСТАННЯ ГРАФІЧНОГО ДИЗАЙНУ В СОЦІАЛЬНИХ МЕРЕЖАХ.....	255

Зелінський І. А.	
ВИЗНАЧЕННЯ ПОНЯТЬ «СОЦІАЛЬНА ПОЛІТИКА» ТА «ЕКОНОМІЧНЕ ЗРОСТАННЯ» ТА ЗВ'ЯЗКІВ МІЖ НИМИ.....	259
Зосім С. А.	
ПРОБЛЕМИ ФОРМУВАННЯ СОЦІАЛЬНОГО ЖИТЛА В УМОВАХ СУЧАСНИХ ЗБРОЙНИХ КОНФЛІКТІВ.....	262
Зубко С.	
ГРАФІЧНА КОНЦЕПЦІЯ МОБІЛЬНОГО ДОДАТКА ДЛЯ УПРАВЛІННЯ ОСВІТНИМИ ПРОЦЕСАМИ В ЗАКЛАДАХ ВИЩОЇ ОСВІТИ.....	266
Івасишин Р. В.	
ЗАХИСТ ПРАВ ОСІБ З ОБМЕЖЕНИМИ МОЖЛИВОСТЯМИ ВНАСЛІДОК ВІЙНИ.....	270
Ільчук Д. М.	
КОНСТИТУЦІЙНО-ПРАВОВИЙ СТАТУС ЛЮДИНИ І ГРОМАДЯНИНА В ПЕРІОД ВОЄННОГО КОНФЛІКТУ.....	275
Карапата О. В.	
ДОСЛІДЖЕННЯ ОПТИМАЛЬНИХ СОНЦЕЗАХИСНИХ ПРИСТРОЇВ ДЛЯ БУДІВЕЛЬ В ІВАНО-ФРАНКІВСЬКІЙ ОБЛАСТІ.....	278
Кашівський С. В.	
ПОНЯТТЯ «ІНФЛЯЦІЯ». ПРИЧИНИ ЇЇ ВИНИКНЕННЯ ТА МОЖЛИВІ НАСЛІДКИ.....	282
Квятковський С. Р.	
КІБЕРБЕЗПЕКА У «СВІТІ» ІОТ: РИЗИКИ ТА СПОСОБИ ЗАХИСТУ....	284
Кепещук М.	
СУТНІСТЬ ТА СТРУКТУРА АНІМАЦІЙНОГО МЕНЕДЖМЕНТУ В ГОТЕЛЬНО-РЕСТОРАННИХ КОМПЛЕКСАХ.....	286

Кізера В. В.	
ДОСЛІДЖЕННЯ СУЧАСНИХ КІБЕРЗАГРОЗ ТА РОЗРОБКА ІНСТРУМЕНТІВ, ЩО ПОКРАЩУЮТЬ БЕЗПЕКУ МОБІЛЬНИХ ДОДАТКІВ НА ПЛАТФОРМІ IOS.....	290
Кізима О. І.	
КОНТЕНТ-СТРАТЕГІЯ В РОЗРОБЦІ UI/UX-ДИЗАЙНУ.....	293
Кіях Я. Л.	
СМАРТКОНТРАКТИ В УКД.....	295
Козік І. О.	
ПРАВОВА КУЛЬТУРА ЯК ЧИННИК ДЕМОКРАТИЗАЦІЇ УКРАЇНСЬКОГО СУСПІЛЬСТВА.....	299
Колодій І. І.	
ВИЗНАЧЕННЯ ПОНЯТЬ І КОНЦЕПЦІЙ ЕКОНОМІЧНОЇ СТАБІЛЬНОСТІ ТА ВПЛИВ НА НЕЇ ПРОЦЕСІВ ДИДЖИТАЛІЗАЦІЇ...	302
Комановська А.	
ВИТИНАНКА ЯК ВИД ДИЗАЙНУ ТА МИСТЕЦТВА: МАЙСТРИ ВИТИНАНКИ.....	304
Кондратенко М. Р.	
ЗАХИСТ ПРАВ ЛЮДИНИ ПІД ЧАС ВОЄННОГО СТАНУ: БАЛАНС МІЖ БЕЗПЕКОЮ ТА СВОБОДАМИ.....	308
Коник Т. І.	
ІННОВАЦІЇ У БАНКІВСЬКІЙ ДІЯЛЬНОСТІ В УМОВАХ ВОЄННОГО СТАНУ.....	312
Конорчук Д. В.	
ОСОБЛИВОСТІ ПРОВЕДЕННЯ ОГЛЯДУ МІСЦЯ ПОДІЇ НА СТАДІЇ ДОСУДОВОГО РОЗСЛІДУВАННЯ.....	315
Корбутяк Л. Т., Смітюх Т. Р., Сливінська Д. Ю.	
ВЗАЄМОЗВ'ЯЗОК ЕМОЦІЙНОГО СТАНУ ПІДЛІТКІВ ТА ПСИХОСОМАТИЧНИХ СИМПТОМІВ.....	319

Косаренко М. А.	
ДІТИ ТА ЗБРОЙНІ КОНФЛІКТИ: НОРМАТИВНО-ПРАВОВА БАЗА.....	323
Костенко А. В.	
РОЛЬ ЕКОЛОГІЧНОЇ СВІДОМОСТІ ПІДПРИЄМСТВ.....	327
Костюк Х. П.	
РОЗВИТОК ІНСТИТУТУ ПРАВ І СВОБОД ЛЮДИНИ В УКРАЇНІ.....	331
Коцаба А. Р.	
ПОТЕНЦІАЛ ВИКОРИСТАННЯ ШТУЧНОГО ІНТЕЛЕКТУ ДЛЯ ІНДИВІДУАЛЬНИХ ТРЕНУВАЛЬНИХ ПРОГРАМ.....	337
Кравчук В. М.	
МАШИННЕ НАВЧАННЯ: РОЗВИТОК, ПРИНЦИПИ ТА СУЧАСНІ ЗАСТОСУВАННЯ.....	339
Красілич Д. В.	
ЗЕЛЕНИЙ ДАХ: ТЕХНОЛОГІЇ ТА ПЕРЕВАГИ МОНТАЖУ СУЧАСНИХ ЕКОЛОГІЧНИХ ПОКРІВЕЛЬ.....	341
Кривонос С. В.	
ДОМАШНЄ НАСИЛЬСТВО ЯК СУСПІЛЬНО НЕБЕЗПЕЧНЕ ДІЯННЯ..	345
Крицька Д. В.	
ПІДСТАВИ ТА ПОРУШЕННЯ ПРАВ ЛЮДИНИ В УМОВАХ ВОЄННОГО СТАНУ.....	348
Кручок К. С.	
ДОМАШНЄ НАСИЛЬСТВО.....	351
Кузнецов М. Є.	
АНАЛІЗ ВИКОРИСТАННЯ СОЦІАЛЬНИХ МЕРЕЖ ДЛЯ ПОШИРЕННЯ ДЕЗІНФОРМАЦІЇ ПІД ЧАС КОНФЛІКТІВ.....	355
Куриш В. В.	
ПРОЄКТУВАННЯ ТА РОЗРОБКА АРХІТЕКТУРИ, АЛГОРИТМІВ ТА ПРОГРАМНОГО ЗАБЕЗПЕЧЕННЯ БЕЗПРОВІДНОГО БРАСЛЕТУ- КЛАВІАТУРИ.....	358

Кучак Ю. В. НОВИЙ ПУБЛІЧНИЙ МЕНЕДЖМЕНТ ЯК ЕФЕКТИВНА МОДЕЛЬ ПУБЛІЧНОГО УПРАВЛІННЯ.....	361
Кучера С. В. ЗАСТОСУВАННЯ МАТЕМАТИЧНИХ ПРИЙОМІВ У КРИМІНАЛЬНОМУ ПРАВІ.....	364
Кучера О. В. ВАЖЛИВІСТЬ КОМУНІКАЦІЇ ТА ПСИХОЛОГІЧНОГО ПІДХОДУ ПІД ЧАС ЗБОРУ ВИМОГ ДО ПРОГРАМНОГО ЗАБЕЗПЕЧЕННЯ.....	367
Кучерак Є. С. АРХІТЕКТУРА ТА РЕЛЬЄФ: ТЕРИТОРІЯ ФОРМ.....	370
Лавро Н. Я. ЗАСТОСУВАННЯ ШТУЧНОГО ІНТЕЛЕКТУ ПРИ ВИВЧЕННІ МАТЕМАТИКИ.....	374
Lazarenko V. STATENHOOD AND RECOGNITION.....	377
Леванчук Д. О. ВПЛИВ ТЕХНОЛОГІЙ ТА НОВИХ ТОВАРНИХ КАТЕГОРІЙ НА ПРОСТІР, СЕРВІС І ЦИФРОВУ ІНТЕГРАЦІЮ В РИТЕЙЛІ.....	380
Легін А. СУЧАСНИЙ СТАН ЦИФРОВОГО БАНКІНГУ В УКРАЇНІ.....	384
Легка В. І. ОСНОВНІ РИТОРИЧНІ ПРИЙОМИ У СУДІ В УМОВАХ СЬОГОДЕННЯ.....	388
Лінкевич К. О. ОСОБЛИВОСТІ КРИМІНАЛЬНОЇ ВІДПОВІДАЛЬНОСТІ ЗА НЕЗАКОННИЙ ОБІГ ЗБРОЇ.....	391

Ліщук В. РЕЛІГІЙНІ ОРГАНІЗАЦІЇ В УКРАЇНІ У ПЕРІОД РОСІЙСЬКОЇ АГРЕСІЇ.....	394
Лотоцький В. О. ОРГАНІЧНІ ТА ЕКОЛОГІЧНІ ТОВАРИ В РИТЕЙЛІ: СТРУКТУРА АСОРТИМЕНТУ ТА ПЕРСПЕКТИВИ В УМОВАХ ВЗАЄМОДІЇ НАУК..	397
Лубська М. О., Лістунова А. О. ДИСКРИМІНАЦІЯ І ПРАВА ЛЮДИНИ.....	400
Луців К. О. ГРОМАДЯНСЬКЕ СУСПІЛЬСТВО У СУЧАСНІЙ ПАРАДИГМІ ПУБЛІЧНОГО УПРАВЛІННЯ.....	403
Лучка Д. М. ТУРИСТИЧНИЙ ПОТЕНЦІАЛ СЕЛА НИЖНІВ.....	406
Мазар Я. Д. ІНВЕСТИЦІЙНА ДІЯЛЬНІСТЬ СТРАХОВИХ КОМПАНІЙ ТА НАПРЯМИ ЇЇ АКТИВІЗАЦІЇ.....	410
Максимчук С. В. ЕМПІРИЧНІ МЕТОДИ ТА ЇХ РОЛЬ В НАУКОВОМУ ДОСЛІДЖЕННІ СТУДЕНТА.....	414
Малик А.-М. А. МАТЕМАТИКА В АРХІТЕКТУРІ.....	420
Микитин І. М. МАТЕМАТИКА ТА ЮРИСПРУДЕНЦІЯ: ВЗАЄМОЗВ'ЯЗОК НАУК.....	423
Микитюк А. П. ПРАВОВЕ РЕГУЛЮВАННЯ СПАДКОВОГО ПРАВА В УМОВАХ ВОЄННОГО СТАНУ.....	426
Мислюк І. І. ОПТИМІЗАЦІЯ ПРОТОКОЛУ МАРШРУТИЗАЦІЇ ДЛЯ РОЮ БЕЗПЛОТНИХ ЛІТАЛЬНИХ АПАРАТІВ (БПЛА).....	430

Михайловський В. О.	
ДЖЕРЕЛА ПРАВА СОЦІАЛЬНОГО ЗАБЕЗПЕЧЕННЯ.....	434
Михайлюк А.	
ВИКОРИСТАННЯ СТОВБУРНИХ КОНСТРУКТИВНИХ СИСТЕМ У ЗВЕДЕННІ ВИСОТНИХ БУДІВЕЛЬ.....	437
Молчанова П. В.	
КОНЦЕПТАРТ: ВІД ЗАДУМУ ДО ВІЗУАЛІЗАЦІЇ.....	441
Морочило А. А.	
ОГЛЯД ЕМПІРИЧНИХ ДОСЛІДЖЕНЬ ЩОДО ПСИХОЛОГІЧНИХ СТРАТЕГІЙ І МЕТОДІВ АДАПТАЦІЇ ДО ІНФОРМАЦІЙНОГО СЕРЕДОВИЩА.....	444
Морушко Р. М.	
РОЗРОБКА СТРАТЕГІЇ УПРАВЛІННЯ БРЕНДОМ НА СУБ'ЄКТІ ГОСПОДАРЮВАННЯ У СФЕРІ ПІДПРИЄМНИЦТВА.....	447
Мохнатчук В. В.	
АВТОМАТИЗАЦІЯ ТЕСТУВАННЯ ПРОГРАМНОГО ЗАБЕЗПЕЧЕННЯ ЗА ДОПОМОГОЮ ШТУЧНОГО ІНТЕЛЕКТУ.....	450
Нагибайло Т. О.	
ПРАВОВИЙ АНАЛІЗ ТРУДОВОГО ДОГОВОРУ ЗА ЧИННИМ КЗПП УКРАЇНИ ТА ПРОЄКТОМ ТРУДОВОГО КОДЕКСУ УКРАЇНИ.....	452
Назарук В. Г., Корольчук Б. Р.	
ДОЦІЛЬНІСТЬ ВИКОРИСТАННЯ ТЕХНОЛОГІЙ ШТУЧНОГО ІНТЕЛЕКТУ ПРИ ПРОЄКТУВАННІ КУЛЬТОВИХ БУДІВЕЛЬ ТА СПОРУД.....	457
Наконечний О. В.	
АКВАПАРК: АРХІТЕКТУРНО-ПЛАНУВАЛЬНІ ОСОБЛИВОСТІ.....	461
Негрескул Я. Д.	
ОСОБЛИВОСТІ ГАСТРОНОМІЧНОГО ТУРИЗМУ НА ТЕРИТОРІЇ ОДЕСЬКОЇ ОБЛАСТІ.....	466

Nyzhnyk V.	
THE USE OF ENGLISH IN GAMIFICATION OF EDUCATIONAL TECHNOLOGIES.....	470
Новосельчук В. Р.	
ЦИФРОВІЗАЦІЯ ОСВІТИ: СТВОРЕННЯ ІНТЕРАКТИВНИХ ВЕБПЛАТФОРМ ОСВІТНІХ КУРСІВ ЯК ІНСТРУМЕНТ ПІДВИЩЕННЯ ЕФЕКТИВНОСТІ НАВЧАЛЬНОГО ПРОЦЕСУ.....	472
Окунєва В. В.	
ЕТИКА ДІЛОВОГО СПІЛКУВАННЯ У СФЕРІ ГОСТИННОСТІ.....	476
Олійник М. В.	
МАТЕМАТИКА В АДМІНІСТРАТИВНОМУ ПРАВІ.....	479
Охріменко В. А.	
ПРАВО НА НАДАННЯ КОМПЕНСАЦІЇ ЗА ПОШКОДЖЕНЕ ЧИ ЗНИЩЕНЕ ЖИТЛО ПІД ЧАС ВІЙНИ.....	483
Павлусевич Б.-В. Б.	
РОЛЬ ОРГАНІВ КОНСТИТУЦІЙНОГО СУДОЧИНСТВА В МЕХАНІЗМІ ЗАХИСТУ ВИБОРЧИХ ПРАВ ГРОМАДЯН.....	486
Паращин В. А.	
РОЛЬ МЕСЕНДЖЕРІВ У СУЧАСНОМУ СУСПІЛЬСТВІ: ПОРІВНЯННЯ ІЗ СОЦІАЛЬНИМИ МЕРЕЖАМИ.....	493
Пасічник В. В.	
КОРПОРАТИВНА КУЛЬТУРА ЯК КАТАЛІЗАТОР ЕФЕКТИВНИХ КОМУНІКАЦІЙ: ДОСЛІДЖЕННЯ ВПЛИВУ НА МОТИВАЦІЮ ТА ПРОДУКТИВНІСТЬ ПРАЦІВНИКІВ.....	495
Пашник А. П.	
УДОСКОНАЛЕННЯ СИСТЕМИ ЕЛЕКТРОННИХ ТРАНСПОРТНИХ КАРТ ШЛЯХОМ ПУБЛІЧНОГО АРІ.....	498

Перепеляк Р. І. КОНЦЕПТУАЛЬНИЙ ПРОЄКТ ГУЦУЛЬСЬКОГО ЕТНОГРАФІЧНОГО СЕЛА РОЗТОКИ КУТСЬКОЇ ТГ ІВАНО-ФРАНКІВСЬКОЇ ОБЛАСТІ.....	500
Петелюк О. Б. ТРАНСФОРМАЦІЯ ІННОВАЦІЙ В ЛОГІСТИЦІ.....	503
Петришин Д. Р. GREENWASHING У БРЕНДОВІЙ КОМУНІКАЦІЇ: НА МАТЕРІАЛІ ВІДОМИХ БРЕНДІВ.....	507
Петрушенко Р. А. SCADA-СИСТЕМА НА ОСНОВІ КЛІЄНТ-СЕРВЕРНОГО ПІДХОДУ ДЛЯ МОНИТОРИНГУ ПРОЦЕСІВ НА ВИРОБНИЦТВІ.....	510
Пилипів Б. Р. АЛЬТЕРНАТИВНІ ERP-СИСТЕМИ НА ПРОТИВАГУ 1С.....	512
Підопригора С. А. ОПТИМІЗАЦІЯ ПОДАТКОВИХ ПРОЦЕСІВ ЧЕРЕЗ УПРОВАДЖЕННЯ ЦИФРОВИХ РІШЕНЬ.....	515
Погорельцева А. І., Нікітіна К. Р., Таркані М. Ю. ЧИ НЕБЕЗПЕЧНИЙ ШІ ДЛЯ ЛЮДСТВА?.....	518
Подопригора А. В. КУЛЬТУРНІ КОДИ В ДИЗАЙНІ.....	523
Подріз А. О. ВПЛИВ РІШЕНЬ ЄВРОПЕЙСЬКОГО СУДУ З ПРАВ ЛЮДИНИ НА УКРАЇНСЬКУ ПРАВОВУ СИСТЕМУ.....	526
Полівецька У. П. ЮРИДИЧНА АРГУМЕНТАЦІЯ В РІШЕННЯХ КОНСТИТУЦІЙНИХ СУДІВ УКРАЇНИ.....	528
Полівецька У. П. КАТЕГОРІЯ «КОРІННІ НАРОДИ» В КОНСТИТУЦІЇ ТА ЗАКОНОДАВСТВІ УКРАЇНИ В КОНТЕКСТІ МІЖНАРОДНОГО ПРАВА.....	536

Попадинець Р. Т.	
СУЧАСНІ ТЕНДЕНЦІЇ РОЗВИТКУ БУДІВНИЦТВА ТА АРХІТЕКТУРИ	546
Попович П. П.	
ВИКОРИСТАННЯ ІНТЕЛЕКТУАЛЬНИХ СИСТЕМ АВТОМАТИЗОВАНОГО КЕРУВАННЯ ДЛЯ ПІДВИЩЕННЯ ЕНЕРГОЕФЕКТИВНОСТІ БУДІВЕЛЬ.....	549
Пронін А. О.	
РИНОК СТРАХОВИХ ПОСЛУГ В УКРАЇНІ ПІД ЧАС ВОЄННОГО СТАНУ.....	552
Проць Д. І.	
РОЛЬ ЄВРОПЕЙСЬКОГО ОМБУДСМЕНА ЩОДО ЗАХИСТУ ПРАВ ЛЮДИНИ.....	556
Пташник С. І., Ільків М. В., Базарко В. Р.	
СТУДЕНТСЬКА МОЛОДЬ В УМОВАХ ТУРБУЛЕНТНОСТІ СУЧАСНОГО СУСПІЛЬСТВА (НА МАТЕРІАЛАХ СОЦІОЛОГІЧНОГО ДОСЛІДЖЕННЯ).....	562
Рибак Ю. М.	
МОДУЛЬНИЙ ПІДХІД ДО ПОБУДОВИ CRM-СИСТЕМ ДЛЯ БІЗНЕСУ	567
Рибчак Б. І.	
ДОВГОВІЧНІСТЬ БЕТОНУ ТА МЕТОДИ ЗАХИСТУ.....	570
Рибчинська С.	
МОРСЬКИЙ ПЕЙЗАЖ У ЖИВОПИСІ.....	574
Рига М. І.	
КОРУПЦІЯ ЯК ЗАГРОЗА ДЕРЖАВНОСТІ УКРАЇНИ.....	577
Романишак М. Т.	
ІНТЕЛЕКТУАЛЬНА СИСТЕМА ПРОГНОЗУВАННЯ ПРОКОЛІВ У ШИНАХ ІЗ ВИКОРИСТАННЯМ ГЛИБОКОГО МАШИННОГО НАВЧАННЯ.....	581

Руденко А. Р.	
ОГЛЯД ТА ОБШУК ЯК ОКРЕМІ СЛІДЧІ (РОЗШУКОВІ) ДІЇ У КРИМІНАЛЬНОМУ ПРОВАДЖЕННІ.....	584
Ручкан М. В.	
ІНВЕСТИЦІЇ У ЗЕЛЕНИЙ ФОНДОВИЙ РИНОК: МОЖЛИВОСТІ ТА ВИКЛИКИ ДЛЯ СТІЙКОГО РОЗВИТКУ.....	587
Савіцька Є. А.	
ОСОБЛИВОСТІ МЕХАНІЗМУ РЕАЛІЗАЦІЇ ЄВРОПЕЙСЬКОГО ОРДЕРА НА АРЕШТ У ПРОЦЕСІ ВЗАЄМОДІЇ ПРАВООХОРОННИХ ОРГАНІВ УКРАЇНИ ТА КРАЇН ЄС.....	590
Савчин Н. С.	
ОСОБЛИВОСТІ ЗАСТОСУВАННЯ ОБ'ЄКТІВ МАЛОЇ ГІДРОЕНЕРГЕТИКИ В ГІРСЬКИХ УМОВАХ КАРПАТСЬКОГО РЕГІОНУ.....	596
Саїк В. Р.	
ПРОБЛЕМИ РЕАЛІЗАЦІЇ КОНСТИТУЦІЙНОГО ПРАВА НА СОЦІАЛЬНЕ ЗАБЕЗПЕЧЕННЯ.....	599
Сайко І. В.	
ВИКОРИСТАННЯ ШТУЧНОГО ІНТЕЛЕКТУ В АРХІТЕКТУРНОМУ ПРОЄКТУВАННІ ТА СТВОРЕННІ ВІЗУАЛІЗАЦІЙ.....	604
Саловська Ю. Т.	
ЮРИДИЧНА ВІДПОВІДАЛЬНІСТЬ ЗА МОБІНГ: ПРАКТИЧНІ АСПЕКТИ ТА ТРУДНОЩІ.....	608
Сальник С. С., Музиченко К. В.	
ПРАВОВЕ РЕГУЛЮВАННЯ ЗАПОБІГАННЯ ТА ПРОТИДІЇ ДОМАШНЬОМУ НАСИЛЬСТВУ: АКТУАЛЬНІ ПИТАННЯ.....	612
Семеген К. Р., Ковальчук А. І., Кузнецова С. Р.	
НАВІЩО ДИЗАЙНЕРАМ ФІЛОСОФІЯ.....	615
Семенишин А. М.	
ОСНОВНІ ПРОБЛЕМИ ШТУЧНОГО ІНТЕЛЕКТУ.....	619

Семенишин А. М.	
ЧОМУ ЕЛЕКТРИЧНІ ПРОВІДНИКИ ВИДІЛЯЮТЬ ТЕПЛО?.....	622
Семенік В. О., Богуш Н. Г.	
АКТУАЛЬНІ ПРОБЛЕМИ ЗАПОБІГАННЯ ДОМАШНЬОМУ НАСИЛЬСТВУ В УКРАЇНІ.....	625
Семенюк П. М.	
ВИКОРИСТАННЯ ДРОНІВ У ПІСЛЯВОЄННИЙ ЧАС ТА В ЦИВІЛЬНОМУ ЖИТТІ.....	627
Семчук А. С.	
ВІРТУАЛЬНА РЕАЛЬНІСТЬ ЯК СПОСІБ АРХІТЕКТУРНОЇ ПРЕЗЕНТАЦІЇ.....	630
Семчук А. С.	
АРХІТЕКТУРНІ ПІДХОДИ ДО ЗБЕРЕЖЕННЯ ПАМ'ЯТОК АРХІТЕКТУРИ.....	635
Сидор Д. В.	
СЕКСУАЛЬНЕ НАСИЛЬСТВО, ПОВ'ЯЗАНЕ З КОНФЛІКТОМ: ГЕНДЕРНИЙ АСПЕКТ У КОНТЕКСТІ МІЖНАРОДНОГО ДОСВІДУ...	638
Сищікова А. В., Волочій О. І.	
КОРУПЦІЙНІ ПРАВОПОРУШЕННЯ.....	642
Сімчук К. А.	
РЕСУРСИ ДЛЯ РОЗВИТКУ СІЛЬСЬКОГО ТУРИЗМУ У ВЕРХОВИНСЬКОМУ РАЙОНІ ІВАНО-ФРАНКІВСЬКОЇ ОБЛАСТІ.....	647
Слижук О. І.	
УСУНЕННЯ ЗАКОНОМ КАРАНОСТІ ДІЯННЯ: «КРАДІЖКА МАЙНА»	650
Слюсар В. В.	
КОНСТИТУЦІЙНІ ПРАВА НА ОСОБИСТУ НЕДОТОРКАНІСТЬ: ПРОБЛЕМИ ПРАВОЗАСТОСУВАННЯ.....	655
Слюсар С. Р.	
ПРО ДЕЯКІ ЗАСТОСУВАННЯ ТЕОРІЇ ФРАКТАЛІВ.....	659

Сокольська В. І. ПРОБЛЕМИ, ВИКЛИКИ ТА ПЕРСПЕКТИВИ ЖУРНАЛІСТСЬКОЇ РОБОТИ ПІД ЧАС ЗБРОЙНИХ КОНФЛІКТІВ В УМОВАХ ЦИФРОВІЗАЦІЇ.....	662
Соловей І. ЦИФРОВІЗАЦІЯ СИСТЕМИ НАДАННЯ СОЦІАЛЬНИХ ПОСЛУГ В УКРАЇНІ.....	665
Соловей І. В. МІСТО МАЙБУТНЬОГО: ЯК УРБАНІЗАЦІЯ ЗМІНИТЬ НАШ СПОСІБ ЖИТТЯ?.....	669
Солом'янюк Б. О. ПРАВОВЕ РЕГУЛЮВАННЯ ПРАЦІ ІНОЗЕМЦІВ В УКРАЇНІ.....	673
Стасюк Д. Я. ВИДОБУВАННЯ ТА ОБРОБКА ВЕЛИКИХ МАСИВІВ ДАНИХ ЗАСОБАМИ НЕЙРОННИХ МЕРЕЖ.....	678
Степанченко А. В., Дума А. С. ОСОБЛИВОСТІ КРИМІНАЛЬНОЇ ВІДПОВІДАЛЬНОСТІ ЗА СТ. 286 КК УКРАЇНИ.....	680
Степанюк С. О. АВТОМАТИЗАЦІЯ ПРОЦЕСІВ ПЛАНУВАННЯ І ПРОГНОЗУВАННЯ В УПРАВЛІННІ ПРОЄКТАМИ.....	682
Стецюк І. УПРАВЛІННЯ РИЗИКАМИ ФІНАНСОВИХ УСТАНОВ В УМОВАХ ГЛОБАЛЬНИХ ВИКЛИКІВ.....	685
Стисло О. Р. ГРАФІЧНЕ ВІДОБРАЖЕННЯ МЕТОДІВ ДОСЛІДЖЕННЯ ПРОЄКТНОЇ СИТУАЦІЇ В АРХІТЕКТУРІ ТА БУДІВНИЦТВІ.....	690
Стрілецький В. Т. ІНТЕЛЕКТУАЛЬНА СИСТЕМА ПРОГНОЗУВАННЯ НАДАННЯ МЕДИЧНИХ ПОСЛУГ НА ОСНОВІ АНАЛІЗУ ДАНИХ ПАЦІЄНТА.....	692

Строїч О.	
РОЛЬ БЛОКЧЕЙН-ТЕХНОЛОГІЙ У ЗАБЕЗПЕЧЕННІ КІБЕРБЕЗПЕКИ	694
Ступар О. М.	
ІНТЕГРАЦІЯ РИЗИК-МЕНЕДЖМЕНТУ В ЖИТТЄВИЙ ЦИКЛ ПРОЄКТУ.....	696
Табахарнюк Х. В.	
ДОДАТОК АВТОМАТИЗОВАНОГО ДОБОРУ ТЕХНІКИ ДЛЯ ФОТОГРАФА.....	699
Татарчук В. В.	
ТОЧНІСТЬ ДІАГНОСТИКИ ТА ЗНИЖЕННЯ РІВНЯ ПОМИЛОК У АНАЛІЗІ МЕДИЧНИХ ЗОБРАЖЕНЬ.....	701
Твардовський А. В.	
КРЕАТИВНЕ ВИКОРИСТАННЯ ТЕХНОЛОГІЙ ТА ПРОГРАМ ДЛЯ ПОКРАЩЕННЯ ОСВІТНЬОГО ПРОЦЕСУ.....	704
Твердохліб М. Я.	
ДОСЛІДЖЕННЯ СУЧАСНИХ МЕТОДОЛОГІЙ ЗАБЕЗПЕЧЕННЯ БЕЗПЕКИ У ФРОНТЕНД-РОЗРОБЦІ МОБІЛЬНИХ ДОДАТКІВ.....	709
Тимченко О. О.	
ІНФОРМАЦІЙНІ ТЕХНОЛОГІЇ ЯК ЗАСІБ ЗАЛУЧЕННЯ МОЛОДІ ДО РОЗВИТКУ КУЛЬТУРИ УКРАЇНИ.....	712
Ткачук В. М., Романчук Г. М., Олексюк. Р. В.	
ДИЗАЙН ДЛЯ РІЗНОЇ ВІКОВОЇ КАТЕГОРІЇ: ВПЛИВ НА РІЗНІ ГРУПИ ЛЮДЕЙ.....	715
Ткачук С. Р.	
ТИПОГРАФІКА В МАРКЕТИНГУ.....	719
Токар Є. М.	
РОЛЬ УНІВЕРСИТЕТСЬКИХ БІЗНЕС-ІНКУБАТОРІВ У РОЗВИТКУ СТУДЕНТСЬКОГО ПІДПРИЄМНИЦТВА В УКРАЇНІ.....	723

Турбініна С. М.	
ВОЄННІ ЗЛОЧИНИ: КРИМІНАЛЬНО-ПРАВОВА ХАРАКТЕРИСТИКА ТА ОСОБЛИВОСТІ ПРИТЯГНЕННЯ ДО ВІДПОВІДАЛЬНОСТІ.....	726
Урсакі Л. О., Свищук С. Б.	
ДО ПИТАННЯ ЗАСТОСУВАННЯ НОВІТНІХ ТЕХНОЛОГІЙ У СУЧАСНІЙ АРХІТЕКТУРІ.....	731
Федоришин І. І.	
ОСОБЛИВОСТІ СПАДКУВАННЯ МАЙНА НА ТИМЧАСОВО ОКУПОВАНИХ ТЕРИТОРІЯХ.....	736
Фицик М.	
АДАПТАЦІЯ МАЛОГО ТА СЕРЕДНЬОГО БІЗНЕСУ В УКРАЇНІ ПІД ЧАС ВІЙНИ.....	740
Флісак С. М.	
СУДОВА РИТОРИКА ТА ЇЇ ВПЛИВ НА СУД ПРИСЯЖНИХ.....	743
Фуртак Т. А.	
ВИТОКИ ТА ІСТОРІЯ AMBER ALERT: ВПЛИВ НА БЕЗПЕКУ ДІТЕЙ...	747
Царик Д. В.	
ВИКОРИСТАННЯ ДНК-АНАЛІЗУ В КРИМІНАЛІСТИЦІ: НОВІТНІ ДОСЯГНЕННЯ ТА ПРАКТИКА.....	750
Циганюк І. В.	
ІНФОРМАЦІЙНІ РЕЧІ ЯК ОБ'ЄКТИ ЦИВІЛЬНИХ ПРАВ.....	754
Чорний І., Хмельовська Я.	
СОЦІАЛЬНЕ ПІДПРИЄМНИЦТВО В УКРАЇНІ В УМОВАХ ВІЙНИ.....	757
Чувпило Є. М., Жулінський Б. О., Епельбаум Н. В.	
ОСОБЛИВОСТІ ВИГОТОВЛЕННЯ КОНТАКТНИХ ПРИСТОСУВАНЬ	761
Чупрун Н. М.	
ПРАВА ДИТИНИ В УМОВАХ ВОЄННОГО СТАНУ.....	763
Чурко В. В.	
СУЧАСНИЙ ПІДХІД ДО РОЗРОБКИ ІНТЕРНЕТ-МАГАЗИНУ РЕСТОРАНУ.....	767

Швидка Д. Д. НОТАРІАЛЬНЕ ПОСВІДЧЕННЯ ЗАПОВІТУ: СУЧАСНІ ТЕНДЕНЦІЇ ТА ПЕРСПЕКТИВИ.....	770
Shevtsova O. THE METHODOICAL APPROACH TO EVALUATING THE STABILITY OF DYNAMITE ECONOMIC SYSTEMS ON THE EXAMPLE OF UKRAINE’S STOCK MARKET.....	774
Шевченко С. С. СУЧАСНІ ВИКЛИКИ ТА МОЖЛИВІ РІШЕННЯ ЕКОЛОГІЧНИХ ПРОБЛЕМ В УКРАЇНІ.....	778
Шевчук М. Ю. АНАЛІЗ КОНЦЕПЦІЇ ПОБУДОВИ НОВІТНІХ ПРОГРАМНИХ ПЛАТФОРМ.....	781
Шевчук С. ОСОБЛИВОСТІ РОЗРОБКИ ТЕМАТИЧНОГО СКВЕРУ В МІСЬКОМУ СЕРЕДОВИЩІ У ЧАС ВІЙНИ.....	784
Шемрай Я. М. ОХОРОНА ПРАЦІ ТА ТЕХНІКА БЕЗПЕКИ ПРИ ВИКОНАННІ МАЛЯРНИХ ТА ШПАЛЕРНИХ РОБІТ.....	786
Шкорута В. Р. ЕФЕКТИВНІСТЬ ЗАСТОСУВАННЯ ВЕЛИКИХ МОВНИХ МОДЕЛЕЙ У БІЗНЕСАХ.....	790
Шрамко О. А. ПЕРСПЕКТИВИ ВИКОРИСТАННЯ СУЧАСНИХ СИСТЕМ РОЗУМНОГО УПРАВЛІННЯ БУДІВЛЯМИ ЗАКЛАДІВ ДОШКІЛЬНОЇ ОСВІТИ ЗАДЛЯ ПІДВИЩЕННЯ ЇХНЬОЇ ЕНЕРГОЕФЕКТИВНОСТІ.....	793
Юневич Ю. І., Сахно Д. Ю. ОСОБЛИВОСТІ КВАЛІФІКАЦІЇ КРИМІНАЛЬНИХ ПРАВОПОРУШЕНЬ У СФЕРІ ІНТЕЛЕКТУАЛЬНОЇ ВЛАСНОСТІ.....	796

Юсипів М. І.	
ПРО ДЕЯКІ ПИТАННЯ ЗАСТОСУВАННЯ БІНАРНОГО ДЕРЕВА.....	800
Якубовський О. В., Андрусеньків Р. І., Бербенчук Р. Р.	
ГЕЙМІФІКАЦІЯ У СФЕРАХ БІЗНЕСУ.....	804
Яновська Д. С.	
РОЛЬ ГРОМАДЯНСЬКОГО СУСПІЛЬСТВА У ФОРМУВАННІ ПРАВОВОЇ ПОЛІТИКИ СУЧАСНОЇ УКРАЇНИ.....	808
Яновська А. В.	
ВИКОРИСТАННЯ ШТУЧНОГО ІНТЕЛЕКТУ В СУДОЧИНСТВІ: МОЖЛИВОСТІ ТА ПРАВОВІ ОБМЕЖЕННЯ.....	812
Яремчук К.-О. Д.	
РОЛЬ ІТ У РОЗВИТКУ ЕЛЕКТРОННОГО УРЯДУ: ЦИФРОВІ ПОСЛУГИ ТА БЕЗПЕКА ДАНИХ.....	816
Яценко Р. І.	
ІНСТРУМЕНТИ ЕФЕКТИВНОСТІ В ДЕРЖАВНИХ УСТАНОВАХ.....	818

НОТАТКИ

НОТАТКИ

Наукове видання
Матеріали XII Всеукраїнського студентського
наукового симпозіуму

**СПІВДРУЖНІСТЬ НАУК:
АРХІТЕКТУРА, ЕКОНОМІКА, ПРАВО, ІНФОРМАЦІЙНІ ТЕХНОЛОГІЇ**

Матеріали подані мовою оригіналу.
У збірнику максимально точно збережена орфографія
і пунктуація, які були запропоновані учасниками.

Автори опублікованих матеріалів
несуть повну відповідальність за добір,
точність наведених фактів, цитат, економіко-статистичних
даних, власних імен та інших відомостей.

Упорядники:
О. В. Острогляд, Т. І. Воробець, О. В. Костриба

Підп. до друку 21.11.2024 р.. Формат 60x84/16.
Папір офс. Друк цифровий. Гарн. Times New Roman.
Умовн. др. арк. 36,7. Наклад 500.
Видано за авторською редакцією.

76018, м. Івано-Франківськ, вул. Євгена Коновальця, 35,
тел. +38(068) 755 75 75



УНІВЕРСИТЕТ
Короля Данила



вул. Є. Коновальця, 35
м. Івано-Франківськ, 76018
university@ukd.edu.ua